

РУССКИЙ

Руководство по эксплуатации мотоцикла

Этот документ скачен с www.moto-manual.com

Moto-manual.com

Этот документ скачен с www.moto-manual.com

В настоящем руководстве обязательные инструкции обозначены специальными символами. Необходимо всегда соблюдать правила безопасной эксплуатации и техобслуживания.



ОПАСНОСТЬ

Этот символ указывает на возникновение опасной ситуации, которая приведет к тяжелой травме или смертельному исходу, если не будут предприняты соответствующие меры.



ПРЕДУПРЕЖДЕНИЕ

Этот символ указывает на возникновение опасной ситуации, которая может привести к тяжелой травме или смертельному исходу, если не будут предприняты соответствующие меры.

ПРЕДОСТЕРЕЖЕНИЕ

Этот символ используется для обозначения действий, не связанных с получением травм.

ПРИМЕЧАНИЕ

- Этот символ используется для выделения аспектов, на которые следует обратить особое внимание в целях повышения эффективности и удобства при эксплуатации мотоцикла.

ПРЕДИСЛОВИЕ

Поздравляем Вас с покупкой нового мотоцикла Kawasaki. Мотоцикл является результатом передовых инженерных технологий Kawasaki, комплексных испытаний и постоянного стремления компании к обеспечению повышенного уровня надежности, безопасности и превосходных эксплуатационных характеристик.

Перед эксплуатацией мотоцикла необходимо внимательно ознакомиться с настоящим руководством, чтобы иметь четкое представление о работе всех механизмов управления, рабочих параметрах, возможностях и ограничениях. Руководство содержит рекомендации по безопасному вождению. Однако описание всех методов и навыков безопасного вождения не является целью настоящего документа. Kawasaki настоятельно рекомендует всем владельцам транспортного средства пройти обучающий курс по управлению мотоциклом, чтобы получить знания об уровне психологической и физической подготовки, необходимом для безопасного вождения.

Для обеспечения продолжительной безотказной работы мотоцикла необходим тщательный уход и техническое обслуживание в соответствии с инструкцией, приведенной в данном руководстве.

Руководство по эксплуатации необходимо всегда хранить в багажном отсеке мотоцикла, чтобы при необходимости иметь возможность воспользоваться им.

Настоящее руководство входит в комплект и передается новому владельцу при продаже.

Все права защищены. Воспроизведение какой-либо части настоящего документа без письменного согласия компании запрещено.

Документ содержит информацию, которая считается верной на момент издания. Однако в некоторых случаях могут быть незначительные расхождения между транспортным средством и иллюстрациями и текстом этого руководства.

Вся продукция может быть изменена без предупреждения или обязательств.

KAWASAKI HEAVY INDUSTRIES, LTD.
Компания по производству мотоциклов и двигателей

© 2011 Kawasaki Heavy Industries, Ltd.

май 2011 г. (1)

Этот документ скачен с www.moto-manual.com

СОДЕРЖАНИЕ

ТЕХНИЧЕСКИЕ ХАРАКТЕРИСТИКИ	8	Переключатели на правой ручке	61
РАСПОЛОЖЕНИЕ ЭЛЕМЕНТОВ	12	Кнопка остановки двигателя.....	61
НАГРУЗКА И ПРИНАДЛЕЖНОСТИ	15	Кнопка стартера	62
ОБЩАЯ ИНФОРМАЦИЯ	18	Кнопка «СТАРТ/СТОП» (для секундомера).....	62
Приборная панель	18	Регулятор рычага тормоза	62
Тахометр	20	Топливо	63
Регулирование яркости приборной панели	24	Требования к качеству топлива:	63
Многофункциональная приборная панель	26	Заправка бака:.....	65
Предупредительные/индикаторные сигналы	46	Боковая подножка	67
Ключи	55	Сиденья	68
Замок зажигания/рулевой колонки	58	Набор инструментов	71
Переключатели на левой ручке	60	Воздушный фильтр	71
Переключатель света фар.....	60	Положение передней подножки.....	72
Переключатель сигнала поворота	60	ОБКАТКА	73
Кнопка сигнала	61	ПРАВИЛА УПРАВЛЕНИЯ МОТОЦИКЛОМ ... 75	
Кнопка отсчета кругов/ светового сигнала	61	Запуск двигателя.....	75
Кнопка переключения режима мощности/ системы трекшн контроля S-KTRC	61	Запуск от внешнего источника	78
		Начало движения.....	81
		Переключение передач	82
		Торможение	83

Интеллектуальная антиблокировочная система Kawasaki (KIBS, для моделей, оснащенных KIBS)	84	Выхлопная система	132
Остановка двигателя	87	Воздушный фильтр	133
Аварийная остановка мотоцикла	87	Система управления положением дроссельной заслонки	139
Парковка	88	Синхронизация разрежения двигателя ..	141
Каталитический конвертер	90	Холостой ход	142
Система трекшн контроля Sport-Kawasaki (S-KTRC)	91	Сцепление	142
Режим мощности двигателя	95	Приводная цепь	145
БЕЗОПАСНАЯ ЭКСПЛУАТАЦИЯ	98	Тормоза	154
Техника безопасного вождения	98	Выключатели стоп-сигналов	157
Ежедневная проверка безопасности	101	Амортизатор рулевого механизма	160
Дополнительные рекомендации по управлению мотоциклом на высокой скорости	104	Передняя вилка	161
ТЕХОБСЛУЖИВАНИЕ И РЕГУЛИРОВКА ..	106	Задний амортизатор	168
Регламент планового техобслуживания ..	107	Колеса	174
Моторное масло	118	Аккумулятор	179
Система охлаждения	123	Фара дальнего света	184
Свечи зажигания	130	Предохранители	187
Зазор клапана	131	Общая смазка	189
Система дожига отработанного газа Kawasaki	131	Уход	191
		ХРАНЕНИЕ	197
		ОХРАНА ОКРУЖАЮЩЕЙ СРЕДЫ	200
		РАСПОЛОЖЕНИЕ ЭТИКЕТОК	201

ТЕХНИЧЕСКИЕ ХАРАКТЕРИСТИКИ

ЭКСПЛУАТАЦИОННЫЕ ПАРАМЕТРЫ

Максимальная мощность	147,1 кВт (200,1 л.с.) при 13000 об/мин.
(HR)	78,2 кВт (106 л.с.) при 12500 об/мин.
Максимальный крутящий момент	112 Нм (11,4 кгс*м, 82,6 фунт силы/фут) при 11500 об/мин.
(HR)	78 Нм (8,0 кгс*м, 57,5 фунт силы/фут) при 5200 об/мин.
Минимальный радиус поворота	3,4 м (134 дюйма)

ГАБАРИТНЫЕ РАЗМЕРЫ

Габаритная длина	2 075 мм (81,7 дюйма)
Габаритная ширина	715 мм (28,1 дюйма)
Габаритная высота	1 115 мм (43,9 дюйма)
Колесная база	1 425 мм (56,1 дюйма)
Дорожный просвет	135 мм (5,3 дюйма)
Снаряженная масса (ZX1000J)	198 кг (437 фунтов)
(ZX1000K)	201 кг (443 фунта)

ДВИГАТЕЛЬ

Тип	Бензиновый, 4-х-тактный 4-х цилиндровый
Охлаждение	Жидкостное
Рабочий объем	998 см ³ (60,9 куб. дюйма)
Диаметр и ход	76,0 × 55,0 мм (3,0 × 2,2 дюйма)

Коэффициент сжатия	13,0:1
Нумерация цилиндров	слева направо, 1-2-3-4
Порядок работы цилиндров	1-2-4-3
Топливная система	Впрыск топлива
Система зажигания	Аккумулятор и катушка (транзисторное зажигание)
Угол опережения зажигания (электронное с опережением)	10° перед верхней мертвой точкой при 1 100 об/мин.
Свечи зажигания	NGK CR9EIA-9
Система смазки	Принудительная смазка (с масляным поддоном)
Моторное масло:	
Тип	API SG, SH, SJ, SL или SM с JASO MA, MA1 или MA2
Вязкость	SAE 10W-40
Объем	3,7 л (3,9 ам. кварты)
Объем охлаждающей жидкости	2,6 л (2,7 ам. кварты)

ТРАНСМИССИЯ

Коробка передач	шестиступенчатая
Сцепление	многодисковое, в масляной ванне
Привод	Цепной
Моторное передаточное число	1,681 (79/47)
Главное передаточное число	2,294 (39/17)
Полное передаточное число	5,197 (при высшей передаче)
Передаточные числа:	
1	2 600 (39/15)
2	2,053 (39/19)

10 ТЕХНИЧЕСКИЕ ХАРАКТЕРИСТИКИ

3	1,737 (33/19)
4	1,571 (33/21)
5	1,444 (26/18)
6	1,348 (31/23)

РАМА

Угол наклона оси поворота	25°
Размер шин:	
Передняя	120/70ZR17 M/C (58 W)
Задняя	190/55ZR17 M/C (75 W)
Размер обода:	
Переднее колесо	J17M/C × MT3,50
Заднее колесо	J17M/C × MT6,00
Объем топливного бака	17 л (4,5 амер. галлона)

ЭЛЕКТРООБОРУДОВАНИЕ

Аккумулятор	(ZX1000J)	12 В 6 Ач
	(ZX1000K)	12 В 8,6 Ач
Фары:		
Дальний свет		12В 55Вт + 55Вт
Ближний свет		12В 55 Вт
Задний фонарь/стоп-сигнал		светодиод

HR: модель с каталитическим нейтрализатором с сотовой структурой (ограниченная серия)

В случае неисправности даже одного светодиода в задних фонарях/ стоп-сигналах необходимо обратиться к официальному дилеру Kawasaki за консультацией.

Технические параметры могут изменяться без предупреждения и не применяться в некоторых странах.

РАСПОЛОЖЕНИЕ ЭЛЕМЕНТОВ

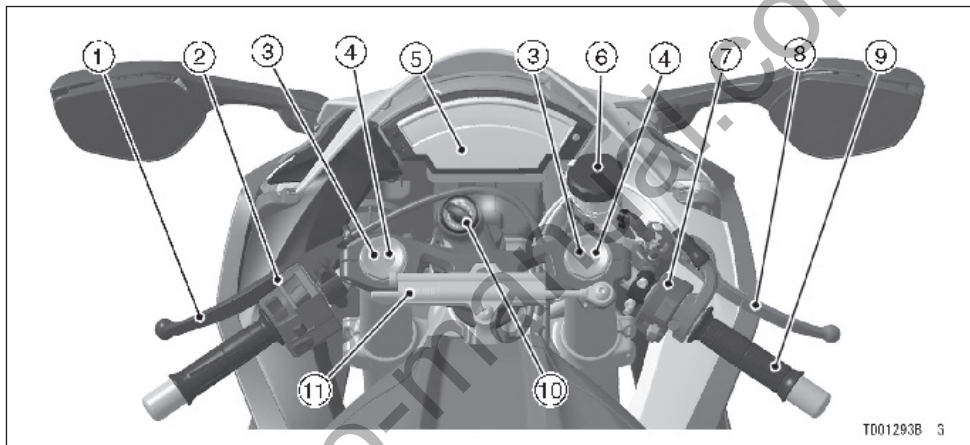

T001293B 3

- | | |
|---|--|
| 1. Рычаг сцепления | 6. Бачок тормозной жидкости (передний) |
| 2. Переключатели на левой ручке руля | 7. Переключатели на правой ручке руля |
| 3. Регулятор силы амортизации отбоя (Передняя вилка) | 8. Рукоятка переднего тормоза |
| 4. Регулятор силы амортизации сжатия (Передняя вилка) | 9. Ручка газа |
| 5. Приборная панель | 10. Замок зажигания/рулевой колонки |
| | 11. Амортизатор рулевого механизма |

Этот документ скачен с www.moto-manual.com

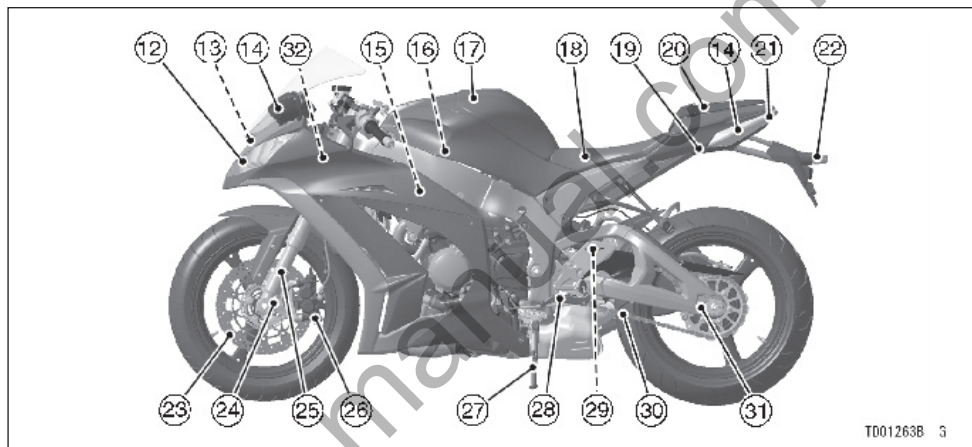

TD01263B 3

- | | | |
|---------------------------------|---|--|
| 12. Передняя фара | 20. Пассажирское сиденье | 27. Боковая подножка |
| 13. Заборник воздушного фильтра | 21. Задний фонарь/ стоп-сигнал | 28. Педаль КПП |
| 14. Указатель поворота | 22. Подсветка номера | 29. Регуляторы силы амортизации сжатия |
| 15. Свечи зажигания | 23. Тормозной диск | 30. Приводная цепь |
| 16. Воздушный фильтр | 24. Регулятор предварительного поджатия пружины | 31. Регулятор натяжения цепи |
| 17. Топливный бак | 25. Передняя вилка | 32. Блок плавких предохранителей |
| 18. Водительское сиденье | 26. Суппорт тормоза | |
| 19. Замок сиденья | | |

14 РАСПОЛОЖЕНИЕ ЭЛЕМЕНТОВ

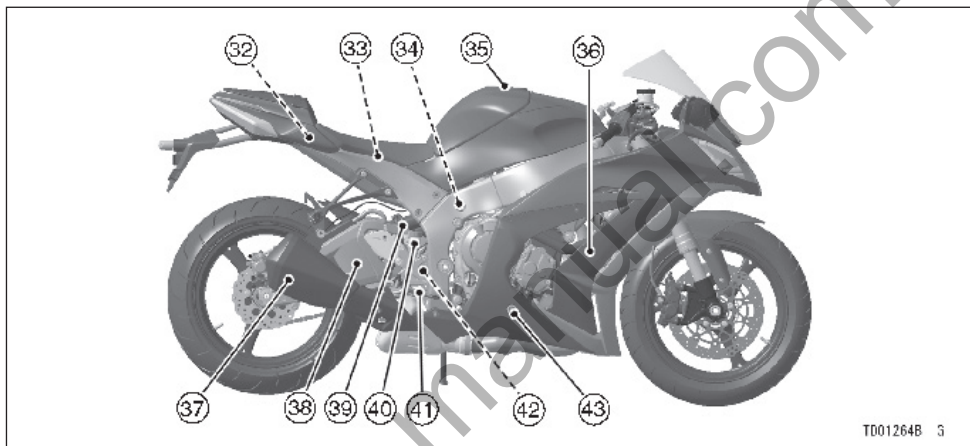

T0012648 3

32. Блок плавких предохранителей

33. Аккумулятор

34. Регулятор силы амортизации сжатия

35. Крышка топливного бака

36. Расширительный бачок для охлаждающей жидкости

37. Глушитель

38. Маятник

39. Задний амортизатор

40. Бачок тормозной жидкости (задний)

41. Педаль заднего тормоза

42. Выключатель сигнала заднего тормоза

43. Масляный шуп

Этот документ скачен с www.moto-manual.com

НАГРУЗКА И ПРИНАДЛЕЖНОСТИ



ПРЕДУПРЕЖДЕНИЕ

Несоблюдение ограничений по нагрузке, некорректная установка или использование комплектующих, а также любые модификации мотоцикла могут привести к нарушению безопасных условий вождения. Перед поездкой необходимо убедиться в отсутствии перегрузки, а также в том, что все инструкции соблюдены.

Kawasaki не контролирует процесс производства и применения деталей за исключением оригинальных запчастей и принадлежностей Kawasaki. В некоторых случаях некорректная установка или использование принадлежностей, а также модификация мотоцикла может привести к аннулированию гарантии на мотоцикл, негативно отразиться на работе ТС, а также быть признанной незаконной. Владелец несет личную ответственность за собственную безопасность и безопасность

других лиц при выборе и применении принадлежностей, а также при нагрузке ТС.

ПРИМЕЧАНИЕ

- Все оригинальные запчасти и принадлежности Kawasaki разработаны специально для использования на мотоциклах Kawasaki. Настоятельно рекомендуем использовать только оригинальные комплектующие для вашего мотоцикла.

Поскольку мотоцикл очень чувствителен к весовой нагрузке и действию аэродинамических сил, необходимо проявлять особую осторожность при перевозке грузов и пассажиров и/или установке дополнительных принадлежностей. Ниже приводятся общие рекомендации и инструкции:

16 НАГРУЗКА И ПРИНАДЛЕЖНОСТИ

1. Пассажир должен иметь четкое представление о работе мотоцикла. Пассажир может оказывать воздействие на процесс управления мотоциклом при неправильном положении тела на поворотах, а также при совершении резких движений. Очень важно, чтобы пассажир сидел на одном месте во время движения мотоцикла и не вмешивался в процесс управления. Запрещается перевозить животных на мотоцикле.
2. Перед началом поездки необходимо объяснить пассажиру, что он/она должен (а) поставить ноги на пассажирскую подножку и держаться за пилота или ремень на сиденье. Запрещается перевозить пассажиров, в случае, если рост не позволяет им поставить ноги на подножки, а также при отсутствии подножек.
3. Перевозимый багаж необходимо размещать как можно ниже, чтобы снизить воздействие на центр тяжести ТС. Необходимо равномерно распределять вес багажа по обеим сторонам мотоцикла. Не рекомендуется перевозить багаж, выступающий за пределы мотоцикла сзади.
4. Необходимо надежно зафиксировать багаж и убедиться, что он не будет перемещаться во время перевозки. По возможности следует проверять надежность крепления багажа (но не во время движения мотоцикла). Поправлять при необходимости.
5. Запрещается перевозить тяжелые или объемные предметы на багажной полке. Багажная полка предназначена для перевозки легких предметов. Перегрузка может повлиять на управляемость транспортного средства ввиду изменения распределения массы и аэродинамических сил.
6. Запрещается устанавливать принадлежности или перевозить грузы, которые негативно влияют на работу мотоцикла. Убедиться, что перевозимый груз также не оказывает негативного воздействия на работу световых сигналов, дорожный просвет, крен (напр. угол крена), элементы управления, ход подвески, ход передней вилки или прочие аспекты работы мотоцикла.

7. Расположение груза на руле или передней вилке увеличивают массу блока рулевого управления, что может привести к нарушению безопасных условий вождения.
8. Аэродинамические обтекатели, ветровое стекло, спинка сиденья, а также прочие крупные элементы могут оказывать негативное влияние на устойчивость и управляемость мотоцикла не только ввиду их существенной массы, но и из-за дополнительного воздействия аэродинамических сил в процессе движения ТС. Некорректная конструкция или установка таких элементов может привести к нарушению условий безопасного вождения.
9. Мотоцикл не предназначен для использования с боковой коляской, а также для буксировки прицепа или прочих ТС. Kawasaki не занимается производством колясок или прицепов для мотоциклов. Соответственно, мы не можем предсказать степень их влияния на устойчивость и управляемость мотоцикла. Предупреждаем, что это может негативно повлиять на работу мотоцикла. Kawasaki не принимает на себя ответственности за последствия нецелевого ис-

пользования мотоцикла. При этом гарантия не распространяется на повреждение комплектующих мотоцикла в результате использования неразрешенных принадлежностей.

Максимальная нагрузка

Вес пилота, пассажира, багажа и комплектующих не должен превышать 180 кг (397 фунтов).

ОБЩАЯ ИНФОРМАЦИЯ

Приборная панель

- A. Верхняя кнопка
- B. Нижняя кнопка
- C. Тахометр (с индикатором повышенной передачи)
- D. Красная зона
- E. Датчик освещенности
- F. Индикатор сигнала поворота
- G. Предупредительный сигнал (красный)
- H. Индикатор нейтрали
- I. Многофункциональный дисплей
- J. Индикатор дальнего света
- K. Предупредительный сигнал (желтый)
- L. Индикатор уровня топлива

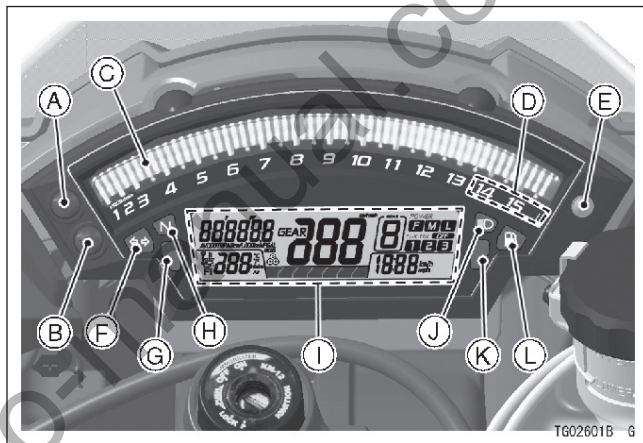

(Для моделей с антиблокировочной тормозной системой KIBS*)

- A. Верхняя кнопка
- B. Нижняя кнопка
- C. Тахометр (с индикатором повышенной передачи)
- D. Красная зона
- E. Датчик освещенности
- F. Индикатор сигнала поворота
- G. Предупредительный сигнал (красный)
- H. Индикатор нейтрали
- I. Многофункциональный дисплей
- J. Индикатор дальнего света
- K. Предупредительный сигнал (желтый)
- L. Индикатор ABS (АБС)

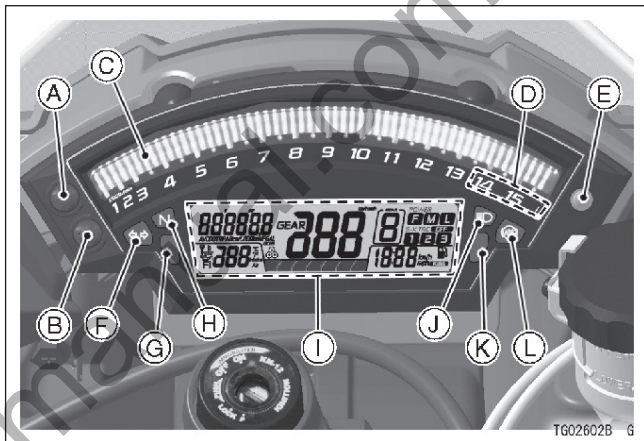

TG02602B 6

«KIBS»: интеллектуальная антиблокировочная система Kawasaki

20 ОБЩАЯ ИНФОРМАЦИЯ

Тахометр

Тахометр показывает число оборотов двигателя в минуту (об/мин).

С правой стороны шкалы тахометра находится так называемая «красная зона». Количество об/мин в красной зоне обозначает число оборотов выше максимальной рекомендованной скорости двигателя и выше диапазона, установленного для нормальной эксплуатации.

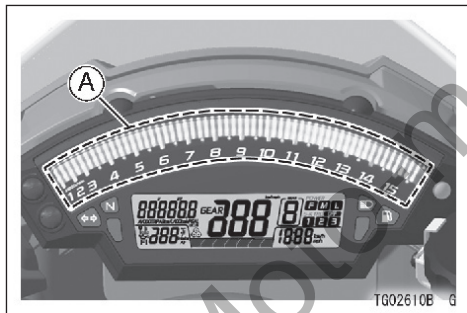

А. Тахометр

При повороте ключа зажигания в положение «ВКЛ.» («ON») светодиодные лампочки тахометра начинают мигать, а затем гаснут через несколько секунд. При наличии сбоев в работе тахометра необходимо обратиться к официальному дилеру Kawasaki.

ПРЕДОСТЕРЕЖЕНИЕ

Эксплуатация двигателя с числом оборотов в «красной зоне» не рекомендуется. Это может привести к перегрузке и существенному повреждению двигателя.

Индикатор переключения на повышенную передачу -

Индикатор перехода на повышенную передачу можно настроить таким образом, чтобы светодиодные элементы тахометра начинали мигать при заданном количестве оборотов двигателя. Этот индикатор показывает водителю, когда необходимо переключиться на более высокую передачу.

Мигающие светодиодные элементы тахометра показывают водителю, когда необходимо переключаться на следующую более высокую передачу.

Индикатор переключения на повышенную передачу можно использовать для участия в кольцевых гонках по специально подготовленной трассе. Не рекомендуется использовать данный индикатор ежедневно.

Настройка индикатора переключения на повышенную передачу -

Индикатор переключения на повышенную передачу может работать в трех режимах: «выкл.», «частое мигание» или «редкое мигание». Момент срабатывания настраивается в диапазоне от 9 500 до 14 000 об/мин.

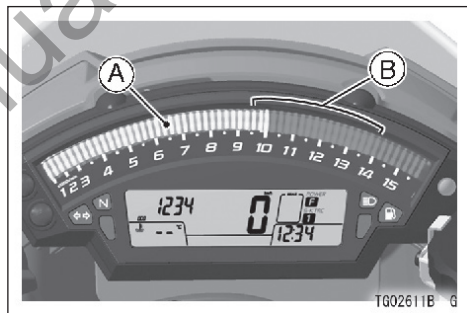

A. Тахометр

B. Шкала настройки

Этот документ скачен с www.moto-manual.com Для выбора режима работы или корректировки настроек индикатора переключения на повышенную передачу необходимо провести

22 ОБЩАЯ ИНФОРМАЦИЯ

следующие манипуляции при выключенном двигателе.

- Повернуть ключ зажигания в положение «ВКЛ» («ON»).
- Нажать верхнюю и нижнюю кнопку одновременно и удерживать в течение более двух секунд. На экране тахометра появятся последние настройки переключения на повышенную передачу.

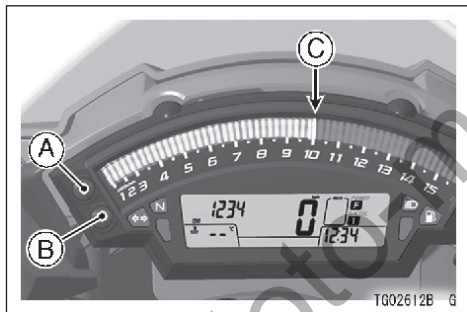

A. Верхняя кнопка

B. Нижняя кнопка

C. Переключение на повышенную передачу

- Для того чтобы изменить режим работы индикатора необходимо нажать верхнюю кнопку. Режимы «ВКЛ.» (индикатор отключен), «частое мигание» и «редкое мигание» станут подсвечиваться поочередно. Изменять настройки переключения на повышенную передачу можно только при мигающих сегментах.
- Для изменения момента переключения на повышенную передачу необходимо нажать нижнюю кнопку. Частота оборотов двигателя начнет расти по 250 об/мин до 14000 об/мин. После достижения уровня в 140000 об/мин показатель возвращается на уровень 9 500 об/мин и снова начинает расти.
- Для завершения процедуры настройки нажать верхнюю и нижнюю кнопки одновременно и удерживать их более двух секунд. Теперь тахометр переведен в нормальный режим работы.
- Для настройки яркости экрана тахометра нажать и более двух секунд удерживать верхнюю кнопку (см. Настройка яркости приборной панели).

**ПРЕДУПРЕЖДЕНИЕ**

Недостаточный контроль дорожной ситуации увеличивает риск аварии. Не отвлекайтесь от дороги и не концентрируйте все внимание на индикаторе переключения на повышенную передачу. Пользуйтесь периферическим зрением. При переключении на более низкую передачу, убедитесь, что скорость не слишком высокая и это не приведет к резкому увеличению числа оборотов двигателя, так как это может не только вызвать серьезные повреждения двигателя, но и спровоцировать аварию из-за пробуксовки заднего колеса. Переход на более низкую передачу рекомендуется при 5 000 об/мин.

ПРЕДОСТЕРЕЖЕНИЕ

Работа двигателя при частоте оборотов в «красной зоне» не рекомендуется. Это может привести к перегрузке и существенному повреждению двигателя.

ПРИМЕЧАНИЕ

- Значение скорости оборотов двигателя можно увеличивать нажатием и удержанием нижней кнопки.
- Данные сохраняются даже при отключении аккумулятора.

Этот документ скачен с www.moto-manual.com

24 ОБЩАЯ ИНФОРМАЦИЯ

Регулирование яркости приборной панели

Яркость светодиодных элементов тахометра, а также подсветка многофункциональной приборной панели регулируются автоматически в зависимости от общего уровня освещенности.

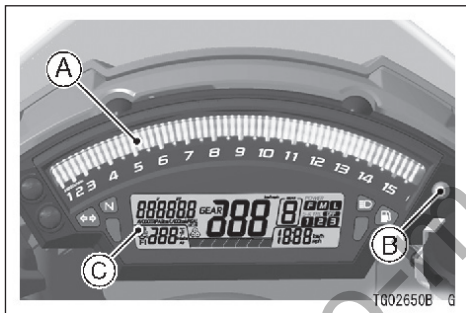

A. Тахометр

B. Датчик освещенности

C. Многофункциональная панель

ПРИМЕЧАНИЕ

- Следите за тем, чтобы датчик освещенности на приборной панели не был закрыт во время движения мотоцикла.

Настройка яркости приборной панели -

Настройку приборной панели можно осуществлять вручную тремя способами во время стоянки мотоцикла.

- В режиме настройки индикатора переключения на повышенную передачу нажать и удерживать верхнюю кнопку более двух секунд. Загорятся все светодиодные элементы тахометра.
- Настроить необходимый уровень яркости с помощью нажатия нижней кнопки.
- Для выхода из режима настройки нажать одновременно и удерживать в течение двух секунд верхнюю и нижнюю кнопки. Теперь тахометр работает в нормальном режиме.

- Для возврата в режим настройки индикатора переключения на повышенную передачу нажать и удерживать верхнюю кнопку более двух секунд.

26 ОБЩАЯ ИНФОРМАЦИЯ

Многофункциональная приборная панель

A. Многофункциональный дисплей

- Одометр
- Счетчик ежедневного пробега
- Текущий пробег
- Средний пробег
- Расход топлива
- Секундомер

B. Спидометр

C. Индикатор передачи

D. Индикатор мощности

E. Индикатор режима работы системы трекшн-контроля S-KTRC

F. Предупредительные символы

G. Счетчик кругов/датчик температуры охлаждающей жидкости/ всасываемого воздуха

- Счетчик кругов
- Температура охлаждающей жидкости
- Температура всасываемого воздуха

H. Индикатор экономичного режима вождения

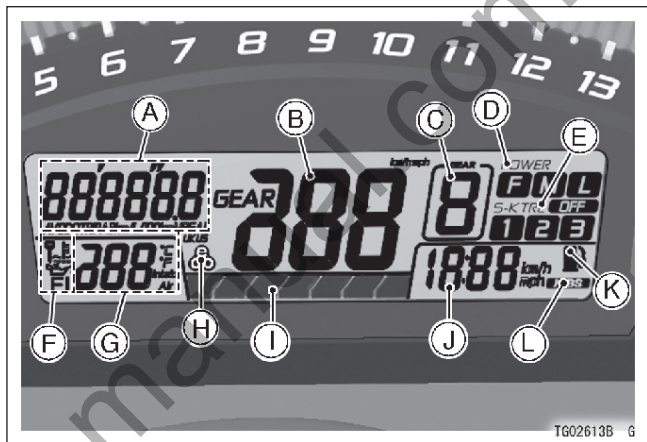

TG02613B G

I. Индикатор режима работы системы трекшн-контроля S-KTRC

J. Часы

K. Предупредительный сигнал низкого уровня топлива (у моделей с антиблокировочной системой KIBS)

L. Индикатор KIBS (у моделей с антиблокировочной системой KIBS)

Спидометр -

Спидометр показывает скорость транспортного средства в цифровом формате.

Настройка единиц измерения-

Единицы измерения на панели можно менять в соответствии с местными требованиями. Перед эксплуатацией убедиться, что единицы измерения отображаются верно.

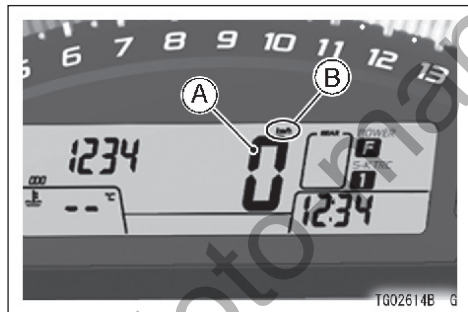

A. Спидометр

B. Единицы измерения

ПРИМЕЧАНИЕ

- Эксплуатация мотоцикла с неверно настроенными единицами измерения (миль/ч или км/ч) спидометра запрещена.

Единицы измерения скорости настраиваются следующим образом:

- Зайти в меню одометр на многофункциональном дисплее.
- Нажать и удерживать верхнюю кнопку. Нижней кнопкой выбрать необходимый режим.

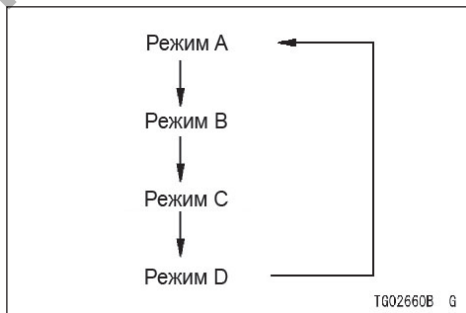

28 ОБЩАЯ ИНФОРМАЦИЯ

Режимы:

Режим	Скорость	Расстояние	Температура	Объем	Пробег
A	км/ч	км	°C	л	км/л
B	миль/ч	миль	*F	амер. галл.	миль/ амер.галл.
C	миль/ч	миль	°C	брит.галл.	миль/ брит.галл.
D	км/ч	км	°C	л	л/100 км

TG02635B S

Многофункциональный дисплей -

На многофункциональном дисплее отображаются показания:

- одометра
- счетчика ежедневного пробега A
- счетчика ежедневного пробега B
- счетчика пробега
- средний пробег
- расход топлива
- секундомера.

Переключение между этими режимами осуществляется с помощью верхней кнопки.

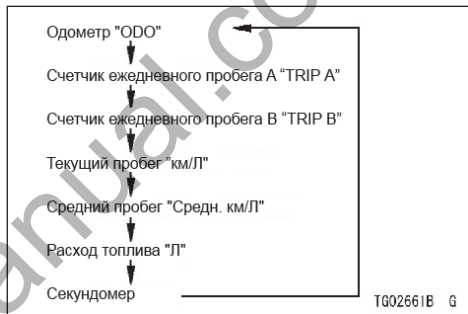

ПРИМЕЧАНИЕ

- Предупредительный сигнал «НИЗКОГО УРОВНЯ ТОПЛИВА» («FUEL») загорается, если уровень топлива слишком низкий.
- В целях безопасности запрещается пользоваться кнопками на панели во время движения мотоцикла.
- Единицы измерения на многофункциональном дисплее отображаются в соответствии с настройками. См. пункт

«Настройка единиц измерения» в данном разделе.

Одометр -

Одометр показывает общее расстояние, пройденное транспортным средством, в километрах или милях. На многофункциональном дисплее одометр отображается в форме символа «ODO». Показания данного прибора не сбрасываются на нуль.

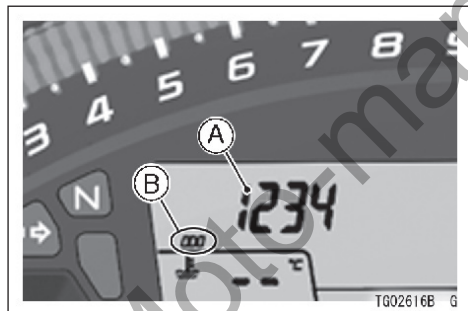

А. Одометр

В. «ODO»

ПРИМЕЧАНИЕ

- Данные сохраняются даже в случае, если аккумулятор отсоединен.
- При достижении уровня 999999 показания на дисплее останавливаются и блокируются.

Счетчики ежедневного пробега -

Счетчик ежедневного пробега состоит из двух счетчиков, регистрирующих данные по «ПРОБЕГУ А» и «ПРОБЕГУ В». Счетчик ежедневного пробега показывает расстояние в километрах или милях, пройденное ТС с момента последней установки на нуль.

ПРОБЕГ А: 0,0 ~ 9999,9

ПРОБЕГ В: 0,0 ~ 9999,9

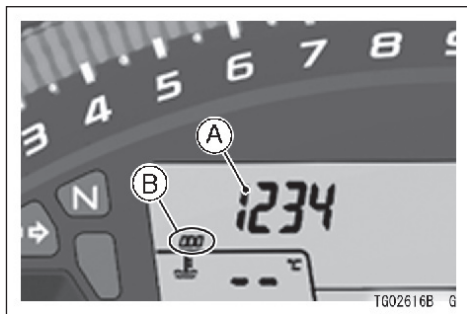

A. Счетчик ежедневного пробега

B. «ПРОБЕГ А»

Для сброса показаний счетчика на нуль:

- Нажать верхнюю кнопку и выбрать счетчик А или В.
- Нажать и удерживать нижнюю кнопку.

ПРИМЕЧАНИЕ

- Счетчик имеет резервный источник питания для сохранения данных при повороте ключа зажигания в положение «ВЫКЛ.» («OFF»).

- В случае если показания пробега превышают уровень 9999,9 в процессе движения, значение сбрасывается на нуль, и отсчет продолжается.
- При отключении аккумулятора показания счетчика сбрасываются на нуль.
- Режим единиц измерения можно изменять. См. пункт «Настройка единиц измерения» в данном разделе.

Текущий пробег -

Этот режим показывает текущий пробег в цифровом формате. Обновление данных текущего пробега происходит каждые 4 секунды.

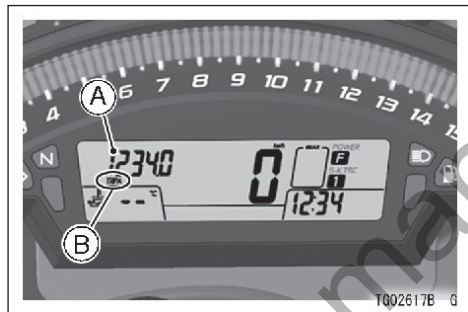

- A. Текущий пробег
B. «км/Л»

ПРИМЕЧАНИЕ

- Режим единиц измерения можно изменять. См. пункт «Настройка единиц измерения» в данном разделе.

Этот документ скачен с www.moto-manual.com

- В течение первых четырех секунд показания отображаются в формате “-.-.-”, пока стрелка спидометра не начнет подниматься от 0 км/ч (0 миль/ч).

Средний пробег -

Этот режим показывает средний пробег в цифровом формате от начала измерения до настоящего времени.

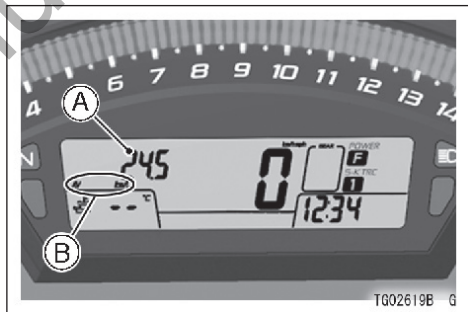

- A. Средний пробег
B. «Средн. км/Л»

32 ОБЩАЯ ИНФОРМАЦИЯ

- В режиме отображения показаний среднего пробега нажать и удерживать нижнюю кнопку до тех пор, пока показания среднего пробега не будут сброшены «—.—.—».

ПРИМЕЧАНИЕ

- Счетчик имеет резервный источник питания для сохранения данных при повороте ключа зажигания в положение «ВЫКЛ.» («OFF»).
- Режим единиц измерения можно изменять. См. пункт «Настройка единиц измерения» в данном разделе.
- При отключении аккумулятора показания счетчика среднего пробега сбрасываются на «—.—.—».
- После сброса показаний среднего пробега цифровые показания отображаются только после того, как расход топлива превысит 5 мЛ (0,2 амер. жидкостн. унц), а пройденное расстояние - 100 м (328 футов.).

Расход топлива -

Данный режим показывает расход топлива в литрах или галлонах в цифровом формате с начала измерения до настоящего времени.

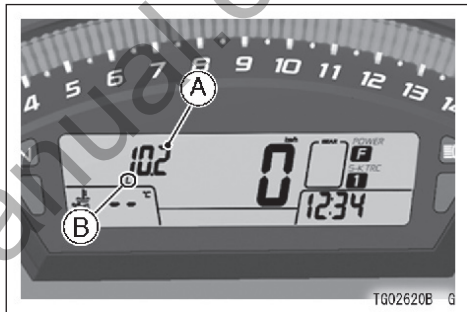

A. Расход топлива

B. «Л»

В режиме отображения показаний расхода топлива нажать и удерживать нижнюю кнопку до тех пор, пока показания расхода топлива не сбьются на «0,0».

ПРИМЕЧАНИЕ

- Счетчик имеет резервный источник питания для сохранения данных при повороте ключа зажигания в положение «ВЫКЛ.» («OFF»).
- Режим единиц измерения можно изменять. См. пункт «Настройка единиц измерения» в данном разделе.
- При отключении аккумулятора показания счетчика расхода топлива сбрасываются на «0,00».

Секундомер -

Секундомер может использоваться для участия в кольцевых гонках.

Принцип работы секундомера:

- Для вывода секундомера на дисплей нажать верхнюю кнопку.

- Для активации секундомера перевести кнопку «СТАРТ/СТОП» на правой ручке влево.

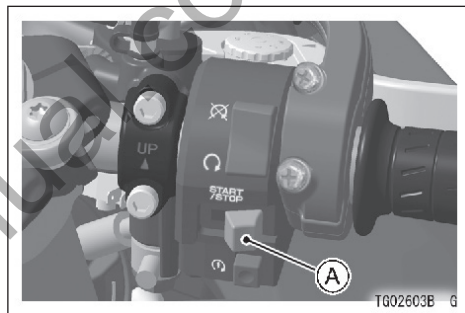

A. Кнопка «СТАРТ/СТОП»

- Секундомер начнет отсчет времени круга.

34 ОБЩАЯ ИНФОРМАЦИЯ

- После окончания каждого круга необходимо нажимать кнопку отсчета кругов/ обгона на переключателе на левой ручке.

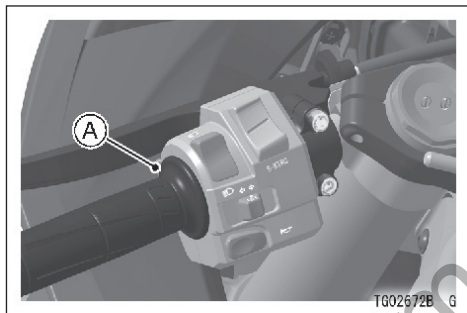

A. Кнопка отсчета кругов/ обгона

- Секундомер начинает отсчет времени по новому кругу. Время прохождения прошлого круга и количество пройденных кругов отображаются на дисплее в течение 10 секунд.

ПРИМЕЧАНИЕ

- Кнопка отсчета кругов/ обгона не работает при включенном дальнем свете фар.

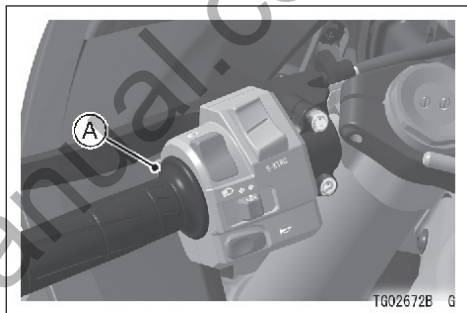

A. Время круга
B. Количество кругов

- Для остановки секундомера необходимо перевести кнопку «СТАРТ/СТОП» влево.
- Для отображения времени каждого завершенного круга и количества кругов нажать нижнюю кнопку сразу после остановки секундомера.

- При отображении количества кругов в формате «– —» показывается общее время всех измеренных кругов.
- Для сброса показаний секундомера на нуль и удаления всех показаний по количеству и времени прохождения кругов нажать нижнюю кнопку и удерживать её до тех пор, пока показания не сбросятся на нуль.

ПРИМЕЧАНИЕ

- Если повернуть ключ зажигания в положение «ВЫКЛ.» («OFF») в процессе отображения времени прохождения/количества кругов, то при последующем повороте ключа зажигания в положение «ВКЛ.» («ON») будет отображаться общее время прохождения всех замеренных кругов.
- Если режим переключается в процессе регистрации времени прохождения/количества кругов, то при возврате в режим отображения показаний секундомера появляется время круга или общее время прохождения всех измеренных кругов.
- При повороте ключа зажигания в положение «ВЫКЛ.» («OFF») в процессе регистрации времени прохождения круга, время текущего круга не сохраняется. Время предыдущих кругов сохраняется. При следующем повороте ключа зажигания в положение «ВКЛ.» («ON») на дисплее отображается время прохождения предыдущих кругов и их количество.
- При отключении аккумулятора показания секундомера сбрасываются на нуль.
- При появлении предупредительного сигнала о «НИЗКОМ УРОВНЕ ТОПЛИВА» («FUEL») на многофункциональном дисплее вместо количества кругов отображается температура охлаждающей жидкости или всасываемого воздуха. Однако измерение времени круга не прекращается.
- При повышении температуры охлаждающей жидкости выше 115°C (239°F) в процессе отображения количества кругов дисплей счетчика кругов/датчика температуры охлаждающей жидкости/всасываемого воздуха автоматически переключается в режим отображения температуры охлаждающей жидкости.
- Максимальное количество сохраненных кругов - 99.

Счетчик кругов/датчик температуры охлаждающей жидкости/ всасываемого воздуха -

Счетчик показывает температуру охлаждающей жидкости и всасываемого воздуха или количество пройденных кругов. Количество кругов отображается в режиме секундомера. См. Пункт «Секундомер» в этом разделе.

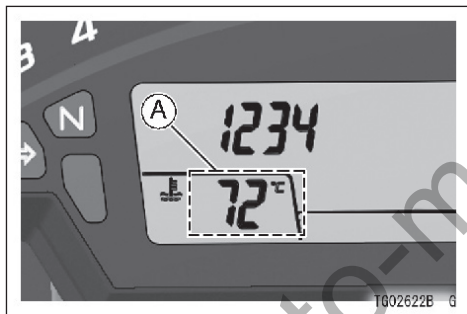

A. Счетчик кругов/датчик температуры охлаждающей жидкости/всасываемого воздуха

- Переключение между режимами измерения температуры охлаждающей жидкости и всасываемого воздуха осуществляется с помощью нажатия нижней кнопки.

ПРИМЕЧАНИЕ

- В целях безопасности запрещается пользоваться кнопками настройки в процессе движения мотоцикла.
- Показания счетчика отображаются в единицах измерения, заданных в настройках. См. «Настройка единиц измерения» в данном разделе.
- Переключение между режимами датчика температуры охлаждающей жидкости и датчика всасываемого воздуха невозможно при работающем секундомере или во время настройки часов.
- При повторном подсоединении аккумулятора на дисплее по умолчанию появляются показания датчика температуры охлаждающей жидкости.

Датчик температуры охлаждающей жидкости -

Датчик температуры охлаждающей жидкости показывает температуру охлаждающей жидкости двигателя. При выборе датчика температуры охлаждающей жидкости отображается символ «».

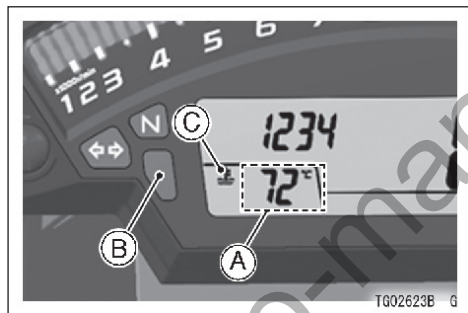

- A. Датчик температуры охлаждающей жидкости
- B. Предупредительный индикаторный сигнал (красный)
- C. Символ «»

- Если температура охлаждающей жидкости ниже 40°C (104°F), на экране отображается «--».



Если температура охлаждающей жидкости поднимается выше уровня 40°C (104°F), на дисплее отображается текущая температура в цифровом формате.



38 ОБЩАЯ ИНФОРМАЦИЯ

- При температуре охлаждающей жидкости в диапазоне от 115°C (239°F) до 120°C (248°F), значение текущей температуры охлаждающей жидкости начинает мигать. При этом загорается красный предупредительный индикаторный сигнал. Это предупреждает мотоциклиста о том, что температура охлаждающей жидкости высокая.



TG02626BZ1 C

Если температура охлаждающей жидкости поднимается выше 120°C (248°F), загорается и начинает мигать символ «Высок.» («HI»). Кроме того, загорается красный предупредительный сигнал. Это предупреждает мотоциклиста о том, что температура охлаждающей жидкости слишком высокая. Необходимо отключить двигатель и проверить уровень охлаждающей жидкости в расширительном баке, после того, как двигатель остынет.



TG02041BZ1 C

ПРЕДОСТЕРЕЖЕНИЕ

Работа двигателя при слишком высокой температуре охлаждающей жидкости и появлении сигнала «HI» не рекомендуется. Это может привести серьезному повреждению двигателя в результате перегрева.

Датчик температуры всасываемого воздуха -

Датчик температуры всасываемого воздуха показывает температуру воздуха в корпусе воздушного фильтра.

Температура всасываемого воздуха отображается при выборе режима датчика температуры всасываемого воздуха.

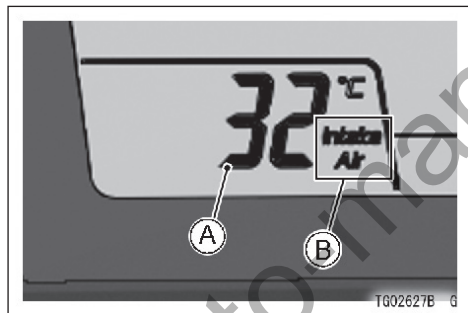

A. Датчик температуры всасываемого воздуха
B. «Всасываемый воздух» («Intake air»)

ПРИМЕЧАНИЕ

- Если температура охлаждающей жидкости становится выше 115°C (239°F), то датчик температуры всасываемого воздуха автоматически переключается в режим измерения температуры охлаждающей жидкости. В этом случае невозможно переключиться обратно в режим датчика температуры всасываемого воздуха до тех пор, пока красный предупредительный индикаторный сигнал не погаснет.

Индикатор передачи -

Индикатор передачи показывает положение текущей передачи трансмиссии.

Например, при включении 6-ой передачи, отображается цифра 6.

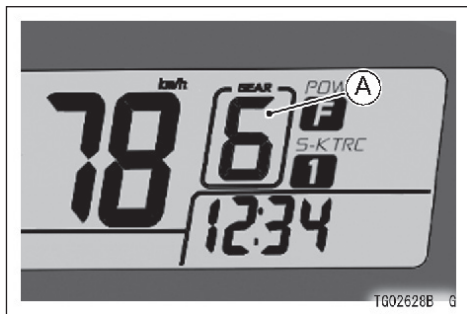

A. Индикатор передачи (Обычный режим)

ПРИМЕЧАНИЕ

○ В нейтральном положении номер передачи не отображается. Загорается индикаторный сигнал нейтрали.

Спортивный режим -

В данном режиме предпочтение отдается отображению индикатора передачи вместо показаний спидометра.

Индикатор передачи может отображаться в зоне, в которой в нормальном режиме отображаются показания спидометра. Показания спидометра отображаются в зоне, в которой в нормальном режиме отображаются часы.

Этот режим подходит для кольцевых гонок. Не рекомендуется пользоваться данным режимом ежедневно.

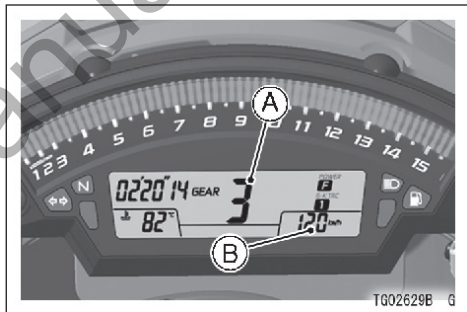

A. Индикатор передачи (Дисплей гоночного режима)

B. Спидометр (Дисплей гоночного режима)

Переключение в режим индикатора передачи разрешается только при выключенном двигателе:

- Выбрать режим секундомера. См. пункт «Многофункциональный дисплей» в данном разделе.
- При выключенном двигателе нажать и удерживать верхнюю кнопку до момента переключения режима.

ПРИМЕЧАНИЕ

- Режим отображения индикатора передачи сохраняется при повороте ключа зажигания в положение «ВЫКЛ» («OFF»).
- При отсоединении аккумулятора, режим отображения индикатора передачи переключается в нормальный режим.
- При выборе гоночного режима часы не отображаются.

Часы -

Для настройки часов и минут необходимо выполнить следующие действия при выключенном двигателе.

- Повернуть ключ зажигания в положение «ВКЛ» («ON»).
- Выбрать одометр на многофункциональном дисплее. См. пункт «Многофункциональный дисплей» в данном разделе.
- Нажать и удерживать нижнюю кнопку более двух секунд. Часы и минуты начнут мигать.



42 ОБЩАЯ ИНФОРМАЦИЯ

- Нажать нижнюю кнопку. Начнут мигать только часы. Настроить часы с помощью верхней кнопки.



- Нажать нижнюю кнопку. Часы перестанут мигать. Начнут мигать минуты. Настроить минуты с помощью верхней кнопки.



- Нажать нижнюю кнопку. Часы и минуты начнут снова мигать.
- Нажать верхнюю кнопку. Цифры перестанут мигать. Часы начнут работать.

ПРИМЕЧАНИЕ

- С помощью верхней кнопки можно постепенно увеличивать значение часов или минут. Для ускорения процесса можно нажать и удерживать верхнюю кнопку.
- При повороте ключа зажигания в положение «ВЫКЛ.» («OFF») часы продолжают работать в нормальном режиме от резервного источника питания.
- При отсоединении аккумулятора показания часов сбрасываются на 1:00. Работа часов возобновляется после подключения аккумулятора.

Индикатор экономичного режима вождения -

В целях повышения эффективности расхода топлива при движении мотоцикла в оптимальном режиме на многофункциональном дисплее появляется индикатор экономичного режима вождения. Обращая внимание на появление индикатора экономичного режима вождения можно добиться максимальной эффективности расхода топлива.

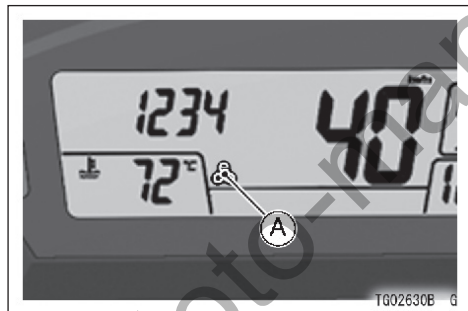

А. Индикатор экономичного режима вождения

**ПРЕДУПРЕЖДЕНИЕ**

Недостаточный контроль дорожной ситуации увеличивает риск аварии с тяжелыми травмами или летальным исходом. Не отвлекайтесь от дороги и не концентрируйте все свое внимание на индикаторе экономичного режима вождения. Пользуйтесь периферийным зрением.

44 ОБЩАЯ ИНФОРМАЦИЯ

Индикатор мощности -

Этот индикатор отображает заданный режим мощности. Более детальная информация о режиме мощности представлена в разделе «Режим мощности» в главе «Правила управления мотоциклом».

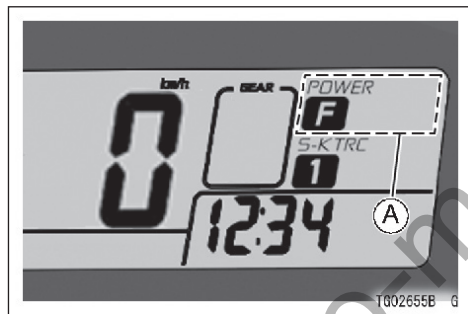

А. Индикатор режима мощности

ПРИМЕЧАНИЕ

- Отключение всех режимов мощности свидетельствует о недостаточном заряде аккумулятора.
- Этот документ скачен с www.moto-manual.com

- Необходимо немедленно пройти диагностику у официального дилера Kawasaki, поскольку эксплуатация транспортного средства при низком заряде аккумулятора может привести к остановке двигателя.

Индикатор режима системы трекшн контроля S-KTRC -

Этот индикатор показывает выбранный режим мощности системы трекшн контроля S-KTRC. Более подробная информация о режиме работы системы S-KTRC представлена в разделе Спортивная система трекшн контроля Kawasaki (S-KTRC) в главе «Правила управления мотоциклом».

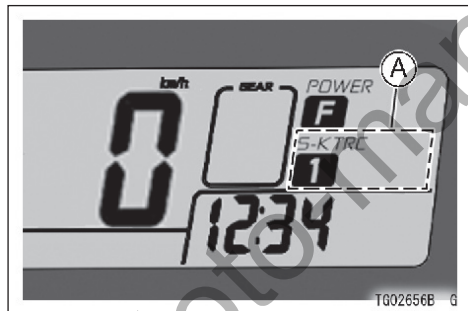

А. Индикатор режима S-KTRC

ПРИМЕЧАНИЕ

- Отключение всех индикаторов режима системы трекшн контроля S-KTRC свидетельствует о недостаточном заряде аккумулятора. Необходимо немедленно пройти диагностику у официального дилера Kawasaki, поскольку эксплуатация транспортного средства при низком заряде аккумулятора может привести к остановке двигателя.

46 ОБЩАЯ ИНФОРМАЦИЯ

Предупредительные/индикаторные сигналы

N : Индикатор нейтрали загорается при переключении трансмиссии в нейтральное положение.

 : Лампочка индикатора дальнего света загорается при включении дальнего света фар.

 : Лампочка индикатора сигнала поворота начинает мигать при перемещении переключателя поворота влево или вправо.

Предупредительный индикаторный сигнал KIBS (у моделей, оборудованных антиблокировочной системой KIBS) -

Желтый сигнал на приборной панели выступает в качестве предупредительного сигнала антиблокировочной системы KIBS. Желтый предупредительный индикатор и символ «KIBS» загораются при наличии какого-либо сбоя в работе антиблокировочной системы KIBS. При появлении желтого сигнала система KIBS прекращает работать. Антиблокировочная система ABS продолжает работать в нормальном режиме при отказе KIBS.

При появлении желтого предупредительного сигнала и значка «KIBS» необходимо пройти диагностику системы KIBS у официального дилера Kawasaki.

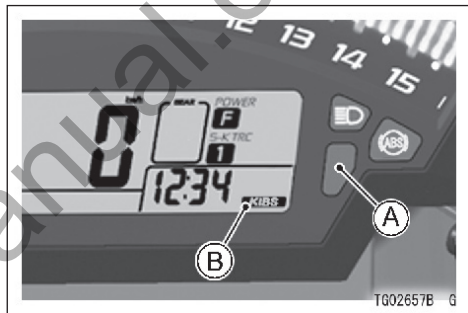

A. Желтый предупредительный индикатор
B. Символ «KIBS»

Индикаторный сигнал антиблокировочной системы ABS (для моделей с KIBS) -

 : Обычно после поворота ключа зажигания в положение «ВКЛ.» («ON») индикаторный сигнал антиблокировочной системы ABS загорается и гаснет вскоре после начала движения мотоцикла. Если система ABS работает нормально, то сигнал не горит. Индикатор ABS загорается в одном из следующих случаев: сбой или сбои в работе системы ABS. Необходимо пройти диагностику системы ABS у официального дилера Kawasaki, если:

- Индикатор не загорается после поворота ключа зажигания в положение «ВКЛ.» («ON»).
- Индикатор не гаснет после начала движения мотоцикла.
- Индикатор продолжает гореть в процессе движения.

Необходимо помнить, что если индикаторный сигнал горит, то система ABS не работает. В случае отказа антиблокировочной системы ABS передние и задние тормоза продолжают работать нормально, как стандартная тормозная система.

48 ОБЩАЯ ИНФОРМАЦИЯ

Статус	Условия торможения	Индикаторный сигнал ABS	Предупр. индикат. сигнал (желтый)	Многофункциональная приборная панель
Нормальный	KIBS	Гаснет	Гаснет	Нет
Ошибка передачи данных по двигателю	ABS	Гаснет	Загорается	«KIBS»
Снижение заряда аккумулятора	Низкий заряд ABS	Мигает	Гаснет	Нет
Ошибка ABS	Стандартное торможение	Загорается	Гаснет	Нет

ПРИМЕЧАНИЕ

- *Индикаторный сигнал антиблокировочной системы ABS может загораться в процессе движения при определенных условиях (напр. при пробуксовке переднего или заднего колеса). В этом случае сначала повернуть ключ зажигания в положение «ВЫКЛ.» («OFF»), а затем вернуть его в положение «ВКЛ.» («ON»). Индикатор ABS должен сброситься. Если он продолжает гореть после 1 минуты езды со скоростью 5 км/ч (3,1 ми/ч) и более, необходимо пройти диагностику системы ABS у официального дилера Kawasaki.*
- *Если индикатор ABS мигает, это означает, что система работает при низком заряде (недостаточный заряд аккумулятора). При работе в режиме низкого заряда аккумулятора*

система KIBS отключается, а система ABS продолжает работать. Для восстановления работы системы KIBS повернуть ключ зажигания в положение «ВЫКЛ.» («OFF») и зарядить аккумулятор. Если аккумулятор полностью заряжен, но система продолжает работать в режиме низкого заряда, необходимо пройти диагностику системы KIBS у официального дилера Kawasaki.

50 ОБЩАЯ ИНФОРМАЦИЯ

Предупредительный сигнал низкого уровня топлива –

 : данный сигнал загорается, когда уровень топлива в баке опускается до 3,8 л (1,0 амер. галл.):

Модели без системы KIBS:

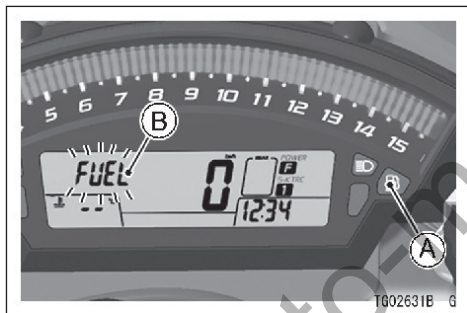



- A. Предупредительный сигнал низкого уровня топлива
- B. Символ «FUEL» («ТОПЛИВО»)

На многофункциональном дисплее загорается предупредительный сигнал низкого уровня

топлива () и начинает мигать символ «FUEL» («ТОПЛИВО»).

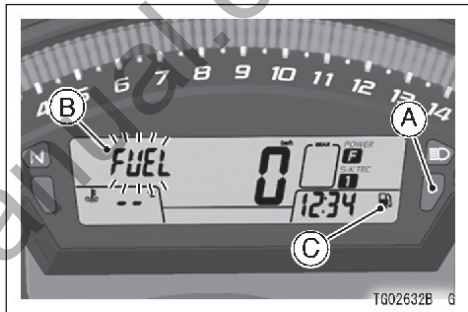
Модели с антиблокировочной системой KIBS:



- A. Предупредительный индикаторный сигнал (желтый)
- B. Символ «FUEL» («ТОПЛИВО»)
- C. Предупредительный символ ()

На многофункциональном дисплее загорается желтый предупредительный сигнал () и начинает мигать символ «FUEL» («ТОПЛИВО»).

При активации предупредительного сигнала низкого уровня топлива и появлении мигающего значка «FUEL» («ТОПЛИВО») необходимо заправиться при первой возможности.

При установке транспортного средства на боковую подножку предупредительный индикатор низкого уровня топлива может показывать объем топлива в баке неточно. При проверке уровня топлива поставьте ТС ровно.

ПРИМЕЧАНИЕ

- При активированном сигнале «FUEL» с помощью верхней кнопки можно переключить многофункциональный дисплей в режим одометра.

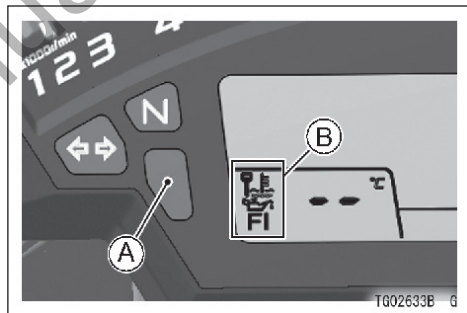

Предупредительный индикаторный сигнал (Красный) -

Этот красный индикаторный сигнал, а также символ, предупреждающий о низком давлении масла () должны появляться каждый раз при повороте ключа зажигания в положение «ВКЛ.» («ON») и гаснуть после запуска двигателя.



- A. Предупредительный индикаторный сигнал (красный) B. Предупредительный символ



52 ОБЩАЯ ИНФОРМАЦИЯ

Этот красный индикаторный сигнал имеет четыре функции: индикатор температуры охлаждающей жидкости, предупреждение о низком давлении масла, индикатор системы впрыска топлива, и предупреждение системы иммобилайзера. Этот красный предупредительный сигнал загорается вместе с одним из указанных ниже предупредительных значков: индикатор температуры охлаждающей жидкости () , предупреждение о низком уровне давления моторного масла () , предупреждение системы впрыска топлива (**FI**) и предупреждение системы иммобилайзера () .

Если красный индикаторный сигнал загорается при работающем двигателе, необходимо пройти диагностику у официального дилера Kawasaki и установить причину.



Более детальная информация представлена в разделе «Предупредительные символы».

Предупредительные символы -

 : Красный предупредительный индикаторный сигнал и символ низкого уровня масла () загораются, как только уровень давления масла опускается до опасно низкого значения или после поворота ключа зажигания в положение «ВКЛ.» («ON»), но до запуска двигателя. Индикаторный сигнал гаснет, как только давление масла становится нормальным. Более детальная информация о моторном масле представлена в главе «Техобслуживание и регулировка».

FI : Красный индикаторный сигнал и символ системы впрыска топлива (**FI**) загорается и начинает мигать каждый раз при повороте ключа зажигания в положение «ВКЛ.» («ON») или при наличии неисправности в системе впрыска топлива. После поворота ключа зажигания в положение «ВКЛ.» («ON») символ системы впрыска топлива (**FI**) должен исчезнуть сразу после проверки цикла системы впрыска топлива.

Если красный индикаторный сигнал и предупредительный символ не гаснут и начинают мигать, необходимо провести диагностику системы впрыска топлива у официального дилера Kawasaki.

 : Красный предупредительный индикаторный сигнал и символ системы иммобилайзера () загораются или мигают каждый раз при повороте ключа зажигания в положение «ВКЛ.» («ON») или при наличии неисправности в системе иммобилайзера. После поворота ключа зажигания в положении «ВКЛ.» («ON») символ системы иммобилайзера () должен исчезнуть сразу после проверки цикла системы иммобилайзера.

Если красный предупредительный сигнал и символ системы иммобилайзера загораются и начинают мигать, необходимо пройти диагностику системы иммобилайзера у официального дилера Kawasaki.

(Для моделей с системой иммобилайзера)

После поворота ключа зажигания в положение «Выкл.» («OFF») красный индикаторный сигнал начинает мигать. Это означает, что система иммобилайзера работает нормально. Спустя 24 часа, красный индикаторный сигнал прекратит мигать, но система иммобилайзера будет продолжать работать. Предупредительный индикаторный сигнал начинает мигать в случае использования неверно закодированного ключа или некорректного взаимодействия ключа и антенны. Красный индикаторный сигнал прекращает мигать при использовании правильного ключа или установки нормальной связи между антенной и ключом.

ПРИМЕЧАНИЕ

- *Разрешается задавать режим работы красного индикаторного сигнала («ВКЛ.» («ON») или «Выкл.» («OFF»)). В течение 20 секунд с момента поворота ключа зажигания в положение «Выкл.» («OFF») одновременно нажать и 2 секунды или дольше удерживать верхнюю и нижнюю кнопки. Красный предупредительный индикатор перестанет мигать.*

54 ОБЩАЯ ИНФОРМАЦИЯ

- После подключения аккумулятора красный предупредительный индикатор по умолчанию устанавливается в мигающий режим.
- При низком заряде аккумулятора (ниже 12 В), красный предупредительный сигнал автоматически прекращает мигать, чтобы не допустить разрядки аккумулятора.

Предупредительный индикаторный сигнал системы трекшн контроля S-KTRC

Желтый предупредительный сигнал на приборной панели – это предупредительный сигнал системы трекшн контроля S-KTRC. Желтый предупредительный индикатор и прочие индикаторы режима трекшн контроля S-KTRC начинают мигать при наличии какой-либо неисправности в работе системы S-KTRC. Это означает, что система трекшн контроля S-KTRC не работает.

Если желтый предупредительный сигнал и прочие индикаторы режима работы системы трекшн контроля S-KTRC начинают мигать, необходимо провести диагностику системы S-KTRC у официального дилера Kawasaki.

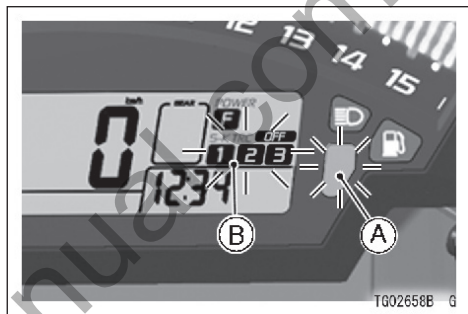

- A. Желтый предупредительный индикаторный сигнал
- B. Индикатор режима системы трекшн контроля S-KTRC

Индикатор уровня трекшн-контроля S-KTRC -

Сильные и слабые стороны системы трекшн контроля S-KTRC можно отследить в динамике с помощью индикатора уровня трекшн контроля во время движения мотоцикла. Чем больше вмешательство трекшн контроля, тем больше сегментов индикатора загораются.

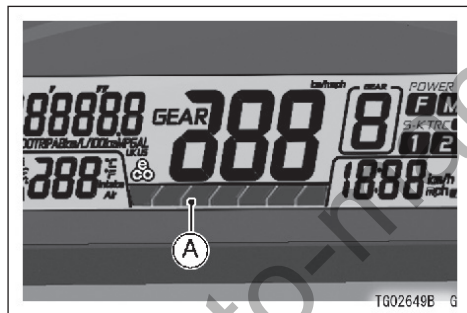

A. Индикатор уровня трекшн контроля S-KTRC

Ключи

Ключ данного мотоцикла многофункционален и подходит для замка зажигания/замка рулевой колонки, замка сиденья и крышки топливного бака.

Система иммобилайзера

Мотоцикл оборудован системой иммобилайзера для защиты вашего ТС от угона. У этого мотоцикла два ключа зажигания. Храните один ключ зажигания и брелок в надежном месте. В случае утери обоих ключей регистрация новых кодов для замены ключей в электронном блоке управления не предусмотрена. Регистрация дополнительного ключа зажигания осуществляется только официальным дилером Kawasaki, у которого также можно приобрести заготовки ключей или сделать дубликат с оригинального ключа при необходимости. Чтобы сделать дубликат ключа зажигания, необходимо обратиться к официальному дилеру Kawasaki и предоставить мотоцикл и все имеющиеся ключи для их перерегистрации. За один раз можно регистрировать до пяти ключей для мотоциклов с системой иммобилайзера.

ПРЕДОСТЕРЕЖЕНИЕ

Не хранить два ключа от системы иммобилайзера на одной связке.

Не погружать ключ в воду.

Не подвергать ключи воздействию слишком высоких температур.

Не хранить ключи рядом с магнитом.

Не класть тяжелые предметы на ключи.

Не шлифовать и не изменять форму ключа.

Не разбирать пластиковый корпус ключа.

Не ронять и/или не трясти ключи.

В случае утери ключа зажигания, настоятельно рекомендуется пройти перерегистрацию у дилера, чтобы исключить вероятность угона.

ПРЕДОСТЕРЕЖЕНИЕ

В случае утери всех ключей зажигания, необходимо обратиться к официальному дилеру Kawasaki для замены электронного блока управления и заказа новых ключей зажигания.

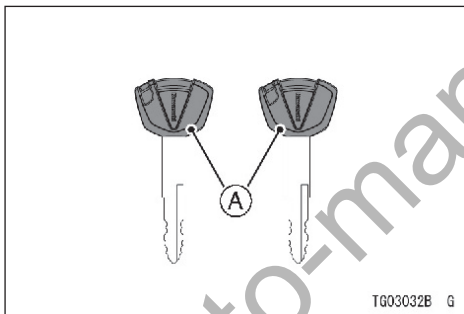

А. Ключи зажигания

- Ключи зажигания:
- Разрешается регистрировать до 5 ключей зажигания за один раз.

При использовании неверно закодированного ключа или сбоя в связи между ключом и электронным блоком двигатель не запускается. Предупредительный символ () и красный предупредительный индикаторный сигнал начнут мигать.

Для запуска двигателя необходимо использовать ключ с правильной кодировкой и наладить четкую связь между ключом и блоком.

При повороте ключа в положение «ВЫКЛ.» («OFF») красный предупредительный индикаторный сигнал начнет мигать. Это означает, что система иммобилайзера включена. Спустя 24 часа красный предупредительный индикаторный сигнал должен перестать мигать, но система иммобилайзера будет продолжать работать.

В случае утери всех ключей зажигания перерегистрация с новыми кодами не предусмотрена. В этом случае требуется замена электронного блока управления.

ПРИМЕЧАНИЕ

○ Разрешается задавать режим работы красного индикаторного сигнала («ВКЛ.» («ON») или «ВЫКЛ.» («OFF»)).

В течение 20 секунд с момента поворота ключа зажигания в положение «ВЫКЛ.» («OFF») одновременно нажать и 2 секунды или дольше удерживать верхнюю и нижнюю кнопки. Красный предупредительный индикатор перестанет мигать.

- После подключения аккумулятора красный предупредительный индикатор по умолчанию устанавливается в мигающий режим.
- При низком заряде аккумулятора (ниже 12 В), мигание красного предупредительного сигнала автоматически прекращается, чтобы не допустить разрядки аккумулятора.

Соответствие стандартам Директивы ЕС

Данная система иммобилайзера соответствует стандартам по средствам радиосвязи и телекоммуникационному оконечному оборудованию (R & TTE).

Замок зажигания/рулевой колонки

Это - выключатель с четырьмя положениями, приводимый в действие ключом. Ключ можно вытаскивать из замка только в положениях «ВЫКЛ.» («OFF»), «ЗАМОК» («LOCK») или «П» («ПАРКОВКА»/ «PARK»).

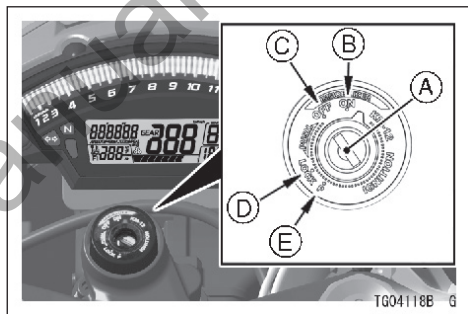

- A. Замок зажигания/Рулевой колонки
- B. Положение «ВКЛ.» («ON»)
- C. Положение «ВЫКЛ.» («OFF»)
- D. Положение «ЗАМОК» («LOCK»)
- E. Положение «П» («ПАРКОВКА»/ («PARK»))

«ВЫКЛ.»	Двигатель включен. Все электрическое оборудование готово к использованию.
«ВКЛ.»	Двигатель выключен. Электрические цепи выключены.
«ЗАМОК»	Рулевая колонка заблокирована. Двигатель выключен. Электрические цепи отключены.
«П» («Парковка»)	Рулевая колонка заблокирована. Двигатель выключен. Задние фонари и подсветка номера включены. Остальные электрические цепи отключены.

ПРИМЕЧАНИЕ

- Задние фонари и подсветка номера загораются незамедлительно при повороте ключа зажигания в положение «ВКЛ.» («ON»). Одна передняя фара загорается после нажатия кнопки стартера и запуска двигателя. Чтобы не допустить разрядки аккумулятора необходимо всегда запускать двигатель сразу после поворота ключа зажигания в положение «ВКЛ.» («ON»).

- Если мотоцикл простоят в положении «П» («ПАРКОВКА») продолжительное время, то аккумулятор может полностью разрядиться.

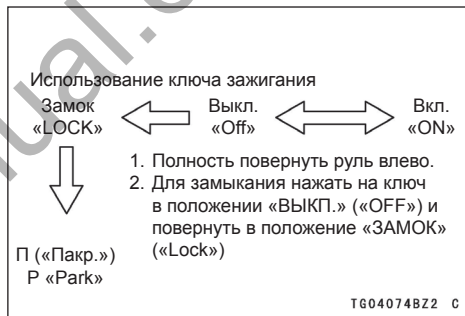

Переключатели на левой ручке

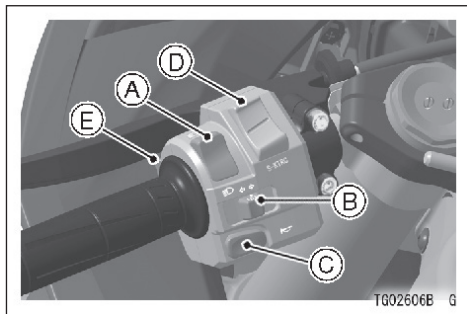

- A. Переключатель света фар
- B. Переключатель сигнала поворота
- C. Кнопка сигнала
- D. Кнопка мощности/ системы трекшн контроля S-KTRC
- E. Кнопка отсчета кругов/ обгона

Переключатель света фар

Переключение дальнего и ближнего света осуществляется с помощью переключатель света фар. При включении дальнего света фар горит символ дальнего света ().



Дальний свет – ()

Ближний свет – ()

ПРИМЕЧАНИЕ

- При работе фар в режиме дальнего света обе фары включены. При работе в режиме ближнего света включается только одна фара.

Переключатель сигнала поворота

При переводе переключателя сигнала поворота влево () или вправо () загорается и начинает мигать соответствующий указатель поворота.

Для прекращения мигания необходимо вернуть переключатель в середину.

Кнопка сигнала

При нажатии кнопки сигнала подается звуковой сигнал.

Кнопка отсчета кругов/ светового сигнала

При нажатии кнопки передняя фара переходит на дальний свет (ближний свет). Это является сигналом для водителя впереди идущего транспортного средства о предстоящем обгоне. Ближний свет отключается сразу после того, как мотоциклист отпускает кнопку. Функции кнопки отсчета кругов описаны в разделах по «Секундомеру» в главе «Многофункциональная приборная панель».

Кнопка переключения режима мощности/ системы трекшн контроля S-KTRC

Описание работы системы трекшн контроля или переключения режима мощности приводятся в главе «Правила управления мотоциклом».

Переключатели на правой ручке

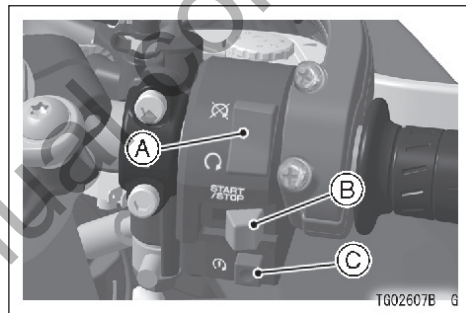

- A. Кнопка остановки двигателя
- B. Кнопка секундомера «СТАРТ/СТОП»
- C. Кнопка стартера

Кнопка остановки двигателя

При эксплуатации мотоцикла помимо включения зажигания также необходимо повернуть кнопку остановки двигателя в положение «».

62 ОБЩАЯ ИНФОРМАЦИЯ

Кнопка остановки двигателя предназначена для использования в чрезвычайных ситуациях. При необходимости повернуть переключатель в положение «».

ПРИМЕЧАНИЕ

○ *Несмотря на то, что с помощью данной кнопки можно отключить двигатель, все электрические цепи продолжают работать. При нормальных условиях для остановки двигателя необходимо пользоваться ключом зажигания.*

Кнопка стартера

Кнопка стартера используется для управления электростартером, когда рычаг трансмиссии находится в нейтральном положении.

Инструкция по запуску двигателя приводится в разделе «Запуск двигателя» главы «Правила управления мотоциклом».

Кнопка «СТАРТ/СТОП» (для секундомера)

Инструкция по работе секундомера приводится в разделе «Многофункциональная приборная панель» в этой главе.

Регулятор рычага тормоза

Рычаг тормоза оборудован регулятором. Регулятор имеет 6 положений, позволяющих подстраивать положение рычага под руки мотоциклиста. Необходимо отвести рычаг вперед и с помощью поворота регулятора настроить отметку на держателе рычага в соответствии с выбранным номером положения. Минимальное расстояние от ручки до отпущенного рычага тормоза обеспечивается в положении 6, а максимальное - в положении 1.

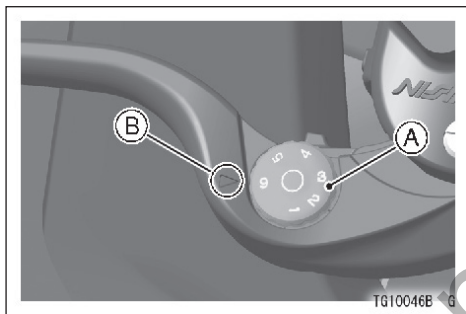

A. Регулятор
B. Отметка

Топливо

Требования к качеству топлива:

Двигатель Kawasaki разработан только для неэтилированного бензина с минимальным октановым числом, указанным ниже. Никогда не используйте бензин с октановым числом ниже минимального значения, установленного Kawasaki, чтобы не допустить серьезного повреждения двигателя.

Октановое число бензина – это показатель, характеризующий детонационную стойкость топлива или его способность противостоять «детонации». Для выражения октанового числа, как правило, используется термин Исследовательское октановое число (RON).

ПРЕДОСТЕРЕЖЕНИЕ

Запрещается использовать этилированный бензин, поскольку это может привести к разрушению каталитического конвертера. (Подробная информация представлена в разделе «Каталитический конвертер» в главе «Правила управления мотоциклом».)

ПРЕДОСТЕРЕЖЕНИЕ

При детонации топлива или наличии «стука» необходимо перейти на другую марку бензина с более высоким октановым числом. В противном случае, дальнейшая эксплуатация мотоцикла в таких условиях может привести к серьезной поломке двигателя. Качество бензина также играет очень важную роль. Использование топлива низкого качества, не отвечающего требованиям типовых спецификаций, может привести к неудовлетворительной работе мотоцикла. Гарантия может не распространяться на случаи поломки, возникшие в результате использования бензина плохого качества или нерекомендованного типа топлива.

Тип топлива и октановое число

Следует использовать только чистый, свежий неэтилированный бензин с объемным содержанием этанола не более 10% и октановым числом, равным или превышающим значение, указанное в таблице.

Тип топлива	Неэтилированный бензин
Объемная доля этанола	E10 или ниже
Минимальное октановое число	не ниже RON 95

ПРЕДОСТЕРЕЖЕНИЕ

Запрещается использовать топливо с содержанием этанола и прочих оксигенатов ниже значения, рекомендованного для топлива E10*. Использование некачественного топлива может привести к поломке двигателя, топливной системы и/или вызывать проблемы при эксплуатации.

*E10 - это топливо с содержанием этанола до 10% в соответствии с положениями Европейской Директивы.

Заправка бака:

Во избежание загрязнения топлива не рекомендуется заправляться при дожде или в условиях повышенной запыленности.

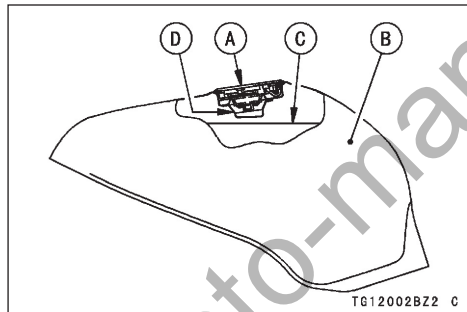

- A. Крышка бака
- B. Топливный бак
- C. Верхний уровень
- D. Заливная горловина



ПРЕДУПРЕЖДЕНИЕ

Бензин является огнеопасным материалом, который при определенных условиях также может быть взрывоопасным и приводить к серьезным ожогам. При заправке повернуть ключ зажигания в положение «ВЫКЛ.» («OFF»). Не курить. Убедиться, что зона заправки хорошо проветривается, а также в отсутствии источника огня или искр, в том числе сигнальных ламп. Запрещается заправлять бак до самого верхнего уровня. При заполнении бака доверху топливо может расширяться при нагреве и начать сочиться через отверстия в крышке бака. После заправки проверить надежность фиксации крышки бака. В случае пролива бензина на бак, необходимо немедленно протереть поверхность.

ПРЕДОСТЕРЕЖЕНИЕ

Определенные ингредиенты бензина могут вызывать выцветание или порчу покрытия. Необходимо проявлять особую осторожность при заправке бака.

(Крышка топливного бака)

Чтобы открыть крышку топливного бака, необходимо поднять крышку отверстия для ключа, вставить ключ зажигания в отверстие на крышке топливного бака и повернуть ключ вправо.

Чтобы закрыть крышку необходимо опустить её на место вместе с ключом, повернуть ключ влево в исходное положение, вынуть его и закрыть крышку отверстия ключа.

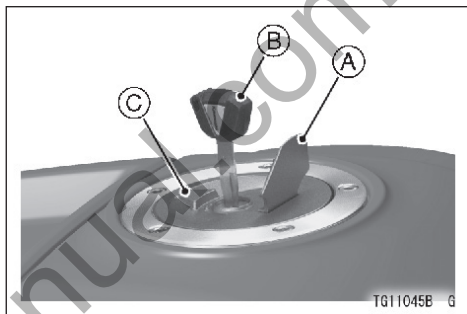

- A. Крышка отверстия ключа
- B. Ключ зажигания
- C. Крышка топливного бака

ПРИМЕЧАНИЕ

- Крышка топливного бака не закроется, если ключ не вставлен. Ключ не вытаскивается до тех пор, пока крышка не закроется.
- Не давите ключ, чтобы закрыть крышку, иначе крышка не закроется.

Боковая подножка

Мотоцикл оборудован боковой подножкой.

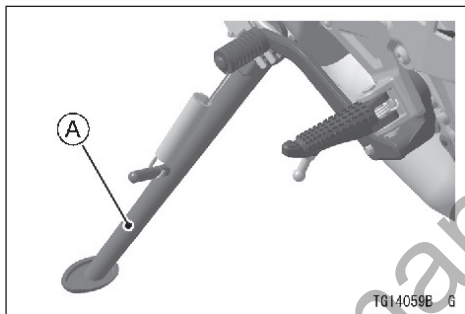

A. Боковая подножка

ПРИМЕЧАНИЕ

- При использовании боковой подножки, необходимо повернуть руль влево.

После каждого использования боковой подножки необходимо взять за правило полностью поднимать подножку перед тем, как садиться на мотоцикл.

Этот документ скачен с www.moto-manual.com

ПРИМЕЧАНИЕ

- Мотоцикл оборудован индикатором состояния боковой подножки. Этот индикатор не позволяет запускать двигатель при включении передачи, если боковая подножка находится в опущенном положении.

Сиденья

Демонтаж пассажирского сиденья

- Чтобы снять пассажирское сиденье, необходимо вставить ключ зажигания в замок сиденья и повернуть его по часовой стрелке.

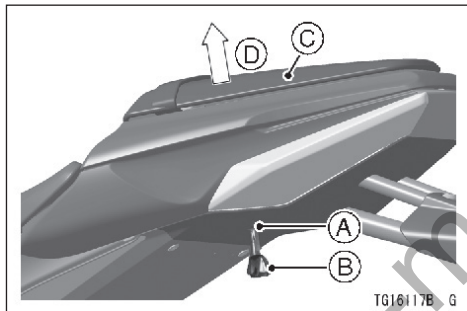

- A. Замок сиденья
- B. Ключ зажигания
- C. Пассажирское сиденье
- D. Поднять

ПРИМЕЧАНИЕ

- Чтобы снять пассажирское сиденье, необходимо приподнять его в момент поворота ключа.

Демонтаж водительского сиденья

- Снять болты и крышку сиденья

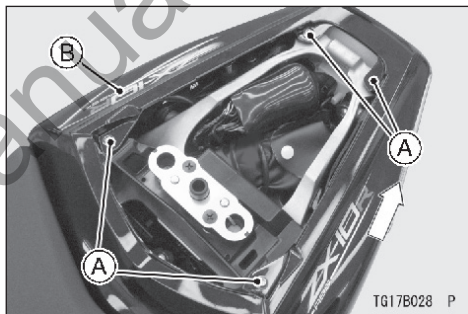

- A. Болты
- B. Крышка сиденья

- Снять болты крепления и потянуть сиденье вверх.

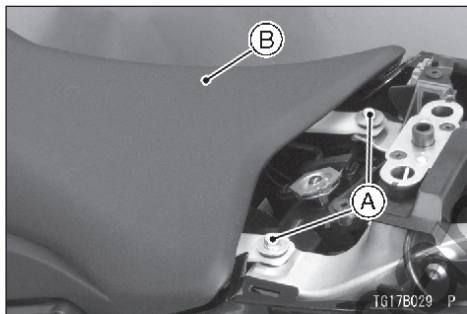

A. Болты крепления
B. Водительское сиденье

Установка водительского сиденья

- Вставить штыри в передней части сиденья в пазы на раме и зафиксировать сиденье с помощью болтов крепления.
- Установить крышку сиденья и болты.

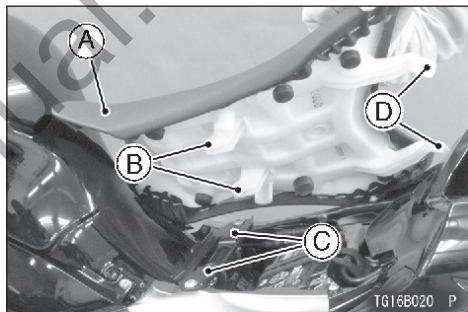

A. Водительское сиденье
B. Штыри
C. Пазы
D. Опоры

70 ОБЩАЯ ИНФОРМАЦИЯ

Установка пассажирского сиденья

- Установить штырь в задней части пассажирского сиденья в паз на раме.
- Вставить зубцы в передней части пассажирского сиденья в отверстия на раме.

- Надавить на переднюю часть пассажирского сиденья, чтобы замок защелкнулся.

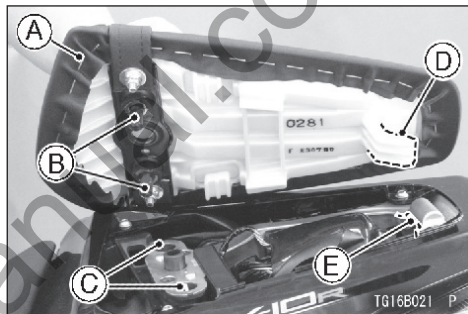

- A. Пассажирское сиденье
- B. Зубцы
- C. Отверстия
- D. Штыри
- E. Пазы

- Необходимо потянуть вверх передние и задние части пассажирского и водительского сиденья, чтобы убедиться в надежности их крепления.

Набор инструментов

Набор инструментов находится под пассажирским сиденьем.

В набор входят инструменты для мелкого ремонта в пути, регулировки и проведения некоторых видов работ по техобслуживанию, описание которых приводится в настоящем руководстве. Необходимо всегда хранить инструменты в указанном месте.

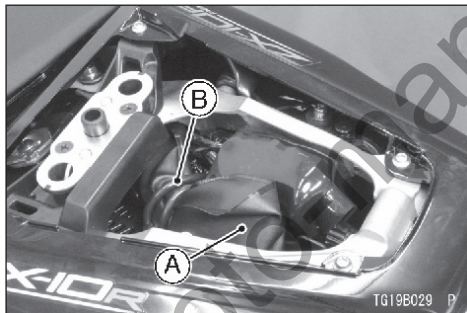

A. Набор инструментов

B. Кожух

Воздушный фильтр

Воздушный фильтр обеспечивает поступление воздуха в топливную систему. Запрещается ограничивать поток воздуха, поступающего в воздушный фильтр. В противном случае это может привести к снижению эффективности работы ТС и повышению объема выхлопа.

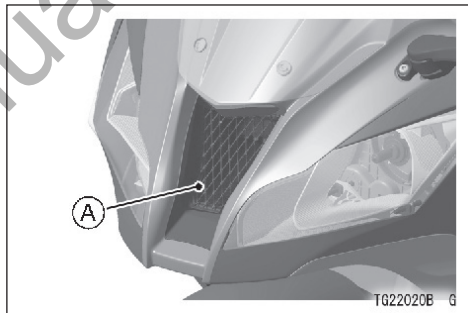

A. Воздушный фильтр

Положение передней подножки

Передние подножки справа и слева можно устанавливать в одно из двух положений в зависимости от предпочтений мотоциклиста. Смена положения передней подножки осуществляется только официальным дилером Kawasaki.

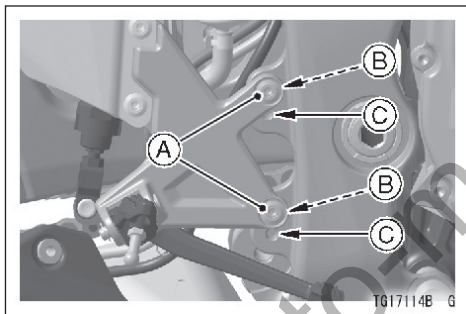

A. Болты

B. Верхнее положение (стандартное)

C. Нижнее положение

ПРИМЕЧАНИЕ

○ *Передние подножки необходимо устанавливать на одинаковой высоте с обеих сторон. Запрещается эксплуатировать мотоцикл с подножками, настроенными на разной высоте.*

Крутящий момент затяжки

Болты крепления передней подножки:
25 Н•м (2,5 кгс•м, 18 футо-фунтов)

ОБКАТКА

Первые 1 600 км (1 000 миль) пробега мотоцикла считаются периодом обкатки. Неправильная эксплуатация мотоцикла в этот период может привести к его неисправности.

В течение периода обкатки необходимо следовать правилам, приведенным ниже.

- В таблице ниже указано максимальное рекомендуемое число оборотов двигателя в период обкатки.

Пробег	Максимальное число оборотов двигателя
0 ~ 800 км (0 ~ 500 миль)	4 000 оборотов/мин (об/мин)
800 ~ 1 600 км (500 ~ 1 000 миль)	6 000 оборотов/мин (об/мин)

ПРИМЕЧАНИЕ

○ При движении по дорогам общего пользования максимальная скорость не должна превышать пределы, установленные правилами дорожного движения.

- Запрещается начинать движение транспортного средства и нагружать двигатель непосредственно после запуска, даже если двигатель уже прогрет. Следует дать двигателю поработать на холостом ходу в течение двух или трех минут, чтобы масло достигло всех деталей двигателя.
- Запрещается нагружать двигатель, когда трансмиссия находится в нейтральном положении.



ПРЕДУПРЕЖДЕНИЕ

Новые шины характеризуются повышенным скольжением. Это может привести к потере контроля над транспортным средством или травме.

Нормальное сцепление шины устанавливается после периода обкатки в 160 км (100 миль). В период обкатки следует избегать резкого и максимального торможения, ускорения и резких маневров в повороте.

При этом по достижению пробега в 1000 км (600 миль) необходимо пройти первоначальное техническое обслуживание у официального дилера Kawasaki.

ПРАВИЛА УПРАВЛЕНИЯ МОТОЦИКЛОМ

Запуск двигателя

- Необходимо проверить, что кнопка остановки двигателя находится в положении .

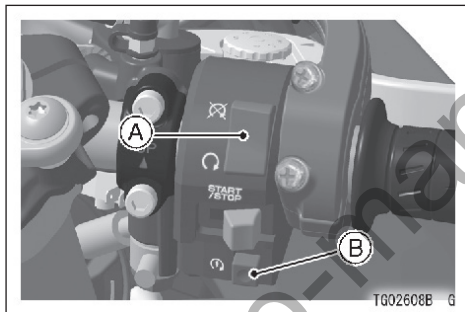

- A. Кнопка остановки двигателя
B. Кнопка стартера

- Повернуть ключ зажигания в положение «ВКЛ» («ON»).
- Убедиться, что рычаг переключения трансмиссии находится в нейтральном положении.

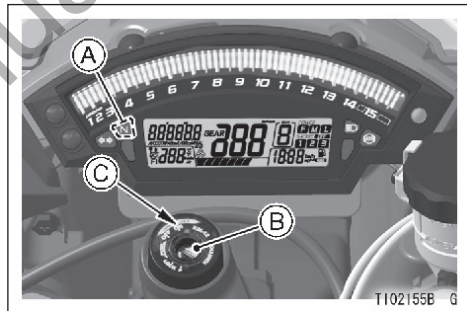

- A. Лампочка индикатора нейтрали
B. Ключ зажигания
C. Положение «ВКЛ» («ON»)

ПРИМЕЧАНИЕ

- Мотоцикл оснащен датчиком горизонтального положения транспортного средства, при срабатывании которого происходит автоматическая остановка двигателя. При этом в случае падения мотоцикла и нажатия кнопки стартера также загорается или начинает мигать предупредительный символ системы впрыска топлива. После выравнивания положения мотоцикла перед запуском двигателя необходимо сначала повернуть ключ зажигания в положение «ВЫКЛ» («OFF»), а затем вновь в положение «ВКЛ» («ON») на несколько секунд.
- После проверки работы приборной панели нажать кнопку стартера, не добавляя газа.

ПРЕДОСТЕРЕЖЕНИЕ

Работа стартера в течение 5 секунд и более не рекомендуется. Это может привести к перегреву стартера и временному снижению заряда аккумулятора. Между запусками стартера необходимо делать паузу 15 секунд. Этого будет достаточно для охлаждения стартера и восстановления заряда аккумулятора.

ПРИМЕЧАНИЕ

- Мотоцикл оснащен выключателем блокировки стартера. Функция данного переключателя заключается в блокировании запуска двигателя в случае, если передача находится на скорости, а боковая подножка не убрана. Тем не менее, двигатель можно запустить, если отжать рычаг сцепления и полностью убрать боковую подножку.

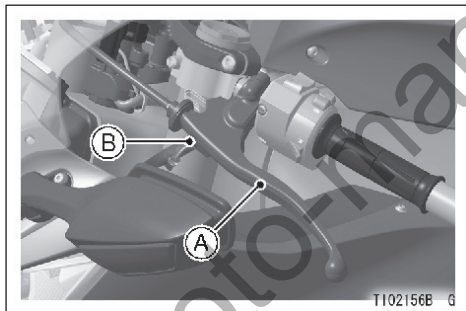

A. Рычаг сцепления

B. Выключатель блокировки стартера

Этот документ скачен с www.moto-manual.com

ПРЕДОСТЕРЕЖЕНИЕ

Работа двигателя на холостом ходу более пяти минут не рекомендуется. Это может привести к перегреву или повреждению двигателя.

Запуск от внешнего источника

Если аккумулятор мотоцикла разрядился, его необходимо снять и зарядить. Если такой возможности нет, то двигатель можно запустить с помощью внешнего аккумулятора на 12В и клемм для запуска двигателя.



ОПАСНОСТЬ

Кислота, находящаяся в аккумуляторе, вырабатывает газообразный водород. Данный газ может быть огне- и взрывоопасным при определенных условиях. Газ присутствует в аккумуляторе постоянно, даже если аккумулятор полностью разряжен. Необходимо держать аккумулятор вдали от источников огня и искр (сигарет). При проведении работ с аккумулятором обязательно надевать защитные очки. В случае попадания аккумуляторной кислоты на кожу, в глаза или одежду, поврежденную область немедленно промыть водой (минимум в течение 5 минут). После чего необходимо обратиться за медицинской помощью.

Подсоединение проводов для запуска двигателя от внешнего источника

- Снять водительское сиденье (см. раздел «Сиденья» в Главе «ОБЩАЯ ИНФОРМАЦИЯ»)
- Убедиться, что ключ зажигания находится в положении «ВЫКЛ» («OFF»).

- Соединить провод от внешнего источника питания следующим образом: положительная (+) клемма внешнего аккумулятора соединяется с положительной (+) клеммой аккумулятора мотоцикла. Подробное описание клемм аккумулятора смотрите в разделе «Снятие аккумулятора» главы «Техобслуживание и регулировка».

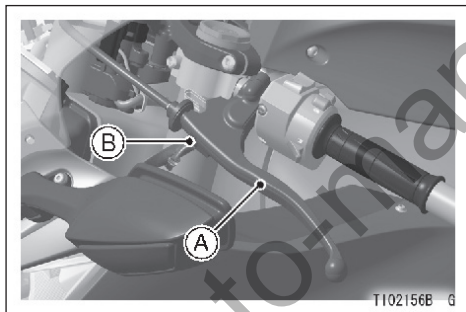

- A. От положительной (+) клеммы внешнего источника питания
 - B. Ось маятника
 - C. От отрицательной (-) клеммы внешнего источника питания
- Этот документ скачен с www.moto-manual.com

- Подсоединить другой провод от отрицательной (-) клеммы внешнего источника питания к оси маятника мотоцикла или другой неокрашенной металлической поверхности. Использовать отрицательную (-) клемму аккумулятора нельзя.

**ОПАСНОСТЬ**

Аккумуляторы содержат серную кислоту, которая может вызывать ожоги, и кроме того, выделяет газообразный водород, который является очень взрывоопасным. Запрещается производить последнее соединение на топливной системе или аккумуляторе. В целях предосторожности не следует прикасаться к положительной и отрицательной клеммам одновременно, равно как и наклоняться над аккумулятором во время установления последнего соединения. Запрещается проводить соединение к замерзшему аккумулятору. Это может привести к взрыву. Переполюсовка (подсоединение отрицательной (-) клеммы к положительной (+) клемме) недопустима. Это может привести к взрыву аккумулятора или существенному повреждению электросистемы.

- Необходимо соблюдать стандартную процедуру запуска двигателя.

Этот документ скачен с www.moto-manual.com

ПРЕДОСТЕРЕЖЕНИЕ

Работа стартера в течение 5 секунд и более не рекомендуется. Это может привести к перегреву стартера и временному снижению заряда аккумулятора. Между запусками стартера необходимо делать паузу 15 секунд. Этого будет достаточно для охлаждения стартера и восстановления заряда аккумулятора.

- После запуска двигателя, отсоединить клеммы внешнего источника питания. В первую очередь необходимо отсоединить отрицательную (-) клемму от мотоцикла.
- Установить снятые детали на место.

Начало движения

- Убедиться, что боковая подножка поднята.
- Отжать рычаг сцепления.
- Переключиться на первую передачу.
- Добавить немного газа и медленно отпустить рычаг сцепления.
- В момент включения сцепления добавить еще немного газа, чтобы обеспечить подачу топлива в объеме, необходимом для того, чтобы двигатель не заглох.

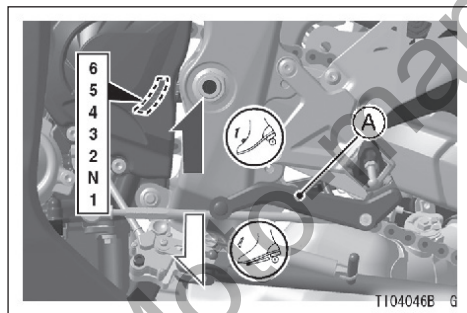

А. Педаля переключения

ПРИМЕЧАНИЕ

- Мотоцикл оснащен выключателем боковой подножки. Выключатель предназначен для блокировки запуска двигателя, если передача находится на скорости, а боковая подножка не убрана.
- При работе фар в режиме дальнего света обе фары включены. При работе в режиме ближнего света включается только одна фара.

Переключение передач

- Сбросить газ и выжать рычаг сцепления.
- Переключиться на следующую повышенную или пониженную передачу.



ПРЕДУПРЕЖДЕНИЕ

При переключении на более низкую передачу, убедитесь, что скорость не слишком высокая, и это не приведет к резкому увеличению числа оборотов двигателя, так как это может не только вызвать серьезные повреждения двигателя, но и спровоцировать аварию из-за пробуксовки заднего колеса. Переход на более низкую передачу рекомендуется при 5 000 об/мин.

- Добавить немного газа при отпуске рычага сцепления.

ПРИМЕЧАНИЕ

- Трансмиссия оснащена определителем нейтрали. Когда мотоцикл находится в состоянии покоя, невозможно осуществить переключение передачи с 1ой скорости без предварительного перехода на нейтраль. Для активации определителя нейтрали после остановки мотоцикла необходимо переключиться на 1ую передачу, затем отпустить педаль переключения скоростей. Трансмиссия автоматически переключится на нейтраль.

Торможение

- Полностью сбросить газ, но не отключать сцепление (только для переключения скорости). Таким образом, торможение мотоцикла будет осуществляться еще и двигателем.
- Необходимо последовательно переключаться на пониженную передачу (каждый раз на одну ниже), таким образом, до полной остановки нужно постепенно переключиться до 1ой скорости.
- При остановке следует использовать оба тормоза одновременно. Как правило, передний тормоз используется немного больше, чем задний. Перейти на пониженную передачу или полностью отключить сцепление при необходимости, но так, чтобы двигатель не заглох.
- Не допускать блокировки тормозов, поскольку это может привести к торможению «юзом». При совершении поворота использовать торможение не рекомендуется. Необходимо снизить скорость до начала маневра.

- При аварийном торможении можно игнорировать постепенное понижение передач. Необходимо сосредоточиться на применении тормозов и исключении «юза».

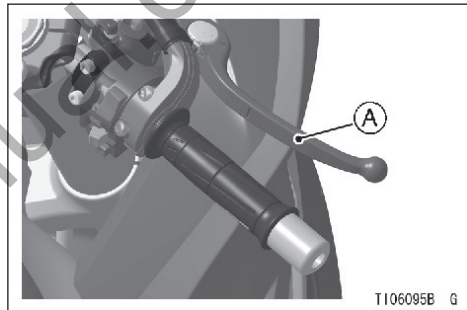

A. Рычаг тормоза переднего колеса

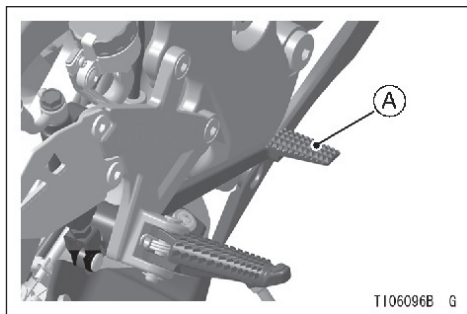

A. Педаль тормоза заднего колеса

Интеллектуальная антиблокировочная система Kawasaki (KIBS, для моделей, оснащенных KIBS)

В соревнованиях по спортивным гонкам KIBS зарекомендовала себя как более точная антиблокировочная система по сравнению с обычной системой ABS.

KIBS разработана для предотвращения блокировки колес при резком торможении на прямом участке. Антиблокировочная система KIBS автоматически регулирует тормозное усилие на основе данных, полученных от двигателя, а также с учетом скорости движения переднего и заднего колес, в целях предотвращения блокировки колес и для стабилизации управления транспортным средством при торможении.

KIBS обеспечивает устойчивость при торможении путем предотвращения блокировки колес, однако, необходимо учитывать следующее:

- Для обеспечения максимальной эффективности торможения следует одновременно применять торможение рычагом тормоза переднего колеса и педалью тормоза заднего колеса, как в любой стандартной системе торможения мотоцикла.

- Работа системы KIBS не может компенсировать плохие дорожные условия, неверное решение мотоциклиста или неправильное использование тормозной системы. Следует сохранять ту же осмотрительность, что и при вождении мотоцикла, не оснащенного KIBS.
- Система KIBS не предназначена для сокращения тормозного пути. На дорогах с поврежденным, неровным покрытием или на спусках тормозной путь мотоцикла с KIBS может быть даже длиннее, чем у такого же мотоцикла без системы KIBS. Необходимо соблюдать предельную осторожность на этих участках.
- Система KIBS способствует предотвращению блокировки колес при торможении во время движения по прямой, но не контролирует пробуксовку колес, которая может быть вызвана торможением в повороте. Во время самого маневра рекомендуется ограничить торможение небольшим усилием обоих тормозов или не пользоваться тормозом вообще. Необходимо снизить скорость до начала маневра.
- Как и в случае стандартной тормозной системы, резкое и излишнее тормозное усилие может привести к блокировке колес и снижению управляемости транспортного средства.
- Система KIBS не предотвращает подъем заднего колеса.

**ПРЕДУПРЕЖДЕНИЕ**

Антиблокировочная система KIBS не защищает мотоциклиста от всех возможных опасностей и не отменяет принципов безопасного вождения. Необходимо знать принципы работы и ограничения системы KIBS. Мотоциклист несет ответственность за соблюдение скоростного режима и выбор стиля вождения при определенных погодных и дорожных условиях.

- Компьютерные системы, интегрированные в систему KIBS, осуществляют сравнение скорости транспортного средства со скоростью вращения колес. Ввиду того, что использование нерекомендованных шин может влиять на скорость колес, расчет компьютеров может оказаться неверным. Тормозной путь в этом случае может увеличиться.



ПРЕДУПРЕЖДЕНИЕ

Использование не рекомендованных шин может вызвать сбой в работе системы KIBS и увеличить тормозной путь, что может стать причиной аварии с серьезными повреждениями или летальным исходом. Необходимо всегда использовать только рекомендованные шины для данного мотоцикла.

ПРИМЕЧАНИЕ

- В процессе работы антиблокировочной системы KIBS может отмечаться небольшое пульсирование рычага и/или педали тормоза. Это нормально. Для более

эффективного торможения необходимо оказывать давление на рычаг и/или педаль тормоза.

- Система KIBS не работает при скоростном режиме ниже около 5 км/ч (3,1 миль/час).
- Система KIBS не работает, если аккумулятор разряжен. При эксплуатации с недостаточным зарядом аккумулятора, система KIBS может отключиться. Необходимо поддерживать достаточный уровень заряда аккумулятора в соответствии с требованиями, указанными в разделе «Техобслуживание аккумулятора».

Остановка двигателя

- Полностью сбросить газ.
- Переключить трансмиссию в положение нейтраль. Повернуть ключ зажигания в положение «ВЫКЛ» («OFF»).
- Установить мотоцикл на боковую подножку на твердой ровной поверхности.
- Заблокировать рулевое управление.

ПРИМЕЧАНИЕ

- Мотоцикл оснащен датчиком горизонтального положения транспортного средства, при срабатывании которого происходит автоматическая остановка двигателя. При этом в случае падения мотоцикла и нажатия кнопки стартера также загорается или начинает мигать предупредительный символ системы впрыска топлива. После выравнивания положения мотоцикла перед запуском двигателя необходимо сначала повернуть ключ зажигания в положение «ВЫКЛ» («OFF»), а затем вновь в положение «ВКЛ» («ON») на несколько секунд.

Этот документ скачен с www.moto-manual.com

Аварийная остановка мотоцикла

Мотоцикл Kawasaki был разработан и произведен в целях обеспечения оптимальных условий безопасности и удобства при вождении. Однако для получения максимального эффекта от инженерных решений по безопасности, разработанных инженерами Kawasaki, владелец и мотоциклист должны регулярно проводить техническое обслуживание мотоцикла, а также хорошо знать принципы работы транспортного средства. Неправильное обслуживание может спровоцировать опасную ситуацию в связи с отказом дроссельной заслонки двигателя. Основными наиболее часто встречающимися причинами поломки являются:

1. Неправильное сервисное обслуживание или закупорка воздушного фильтра может привести к попаданию грязи и пыли в корпус дроссельной заслонки и препятствовать её закрытию.
2. При снятии воздушного фильтра грязь может попасть в систему впрыска топлива и закупорить ее.

В аварийной ситуации при отказе дроссельной заслонки торможение транспортного средства осуществляется с помощью тормозов и отключения сцепления.

После начала торможения можно использовать выключатель остановки двигателя. В случае использования выключателя остановки двигателя после остановки мотоцикла необходимо повернуть ключ зажигания в положение «ВЫКЛ» («OFF»).

Парковка



ПРЕДУПРЕЖДЕНИЕ

Эксплуатация или парковка транспортного средства вблизи огнеопасных материалов может привести к пожару и нанести ущерб имуществу и здоровью.

Запрещается оставлять на холостом ходу или парковать мотоцикл в зонах с высокой или сухой растительностью или вблизи других огнеопасных материалов, если есть вероятность соприкосновения огнеопасных материалов с глушителем или выхлопной трубой.

**ПРЕДУПРЕЖДЕНИЕ**

При нормальной работе мотоцикла двигатель и выхлопная система сильно нагреваются, что может привести к ожогам. Запрещается прикасаться к горячему двигателю, выхлопной трубе или глушителю во время эксплуатации транспортного средства или после остановки двигателя.

- Переключить трансмиссию в положение нейтраль, повернуть ключ зажигания в положение «ВЫКЛ» («OFF»).
- Установить мотоцикл на боковую подножку на твердой ровной поверхности.

ПРЕДОСТЕРЕЖЕНИЕ

Парковка на мягкой или крутонаклонной поверхности запрещена. В противном случае мотоцикл может перевернуться.

- При парковке в гараже или другом закрытом помещении убедиться, что оно хорошо проветривается, а мотоцикл находится вдали от источников огня, включая любые приборы, оснащенные лампами.

**ПРЕДУПРЕЖДЕНИЕ**

Бензин является огнеопасным материалом, который при определенных условиях также может быть взрывоопасным.

- Для защиты от угона необходимо заблокировать рулевое управления.

ПРИМЕЧАНИЕ

- В случае остановки в потоке транспортных средств в ночное время суток в целях безопасности можно оставить задние фонари включенными, повернув ключ зажигания в положение «Парковка» («P»).
- Не рекомендуется надолго оставлять ключ зажигания в положении «Парковка» («P»). Аккумулятор может разрядиться.

Каталитический конвертер

Выхлопная система мотоцикла оснащена каталитическим конвертером. Конвертер вступает в реакцию с угарным газом, углеводородами и оксидами азота и преобразовывает их в углекислый газ, воду, азот и кислород. Это способствует очищению выхлопного газа, выбрасываемого в атмосферу.

В целях обеспечения нормальной работы каталитического конвертера необходимо соблюдать следующие меры предосторожности.



ПРЕДУПРЕЖДЕНИЕ

Эксплуатация или парковка транспортного средства вблизи огнеопасных материалов может привести к пожару и нанести ущерб имуществу и здоровью.

Запрещается оставлять на холостом ходу или парковать мотоцикл в зонах с высокой или сухой растительностью или вблизи других огнеопасных материалов, если есть вероятность соприкосновения огнеопасных материалов с глушителем или выхлопной трубой.



ПРЕДУПРЕЖДЕНИЕ

При нормальной работе мотоцикла двигатель и выхлопная система сильно нагреваются, что может привести к ожогам. Запрещается прикасаться к горячему двигателю, выхлопной трубе или глушителю во время эксплуатации транспортного средства или после остановки двигателя.

- Необходимо использовать только неэтилированный бензин. Применение этилированного бензина не рекомендуется ввиду того, что он значительно снижает эффективность работы каталитического конвертера.
- Эксплуатация транспортного средства в случае пропусков воспламенения в двигателе или хотя бы в одном цилиндре запрещена. В данных условиях недогоревшая смесь воздуха и топлива на выходе из двигателя значительно ускоряет реакцию в конвертере, что может привести к перегреву конвертера и даже его повреждению при горячем двигателе или снижению эффективности работы конвертера при холодном двигателе.

Система трекшн контроля Sport-Kawasaki (S-KTRC)

Система трекшн контроля S-KTRC представляет собой интеллектуальную систему, которая рассчитывает уровень скольжения заднего колеса (пробуксовку колеса) и подходит для использования на спортивных трассах. Система трекшн-контроля S-KTRC может использоваться на дорогах общественного пользования.

В зависимости от дорожных условий ускорение может идти с задержкой. Система S-KTRC не может подстраиваться под все дорожные условия.



ПРЕДУПРЕЖДЕНИЕ

Система трекшн контроля S-KTRC не может защитить мотоциклиста от всех возможных опасностей и не отменяет принципов безопасного вождения. Необходимо знать принципы работы и ограничения системы S-KTRC. Мотоциклист несет ответственность за соблюдение скоростного режима и выбор стиля вождения при определенных погодных и дорожных условиях.

92 ПРАВИЛА УПРАВЛЕНИЯ МОТОЦИКЛОМ

Система трекшн контроля S-KTRC начинает работать при скорости 5 км/ч (3,1 миль/час) и более и отключается при скорости 4 км/ч (2,5 миль/час) или ниже.



ПРЕДУПРЕЖДЕНИЕ

Использование не рекомендованных шин может вызвать сбой в работе системы S-KTRC. Необходимо всегда использовать только рекомендованные шины для данного мотоцикла.

РЕЖИМЫ-

Система S-KTRC может задавать параметры контроля в трех режимах. Также можно отключить систему трекшн контроля S-KTRC («ВЫКЛ» («OFF»)).

Режимы системы трекшн контроля и мощности можно настраивать отдельно. Используя различные комбинации настроек, можно добиваться различных ощущений от вождения.

РЕЖИМ 1:

Наименьшее вмешательство системы трекшн-контроля S-KTRC по сравнению с другими режимами. Этот режим позволяет выполнять длинные заносы и ездить на заднем колесе при выходе из крутых поворотов.

РЕЖИМ 2:

Большее вмешательство системы трекшн-контроля S-KTRC по сравнению с первым режимом. Этот режим позволяет выполнять короткие заносы при выходе из крутых поворотов.

РЕЖИМ 3:

Система трекшн-контроля S-KTRC подключается на ранней стадии и предотвращает пробуксовку заднего колеса во всех возможных случаях.

[Пример]

(Фактический диапазон варьируется в зависимости от навыков мотоциклиста)

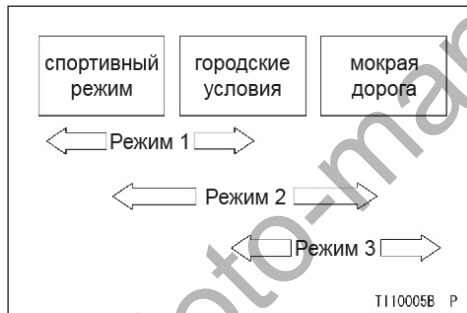
**Кнопка системы трекшн контроля S-KTRC-**

Настройка режима системы трекшн контроля S-KTRC осуществляется с помощью кнопки S-KTRC на левой ручке.

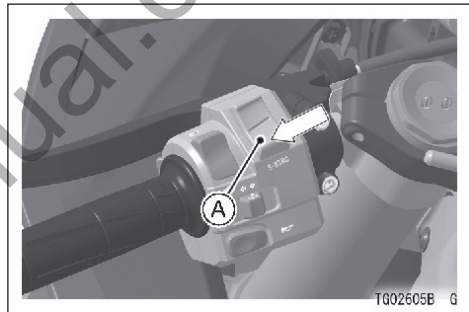

А. Кнопка S-KTRC (Нижняя часть)

Настройка системы трекшн контроля S-KTRC -

Смена режима может производиться только при полном закрытии дроссельной заслонки.

ПРИМЕЧАНИЕ

○ Для смены режима необходимо остановить мотоцикл.

- Полностью закрыть дроссельную заслонку.
- Для смены режима нажать и удерживать кнопку системы трекшн-контроля S-KTRC (0,3 ~ 0,4 секунды) на левой ручке.

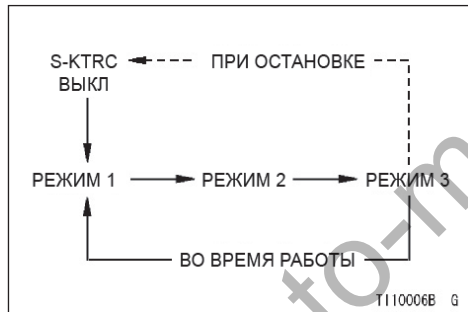
**ПРИМЕЧАНИЕ**

○ Необходимо проверить индикатор и убедиться, что режим был изменен.

- Режим отключения системы трекшн-контроля S-KTRC («OFF») можно активировать только при остановке мотоцикла.
- Переключение из Режим отключения («OFF») в Режим 1 допускается во время движения.

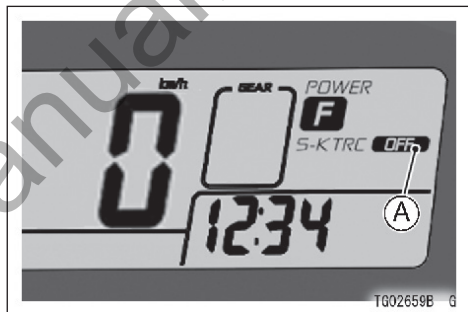

A. Индикатор режима выключения системы S-KTRC («OFF»)

ПРИМЕЧАНИЕ

- *Настройки режима системы трекшн контроля S-KTRC сохраняются при повороте ключа зажигания в положение «ВЫКЛ» («OFF»).*
- *Если система трекшн контроля отключена («OFF»), то при повороте ключа зажигания в положение «ВЫКЛ.» («OFF»), а затем обратно в положение «ВКЛ.» («ON»), автоматически активируется Режим 1.*
- *Настройки режимов систему трекшн контроля S-KTRC сохраняются при отключении аккумулятора.*
- *Если система трекшн контроля S-KTRC отключена («OFF»), то при отсоединении и повторном подсоединении аккумулятора, автоматически включается режим 1 системы трекшн контроля S-KTRC.*

Режим мощности двигателя

Режим мощности двигателя определяет параметры полезной мощности двигателя и имеет три возможные конфигурации настройки.

Режимы мощности двигателя и системы трекшн контроля S-KTRC могут настраиваться отдельно. Используя различные комбинации настроек, мотоциклист может задавать разную мощность с учетом конкретных дорожных условий или личных предпочтений.

Режим «F» («полная мощность»):

Достигается максимальная полезная мощность двигателя. Режим обеспечивает полную чувствительность двигателя к открытию дроссельной заслонки.

Режим «M» («средняя мощность»):

Чувствительность двигателя к открытию дроссельной заслонки ниже, чем в режиме «F».

В зависимости от работы дроссельной заслонки режим позволяет добиваться максимальной мощности в течение определенного времени.

Режим «L» («низкая мощность»):

Режим позволяет добиваться порядка 60% максимальной полезной мощности двигателя. Чувствительность двигателя к открытию дроссельной заслонки наименьшая по сравнению с остальными режимами.

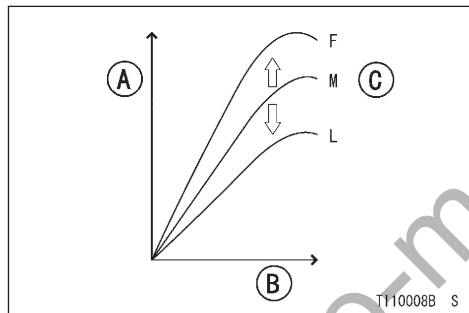

A. Мощность двигателя

B. Обороты двигателя (об/мин)

C. B в зависимости от угла открытия

Кнопка режима мощности двигателя

Настройка режима мощности двигателя осуществляется с помощью кнопки режима мощности двигателя на левой ручке.

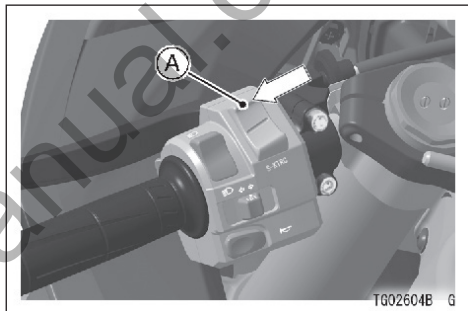

A. Кнопка режима мощности двигателя (Верхняя часть)

Настройка режима мощности двигателя

Смена настройки режима возможна только, если ручка газа полностью отпущена.

ПРИМЕЧАНИЕ

- Для смены режима необходимо остановить мотоцикл.
- Полностью отпустить ручку газа.
- Нажать и удерживать кнопку настройки режима мощности двигателя (0,3 ~ 0,4 секунды) на левой ручке для смены режима.

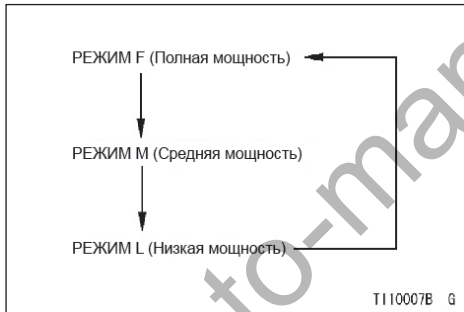

- Настройки режима мощности двигателя сохраняются при повороте ключа зажигания в положение «ВЫКЛ» («OFF») или отсоединении аккумулятора.

ПРИМЕЧАНИЕ

- Необходимо проверить индикатор и убедиться, что режим был изменен.

Этот документ скачен с www.moto-manual.com

БЕЗОПАСНАЯ ЭКСПЛУАТАЦИЯ

Техника безопасного вождения

Инструкции данного раздела применяются к ежедневной эксплуатации мотоцикла и должны строго соблюдаться в целях обеспечения безопасной и эффективной эксплуатации транспортного средства.

В целях безопасности настоятельно рекомендуется использовать защитные очки и шлем. До начала эксплуатации мотоцикла необходимо изучить все действующие нормы безопасности. Дополнительно можно использовать перчатки и соответствующую обувь для защиты при неудачном маневре или аварии.

Мотоцикл не способен обеспечить такой же уровень защиты от ударов, как автомобиль. Соответственно, крайне важно придерживаться принципов безопасного вождения, помимо использования специальной защитной экипировки. Нельзя поддаваться обманчивому ощущению защищенности, которое дает специальная экипировка.

Во время движения руки должны находиться на ручках руля, а ноги на подножках. Опасно поднимать руки с руля, а ноги с подножек во время движения. Если убрать даже одну руку с руля или ногу с подножки, это может привести к снижению управляемости ТС.

Перед тем, как совершать маневр при перестройке из одной полосы движения в другую, необходимо посмотреть назад через плечо, чтобы убедиться, что путь свободен. Не следует полностью полагаться на отражение в зеркале заднего вида. Всегда существует вероятность ошибки при расчете расстояния до другого транспортного средства или его скорости. Транспортное средство может вообще не попадать в зону обзора зеркала заднего вида.

В целом, рекомендуется выполнять все маневры плавно. При резком ускорении, торможении или повороте существует риск потери контроля над транспортным средством, особенно в условиях мокрого и неровного дорожного покрытия, когда возможность для маневра сильно ограничена.

При крутом подъеме рекомендуется переключиться на пониженную передачу, тем самым высвободить полезную мощность двигателя и не допустить его перегрузки.

При торможении необходимо пользоваться тормозом переднего и заднего колеса. Резкое торможение только одним передним или задним тормозом может спровоцировать занос или потерю контроля над транспортным средством.

При длительном спуске необходимо контролировать скорость транспортного средства, отключив газ. Для дополнительного торможения рекомендуется использовать тормоза переднего и заднего колеса.

При движении по мокрому дорожному покрытию следует в большей степени полагаться на торможение двигателем, чем на тормоза переднего и заднего колеса. Необходимо избирательно подходить к использованию газа во избежание пробуксовки заднего колеса в результате резкого добавления или сброса газа.

Необходимо соблюдать рекомендованные скоростные режимы и избегать резкого ускорения без необходимости не только в целях обеспечения безопасности и низкого расхода топлива, но и для обеспечения более длительного срока бесперебойной и бесшумной эксплуатации мотоцикла.

При движении по неровному дорожному покрытию рекомендуется соблюдать осторожность и притормаживать. Следует обхватить топливный бак коленями для повышения устойчивости.

100 БЕЗОПАСНАЯ ЭКСПЛУАТАЦИЯ

При необходимости резкого ускорения, например, в случае обгона, рекомендуется переключаться на пониженную передачу, чтобы обеспечить необходимую мощность двигателя.

Не следует переключаться на более низкую передачу на слишком высоких оборотах (об/мин) во избежание повреждений в результате превышения допустимого числа оборотов двигателя.

Также в целях безопасности мотоциклиста и других участников движения следует избегать неоправданных маневров при движении.

Ежедневная проверка безопасности

Ниже приводятся процедуры, которые необходимо выполнять каждый день перед эксплуатацией мотоцикла. Для проведения указанных процедур требуется минимальное количество времени. Но их регулярное проведение является гарантией безопасной и бесперебойной работы мотоцикла.

В случае обнаружения неисправностей необходимо обратиться к главе «Техобслуживание и регулировка» или проконсультироваться с дилером о том, какие действия необходимы, чтобы устранить неисправность и восстановить безопасные условия эксплуатации.



ПРЕДУПРЕЖДЕНИЕ

Невыполнение проверки перед эксплуатацией может привести к серьезным повреждениям или аварии. Проверку необходимо проводить ежедневно перед эксплуатацией транспортного средства.



ОПАСНОСТЬ

Выхлопной газ содержит угарный газ (ядовитый газ без цвета и запаха). Попадание угарного газа в дыхательные пути может привести к серьезному повреждению мозга или смертельному исходу. ЗАПРЕЩАЕТСЯ запускать двигатель в ограниченном пространстве. Эксплуатация разрешена только в хорошо проветриваемой зоне.

Топливо Достаточное количество в баке, отсутствие утечки.

Масло двигателя Уровень масла находится между контрольными линиями.

102 БЕЗОПАСНАЯ ЭКСПЛУАТАЦИЯ

Шины Давление воздуха (холодные шины):

Передняя	250 кПа (2,50 кгс/см ² , 36 psi)
Задняя	290 кПа (2,90 кгс/см ² , 42 psi)

Установить колпачок ниппеля.

Приводная цепь Провисание 25 ~ 35 мм (1,0 ~ 1,4 дюйма).

Смазывать цепь по мере необходимости.

Гайки, болты, крепежи Необходимо проверить жесткость крепления и затяжки компонентов системы рулевого управления и подвески, осей и всех рычагов управления.

Рулевое управление Поворот руля от упора до упора мягкий, но не ослабленный.

Тросы управления не перекручиваются.

Амортизатор рулевого механизма: нет утечки масла.

Тормоза Износ тормозной накладки: остаточная толщина накладки более 1 мм (0,04 дюйма).

Отсутствие утечки тормозной жидкости.

Газ Люфт ручки газа 2 ~ 3 мм (0,08 ~ 0,12 дюйма).

Сцепление Люфт рычага сцепления 2 ~ 3 мм (0,08 ~ 0,12 дюйма).

Плавный ход рычага сцепления.

Охлаждающая жидкость Отсутствие утечки охлаждающей жидкости.

Уровень охлаждающей жидкости находится между контрольными линиями (при холодном двигателе).

Электрооборудование Все лампочки (фары, задние фонари, стоп сигналы, сигналы поворота, лампочки индикаторов и предупредительных значков) и клаксон в исправном состоянии.

Выключатель остановки двигателя	Останавливает двигатель
Боковая подножка.....	Пружина поднимает подножку в верхнее положение. Возвратная пружина не ослаблена и не повреждена.

См. также этикетку с процедурами по «Ежедневной проверки безопасности» на заднем крыле.

Дополнительные рекомендации по управлению мотоциклом на высокой скорости

Тормоза: Невозможно переоценить важность применения тормозов во время управления мотоциклом на высокой скорости. Необходимо проверить их правильную регулировку и функционирование.

Рулевое управление: Повышенный люфт рулевого управления может привести к потере контроля над мотоциклом. Необходимо убедиться, что руль свободно поворачивается, но люфта нет.

Шины: Движение на высокой скорости увеличивает нагрузку на шины, соответственно, выбор хороших шин критичен для безопасности управления транспортным средством. Необходимо проверять общее состояние шин, давление и проводить балансировку колес.

Топливо: Следует обеспечивать необходимое количество топлива на случай высокого расхода во время движения на высокой скорости.

Моторное масло: Во избежание заклинивания двигателя и последующей потери контроля необходимо убедиться, что уровень масла находится на верхней отметке контрольной линии.

Охлаждающая жидкость: Во избежание перегрева необходимо поддерживать уровень охлаждающей жидкости на верхней отметке контрольной линии.

Электрооборудование: Необходимо убедиться, что фары, задние фонари, стоп сигналы, сигналы поворота, лампочки индикаторов и предупредительных символов, клаксон и прочее оборудование находятся в исправном состоянии.

Прочее: Необходимо убедиться, что все гайки и болты затянуты, а детали, обеспечивающие безопасность, находятся в исправном состоянии.

**ПРЕДУПРЕЖДЕНИЕ**

Параметры эксплуатации мотоцикла на высокой скорости могут отличаться от параметров при движении с соблюдением скоростного режима, установленного для движения по трассе. Не рекомендуется эксплуатировать мотоцикл при высоких скоростях без соответствующих навыков и умений.

ТЕХОБСЛУЖИВАНИЕ И РЕГУЛИРОВКА

Чтобы обеспечить исправную работу мотоцикла, работы по техобслуживанию и регулировке, описание которых приводится в этой главе, должны проводиться в соответствии с Регламентом планового техобслуживания. **Первоначальное обслуживание играет очень важную роль, и пренебрегать им не стоит.**

Компания Kawasaki не принимает на себя ответственности за ущерб, причиненный в результате неверной или некорректной регулировки, проведенной владельцем транспортного средства.

Регламент планового техобслуживания

К : Обслуживание проводится только официальным дилером Kawasaki.

* : Для транспортных средств с пробегом выше 36 т.км. необходимо придерживаться интервала, указанного в таблице.

: При работе в сложных условиях, напр. повышенная запыленность, влажность, грязь, высокая скорость и частое трогание/остановка, необходимо проводить техобслуживание чаще.

1. Плановый осмотр (детали двигателя)

Периодичность	Действует условие, наступившее первым ↓ Каждый (е)	Показания одометра км × 1 000 (миля × 1 000)							См. стр.
		1 (0,6)	6 (3,75)	12 (7,5)	18 (11,25)	24 (15)	30 (18,75)	36 (22,5)	
Наработка (Детали двигателя)	Каждый (е)								
К Зазор клапана - проверка						•			131
Система управления положением дроссельной заслонки (люфт, мягкий возврат, отсутствие прихватавания) - проверка	год	•		•		•		•	139

108 ТЕХОБСЛУЖИВАНИЕ И РЕГУЛИРОВКА

Периодичность	Действует условие, наступившее первым ↓ →	Показания одометра км × 1 000 (миля × 1 000)							См. стр.
		1 (0,6)	6 (3,75)	12 (7,5)	18 (11,25)	24 (15)	30 (18,75)	36 (22,5)	
Наработка (Детали двигателя)	Каждый (е)								
К Синхронизация разряжения двига- теля - проверка				•		•		•	141
К Обороты холостого хода - проверка		•		•		•		•	142
К Утечка топлива (топливный шланг и топливопровод) - проверка	год	•		•		•		•	–
К Повреждение топливного шланга - проверка	год	•		•		•		•	–
К Условия установки топливных шлангов - проверка	год	•		•		•		•	–
Уровень охлаж- дающей жидкости - проверка		•		•		•		•	126

Периодичность	Действует условие, наступившее первым ↓ Каждый (е)	Показания одометра км × 1 000 (миля × 1 000) →							См. стр.
		1 (0,6)	6 (3,75)	12 (7,5)	18 (11,25)	24 (15)	30 (18,75)	36 (22,5)	
Наработка (Детали двигателя)									
Утечка охлаждающей жидкости- проверка	год	•		•		•		•	123
Повреждение шлангов радиатора - проверка	год	•		•		•		•	123
Повреждение шлангов радиатора - проверка	год	•		•		•		•	123
К Повреждения системы забора воздуха - проверка				•		•		•	131

2. Плановый осмотр (детали шасси)

Периодичность	Действует условие, наступившее первым ↓	Показания одометра км × 1 000 (миля × 1 000)							См. стр.	
		1 (0,6)	6 (3,75)	12 (7,5)	18 (11,25)	24 (15)	30 (18,75)	36 (22,5)		
Наработка (детали шасси)	Каждый (е)									
Муфта сцепления и приводной механизм:										
Работа муфты сцепления (люфт, включение, отключение) - проверка		•		•			•		•	142
Условия смазки приводной цепи - проверка #						каждые 600 км (400 миль)			153	
Провисание приводной цепи - проверка #						каждые 1 000 км (600 миль)			146	
Износ приводной цепи - проверка #				•			•		•	150

Периодичность	Действует условие, наступившее первым ↓ Каждый (е)	Показания одометра км × 1 000 (миля × 1 000) →							См. стр.
		1 (0,6)	6 (3,75)	12 (7,5)	18 (11,25)	24 (15)	30 (18,75)	36 (22,5)	
Наработка (детали шасси)	Каждый (е)								
К Износ направляющей приводной цепи - проверка				•		•		•	–
Колеса и шины:									
Давление воздуха в шинах - проверка	год			•		•		•	175
Повреждение колес/ шин - проверка				•		•		•	176
Износ протектора шин, чрезмерный износ - проверка				•		•		•	176
К Износ подшипников колес - проверка	год			•		•		•	–

112 ТЕХОБСЛУЖИВАНИЕ И РЕГУЛИРОВКА

Периодичность	Действует условие, наступившее первым ↓ Каждый (е)	Показания одометра км × 1 000 (миля × 1 000)							См. стр.
		1 (0,6)	6 (3,75)	12 (7,5)	18 (11,25)	24 (15)	30 (18,75)	36 (22,5)	
Тормозная система:									
Утечка тормозной жидкости- проверка	год	•	•	•	•	•	•	•	154
Повреждение тормозного шланга - проверка	год	•	•	•	•	•	•	•	154
Износ тормозных колодок - проверка #			•	•	•	•	•	•	154
Условия установки тормозных шлангов - проверка	год	•	•	•	•	•	•	•	154
Уровень тормозной жидкости - проверка	6 месяцев	•	•	•	•	•	•	•	155

Периодичность	Действует условие, наступившее первым ↓ Каждый (е)	Показания одометра км × 1 000 (миля × 1 000) →							См. стр.
		1 (0,6)	6 (3,75)	12 (7,5)	18 (11,25)	24 (15)	30 (18,75)	36 (22,5)	
Наработка (детали шасси)	Каждый (е)								
Работа тормозов (эффективность, люфт, прихватывание) - проверка	год	•	•	•	•	•	•	•	157
Работа выключателя стоп-сигнала-проверка		•	•	•	•	•	•	•	157
Подвеска:									
Работа передней вилки/заднего амортизатора (амортизация и мягкий ход) - проверка				•		•		•	161/ 168
Утечка масла из системы передней вилки/заднего амортизатора - проверка	год			•		•		•	161/ 168

114 ТЕХОБСЛУЖИВАНИЕ И РЕГУЛИРОВКА

Периодичность	Действует условие, наступившее первым ↓ →	Показания одометра км × 1 000 (миля × 1 000)							См. стр.
		1 (0,6)	6 (3,75)	12 (7,5)	18 (11,25)	24 (15)	30 (18,75)	36 (22,5)	
Наработка (детали шасси)	Каждый (е)								
К Работа рычага задней подвески - проверка				•		•		•	–
К Работа соедини- тельных тяг задней подвески -проверка				•		•		•	–
Система рулевого управления:									
К Люфт рулевого механизма- про- верка	год	•		•		•		•	–
К Подшипники рулевой колонки - смазка	2 года					•			–
Утечка масла из системы аморти- затора рулевого механизма - про- верка			•	•	•	•	•	•	160

Периодичность	Действует условие, наступившее первым ↓ Каждый (е)	Показания одометра км × 1 000 (миля × 1 000) →							См. стр.	
		1 (0,6)	6 (3,75)	12 (7,5)	18 (11,25)	24 (15)	30 (18,75)	36 (22,5)		
Подвеска:										
Работа фар и переключателей - проверка	год			•			•		•	–
Настройка передней фары - проверка	год			•			•		•	184
Работа индикатора положения боковой подножки - проверка	год			•			•		•	–
Работа выключателя остановки двигателя - проверка	год			•			•		•	–
Шасси:										
К Элементы шасси - смазка	год			•			•		•	189

116 ТЕХОБСЛУЖИВАНИЕ И РЕГУЛИРОВКА

Периодичность	Действует условие, наступившее первым ↓ Каждый (е)	Показания одометра км × 1 000 (миля × 1 000)							См. стр.
		1 (0,6)	6 (3,75)	12 (7,5)	18 (11,25)	24 (15)	30 (18,75)	36 (22,5)	
К Наработка (детали шасси)									
К Элементы шасси - смазка		•		•		•		•	–

3. Плановая замена

Периодичность	Действует условие, наступившее первым		Показания одометра км × 1 000 (миля × 1 000)					См. стр.
	↓	→	1 (0,6)	12 (7,5)	24 (15)	36 (22,5)	48 (30)	
Наработка (детали шасси)	Каждый (е)							
К Фильтрующий элемент воздушного фильтра # - замена	каждые 18 000 км (11 250 миль)						133	
К Моторное масло # - замена	год		•	•	•	•	•	120
К Масляный фильтр- замена	год		•	•	•	•	•	120
К Топливные шланги - замена	5 лет							–
К Охлаждающая жидкость - замена	3 года					•		129
К Шланги и кольцевые уплотнения радиатора - замена	3 года					•		–
К Тормозные шланги - замена	4 года						•	–
К Тормозная жидкость (передней и задней систем) - замена	2 года				•		•	157
К Резиновые запчасти главного цилиндра и суппорта-замена	4 года						•	–
К Свеча зажигания - замена			•	•	•	•	•	130

Моторное масло

Для обеспечения нормальной работы двигателя, трансмиссии и сцепления необходимо следить за уровнем масла и производить замену масла и масляного фильтра в соответствии с Регламентом планового техобслуживания. Это требуется не только потому, что со временем в масле накапливаются грязь и металлические частицы, но и потому, что масло теряет свои смазочные свойства при слишком долгом использовании.



ПРЕДУПРЕЖДЕНИЕ

Эксплуатация мотоцикла с недостаточным уровнем, загрязненным или потерявшим свои свойства моторным маслом вызывает повышенный износ и может привести к заклиниванию двигателя или трансмиссии, аварии или травме. Необходимо проверять уровень масла перед каждой поездкой и производить замену в соответствии с Регламентом планового техобслуживания, приведенном в Руководстве по эксплуатации.

Проверка уровня масла

- Непосредственно после замены масла запустить двигатель и дать ему поработать на холостых оборотах в течение нескольких минут, чтобы масло поступило в масляный фильтр. Затем необходимо остановить двигатель и подождать несколько минут, пока масло осядет.

ПРЕДОСТЕРЕЖЕНИЕ

Разнос двигателя до смазки всех элементов может привести к заклиниванию двигателя.

- Непосредственно после эксплуатации мотоцикла необходимо подождать несколько минут, пока масло стечет.

- Уровень масла проверяется с помощью указателя уровня масла. Если мотоцикл стоит ровно, то уровень масла должен быть между верхней и нижней метками, нанесенными рядом с указателем.

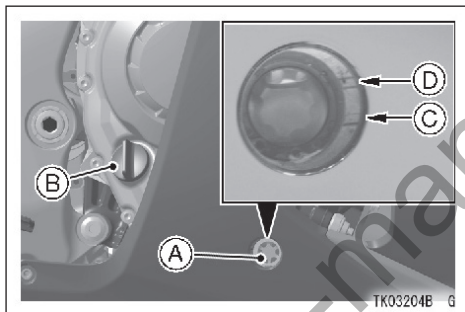



- A. Смотровое окошко для проверки уровня масла
 B. Крышка маслоналивной горловины
 C. Метка нижнего уровня
 D. Метка верхнего уровня

- Если уровень масла слишком высокий, слить лишнее масло через отверстие маслоналивной горловины с помощью шприца или иного аналогичного устройства.
- Если уровень масла слишком низкий, долить масло до нужного уровня. Необходимо использовать масло того же типа и марки, как уже залитое в двигатель.

ПРЕДОСТЕРЕЖЕНИЕ

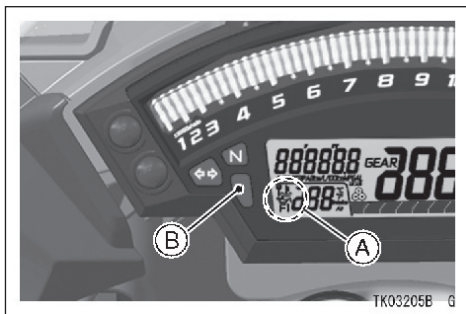
При понижении уровня масла до критического, возникновении проблем в работе масляного насоса или закупоривания масляных каналов на приборной панели и многофункциональном дисплее загорится предупредительный индикаторный сигнал и символ системы предупреждения о низком уровне масла (). Если это происходит при работе двигателя не на холостых оборотах, необходимо немедленно остановить двигатель и устранить причину. В противном случае это может привести к серьезной поломке двигателя.



- A. Предупреждение о низком уровне масла
()
- B. Предупредительный индикаторный сигнал
(красный)

Замена масла и/или масляного фильтра

- Для замены моторного масла и масляного фильтра необходимо открутить сливную пробку и вынуть масляный фильтр. Замена масла и масляного фильтра проводится только официальным дилером Kawasaki.

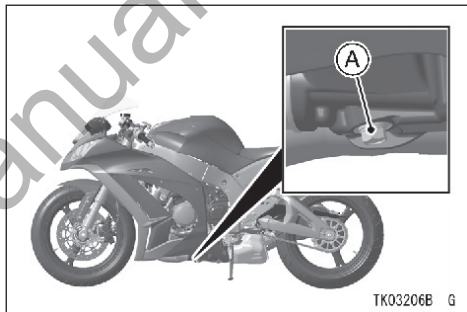

A. Сливная пробка

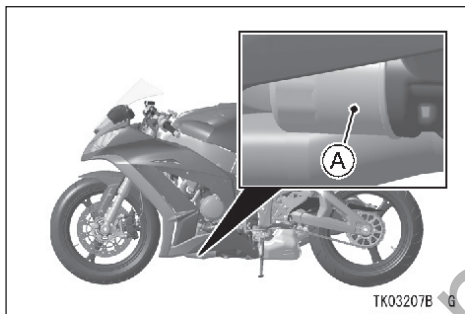

А. Топливный фильтр

**ПРЕДУПРЕЖДЕНИЕ**

Моторное масло является токсичным веществом и требует соответствующей утилизации. Способы утилизации или переработки моторного масла необходимо уточнить у представителей местных органов власти.

Крутящий момент затяжки

Сливная пробка:
29 Н•м (3,0 кг•м, 21 футо-фунт)
Масляный фильтр:
17 Н•м (1,7 кг•м, 13 футо-фунтов)

Рекомендуемое моторное масло

Тип:
API SG, SH, SJ, SL или SM с JASO MA, MA1
или MA2
Вязкость: SAE10W-40

ПРИМЕЧАНИЕ

- Добавление каких-либо химических присадок в масло не рекомендуется. Перечисленные выше марки имеют универсальную формулу и обеспечивают надежную смазку элементов двигателя и сцепления.

Заправочная емкость для масла

Объем: 2,9 л (3,1 амер.кварты)
 [фильтр не снят]
 3,3 л (3,5 амер.кварты)
 [фильтр снят]
 3,7 л (3,9 амер.кварты)
 [двигатель абсолютно сухой]

Несмотря на то, что моторное масло 10W-40 рекомендуется для использования в большинстве случаев, при определенных погодных условиях все же требуется подбирать масло с другой вязкостью.

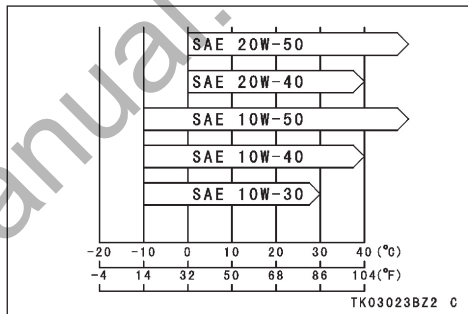

Система охлаждения

Радиатор и вентилятор системы охлаждения -

Необходимо убедиться в отсутствии насекомых и грязи на пластинах радиатора. В противном случае смыть все с помощью струи воды малого давления.



ПРЕДУПРЕЖДЕНИЕ

Вентилятор системы охлаждения вращается с очень высокой скоростью. Неосторожное обращение может привести к серьезной травме. Запрещается подносить руки и одежду слишком близко к лопастям вентилятора.

ПРЕДОСТЕРЕЖЕНИЕ

Сильная струя воды под напором (как на мойке) может повредить пластины радиатора, что негативно отразится на его работе. Запрещается блокировать, или препятствовать свободному прохождению потока воздуха через радиатор за счет установки не рекомендованных принадлежностей перед радиатором или за вентилятором охлаждающей системы. Затруднение потока воздуха в радиатор может привести к перегреву и поломке двигателя.

Шланги радиатора-

Ежедневно перед эксплуатацией мотоцикла необходимо проверять шланги радиатора на предмет утечки или наличия трещин или иных повреждений, а также все соединения на предмет утечки и плотности посадки. Техобслуживание и регулировка проводятся в соответствии с Регламентом планового техобслуживания.

Охлаждающая жидкость -

Охлаждающая жидкость поглощает избыточное тепло от двигателя и передает его на воздух в радиатор. При низком уровне охлаждающей жидкости двигатель перегревается, что может привести к серьезным повреждениям. Уровень охлаждающей жидкости следует проверять ежедневно перед эксплуатацией мотоцикла. Техобслуживание и ремонт необходимо проводить в соответствии с Регламентом планового техобслуживания. При низком уровне долить охлаждающую жидкость. Замена охлаждающей жидкости проводится в соответствии с Регламентом планового техобслуживания.

Параметры охлаждающей жидкости

Для защиты системы охлаждения (состоящей из алюминиевого двигателя и радиатора) от ржавчины и коррозии необходимо использовать охлаждающую жидкость с добавлением ингибитора коррозии и ржавчины.

В противном случае с течением времени в системе охлаждения в водяной рубашке и радиаторе будет накапливаться ржавчина и осадок. Это приведет к засорению каналов охлаждающей жидкости и существенному снижению эффективности работы системы охлаждения.

**ПРЕДУПРЕЖДЕНИЕ**

Охлаждающая жидкость для алюминиевых двигателей и радиаторов с добавлением ингибиторов коррозии и ржавчины является химическим веществом, вредным для человека. При попадании в рот возможны серьезные травмы или летальный исход. При использовании охлаждающей жидкости необходимо соблюдать инструкцию производителя.

В системе охлаждения вместе с антифризом рекомендуется использовать мягкую или дистиллированную воду (параметры антифриза см. ниже).

ПРЕДОСТЕРЕЖЕНИЕ

Использование жесткой воды приводит к накоплению осадка в каналах для воды, что существенно снижает эффективность работы системы охлаждения.

В случае если температура окружающего воздуха падает ниже температуры замерзания воды, необходимо постоянно добавлять антифриз в охлаждающую жидкость, чтобы защитить систему охлаждения от замерзания двигателя и радиатора, а также образования ржавчины и коррозии.

В систему охлаждения необходимо заливать антифриз всепогодного типа (мягкая вода и этиленгликоль плюс ингибитор коррозии и ржавчины для алюминиевых двигателей и радиаторов). Нужно подобрать оптимальный состав охлаждающей жидкости по соотношению температуры замерзания и концентрации, указанному на упаковке.

ПРЕДОСТЕРЕЖЕНИЕ

Всепогодный антифриз обладает специальными свойствами против коррозии и ржавчины. При чрезмерном разбавлении водой, эти антикоррозийные свойства теряются. Антифриз всепогодного типа необходимо разбавлять в соответствии с инструкцией производителя.

ПРИМЕЧАНИЕ

- При поставке в систему охлаждения заливается всепогодный антифриз зеленого цвета с содержанием этиленгликоля. Этот антифриз разбавляется на 50%. Температура замерзания составляет -35°C (-31°F).

Проверка уровня охлаждающей жидкости

- Установить мотоцикл ровно, перпендикулярно земле.
- Проверить уровень охлаждающей жидкости по указателю уровня охлаждающей жидкости на расширительном баке справа от двигателя. Уровень охлаждающей жидкости должен быть между отметками «F» («Полный») и «L» («Низкий»).

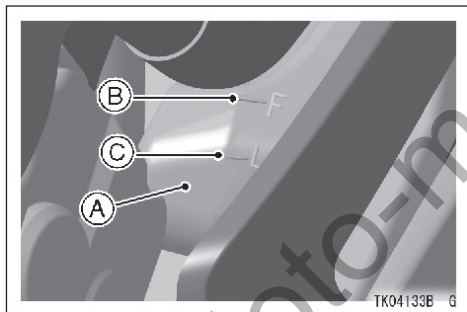

A. Расширительный бак

B. Отметка уровня «F» («Полный»)

C. Отметка уровня «L» («Низкий»)

ПРИМЕЧАНИЕ

- *Уровень охлаждающей жидкости проверяется при холодном двигателе (комнатной температуры или температуры окружающего воздуха).*
- При низком уровне необходимо долить охлаждающую жидкость в бак.
- Для этого снять крышку с расширительного бака и долить охлаждающую жидкость через отверстие наливной горловины до отметки «F» («Полный»).

Заливка охлаждающей жидкости

- Открутить болты и вынуть заклепки.
- Разъединить штыри и снять правый обтекатель и крышку.

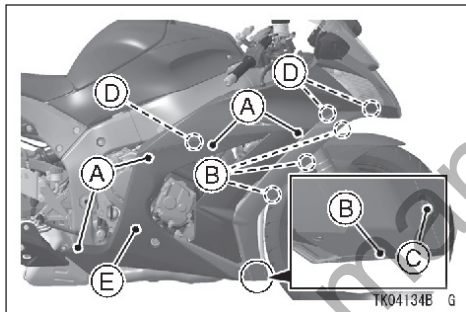

- A. Болты
- B. Заклепки
- C. Большая заклепка
- D. Штыри
- E. Правый обтекатель и крышка

ПРИМЕЧАНИЕ

- Правый обтекатель и крышка крепятся заклепками и большой заклепкой.
- Большая заклепка вынимается за счет выкручивания центрального стержня с помощью отвертки. При установке необходимо вставить большую заклепку в отверстие на обтекателе и зафиксировать её, нажав на центральный стержень.
- Чтобы вынуть заклепку необходимо вдавить центральный стержень в заклепку. При установке нужно сначала полностью вытянуть центральный стержень, вставить заклепку в отверстие и вжать центральный стержень.

Выемка заклепки

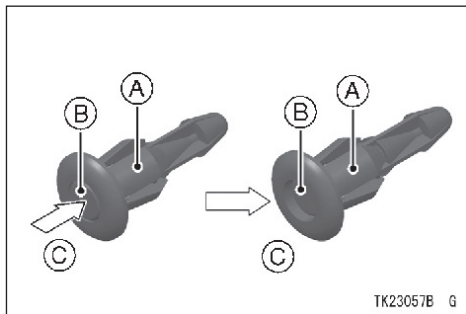

- A. Заклепка
- B. Центральный стержень
- C. Вжать.

Установка заклепки

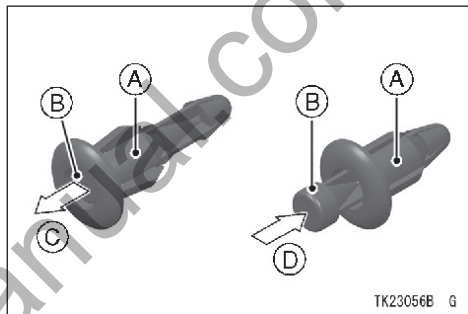

- A. Заклепка
- B. Центральный стержень
- C. Вытянуть полностью.
- D. Вжать.

- Снять крышку расширительного бака и долить охлаждающую жидкость через отверстие наливной горловины до отметки «F» («Полный»).

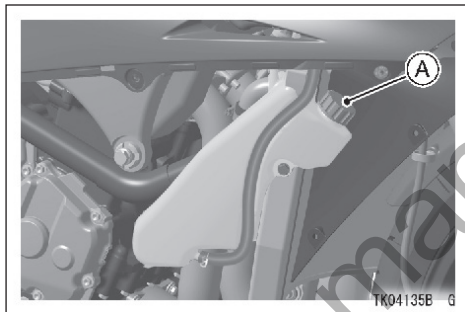

A. Крышка расширительного бака

ПРИМЕЧАНИЕ

- В исключительных случаях в расширительный бак для охлаждающей жидкости разрешается доливать только воду. Однако необходимо как можно скорее вернуться к оптимальному соотношению компо-

нентов за счет добавления концентрата антифриза.

ПРЕДОСТЕРЕЖЕНИЕ

В случае если требуется постоянно доливать охлаждающую жидкость, или расширительный бак полностью опустошается, необходимо проверить систему на предмет утечки и пройти диагностику у официального дилера Kawasaki.

Замена охлаждающей жидкости

Замена охлаждающей жидкости проводится только официальным дилером Kawasaki.

Свечи зажигания

В таблице ниже приводятся параметры стандартной свечи зажигания. Замена свечей зажигания производится в соответствии с Регламентом планового техобслуживания.

Свечи зажигания снимаются только официальным дилером Kawasaki.

Свеча зажигания

Стандартная свеча:	NGK CR9EIA-9
Зазор свечи:	0,8 ~ 0,9 мм (0,032 ~ 0,035 дюйма)
Крутящий момент затяжки:	13 Н•м (1,3 кгс•м, 115 футо-фунтов)

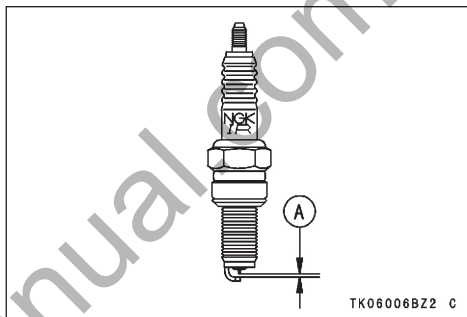

А. Зазор свечи

Зазор клапана

Износ клапана и гнезда клапана сокращает зазор, что приводит к нарушению момента открытия и закрытия клапана.

ПРЕДОСТЕРЕЖЕНИЕ

Если не проводить регулировку зазора, то со временем из-за износа клапан перестанет закрываться, что приведет к снижению эффективности работы, прогоранию клапана и седла клапана. Это может вызвать серьезные повреждения двигателя.

Проверка зазора по каждому клапану и седлу клапана проводится в соответствии с Регламентом планового техобслуживания.

Осмотр и регулировка проводятся официальным дилером Kawasaki.

Система дожига отработанного газа Kawasaki

Система очистки выхлопа Kawasaki (КСА) - это вторичная система всасывания воздуха, способствующая более полному дожиганию отработанных газов. Когда отработанное топливо поступает в выхлопную системы, оно все еще имеет достаточно высокую температуру и может гореть. Система КСА обеспечивает приток дополнительного объема воздуха в выхлопную систему для дожига поступившего отработанного топлива. Этот механизм позволяет дожигать значительный объем отработанного газа, который раньше выбрасывался в атмосферу. При этом также происходит превращение большей части угарного газа в углекислый газ.

Клапаны всасывания воздуха -

Клапан всасывания воздуха, по сути, является обратным клапаном, пропускающим поток свежего воздуха из воздушного фильтра к выпускному коллектору. Воздух, прошедший через клапан всасывания воздуха не возвращается обратно. Осмотр клапанов всасывания воздуха производится в соответствии с

Регламентом планового техобслуживания. Осмотр клапанов всасывания воздуха также необходим в случае нестабильной работы на холостом ходу, существенного сокращения мощности двигателя или наличия прочих аномальных шумов в двигателе.

Клапаны всасывания воздуха снимаются и диагностируются только официальным дилером Kawasaki.

Выхлопная система

Мотоцикл имеет систему выхлопа. Эта система контролирует работу клапана в выхлопной трубе и обеспечивает стабильную мощность двигателя на низких и средних оборотах. Работа выхлопной системы контролируется электронным блоком управления. Техобслуживание и регулировка проводятся официальным дилером Kawasaki.

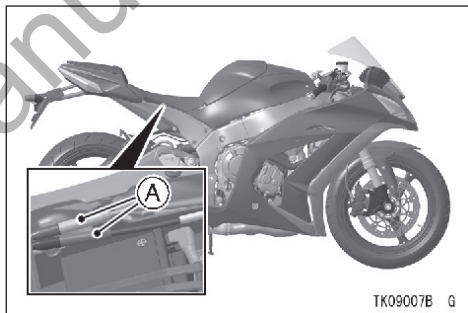

A. Тросы выхлопного устройства

ПРЕДОСТЕРЕЖЕНИЕ

Проводить регулировку системы выхлопа самостоятельно не рекомендуется. Неправильная регулировка приводит к снижению эффективности работы и серьезным повреждениям двигателя.

Воздушный фильтр

Забитый воздушный фильтр ограничивает объем всасывания воздуха в двигатель, что приводит к увеличению расхода топлива, снижению мощности двигателя и образованию нагара в свечах зажигания.

Воздушный фильтр этого мотоцикла состоит из влажного бумажного фильтрующего элемента, который не поддается чистке.

Замена фильтрующего элемента проводится в соответствии с Регламентом планового техобслуживания. В условиях повышенной пыльности, дождя или грязи требуется проводить замену фильтрующего элемента чаще, чем через стандартный интервал.

ПРЕДОСТЕРЕЖЕНИЕ

Необходимо использовать только рекомендованные фильтрующие элементы (номер запчасти Kawasaki 11013-0041 или эквивалент). Использование других фильтрующих элементов приводит к преждевременному износу частей двигателя или снижению эффективности его работы.

- Снять водительское сиденье (см. раздел «Сиденья» в главе «ОБЩАЯ ИНФОРМАЦИЯ»).
- Открутить болты с левой и правой боковых крышек топливного бака.

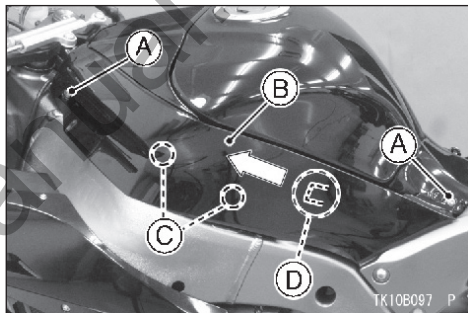

- A. Болты
- B. Боковая крышка топливного бака
- C. Выступы
- D. Штырь

- Приподнять выступающую часть, аккуратно потянув за переднюю часть крышек в направлении наружу.

- Сдвинуть крышки вперед, чтобы штыри вышли из пазов, и снять боковые крышки топливного бака.

ПРИМЕЧАНИЕ

- *Левая боковая крышка топливного бака снимается без отсоединения соединителей от блока реле.*

- Открутить болты и снять переднюю крышку топливного бака.

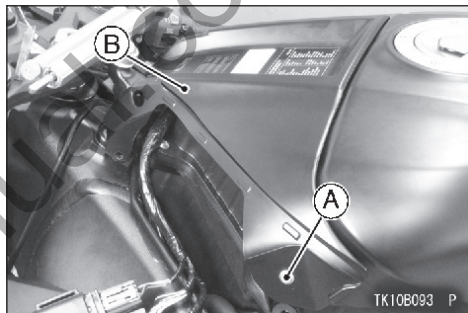

- A. Болты**
- B. Передняя крышка топливного бака**

136 ТЕХОБСЛУЖИВАНИЕ И РЕГУЛИРОВКА

- Открутить болты крепления топливного бака.
- Отсоединить соединитель от датчика на крышке корпуса воздушного фильтра.

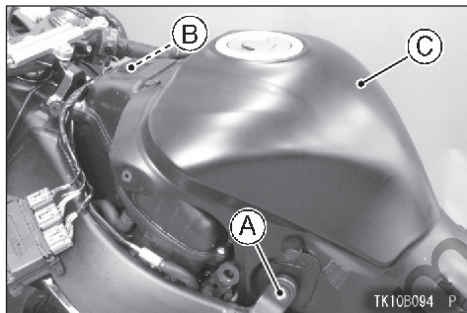

- A. Болты**
- B. Соединитель**
- C. Топливный бак**

- Поднять переднюю часть топливного бака и отсоединить патрубок сапуна от топливного бака.

- Аккуратно поддерживать топливный бак с помощью соответствующего инструмента.
- Отсоединить кронштейны соединителя в задней части корпуса воздушного фильтра.
- Отвинтить шурупы и поднять крышку корпуса воздушного фильтра вместе с проводами и топливными шлангами.

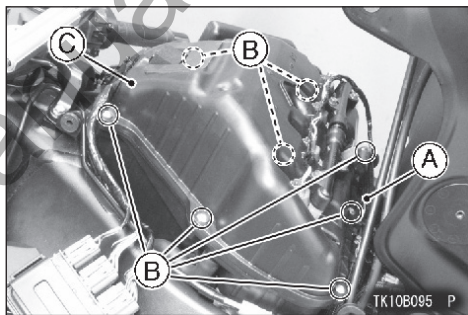

- A. Крепления соединителя**
- B. Шурупы**
- C. Крышка корпуса воздушного фильтра**

- Вынуть фильтрующий элемент.



A. Фильтрующий элемент

- Закрыть трубу и корпус воздушного фильтра чистым полотенцем без ворса, чтобы защитить её от попадания попадания грязи или прочих инородных тел.



ПРЕДУПРЕЖДЕНИЕ

Попадание грязи или пыли в систему впрыска топлива может стать причиной заклинивания или отказа дросселя, и привести к возникновению опасных условий эксплуатации.

ПРЕДОСТЕРЕЖЕНИЕ

Попадание грязи в двигатель может способствовать чрезмерному износу или повреждению двигателя.

- Установка фильтрующего элемента и топливного бака осуществляется в обратной последовательности.

Слив масла

- Осмотреть прозрачный шланг с левой стороны от двигателя и проверить, не стекает ли масло или вода из корпуса воздушного фильтра.

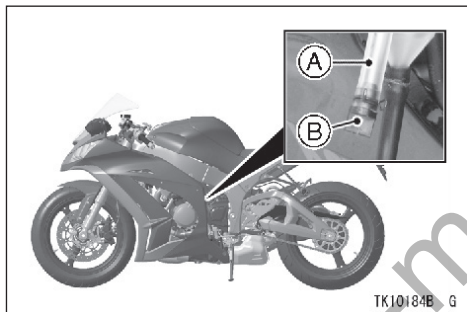

A. Прозрачный шланг

B. Пробка

- При наличии масла или воды в шланге необходимо снять пробку и слить масло или воду.

⚠ ПРЕДУПРЕЖДЕНИЕ

Попадание масла на шины может привести к их проскальзыванию и стать причиной аварии или серьезной травмы. После слива масла убедиться, что пробка надежно зафиксирована в сливном шланге.

Система управления положением дроссельной заслонки

Ежедневно перед эксплуатацией мотоцикла необходимо проверять люфт ручки газа. Техобслуживание и регулировка проводятся в соответствии с Регламентом планового техобслуживания. Регулировка по необходимости.

Ручка газа -

Ручка газа контролирует положение дроссельных клапанов в корпусе дроссельных заслонок. Наличие чрезмерного люфта из-за сильного натяжения или некорректной регулировки троса приводит к снижению чувствительности двигателя к открытию дроссельной заслонки, особенно на малых оборотах двигателя. Также это может привести к тому, что заслонка перестанет открываться полностью при полном газе. С другой стороны, если у ручки газа вообще нет люфта, то это затрудняет управление рычагом газа и нарушает стабильность работы на холостом ходу.

Осмотр

- Проверить люфт легким поворотом ручки газа вперед и назад.

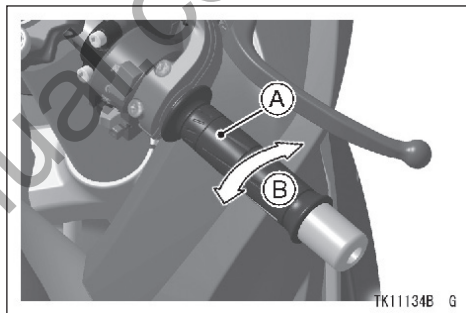

A. Ручка газа

B. Люфт ручки газа

Люфт ручки газа

2 ~ 3 мм (0,08 ~ 0,12 дюйма)

- Отрегулировать люфт при необходимости.

Регулировка

- Ослабить контргайки на верхнем тросе газа и полностью раскрутить регуляторы обоих тросов, чтобы обеспечить большой люфт ручки газа.
- Поворачивать регулятор тормозного троса до полного исчезновения люфта при полностью отпущенной ручке газа. Затянуть контргайку.

- Поворачивать регулятор троса газа до получения необходимого люфта. Затянуть контргайку.

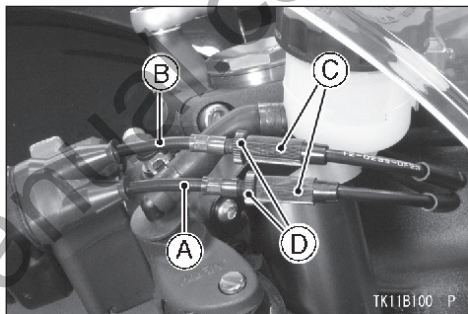

- A. Тормозной трос
- B. Трос газа
- C. Регулятор
- D. Контргайки

- В случае если не удастся отрегулировать тросы газа с помощью регулятора верхнего кабеля, то дальнейшая регулировка должна проводиться официальным дилером Kawasaki.

При работе двигателя на холостом ходу повернуть руль в каждую сторону. Если число оборотов холостого хода изменяется при повороте руля, это значит, что тросы газа отрегулированы или проложены неверно, или повреждены. Необходимо устранить все вышеуказанные нарушения перед тем, как запускать транспортное средство в работу на холостом ходу.



ПРЕДУПРЕЖДЕНИЕ

Эксплуатация ТС с некорректно отрегулированными, неверно проложенными или поврежденными тросами может привести к нарушению безопасных условий эксплуатации. Убедиться, что тросы отрегулированы соответствующим образом и не имеют повреждений.

Синхронизация разрежения двигателя

Проверка и регулировка синхронизации разрежения двигателя проводится официальным дилером Kawasaki через определенные интервалы в соответствии с Регламентом планового техобслуживания.

ПРИМЕЧАНИЕ

- *Некорректная синхронизация разрежения двигателя приводит к нарушению стабильности работы на холостом ходу и снижению чувствительности двигателя к открытию дроссельной заслонки, мощности и эффективности работы двигателя.*

Холостой ход

Контроль работы холостого хода производится в соответствии с Регламентом планового техобслуживания.

Мотоцикл оборудован клапаном, регулирующим скорость холостого хода. В случае нарушения работы двигателя на холостом ходу необходимо провести диагностику системы управления холостым ходом у официального дилера Kawasaki.

Холостой ход

1 050 ~ 1 150 об/мин

Сцепление

Ввиду износа фрикционного диска и постоянного натяжения троса сцепления в течение продолжительного времени использования, необходимо ежедневно до начала эксплуатации проверять работу сцепления. Регулировка проводится в соответствии с Регламентом планового техобслуживания.

Осмотр

- Убедиться, что рычаг сцепления работает нормально, а внутренний трос имеет свободный ход. При выявлении каких-либо проблем, необходимо проверить трос сцепления у официального дилера Kawasaki.

- Проверить люфт рычага сцепления, как показано на рисунке.

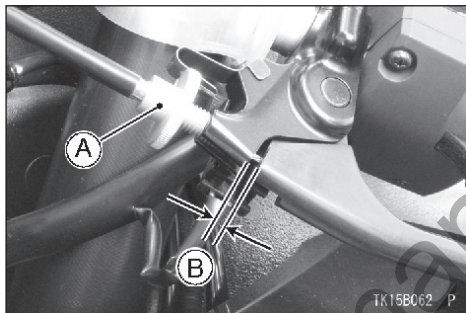

A. Регулятор

B. Люфт рычага сцепления

Люфт рычага сцепления

2 ~ 3 мм (0,08 ~ 0,12 дюйма)

При необходимости выполнить регулировку люфта рычага сцепления следующим образом. Этот документ скачен с www.moto-manual.com

Регулировка

- Настройка люфта рычага сцепления производится с помощью поворота регулятора.



ПРЕДУПРЕЖДЕНИЕ

Чрезмерный люфт троса сцепления может препятствовать выключению сцепления и стать причиной аварии с серьезными травмами или летальным исходом. При регулировке троса сцепления убедиться, что верхний конец внешнего троса надежно зафиксирован в креплении и в последствии в процессе эксплуатации не будет проскальзывать и создавать чрезмерный люфт троса.

144 ТЕХОБСЛУЖИВАНИЕ И РЕГУЛИРОВКА

- Если это невозможно сделать, необходимо закрепить нижний конец троса сцепления гайками.

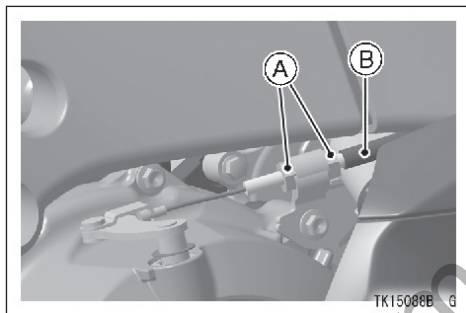

A. Гайки

B. Трос сцепления

ПРЕДУПРЕЖДЕНИЕ

Двигатель и выхлопная система очень сильно нагреваются в процессе эксплуатации. Существует риск сильных ожогов. Не прикасайтесь к двигателю или выхлопной трубе при регулировке сцепления.

ПРИМЕЧАНИЕ

- После проведения регулировки необходимо запустить двигатель и убедиться, что трос сцепления не проскальзывает и отпускается свободно.
- Незначительные регулировки можно проводить с помощью регулятора на рычаге сцепления.

**ОПАСНОСТЬ**

Выхлопной газ содержит угарный газ (ядовитый газ без цвета и запаха). Попадание угарного газа в дыхательные пути может привести к серьезному повреждению мозга или летальному исходу. **ЗАПРЕЩАЕТСЯ** запускать двигатель в ограниченном пространстве. Эксплуатация разрешена только в хорошо проветриваемой зоне.

Приводная цепь

Ежедневно перед началом эксплуатации мотоцикла необходимо проверять степень провисания и смазки приводной цепи. В целях обеспечения безопасности и предотвращения преждевременного износа техобслуживание проводится в соответствии с Регламентом планового техобслуживания. В случае сильного износа цепи или некорректной регулировки (слишком слабое или слишком сильное натяжение) цепь может слететь со звездочки или порваться.

**ПРЕДУПРЕЖДЕНИЕ**

Слетевшая или порванная цепь может повредить звездочку двигателя или заблокировать заднее колесо. Это может привести к серьезному повреждению мотоцикла и потере контроля над транспортным средством. Перед каждой поездкой необходимо проверять цепь на наличие повреждений и точность регулировки цепи.

Проверка степени провисания цепи

- Поставить мотоцикл на боковую подножку.
- Прокрутить заднее колесо, чтобы определить положение максимального натяжения цепи. Измерить максимальную степень провисания цепи путем подтягивания и оттягивания цепи по центру между звездочкой двигателя и звездочкой заднего колеса.

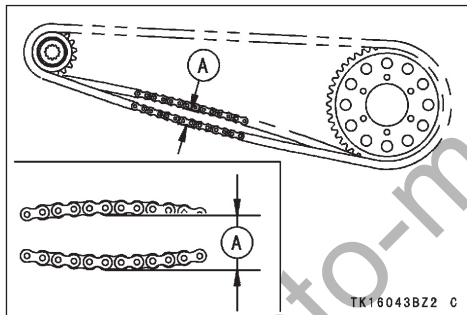

А. Провисание цепи

- Если приводная цепь натянута слишком сильно или слишком слабо, необходимо отрегулировать её до нормального уровня натяжения.

Провисание приводной цепи

Стандартное: 25 ~ 35 мм (1,0 ~ 1,4 дюйма)

Регулировка уровня натяжения цепи

- Снять шплинт и ослабить концевую гайку оси.

- Ослабить правую и левую контргайки регулятора цепи.

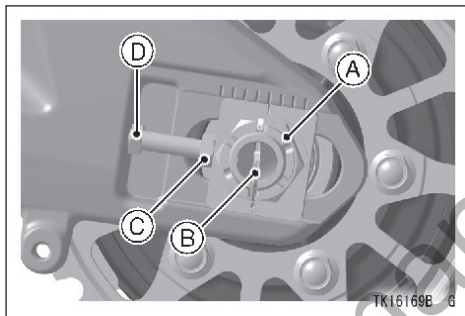

- A.** Гайка оси
- B.** Шплинт
- C.** Регулятор
- D.** Контргайка

- Если цепь натянута слишком слабо, необходимо равномерно повернуть правый и левый регуляторы цепи наружу.
- Если цепь натянута слишком сильно, необходимо равномерно повернуть правый и левый регуляторы цепи внутрь.

- Поворачивать оба регулятора цепи наружу равномерно до тех пор, пока не удастся добиться нормального натяжения цепи. Для обеспечения точности регулировки цепи и колеса насечка левого индикатора регулировки колеса должна совпадать с той же меткой маятника, в соответствии с которой отрегулирована насечка правого индикатора.

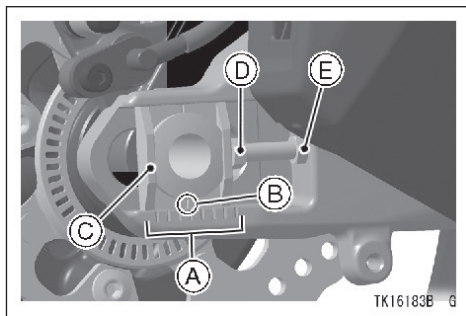

- A. Метки
- B. Насечка
- C. Индикатор
- D. Регулятор
- E. Контргайка

ПРИМЕЧАНИЕ

- Регулировку колес также можно осуществлять с помощью угольника или методом натягивания нити.

! ПРЕДУПРЕЖДЕНИЕ

Некорректная регулировка колес приводит к преждевременному износу и может нарушать условия безопасного вождения. Заднее колесо регулируется по меткам на маятнике или с помощью измерения расстояния между центром оси колеса и осью маятника.

- Затянуть обе контргайки регулятора цепи.
- Затянуть концевую гайку оси с указанным усилием.

Крутящий момент затяжки

Концевая гайка оси:
127 Н•м (13,0 кгс•м, 93,7 футо-фунта)

ПРИМЕЧАНИЕ

- Если ключа с регулируемым крутящим моментом нет, то этот вид работ рекомендуется поручить официальному дилеру Kawasaki.
- Вновь прокрутить колесо и измерить провисание цепи в положении максимального натяжения. Отрегулировать при необходимости.
- Вставить новый шплинт через концевую гайку оси и ось и разогнуть концы.

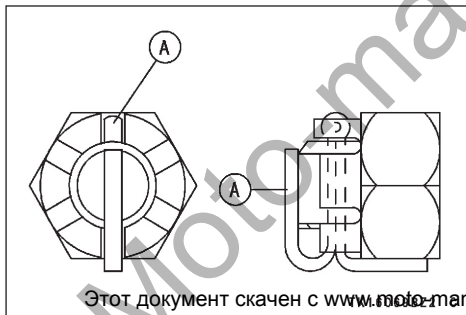

А. Шплинт

Этот документ скачен с www.moto-manual.com

ПРИМЕЧАНИЕ

- Если при установке шплинта пазы на гайке не совпадают с отверстием шплинта в полуоси, необходимо затянуть гайку по часовой стрелке до следующего положения регулировки.
- Угол поворота не должен превышать 30 градусов.
- Если паз не попадает в ближайшее отверстие необходимо еще раз ослабить и затянуть гайку.

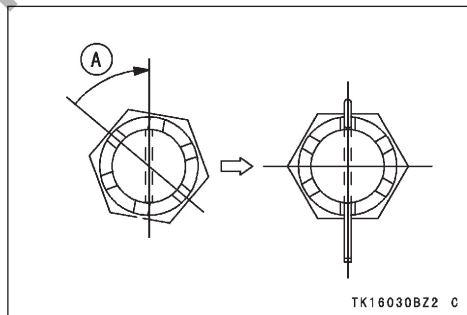

А. Поворот по часовой стрелке

**ПРЕДУПРЕЖДЕНИЕ**

Слабо зафиксированная концевая гайка оси может стать причиной аварии с серьезными травмами или летальным исходом. Необходимо затянуть концевую гайку оси с соответствующим усилием затяжки и поставить новый шплинт.

- Проверить задний тормоз (см. раздел «Тормоза» в этой главе).

Осмотр на предмет износа

- Открутить болты крепления левой передней подножки.

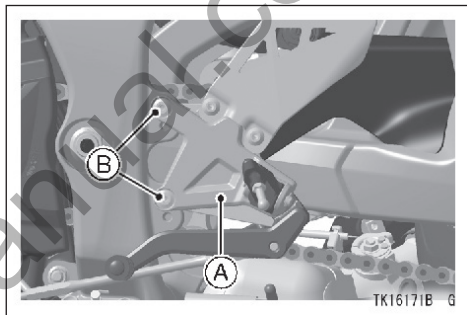

- A.** Крепление передней подножки
B. Болты

- Открутить болты и снять крышку цепи.

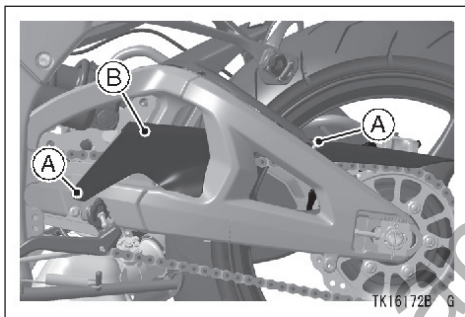

- A.** Болты
B. Крышка цепи

- Туго натянуть цепь с помощью регуляторов цепи или путем подвешивания 10 кг (22 фунтов) груза на цепь.
- На прямом участке цепи измерить длину 20 звеньев от центра оси первого шплинта до центра оси 21 шплинта. Поскольку износ цепи может быть неравномерным, замер необходимо производить в нескольких местах.

- Если длина превышает предельное значение, цепь необходимо заменить.

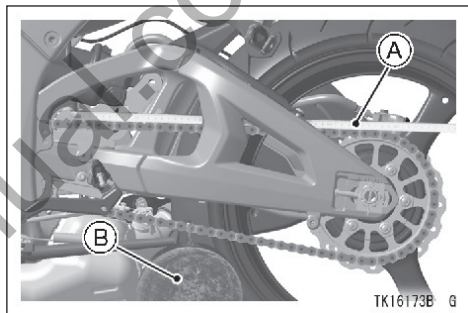

- A.** Измерение
B. Вес

Приводная цепь из 20 звеньев

Предельная длина:
319 мм (12,56 дюйма)

ПРИМЕЧАНИЕ

- Установить крышку цепи и крепление передней подножки в обратной последовательности.
- Поставить на место крепление левой подножки таким образом, чтобы обе подножки были в одинаковом положении.
- Нанести временный герметик на болт в передней части крышки цепи.

Крутящий момент затяжки

Болты крепления передней подножки:
25 Н•м (2,5 кгс•м, 18 футо-фунтов)



ПРЕДУПРЕЖДЕНИЕ

В целях безопасности рекомендуется использовать только стандартную цепь замкнутого типа. Цепь не разрезается при установке. Установка цепи производится официальным дилером Kawasaki.

- Провернуть заднее колесо и проверить приводную цепь на предмет наличия неисправных роликов, слабых шплинтов и звеньев.
- Проверить звездочку на предмет неравномерности или чрезмерности износа зубцов, а также наличия повреждений.

ПРИМЕЧАНИЕ

- Износ звездочки на рисунке преувеличен для наглядности. Предельные значения износа указаны в Руководстве по техобслуживанию.

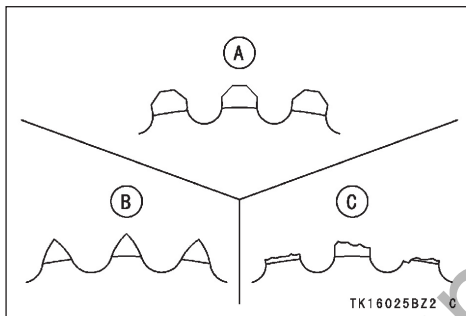

- A. Нормальные зубы**
B. Изношенные зубы
C. Поврежденные зубы

- При наличии неисправности необходимо обратиться к официальному дилеру Kawasaki для замены приводной цепи и/или звездочки.

Смазка

Дополнительная смазка необходима после эксплуатации транспортного средства в условиях дождя или повышенной влажности, а также каждый раз при высыхании цепи. Рекомендуется использовать тяжелое масло SAE 90,

поскольку оно дольше остается на цепи и обеспечивает лучшие условия смазки, чем легкое масло.

- Смазать боковые поверхности роликов так, чтобы масло попало в ролики и вкладыши. Смазать кольцевые уплотнения таким образом, чтобы они были полностью покрыты маслом. Излишки масла необходимо удалить.

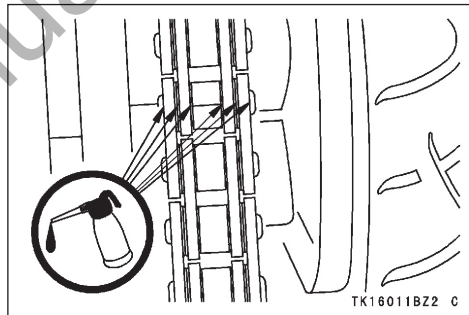

- Если цепь очень сильно загрязнена, необходимо сначала очистить её с помощью дизельного топлива или керосина, а затем провести смазку в соответствии с процедурой, описанной выше.

Тормоза

Осмотр тормозов на предмет износа

Необходимо проводить осмотр тормозов на предмет износа. В случае износа тормозной накладки в переднем или заднем суппорте дискового тормоза до толщины менее 1 мм (0,04 дюйма) заменить обе накладки суппорта комплектом. Замена накладок проводится официальным дилером Kawasaki.

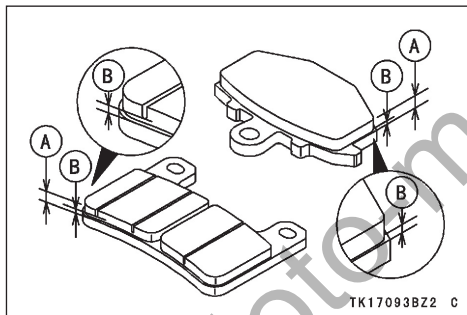

A. Толщина накладки

B. 1 мм (0,04 дюйма)

Тормозная жидкость -

Проверка уровня тормозной жидкости в переднем и заднем баках тормозной жидкости и её замена проводятся в соответствии с Регламентом планового техобслуживания. Внеплановая замена тормозной жидкости производится в случае её загрязнения водой или грязью.

Требования к качеству тормозной жидкости

Рекомендуется использовать только усиленную тормозную жидкость с маркировкой DOT4.наупаковке

ПРЕДОСТЕРЕЖЕНИЕ

Не проливать тормозную жидкость на окрашенные поверхности.

Не использовать жидкость из контейнера, который долгое время простоял открытым или незапечатанным.

Проверить соединения на предмет утечки.

Проверить тормозной шланг на предмет наличия повреждений.

Проверка уровня тормозной жидкости

- Когда бак тормозной жидкости находится в горизонтальном положении, уровень жидкости должен быть между верхней и нижней отметками.

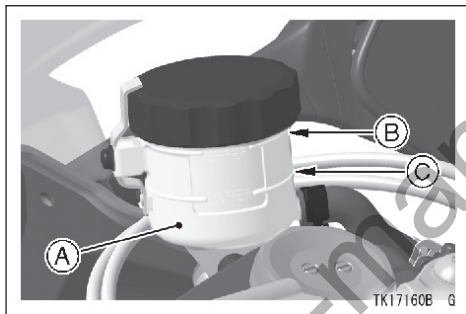

- A.** Передний бак тормозной жидкости
B. Отметка верхнего уровня
C. Отметка нижнего уровня

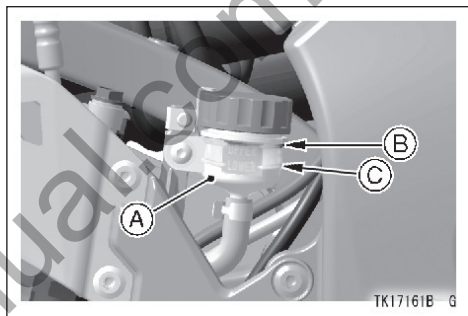

- A.** Задний бак тормозной жидкости
B. Отметка верхнего уровня
C. Отметка нижнего уровня

- Если уровень тормозной жидкости в каком-либо из баков опускается ниже отметки нижнего уровня, необходимо проверить систему на предмет утечки в трубках и долить жидкость до отметки верхнего уровня.

**ПРЕДУПРЕЖДЕНИЕ**

Смешивание разных типов и марок тормозных жидкостей может привести к снижению эффективности работы тормозной системы и стать причиной аварии с серьезными травмами или летальным исходом. Запрещается смешивать две марки тормозной жидкости. В случае необходимости долива тормозной жидкости нужно обязательно производить полную замену всей тормозной жидкости в системе, если тип и марка уже залитой в бак жидкости неизвестны.

ПРИМЕЧАНИЕ

- Сначала необходимо закрутить крышку до того, как почувствуется сопротивление. Это означает, что крышка хорошо встала на горловину бака. Затем повернуть крышку еще на $1/6$, придерживая корпус бака тормозной жидкости.



- A. Бак
- B. Крышка
- C. По часовой стрелке
- D. $1/6$ поворота

Замена тормозной жидкости

Замена тормозной жидкости производится официальным дилером Kawasaki.

Передние и задние тормоза-

Износ дисков и накладок автоматически компенсируется и не оказывает негативного воздействия на рычаг тормоза или работу педали. Детали передней и задней тормозной системы не требуют регулировки.



ПРЕДУПРЕЖДЕНИЕ

Попадание воздуха в тормозную систему снижает эффективность торможения и может стать причиной аварии с серьезными травмами или летальным исходом. Если при нажатии рычаг тормоза или педаль мягкие, то, скорее всего, в тормозную систему попал воздух, или тормоз поврежден. Необходимо немедленно провести диагностику тормозной системы у официального дилера Kawasaki.

Выключатели стоп-сигналов

Стоп-сигналы загораются при использовании переднего или заднего тормоза. Выключатель сигнала переднего тормоза не требует регулировки. Регулировка выключателя сигнала заднего тормоза производится в соответствии с Регламентом планового техобслуживания.

Осмотр

- Повернуть ключ зажигания в положение «ВКЛ.» («ON»).
- При нажатии тормоза должен загореться стоп сигнал.
- Если стоп-сигнал не загорается, необходимо обратиться официальному дилеру Kawasaki для проведения диагностики выключателя сигнала переднего тормоза.

- Проверить исправность выключателя сигнала заднего тормоза с помощью нажатия педали тормоза. Стоп-сигнал должен загореться после завершения хода педали.

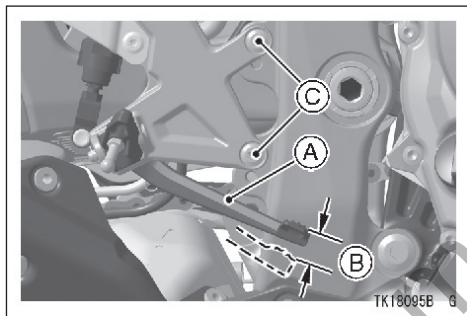

- A. Педаль тормоза
- B. 10 мм (0,4 дюйма)
- C. Болты

- Если сигнал не загорается, необходимо отрегулировать выключатель сигнала заднего тормоза.

Ход педали тормоза

10 мм (0,4 дюйма)

Регулировка

- Снять болты крепления правой передней подножки.
- Немного вытянуть крепление передней подножки наружу.
- Регулировка выключателя сигнала заднего тормоза производится с помощью переключения выключателя вверх и вниз и поворота регулировочной гайки.

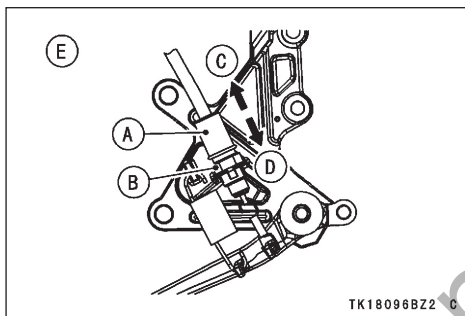

- A. Выключатель сигнала заднего тормоза
- B. Регулировочная гайка
- C. Ранний сигнал
- D. Поздний сигнал
- E. Вид сзади. Крепление

ПРЕДОСТЕРЕЖЕНИЕ

Во избежание повреждения электрических соединений внутри выключателя убедиться, что корпус выключателя не поворачивается при регулировке.

Этот документ создан с www.moto-manual.com

ПРИМЕЧАНИЕ

- Установить передние подножки на одинаковой высоте с обеих сторон. См. пункт «Положение передней подножки» в главе «Общая информация».

Амортизатор рулевого механизма

Мотоцикл оборудован амортизатором рулевого механизма. Kawasaki рекомендует пользоваться стандартными настройками амортизатора рулевого механизма каждый день. Для участия в кольцевых гонках регулировка амортизатора проводится официальным дилером Kawasaki.

Ежедневно перед началом эксплуатации необходимо проверять рулевой механизм, а также амортизатор рулевого механизма на предмет утечки масла. Техобслуживание и регулировка проводятся в соответствии с Регламентом планового техобслуживания.

Регулятор демпфирующего усилия

При регулировке демпфирующего усилия амортизатора рулевого механизма необходимо повернуть регулятор амортизатора по часовой или против часовой стрелки, как показано на рисунке ниже.

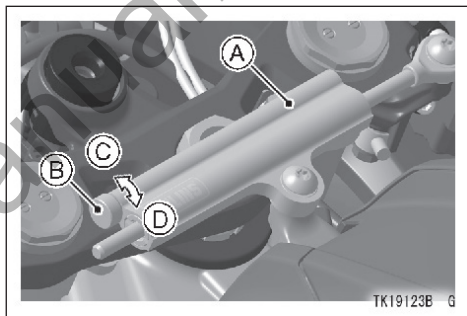

- A. Амортизатор рулевого механизма
- B. Регулятор демпфирующего усилия
- C. Мягче
- D. Жестче

Стандартные настройки регулятора амортизатора рулевого механизма

18 щелчков*

* : против часовой стрелки от положения полной посадки.

Передняя вилка

Проверка передней вилки и утечки масла проводится в соответствии с Регламентом планового техобслуживания.

Следующие настройки передней вилки можно изменять под различные условия вождения или режимы нагрузки:

- Предварительное поджатие пружины
- Сила амортизации отбоя
- Сила амортизации сжатия

**ПРЕДУПРЕЖДЕНИЕ**

Некорректная регулировка ноги вилки может привести к снижению управляемости и устойчивости транспортного средства, что может стать причиной аварии. Необходимо всегда использовать одинаковые настройки для левой и правой ног вилки.

Осмотр передней вилки

- Удерживая рычаг тормоза, приподнять и опустить переднюю вилку несколько раз. Ход должен быть свободным.
- Провести осмотр передней вилки на предмет утечки масла, а также наличия задиrow и царапин на поверхности внутренней трубы.
- При возникновении каких-либо сомнений относительно исправности передней вилки необходимо обратиться к официальному дилеру Kawasaki.

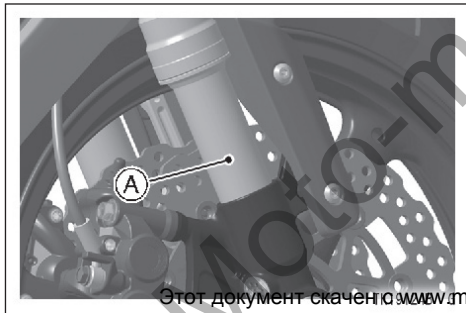

Этот документ скачен с www.moto-manual.com

A. Внутренняя труба

Регулирование предварительного поджатия пружины

Регулятор предварительного поджатия пружины расположен на нижнем конце каждой ноги передней вилки и позволяет регулировать предварительное поджатие пружины.

- Чтобы увеличить предварительное поджатие пружины и сделать подвеску более жесткой, необходимо повернуть регулятор по часовой стрелке с помощью шестигранного ключа.

- Чтобы уменьшить предварительное поджатие пружины и сделать подвеску более мягкой, необходимо повернуть регулятор натяга против часовой стрелки.

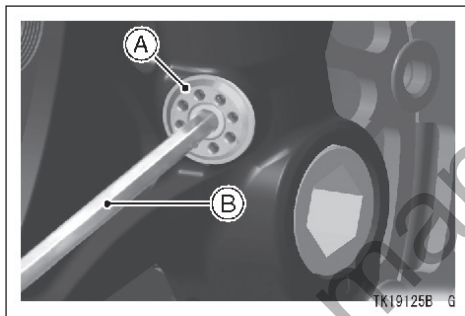

- A.** Регулятор предварительного поджатия пружины
B. Шестигранный ключ

Регулирование предварительного сжатия пружины

Положение регулятора	0*	←	6 оборотов внутри**	→	15 оборотов внутри**
Действие пружины	слабое	←	Стандарт.	→	сильное
Регулировка	мягкая	←	Стандарт.	→	жесткая
Поджатие	легкое	←	Стандарт.	→	сильное
Дорож. условия	хорошие	←	Стандарт.	→	плохие
Скорость	низкая	←	Стандарт.	→	высокая

*: Полная посадка (оборот против часовой стрелки до конца).

** : Поворот внутрь из положения полной посадки (оборот против часовой стрелки до конца). Количество регулировочных оборотов может не совпадать с цифрами, приведенными в таблице, с учетом незначительного технологического допуска.

Настройка регулятора силы амортизации сжатия и регулятора силы амортизации отбоя

Регулятор силы амортизации сжатия и регулятор силы амортизации отбоя находятся на верхнем конце каждой ноги вилки.

- Чтобы увеличить силу амортизации, необходимо повернуть регулятор по часовой стрелке с помощью отвертки.
- Чтобы снизить силу амортизации, повернуть регулятор против часовой стрелки.

ПРЕДОСТЕРЕЖЕНИЕ

Не рекомендуется прилагать силу для поворота регулятора силы амортизации сжатия и отбоя из положения полной посадки. Это может привести к поломке регулировочного механизма.

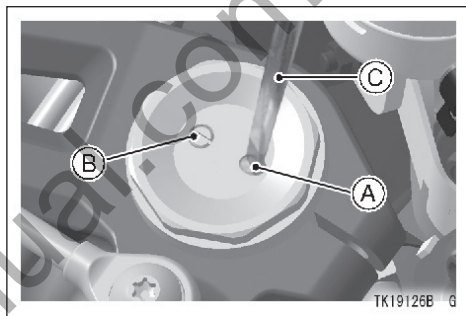

- A. Регулятор силы амортизации сжатия
 B. Регулятор силы амортизации отбоя
 C. Отвертка

Регулирование силы амортизации сжатия и отбоя

Поло- жение ре- гулятора	Амортиза- ция сжатия	0*	←	4 1/2 оборота наружу**	→	7 оборотов наружу**
	Амортиза- ция отбоя	0*	←	3 3/4 оборота наружу**	→	5 1/2 оборотов наружу**
Сила амортизации		Большая	←	Стандарт.	→	Слабая
Настройка		Жесткая	←	Стандарт.	→	Мягкая
Поджатие		Сильное	←	Стандарт.	→	Легкое
Дорож. условия		Плохие	←	Стандарт.	→	Хорошие
Скорость		Высокая	←	Стандарт.	→	Низкая

*: Полная посадка (оборот по часовой стрелке до конца).

**.: Поворот наружу из положения полной посадки (оборот по часовой стрелке до конца). Количество регулировочных оборотов может не совпадать с цифрами, приведенными в таблице, с учетом незначительного технологического допуска.

Стандартное положение регулировки (передняя вилка)

Регулятор предварительного поджатия пружины	6 оборотов внутрь*
Регулятор амортизации сжатия	4 1/2 оборота наружу**
Регулятор амортизации отбоя	3 3/4 оборота наружу**

*: Поворот внутрь из положения полной посадки (оборот против часовой стрелки до конца).

** : Поворот наружу из положения полной посадки (оборот по часовой стрелке до конца).

Задний амортизатор

Проверка исправности заднего амортизатора, а также наличия утечки масла проводится в соответствии с Регламентом планового техобслуживания.

Следующие настройки заднего амортизатора можно изменять под различные условия вождения и режимы нагрузки:

- Предварительное поджатие пружины
- Сила амортизации отбоя
- Сила амортизации сжатия

Осмотр заднего амортизатора

- Чтобы проверить ход заднего амортизатора необходимо несколько раз нажать на сиденье.
- Провести осмотр заднего амортизатора на предмет наличия утечки масла.

- В случае возникновения каких-либо сомнений относительно исправности заднего амортизатора необходимо обратиться к официальному дилеру Kawasaki.

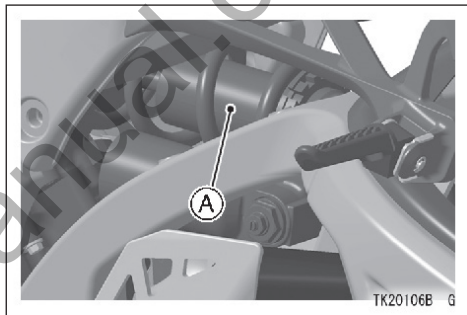

А. Задний амортизатор

Регулирование предварительного поджатия пружины

Регулировочная гайка пружины на заднем амортизаторе также регулируется.

Если пружина работает слишком мягко или слишком жестко, необходимо отрегулировать её у официального дилера Kawasaki.

Регулирование силы амортизации отбоя

Регулятор силы амортизации отбоя находится на верхнем конце заднего амортизатора.

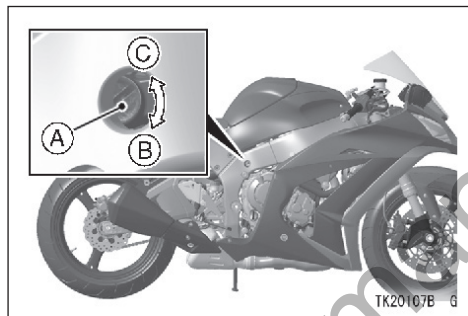

A. Регулятор силы амортизации отбоя

B. Увеличение силы амортизации

C. Снижение силы амортизации

- С помощью отвертки повернуть регулятор силы амортизации отбоя по часовой стрелке для увеличения силы или против часовой стрелки для снижения.

Этот документ скачен с www.moto-manual.com

ПРЕДОСТЕРЕЖЕНИЕ

Не рекомендуется перекручивать регулятор силы амортизации отбоя дальше положения полной посадки. Это может привести к поломке регулировочного механизма.

170 ТЕХОБСЛУЖИВАНИЕ И РЕГУЛИРОВКА

Регулирование силы амортизации отбоя

Положение регулятора	0*	←	1 3/4 оборота наружу**	→	3 оборота наружу**
Сила амортизации	Большая	←	Стандарт.	→	Слабая
Регулировка	Жесткая	←	Стандарт.	→	Мягкая
Поджатие	Сильное	←	Стандарт.	→	Легкое
Дорож. условия	Плохие	←	Стандарт.	→	Хорошие
Скорость	Высокая	←	Стандарт.	→	Низкая

*: Полная посадка (оборот по часовой стрелке до конца).

** : Поворот наружу из положения полной посадки (оборот по часовой стрелке до конца). Количество регулировочных оборотов может не совпадать с цифрами, приведенными в таблице, с учетом незначительного технологического допуска.

Регулирование силы амортизации сжатия

Регуляторы силы амортизации сжатия для низкой и высокой скорости находятся на бензобаке с левой стороны заднего амортизатора.

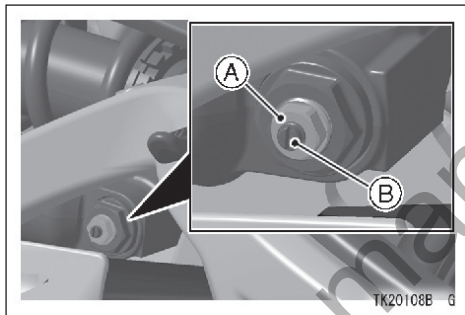

A. Регулятор высокой скорости

B. Регулятор низкой скорости

ПРИМЕЧАНИЕ

○ При повороте регулятора высокой скорости регулятор низкой скорости также поворачивается. Хотя регулятор низкой скорости поворачивается вместе с регу-

лятором высокой скорости при повороте последнего, положение настройки регулятора низкой скорости не меняется.

Регулировка силы амортизации сжатия при низкой скорости

- С помощью отвертки повернуть винт регулятора силы амортизации сжатия при низкой скорости по часовой стрелке для увеличения амортизации или против часовой стрелки для снижения амортизации.

Регулировка силы амортизации сжатия при высокой скорости

- Повернуть регулятор силы амортизации сжатия при высокой скорости по часовой стрелке для увеличения амортизации или против часовой стрелки для снижения амортизации.

ПРЕДОСТЕРЕЖЕНИЕ

Запрещается перекручивать регулятор силы амортизации сжатия дальше положения полной посадки. Это может привести к поломке регулировочного механизма.

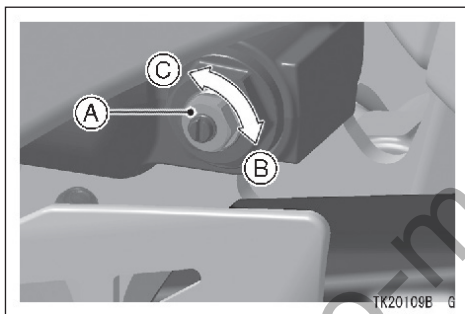

- A. Регулятор силы амортизации сжатия при высокой скорости
- B. Увеличение амортизации
- C. Снижение амортизации

Регулирование силы амортизации сжатия для высокой и низкой скорости

Поло- жение ре- гулятора	Высокая скорость	0*	←	1 3/4 оборот наружу**	→	5 оборотов наружу**
	Низкая скорость	0*	←	1 3/4 оборот наружу**	→	5 оборотов наружу**
Сила амортизации		Большая	←	Стандарт.	→	Слабая
Настройка		Жесткая	←	Стандарт.	→	Мягкая
Поджатие		Сильное	←	Стандарт.	→	Легкое
Дорож. условия		Плохие	←	Стандарт.	→	Хорошие
Скорость		Высокая	←	Стандарт.	→	Низкая

*: Полная посадка (оборот по часовой стрелке до конца).

** : Поворот наружу из положения полной посадки (оборот по часовой стрелке до конца). Количество регулировочных оборотов может не совпадать с цифрами, приведенными в таблице, с учетом незначительного технологического допуска.

Ниже приводятся стандартные положения регулировки подвески:

Стандартные положения регулировки (Задний амортизатор)

Регулятор силы амортизации сжатия		1 3/4 оборот наружу*
Регулятор силы амортизации сжатия	Высокая скорость	1 3/4 оборот наружу*
	Низкая скорость	1 3/4 оборот наружу*

*: Поворот наружу из положения полной посадки (оборот по часовой стрелке до конца).

Колеса

У этого мотоцикла стоят бескамерные шины. Маркировка «БЕСКАМЕРНАЯ» («TUBELESS») сбоку шины и на ободке свидетельствует о том, что шина и обод специально разработаны для использования без камеры.

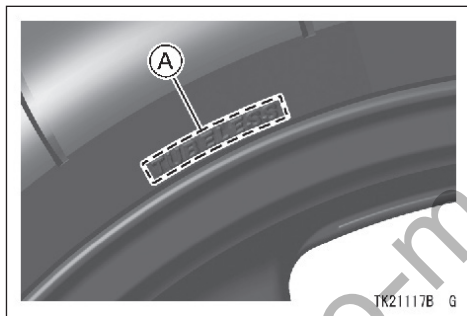

A. Отметка «БЕСКАМЕРНАЯ» («TUBELESS»)

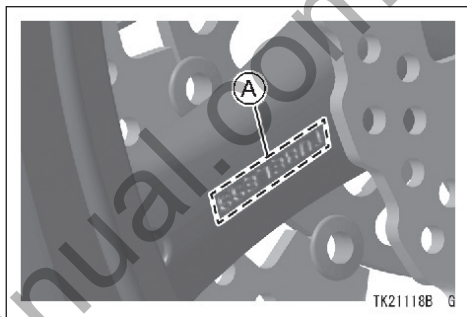

A. Отметка «БЕСКАМЕРНАЯ» («TUBELESS»)

Шина и обод представляются собой герметичное соединение за счет использования герметичных швов на скосах колеса и бортах обода, вместо камеры.

**ПРЕДУПРЕЖДЕНИЕ**

Установка камеры внутри бескамерной шины может привести к чрезмерному нагреву, повреждению шины или быстрому спусканию. Шины, обода и ниппели этого мотоцикла разработаны специально для использования без камер. При замене рекомендуется использовать стандартные шины, обода и ниппели. Запрещается устанавливать камерные шины на обода для бескамерных шин. Борты шины могут не встать в обод соответствующим образом, что приведет к спуску шины. Запрещается устанавливать камеру внутри бескамерной шины. В результате чрезмерного нагрева возможно повреждение или спуск шины.

Шины-

Полезная нагрузка и давление шин

Неспособность обеспечить необходимый уровень давления в шинах или превышение установленных значений по полезной нагрузке могут негативно сказаться на управляемости и эффективности работы мотоцикла и привести к потере контроля над транспортным средством. Максимальная рекомендованная нагрузка дополнительно к весу ТС составляет 180 кг (397 фунтов), включая вес пилота, пассажира, багажа и комплектующих.

- Снять колпачок ниппеля.
- Регулярно проверять давление в шинах с помощью высокоточного прибора.
- Убедиться в надежности фиксации колпачка ниппеля.

ПРИМЕЧАНИЕ

- *Давление измеряется в холодных шинах (т.е. при условии, что в течение трех последних часов мотоцикл проехал менее мили).*

- Давление шин может зависеть от изменений температуры воздуха и высоты. Соответственно, давление шин необходимо проверять и регулировать при различных условиях вождения, включая разную температуру и высоту.

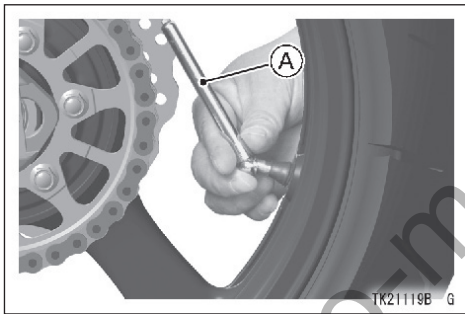

A. Шинный манометр

Давление в шине (холодная)

Передняя	250 кПа (2,50 кгс/см ² , 36 psi)
Задняя	290 кПа (2,90 кгс/см ² , 42 psi)

Износ и повреждение шин

По мере износа протектора шины вероятность прокола или повреждения шины возрастает. По статистике порядка 90% всех проколов и повреждений приходится на последние 10% ресурса протектора шины (износ 90%). Использование шин до полного износа протектора неэкономично и небезопасно.

- Необходимо проводить замеры остаточной глубины рисунка протектора с помощью специального измерителя и производить замену шин с минимальной остаточной глубиной рисунка протектора в соответствии с Регламентом планового техобслуживания.

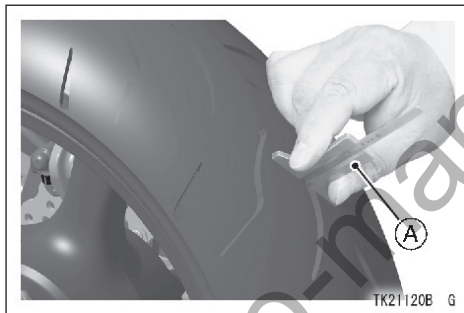

A. Измеритель глубины рисунка протектора.

Минимальная глубина рисунка протектора

Передняя шина	—	1 мм (0,04 дюйма)
Задняя шина	Менее 130 км/ч (80 миль/ч)	2 мм (0,08 дюйма)
	Более 130 км/ч (80 миль/ч)	3 мм (0,12 дюйма)

- Необходимо проводить осмотр шин на предмет наличия трещин и порезов. При наличии сильных повреждений требуется произвести замену шины. Раздутости или выступы на поверхности свидетельствуют о наличии внутреннего повреждения. В этом случае шину необходимо заменить.
- Из протектора шины необходимо удалять все застрявшие камни и прочие инородные предметы.

ПРИМЕЧАНИЕ

- Каждый раз при установке новой шины необходимо проводить балансировку колеса.

**ПРЕДУПРЕЖДЕНИЕ**

Проколотые и отремонтированные шины не обладают теми же свойствами, что и неповрежденные шины и могут внезапно лопаться. Это может стать причиной аварии с серьезными травмами или смертельным исходом. Поврежденную шину необходимо заменить при первой возможности. В целях обеспечения надежности управления и устойчивости транспортного средства следует использовать только рекомендованные стандартные шины со стандартным давлением. В случае если все же приходится использовать отремонтированную шину, скорость движения не должна превышать 100 км/ч (60 миль/ч) до замены шины.

ПРИМЕЧАНИЕ

- Во многих странах минимальная остаточная глубина рисунка протектора регулируется положениями местного законодательства, которые следует соблюдать.

Этот документ скачен с www.moto-manual.com

- При движении по дорогам общего пользования максимальная скорость не должна превышать значения, установленного правилами дорожного движения.

Стандартная шина (бескамерная)

Передняя	120/70ZR17 M/C (58 W) • BRIDGESTONE BATTLAX BT016F CC
Задняя	190/55ZR17 M/C (75 W) • BRIDGESTONE BATTLAX BT016R CC

**ПРЕДУПРЕЖДЕНИЕ**

Замена шин на новые может негативно сказаться на управляемости транспортного средства и стать причиной аварии с серьезными травмами или летальным исходом. В целях обеспечения надежности управления и устойчивости мотоцикла необходимо использовать только рекомендованные стандартные шины со стандартным давлением.

**ПРЕДУПРЕЖДЕНИЕ**

Новые шины характеризуются повышенным скольжением. Это может привести к потере контроля или травме.

Нормальное сцепление шины устанавливается после периода обкатки в 160 км (100 миль). В период обкатки следует избегать резкого и максимального торможения, ускорения и резких маневров в повороте.

Аккумулятор

Аккумулятор мотоцикла представляет собой герметичную батарею. Соответственно, нет необходимости проверять уровень электролита или доливать дистиллированную воду.

Уплотнительная лента не убирается после помещения электролита в аккумулятор при подготовке к эксплуатации.

Для того чтобы добиться максимального срока службы аккумулятора и обеспечить мощность для запуска двигателя мотоцикла, необходимо строго следить за уровнем заряда аккумулятора. При регулярном использовании система зарядки мотоцикла помогает поддерживать полный уровень заряда аккумулятора. Если мотоцикл используется редко или в течение короткого времени аккумулятор может разрядиться.

Аккумулятор устроен таким образом, что постоянно саморазряжается. Скорость разрядки зависит от типа используемого аккумулятора и температуры воздуха.

180 ТЕХОБСЛУЖИВАНИЕ И РЕГУЛИРОВКА

При повышении температуры скорость разрядки увеличивается. Скорость разрядки удваивается при каждом повышении температуры на 15°C (27°F).

Электрооборудование, напр. цифровые часы и память бортового компьютера, также питается от аккумулятора, даже если ключ повернут в положение «ВЫКЛ.» («OFF»). В условиях такого потребления энергии и высокой температуры полностью заряженный аккумулятор может полностью разрядиться за несколько дней.

Саморазрядка		
Температура	Примерное количество дней от 100% заряда до полной разрядки	
	Свинцово-сурьмяный аккумулятор	Свинцово-кальциевый аккумулятор
40°C (104°F)	100 дней	300 дней
25°C (77°F)	200 дней	600 дней
0°C (32°F)	550 дней	950 дней

Этот документ скачен с www.moto-manual.com

Потребление тока		
Ток	Количество дней от 100% заряда до 50% разрядки	Количество дней от 100% заряда до полной разрядки
7 мА	60 дней	119 дней
10 мА	42 дня	83 дня
15 мА	28 дней	56 дней
20 мА	21 день	42 дня
30 мА	14 дней	28 дней

При недостаточном заряде аккумулятора в очень низкой температуре электролит может замерзнуть. Это может привести к растрескиванию корпуса и деформации аккумуляторных пластин. Полностью заряженный аккумулятор спокойно переносит низкие температуры без ущерба.

Сульфатация пластин аккумулятора

Сульфатация пластин аккумулятора является распространенной причиной отказа аккумуляторной батареи.

Сульфатация пластин аккумулятора происходит в случае продолжительного хранения аккумулятора в разряженном состоянии. Сульфат является типичным побочным продуктом химических реакций, происходящих в аккумуляторе. При постоянном выделении сульфат кристаллизуется в ячейках. Это приводит к повреждению пластин аккумулятора, в результате чего они больше не способны поддерживать необходимый уровень заряда. Отказ аккумулятора по причине сульфатации не покрывается гарантией.

Техобслуживание аккумулятора

Владелец транспортного средства обязан самостоятельно следить за уровнем заряда аккумулятора. В противном случае может произойти отказ, и можно оказаться в затруднительном положении.

Если вы пользуетесь мотоциклом редко, то необходимо каждую неделю проверять заряд аккумулятора при помощи вольтметра. Если заряд опускается ниже 12,8В, зарядить аккумулятор с помощью соответствующего зарядного устройства (уточнить у дилера Kawasaki). Если мотоцикл не используется больше двух

недель, то зарядить аккумулятор с помощью соответствующего зарядного устройства.

Использование автоматического зарядного устройства для ускоренного заряда не рекомендуется, поскольку может привести к избыточному заряду или повреждению аккумулятора.

Зарядные устройства, рекомендованные Kawasaki:

Battery Mate 150-9

OptiMate 4

Yuasa MB-2040/2060

Christie C10122S

Если у вас в распоряжении нет вышеуказанных зарядных устройств, необходимо воспользоваться аналогом.

Более детальную информацию можно получить у официального дилера Kawasaki.

Зарядка аккумулятора

- Снять аккумулятор с мотоцикла (см. раздел «Снятие аккумулятора»).
- Подсоединить провода зарядного устройства и зарядить аккумулятор со скоростью (ампер/час), указанной на аккумуляторе.

Если значение скорости нечитабельно, скорость зарядки аккумулятора должна составлять около 1/10 емкости аккумуляторной батареи.

- Полный уровень заряда аккумулятора можно поддерживать с помощью зарядного устройства, пока аккумулятор не будет установлен обратно в мотоцикл (см. Установка аккумулятора).

ПРЕДОСТЕРЕЖЕНИЕ

Не снимать уплотнительную ленту. В противном случае, это может привести к повреждению аккумулятора. Установка стандартного аккумулятора в этот мотоцикл не рекомендуется. Это может привести к нарушению работы электросистемы.

ПРИМЕЧАНИЕ

- При зарядке герметичной аккумуляторной батареи необходимо строго соблюдать все инструкции, указанные на этикетке аккумулятора.
- Этот документ скачен с www.moto-manual.com

Снятие аккумулятора

- Снять водительское сиденье (см. Раздел «Сиденья» в главе «общая информация»).
- Повернуть ключ зажигания в положение «ВЫКЛ.» («OFF») и отсоединить (-) провод от аккумулятора.
- Снять красный колпачок с (+) клеммы и отсоединить (+) провода от аккумулятора.

ПРИМЕЧАНИЕ

- На моделях с антиблокировочной системой KIBS и без нее стоят разные аккумуляторы с противоположным положением клеммы (+) и клеммы (-) (справа и слева).

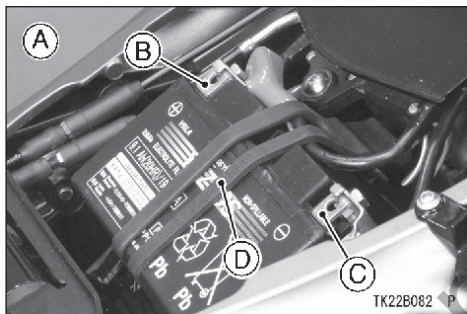

- A.** Модели с системой KIBS
B. Клемма (+)
C. Клемма (-)
D. Резиновая лента

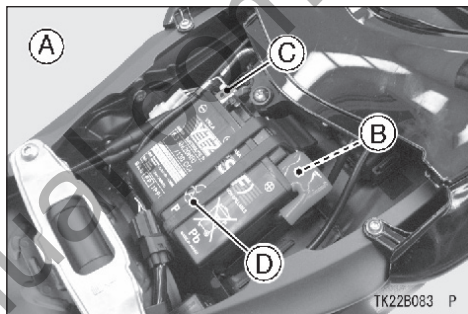

- A.** Модели без системы KIBS
B. Клемма (+)
C. Клемма (-)
D. Резиновая лента

- Снять резиновую ленту.
- Вынуть аккумулятор из корпуса.
- Убедиться, что кабельные соединения чистые.

Установка аккумулятора

- Поставить аккумулятор в корпус.
- Подсоединить провод (+) к клемме (+).

- Подсоединить кабель (-) к клемме (-).

ПРЕДОСТЕРЕЖЕНИЕ

Соединение провода (-) с клеммой (+) аккумулятора или провода (+) с клеммой (-) может привести к серьезному повреждению электросистемы.

ПРИМЕЧАНИЕ

- Чтобы недопустить коррозии клеммы необходимо покрыть её тонким слоем смазки.
- Надеть красный колпачок на клемму (+).
- Установить на место снятые ранее запчасти.

Фара дальнего света

ПРИМЕЧАНИЕ

- Не откручивать болты, поскольку отражатель фары может выпасть.

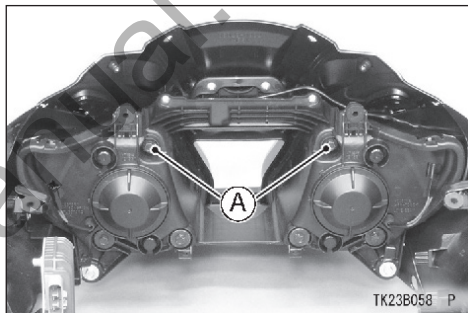

А. Болты

- Левый и правый регуляторы фары позволяют регулировать направление света вверх, вниз, вправо и влево с помощью поворота регуляторов (см. таблицу ниже).

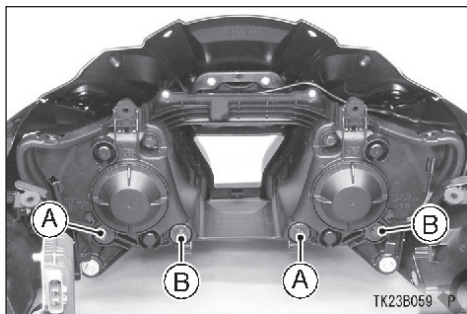

A. Левый регулятор

B. Правый регулятор

	Направление поворота регулятора	Направление света фары
Левый регулятор	По часовой стрелке	Влево и вниз
	Против часовой стрелки	Вправо и вверх
Правый регулятор	По часовой стрелке	Вправо и вниз
	Против часовой стрелки	Влево и вверх

- Чтобы направить свет фары влево необходимо повернуть левый регулятор по часовой стрелке, а правый регулятор против часовой стрелки на то же количество оборотов, что и левый регулятор, пока луч фары не будет светить прямо.

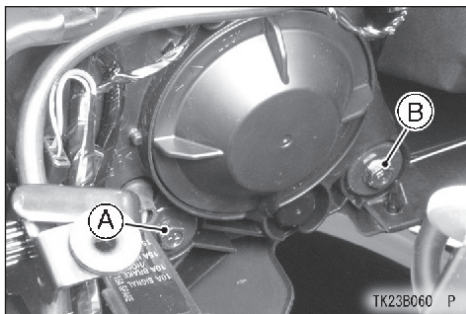

A. Левый регулятор

B. Правый регулятор

- Чтобы направить свет фары вправо необходимо повернуть левый регулятор против часовой стрелки, а правый регулятор по часовой стрелке на то же количество оборотов, что и левый регулятор, пока луч фары не будет светить прямо.
- При неправильной регулировке по горизонтали свет фары будет направлен в одну из сторон, а не прямо.

- Чтобы поднять свет фары вверх, необходимо повернуть оба регулятора против часовой стрелки на одинаковое количество оборотов.
- Чтобы опустить свет фары вниз, необходимо повернуть оба регулятора по часовой стрелке на одинаковое количество оборотов.
- Если свет настроен слишком низко, то ни нижний, ни верхний луч не будут освещать дорогу на достаточное расстояние. Если свет настроен слишком высоко, то дальний свет не будет освещать дорогу на близком расстоянии, а ближний свет будет слепить водителей встречных автомобилей.

ПРИМЕЧАНИЕ

- Если мотоцикл стоит ровно на колесах, и мотоциклист сидит на нем, то при включенном дальнем свете самые яркие точки должны быть немного ниже горизонтали. Угол света фар настраивается в соответствии с требованиями местного законодательства.

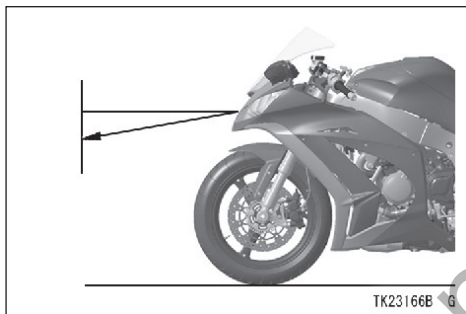

Предохранители

Плавкие предохранители находятся в блоке под пассажирским сиденьем и в левом обтекателе. Главный предохранитель находится под пассажирским сиденьем.

Если предохранитель сгорает во время движения, необходимо провести проверку электрической системы, определить причину, а затем заменить на предохранитель с соответствующим током.

188 ТЕХОБСЛУЖИВАНИЕ И РЕГУЛИРОВКА

Главный предохранитель снимается только официальным дилером Kawasaki.

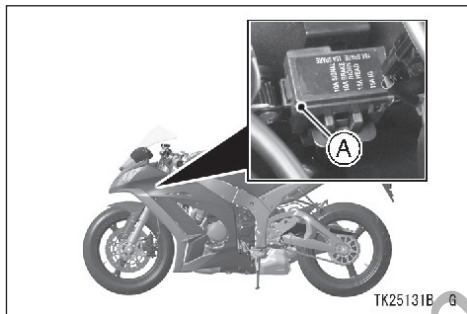

A. Блок плавких предохранителей

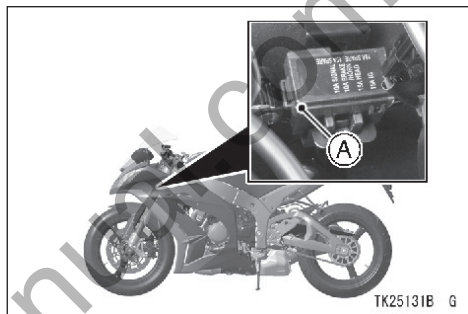

- A.** Блок плавких предохранителей
- B.** Блок плавких предохранителей (модели с системой KIBS)
- C.** Главный предохранитель

**ПРЕДУПРЕЖДЕНИЕ**

Замена оригинальных предохранителей аналогами может привести к перегреву, возгоранию и/или отказу проводки. Использовать аналоги вместо стандартных предохранителей не рекомендуется. Перегоревшие предохранители необходимо заменять на новые с номинальным током в соответствии с маркировкой на блоке предохранителей и главном предохранителе.

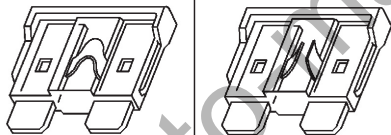

А

В

TK25007BZ2 C

А. Рабочий

В. Неисправный

Общая смазка

Указанные ниже элементы следует смазывать моторным маслом или обычной смазкой регулярно в соответствии с Регламентом планового техобслуживания или по необходимости после эксплуатации транспортного средства в условиях дождя или повышенной влажности.

Перед смазкой каждой детали зачистить пятна ржавчины с помощью специального средства для удаления ржавчины и стереть смазку, масло, грязь или сажу.

ПРИМЕЧАНИЕ

○ Для предотвращения образования ржавчины и заедания болтов достаточно нескольких капель масла. Это также облегчает процесс удаления болтов. Сильно ржавые болты, гайки и т.д. необходимо заменять на новые.

Для смазки следующих шарнирных механизмов можно использовать моторное

масло -

- Боковая подножка
- Рычаг сцепления

190 ТЕХОБСЛУЖИВАНИЕ И РЕГУЛИРОВКА

- Рычаг переднего тормоза
- Педаль заднего тормоза

Для смазки тросов необходимо использовать смазочный кабель под давлением -

- **(К)** Внутренний трос сцепления
- **(К)** Внутренние тросы газа

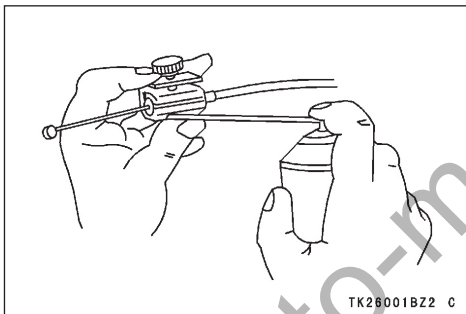

Смазка наносится на следующие точки:

- **(К)** Верхний конец внутреннего троса сцепления
- **(К)** Верхние концы внутренних тросов газа

(К): Смазка производится официальным дилером Kawasaki.

ПРИМЕЧАНИЕ

- После соединения тросов необходимо провести регулировку.

Уход

Общие меры предосторожности

Регулярный уход за мотоциклом позволяет добиться хорошего внешнего вида, оптимизировать общую эффективность работы и продлить срок эксплуатации. Использование высококачественного воздухопроницаемого чехла поможет защитить покрытие от вредного воздействия ультрафиолетовых лучей и загрязнений, а также сократить количество пыли, осаждающейся на поверхности мотоцикла.



ПРЕДУПРЕЖДЕНИЕ

Накопление грязи или воспламеняющегося материала в или вокруг шасси, двигателя или выхлопной трубы может привести к появлению механических проблем, а также увеличивает риск возгорания.

При эксплуатации транспортного средства в условиях, способствующих накоплению грязи или воспламеняющегося материала в или вокруг элементов транспортного средства, необходимо регулярно проводить проверку двигателя, элементов электрической и выхлопной системы. При накоплении грязи или воспламеняющегося материала припарковать мотоцикл на улице, остановить двигатель, подождать, пока он остынет, а затем очистить всю грязь. Не рекомендуется парковать мотоцикл или ставить на хранение в замкнутом пространстве до проверки на предмет наличия грязи или воспламеняющегося материала.

192 ТЕХОБСЛУЖИВАНИЕ И РЕГУЛИРОВКА

- Перед мойкой убедиться, что двигатель и выхлопная труба остыли.
- Необходимо избегать попадания обезжиривающего вещества на уплотнители, тормозные накладки и шины.
- Не рекомендуется пользоваться агрессивными химическими реагентами, растворителями, моющими средствами и бытовыми чистящими средствами, напр. стеклоочистителем на основе аммиака.
- Бензин, тормозная жидкость и охлаждающая жидкость разрушают лакокрасочное и пластиковое покрытия. При попадании на поверхность немедленно смыть.
- Не рекомендуется использовать проволочные щетки, стальные мочалки и прочие абразивные приспособления и щетки. Особую осторожность необходимо проявлять при чистке ветрового стекла, поверхности фар и прочих пластиковых элементов, поскольку их можно легко поцарапать.
- Не рекомендуется использовать установки для мойки высокого давления. Струя воды может проникнуть в уплотнители и электрические элементы и повредить мотоцикл.

- Необходимо избегать попадания воды во впускные отверстия воздушного фильтра, топливную систему, элементы тормозной и электрической системы, выходные патрубки глушителя и отверстия топливного бака.

Мойка мотоцикла

- Смыть легкие видимые загрязнения с помощью холодной воды из поливочного шланга.
- Смешать мягкое моющее средство (предназначенное специально для мотоциклов и автомобилей) с водой в ведре. С помощью мягкой тряпки или спонжа помыть мотоцикл. При необходимости можно использовать мягкое обезжиривающее средство для удаления пятен масла или смазки.
- Затем тщательно смыть все остатки чистящего средства водой (так как они могут разрушать детали мотоцикла)
- Вытереть мотоцикл насухо мягкой тряпкой. При этом необходимо осмотреть мотоцикл на предмет наличия сколов и царапин. Нельзя позволять воде высыхать, поскольку это может повредить лакокрасочное покрытие.

- После мойки убедиться, что резиновый чехол на шарнирном соединении педали переключения передач установлен верно, т.е. уплотнительная кромка чехла четко попадает в паз шарнирного соединения.

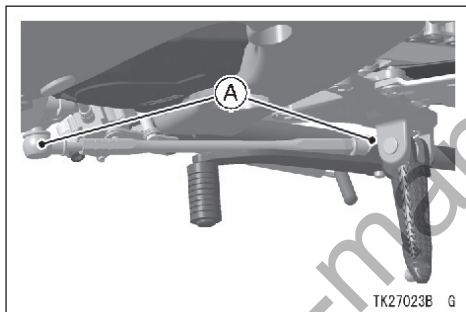

A. Чехлы

- Поврежденные чехлы необходимо заменять новыми. Если чехол не попадает в паз соединения, его нужно переустановить.

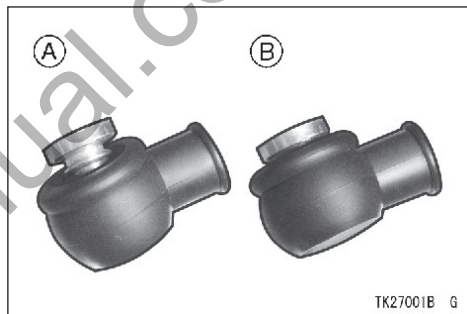

A. Неправильное положение кромки

B. Правильное положение кромки в пазу

- Запустить двигатель и позволить ему поработать на холостых оборотах в течение нескольких минут. Тепло от двигателя просушит влажные участки.

- Осторожно начать движение на малой скорости и несколько раз нажать на тормоз. Это позволит просушить тормоза и восстановить нормальную эффективность их работы.
- Чтобы предотвратить образование ржавчины необходимо смазать приводную цепь.

ПРИМЕЧАНИЕ

- После эксплуатации мотоцикла на дорогах, обрабатываемых солью, или на побережье океана необходимо немедленно помыть мотоцикл холодной водой. Горячую воду использовать нельзя, поскольку она увеличивает скорость химической реакции с солью. После просушки нанести противокоррозийный спрей на все металлические и хромированные поверхности
- После эксплуатации транспортного средства в условиях дождя или повышенной влажности, а также после мойки на внутренней поверхности линзы фары может скапливаться конденсат. Для удаления влаги запустить двигатель и включить фару. Постепенно конденсат с внутренней стороны фары исчезнет.

Полуматовое покрытие

Очистка полуматового покрытия

- Необходимо использовать мягкое нейтральное чистящее средство и воду.
- Эффект полуматового покрытия может быть потерян, при чрезмерном затираании покрытия.
- При возникновении каких-либо сомнений, необходимо обращаться к официальному дилеру Kawasaki.

Ветровое стекло и прочие пластиковые детали

После мойки протереть насухо все пластиковые детали мягкой тряпкой. Сухое ветровое стекло, линзы фары и прочие пластиковые элементы без покрытия обработать специальным чистящим или полировочным средством для пластика.

ПРЕДОСТЕРЕЖЕНИЕ

При контакте с химическими веществами или бытовыми чистящими средствами, такими как бензин, тормозная жидкость, стеклоочиститель, герметик для резьбовых соединений и прочими агрессивными веществами, пластиковые детали могут повреждаться или трескаться. При попадании агрессивного химического вещества на пластиковую деталь немедленно смыть вещество водой и мягким чистящим средством, а затем осмотреть поверхность на предмет наличия повреждений. Не рекомендуется использовать абразивные щетки или материалы для чистки пластиковых элементов, поскольку они могут повредить покрытие.

Хром и алюминий

Хромированные и алюминиевые элементы без покрытия можно обрабатывать хромовым/алюминиевым покрытием.

Алюминиевые элементы с покрытием рекомендуется мыть мягким нейтральным моющим средством и покрывать полировочным спреем. Колеса из алюминиевого сплава с покрытием и без него можно мыть специальным аэрозольным чистящим средством не на основе кислоты.

Кожа, винил и резина

Если у вашего мотоцикла есть кожаные аксессуары, необходимо проявлять особую осторожность. Для ухода за кожаными аксессуарами необходимо пользоваться специальным чистящим средством для кожи. Использование моющего средства и воды может повредить кожаные элементы и сократить срок их службы.

Виниловые запчасти моются вместе со всем корпусом мотоцикла. После мойки нанести виниловое покрытие.

Боковые стенки шин и прочие резиновые элементы необходимо обрабатывать с помощью специального защитного средства для резины, чтобы продлить срок их службы.



ПРЕДУПРЕЖДЕНИЕ

Защитное средство для резины может быть скользким. Его нанесение на область протектора шины может привести к потере сцепления и аварии с травмами или смертельным исходом. Запрещается наносить защитное средство для резины на область протектора.

ХРАНИЕ

Подготовка к хранению:

- Тщательно очистить транспортное средство от загрязнений.
- Запустить двигатель и дать ему поработать около пяти минут, чтобы разогреть масло, отключить двигатель и слить масло из двигателя.



ПРЕДУПРЕЖДЕНИЕ

Моторное масло является токсичным веществом и требует соответствующей утилизации. Способы утилизации или переработки моторного масла необходимо уточнить у представителей местных органов власти.

- Залить новое масло в двигатель.
- Слить топливо из топливного бака с помощью насоса или сифона.

**ПРЕДУПРЕЖДЕНИЕ**

Бензин является огнеопасным материалом, который при определенных условиях также может быть взрывоопасным и приводить к серьезным ожогам. При заправке повернуть ключ зажигания в положение «ВЫКЛ.» («OFF»). Не курить. Необходимо убедиться, что зона заправки хорошо проветривается, а также в отсутствии источника огня или искр, в том числе сигнальных ламп. Бензин требует соответствующей утилизации. Способы утилизации или переработки моторного масла необходимо уточнить у представителей местных органов власти.

- Очистить топливную систему, запустив двигатель и дав ему поработать на холостом ходу до тех пор, пока двигатель не заглохнет (если топливо останется в системе на длительный период, оно подвергается распаду и может засорить топливную систему).
- Снизить давление в шинах на 20%.
- Установить мотоцикл на ящик или постамент таким образом, чтобы оба колеса находились в воздухе. (Если это невозможно, необходимо подставить под заднее и переднее колеса доски, чтобы избежать попадания влаги на резину шин.)
- Распылить масло на все неокрашенные металлические поверхности во избежание появления ржавчины. Необходимо избегать попадания масла на резиновые детали и в тормоза.
- Смазать приводную цепь и все тросы.
- Снять аккумулятор и поместить на хранение вдали от солнечного света в сухое или прохладное место. Раз в месяц необходимо подзаряжать аккумулятор (один ампер или менее). Особенно важно поддерживать заряд аккумулятора в холодный зимний период.
- Надеть плотный полиэтиленовый пакет на глушитель в целях предотвращения попадания влаги.
- Надеть чехол на мотоцикл для защиты от пыли и грязи.

Подготовка мотоцикла к эксплуатации после хранения

- Снять полиэтиленовый пакет с глушителя.
- Установить аккумулятор и при необходимости зарядить его.
- Залить топливо в топливный бак.
- Выполнить проверку по всем пунктам, указанным в разделе «Ежедневная проверка безопасности».
- Смазать все детали, указанные в в разделе «Ежедневная проверка безопасности».

ОХРАНА ОКРУЖАЮЩЕЙ СРЕДЫ

В целях охраны окружающей среды необходимо соответствующим образом складировать использованные аккумуляторы, шины, отработанные масла и жидкости и прочие детали транспортного средства, которые в дальнейшем подлежат утилизации. Проконсультируйтесь по этому вопросу с дилером Kawasaki или представителями местных органов по утилизации отходов. Это также применимо к утилизации всего транспортного средства по окончании его срока службы.

РАСПОЛОЖЕНИЕ ЭТИКЕТОК

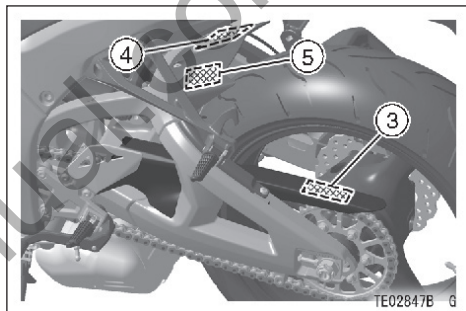
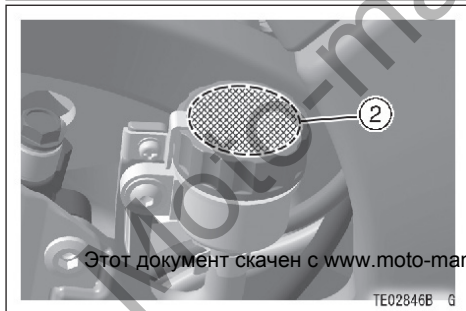
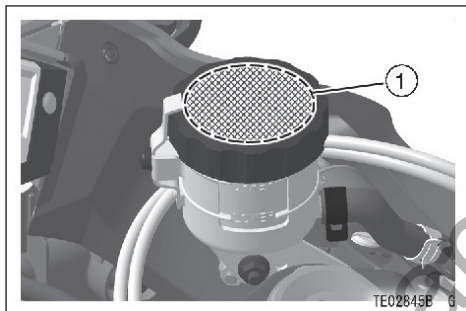

1. Тормозная жидкость (Перед)
2. Тормозная жидкость (Задн.)
3. Важная информация о приводной цепи
4. Данные о шинах и нагрузке
5. Ежедневная проверка безопасности

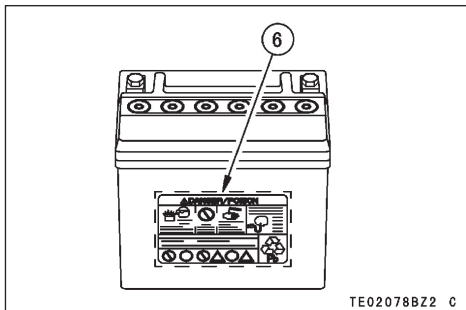

- 6. Ядовитые вещества аккумулятора / Опасность
- 7. Неэтилированный бензин
- 8. Предосторожности, связанные с топливом

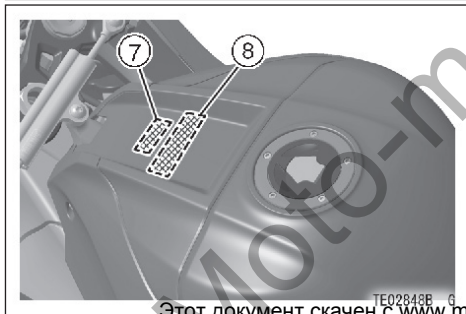

(1)/(2)



(3)

Важная информация о приводной цепи

Во избежание аварийной ситуации и/или повреждения мотоцикла следует регулярно проводить техобслуживание приводной цепи. Цепь необходимо смазывать каждые 600 км (400 миль) пробега, подтягивать по необходимости. Провисание не должно составлять более 25-35 мм (1,0 – 1,4 дюйма). Провисание измеряется в точке в середине нижнего отрезка цепи, когда мотоцикл установлен на боковой подножке. Стандартная цепь – ENUMA EK525RMX, срок службы – 15000 – 45000 км (9400 – 28000 миль) в зависимости от сложности условий эксплуатации и частоты применения смазки и настроек. В целях безопасности рекомендуется производить замену цепи только на стандартную модель при растяжении цепи до 319 мм (12,56 дюйма). Замер производится путем прямого растяжения части цепи из 20 сегментов с помощью 98 Н (10 кгс, 20 футо-фунтов). Более подробная информация о цепи содержится в Руководстве по эксплуатации.

56033-0381

TE03822CN8 C

(4)

Данные о шинах и нагрузке

Использование шин с неправильным давлением или изношенных шин, а также замена шин на шины нереконмендованного типа или перегрузка транспортного средства негативно сказываются на параметрах управляемости и устойчивости мотоцикла. При истирании рисунка протектора до предельного значения, необходимо произвести замену на стандартные шины. Очень важно поддерживать предписанное давление в шинах.

	Давление воздуха (низкая температура)		Размер и модель (бескамерная шина)	Минимальная глубина протекторного рисунка	
Передняя	До 180 кг нагрузки (397 фунтов)	250 кПа (2,50 кгс/см ² , 36 psi)	BRIDGESTONE 120/70ZR17M/C (58W) BATTLAX BTO16F CC	1 мм (0,04 дюйма)	
Задняя		290 кПа (2,90 кгс/см ² , 42 psi)	BRIDGESTONE 190/55ZR17M/C (75W) BATTLAX BTO16R CC	Менее 130 км/ч (80 миль / час)	2 мм (0,08 дюйма)
				Более 130 км/ч (80 миль / час)	3 мм (0,12 дюйма)

(5)

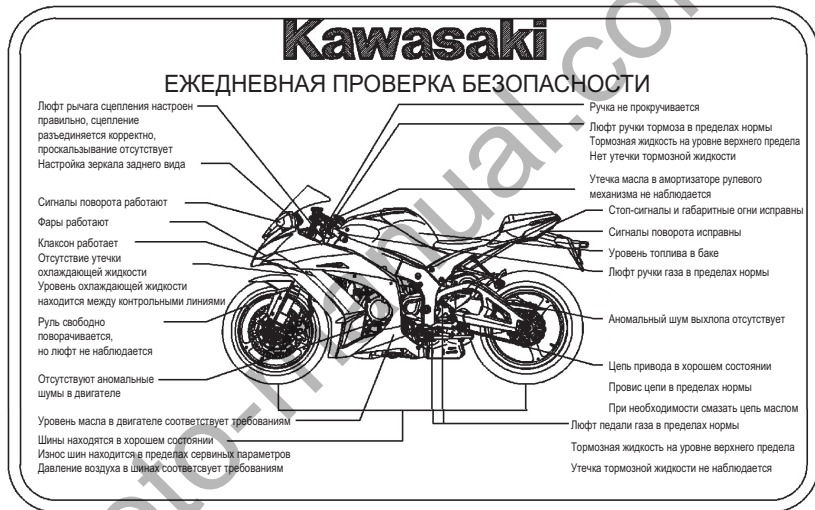

56033-0378

TE03801C29 C

(6)

! ОПАСНОСТЬ / ЯД			
			<p>Незамедлительно промыть глаза водой и обратиться к врачу</p>
<p>ЗАЩИТА ГЛАЗ Взрывоопасные газы могут привести к слепоте или травме</p>	<p>ИСКЛЮЧИТЬ</p> <ul style="list-style-type: none"> • Искры • Огонь • Курение 	<p>СЕРНАЯ КИСЛОТА</p> <p>Может привести к слепоте или серьезным ожогам</p>	
ХРАНИТЬ ВДАЛИ ОТ ДЕТЕЙ			
<p>В США ОБСЛУЖИВАЕТСЯ</p>	<p>YUASA BATTERY, INC. READING, штат Пенсильвания, 19605</p>		
			
<p>Этот документ скачен с www.moto-manual.com</p>			

(7)

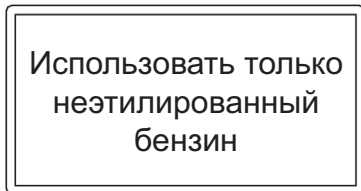

TE03123BN9 C

(8)

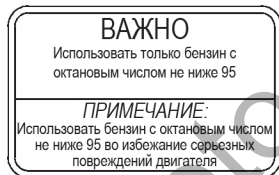

56030-0359

TE03169CN9 C