

型・競技

■棒型 低学年 (Dコート)

【予・大城の棍 決・大城の棍】

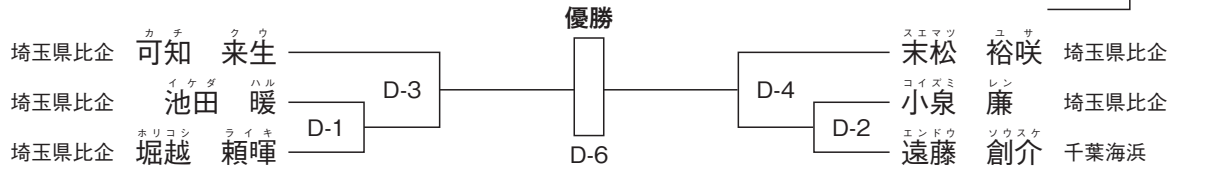

■棒型 中学年 (Cコート)

【予・大城の棍 決・大城の棍】

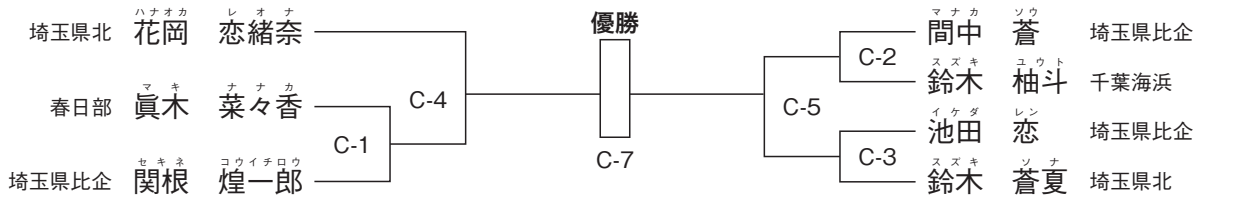

■棒型 高学年 (Bコート)

【予・大城の棍 決・大城の棍】

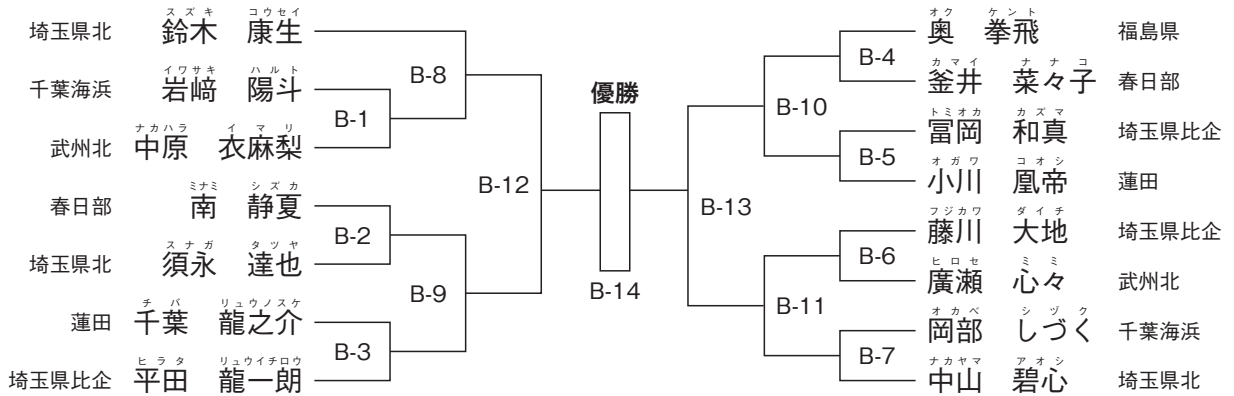

■棒型 中高生 (Aコート)

【予・大城の棍 決・周氏の棍】

決勝進出 ※くじにて決勝演武順を決定する

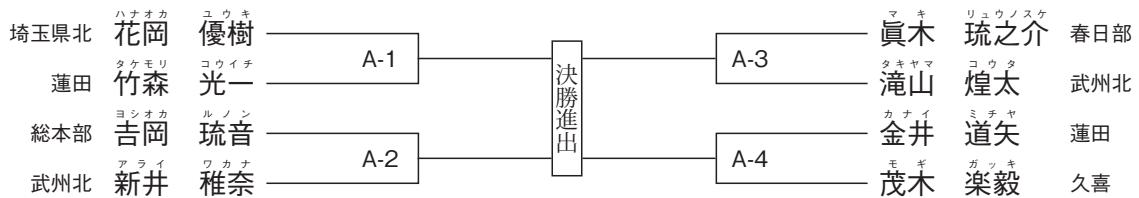

棒型中高生

A5~A8

決勝進出者	くじ演武順	得点	順位

型・競技

小学生低学年型 P. F. P. (Dコート)

【予・太極その3 決・平安その1】

決勝進出 ※くじにて決勝演武順を決定する

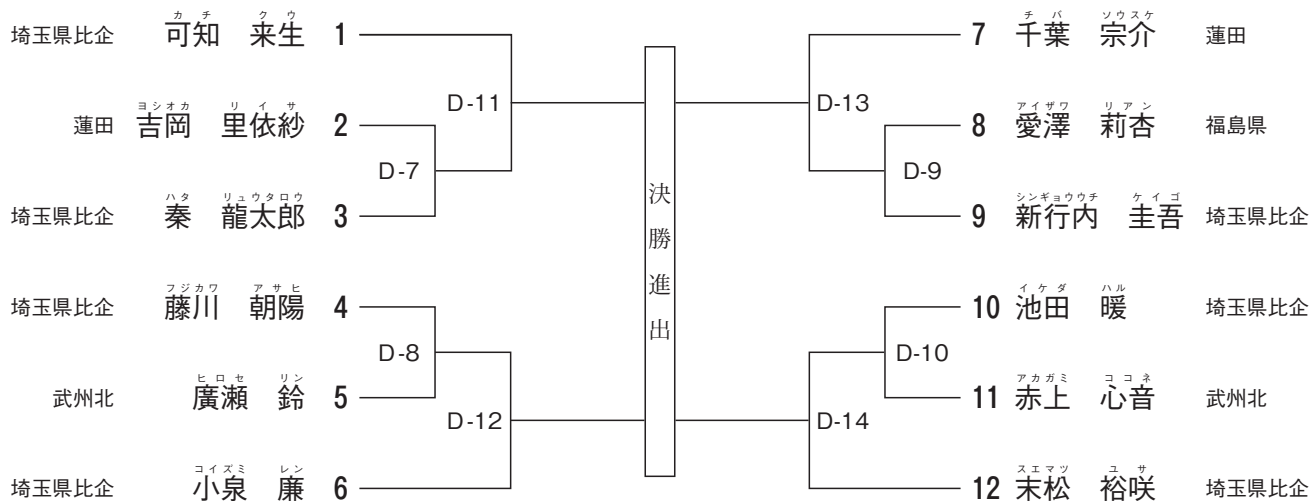

小学生低学年型 P. F. P. D28~D31

決勝進出者	くじ演武順	得点	順位

小学生低学年型 CHALLENGE (Dコート)

【太極その3】

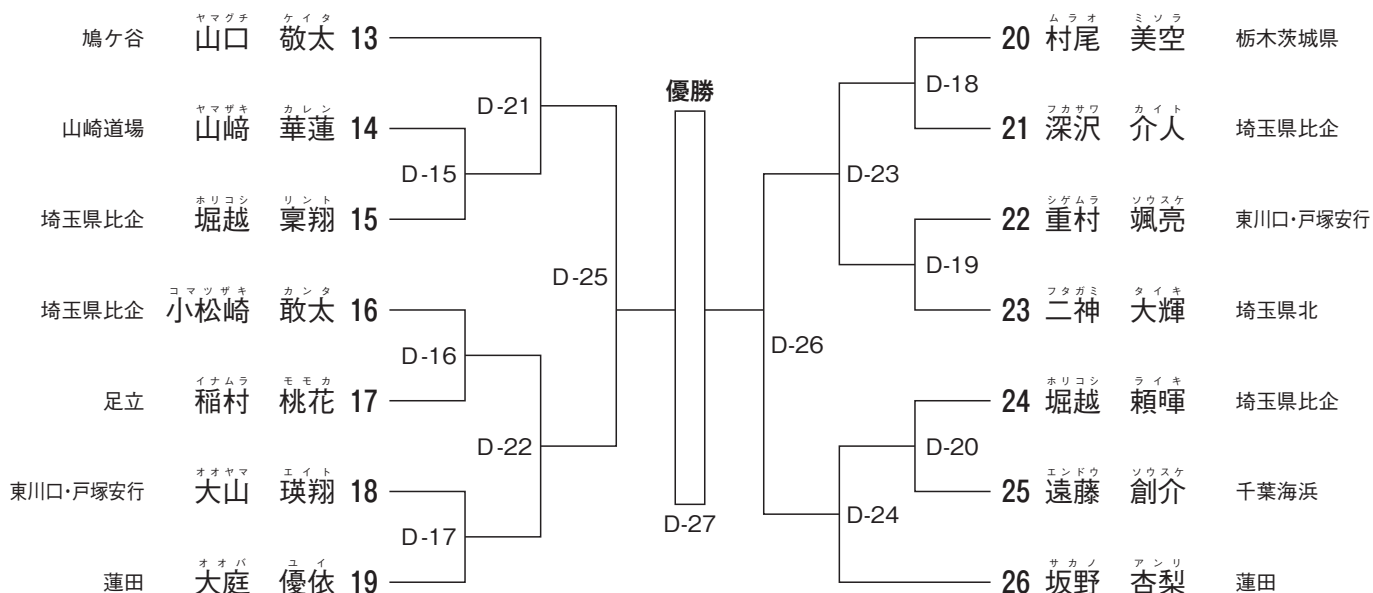

型・競技

小学生中学年型 P. F. P. (Cコート)

【予・平安その1 決・平安その2】

決勝進出 ※くじにて決勝演武順を決定する

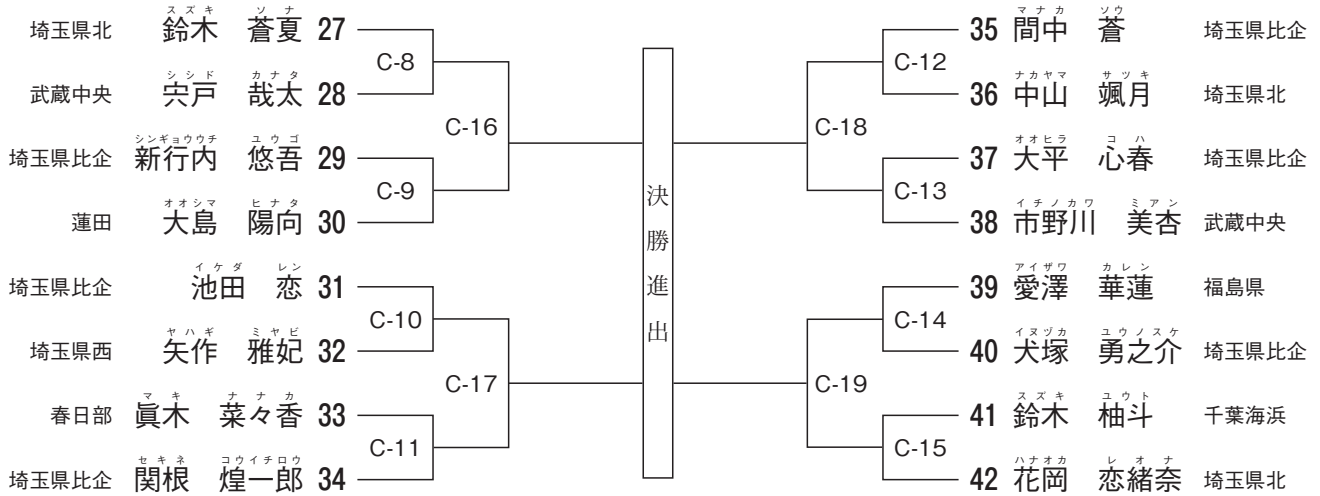

小学生中学年型 P. F. P. C43~C46

決勝進出者	くじ演武順	得点	順位

小学生中学年型 CHALLENGE (Cコート)

【平安その1】

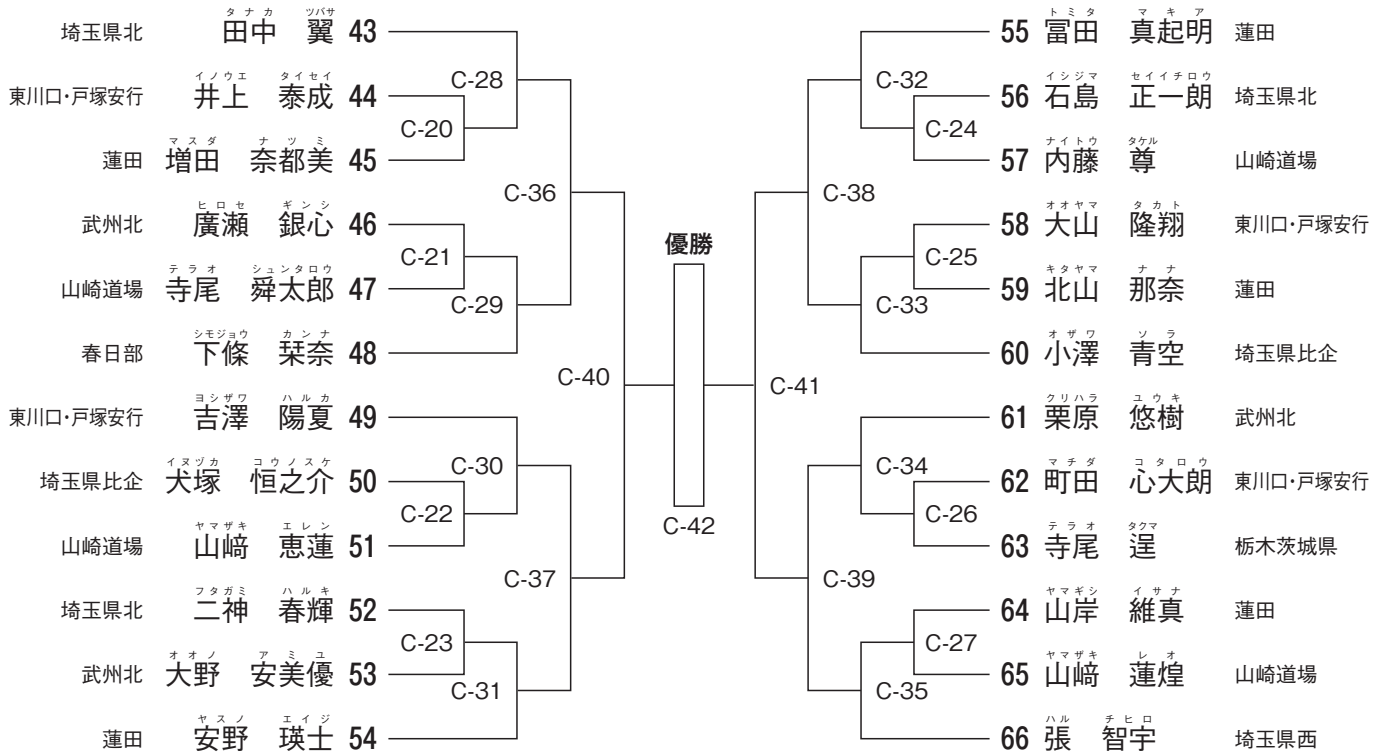

型・競技

小学生高学年型 P. F. P. (Bコート)

【予・平安その2 決・撃砕小】

決勝進出 ※くじにて決勝演武順を決定する

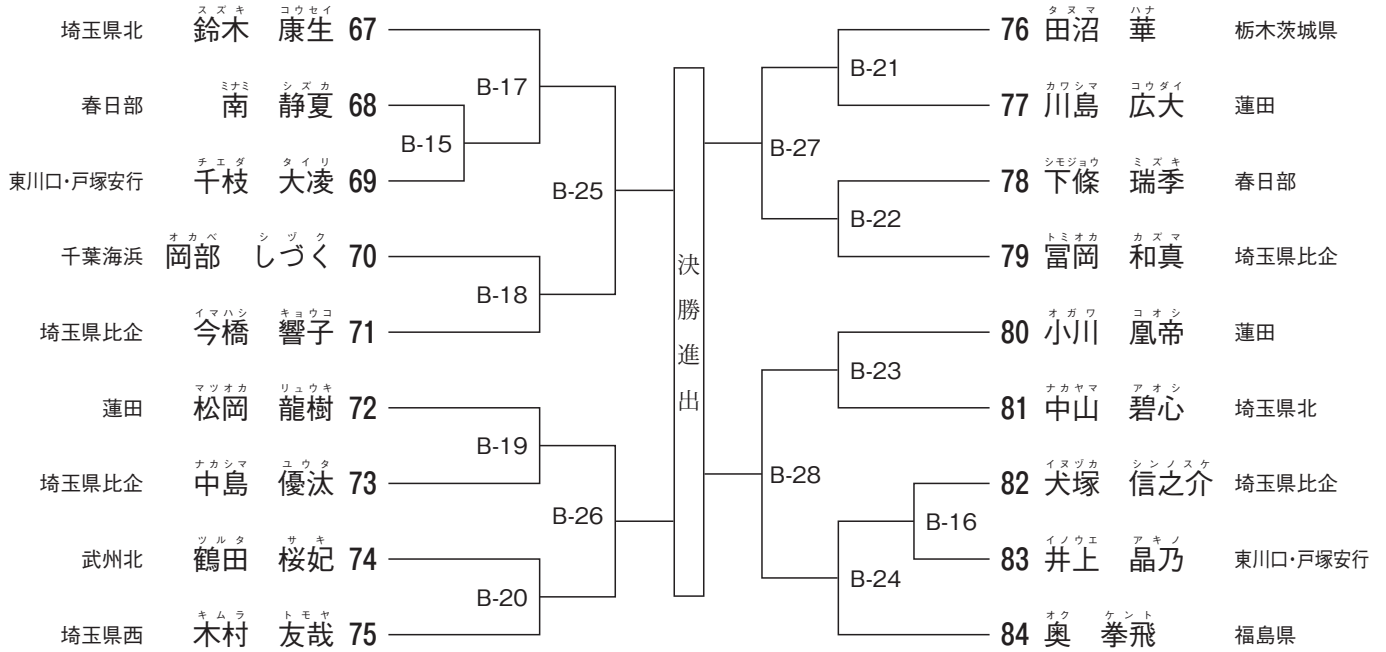

小学生高学年型 P. F. P.

B 47～B 50

決勝進出者	くじ演武順	得点	順位

小学生高学年型 CHALLENGE (Bコート)

【平安その2】

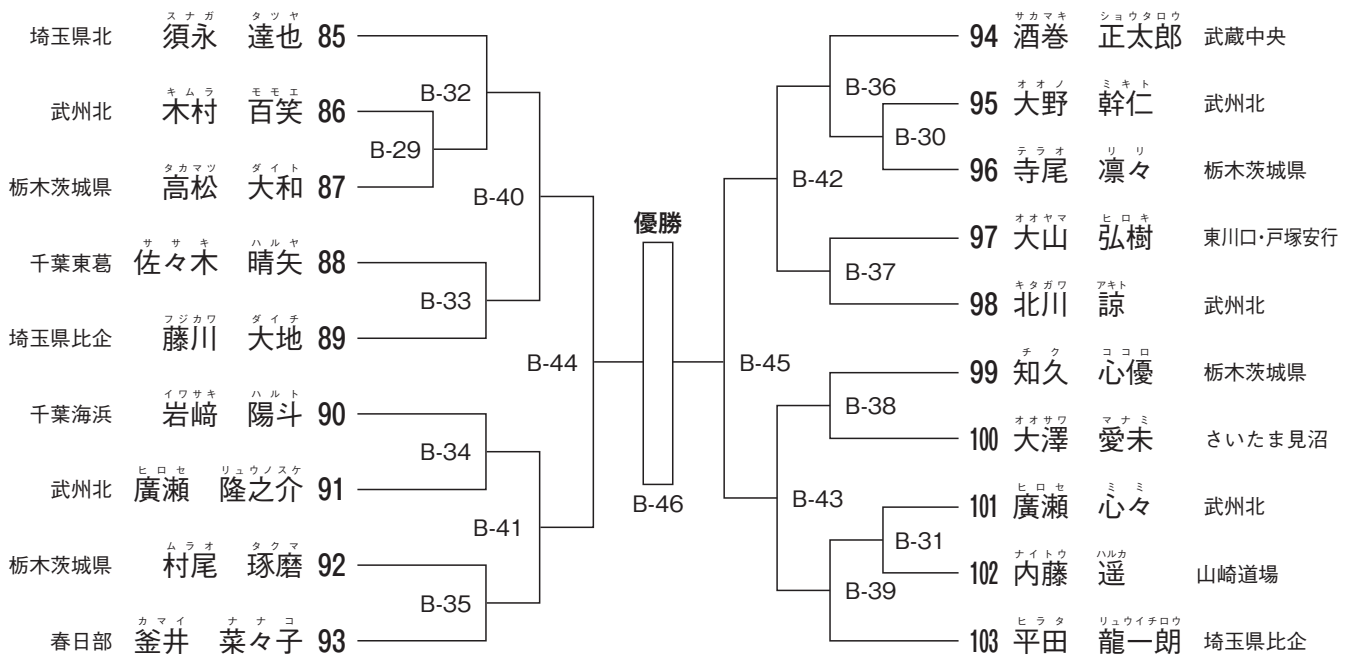

型・競技

■中高中生型 P. F. P. (Aコート)

【予・撃砕小 決・自由型】

決勝進出 ※くじにて決勝演武順を決定する

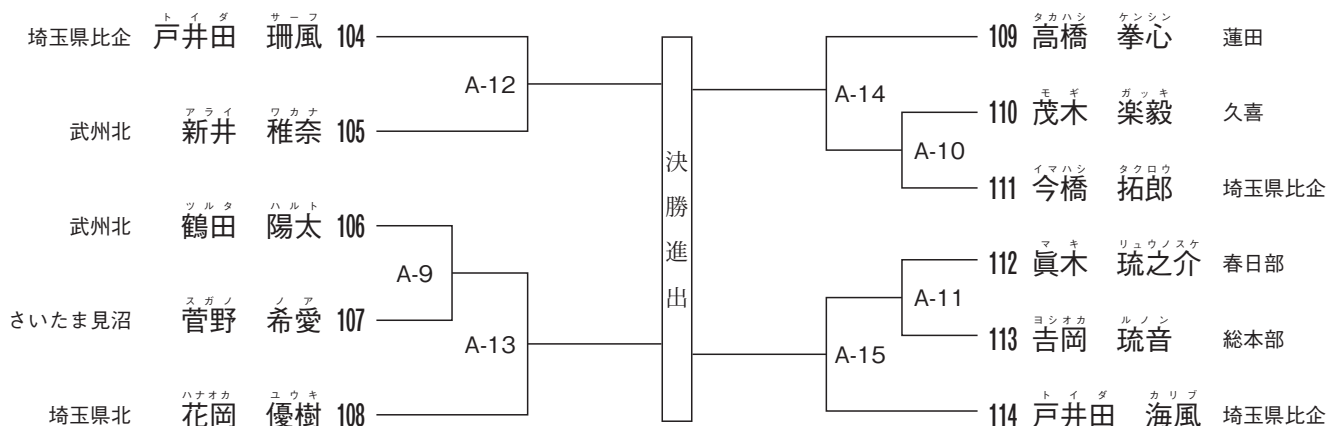

中高中生型 P. F. P.

A22~A25

決勝進出者	くじ演武順	得点	順位

■中高中生型 CHALLENGE (Aコート)

【撃砕小】

3位決定戦

A-20

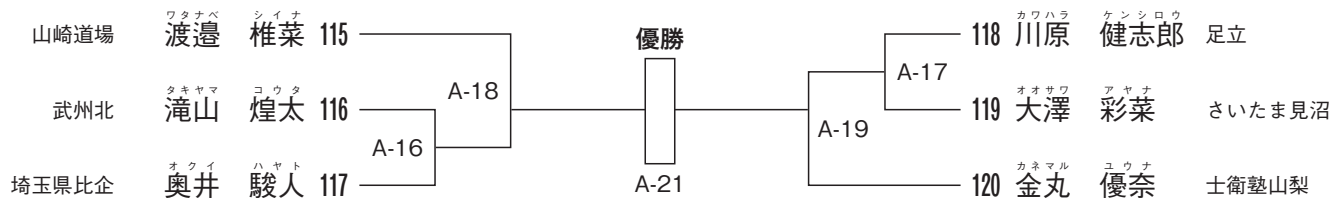

幼年組手 P. F. P. (Dコート)

優勝()

試合時間：本戦1分30秒→延長1分→体重判定3kg→再延長1分 (マスト判定)

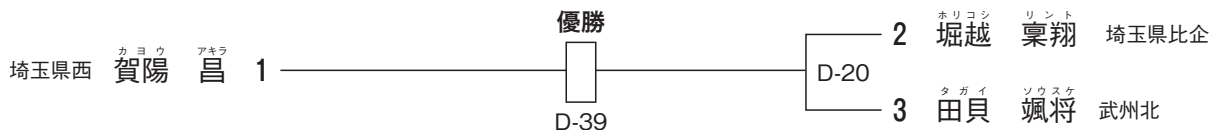

幼年組手 CHALLENGE (Dコート)

優勝()

試合時間：本戦1分30秒→延長1分 (マスト判定)



小学1年男子組手 P. F. P. (Dコート)

優勝() 3位()

試合時間：本戦1分30秒→延長1分30秒→体重判定3kg→再延長1分30秒 (マスト判定)

準優勝()

3位決定戦

D-34

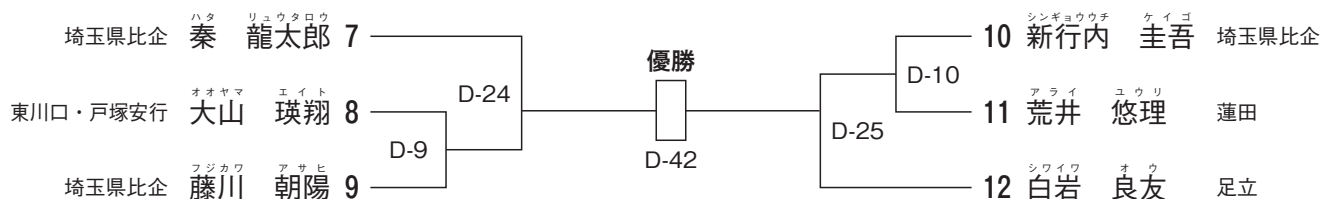

小学1年男子組手 CHALLENGE (Dコート)

優勝() 3位()

試合時間：本戦1分30秒→延長1分30秒 (マスト判定)

準優勝() 3位()

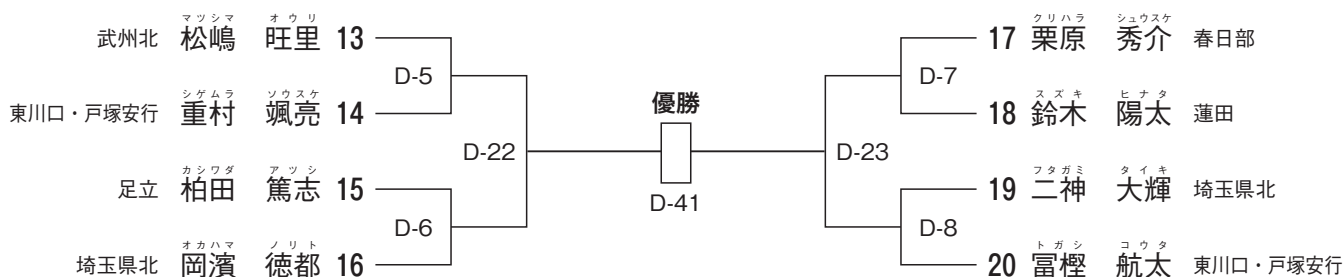

小学1年女子組手 P. F. P. (Dコート)

優勝()

試合時間：本戦1分30秒→延長1分30秒→体重判定3kg→再延長1分30秒 (マスト判定)

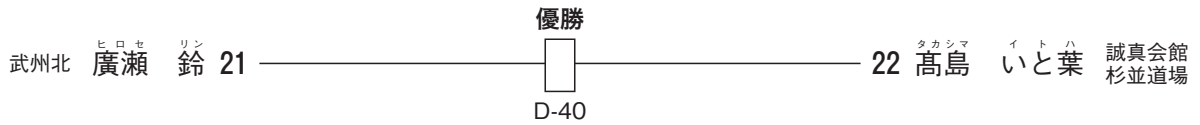

小学2年男子組手 P. F. P. (Dコート)

優勝() 3位()

試合時間：本戦1分30秒→延長1分30秒→体重判定3kg→再延長1分30秒 (マスト判定) 準優勝() 3位()

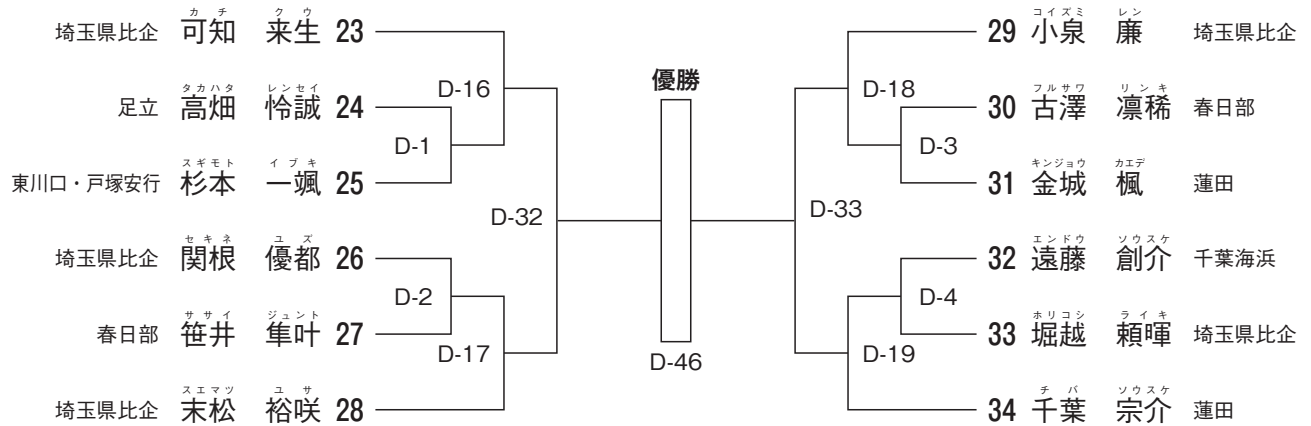

小学2年男子組手 CHALLENGE (Dコート)

優勝() 3位()

試合時間：本戦1分30秒→延長1分30秒 (マスト判定) 準優勝()

3位決定戦

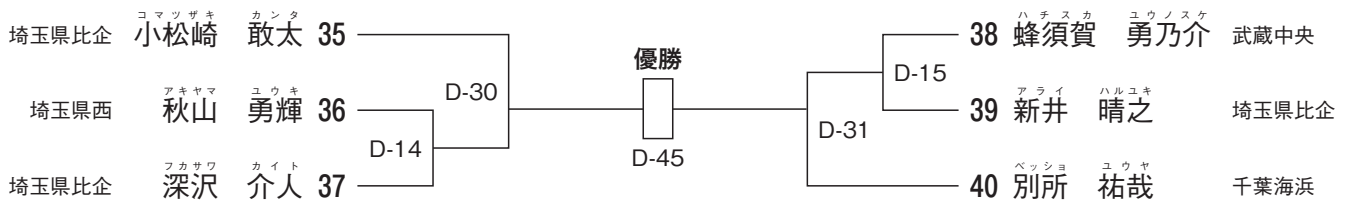
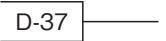

小学2年女子組手 P. F. P. (Dコート)

試合時間：本戦1分30秒→延長1分30秒→体重判定3kg→再延長1分30秒
(マスト判定)

優勝() 3位()

準優勝()

3位決定戦

D-36

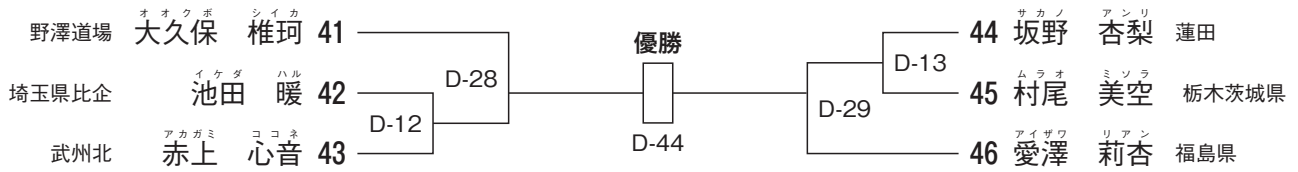

小学2年女子組手 CHALLENGE (Dコート)

試合時間：本戦1分30秒→延長1分30秒 (マスト判定)

優勝() 3位()

準優勝()

3位決定戦

D-35

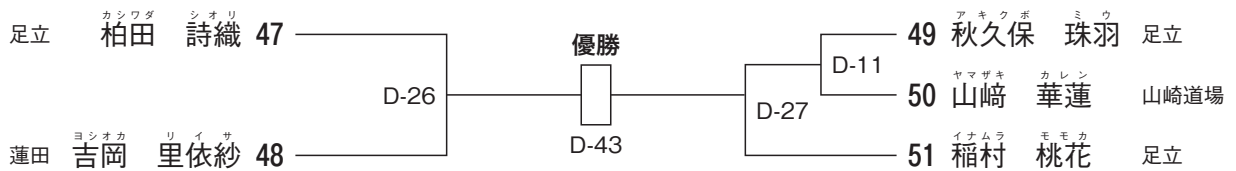

小学3年男子組手 P. F. P. (Cコート)

試合時間：本戦1分30秒→延長1分30秒→体重判定3kg→再延長1分30秒
(マスト判定)

優勝() 3位()

準優勝() 3位()

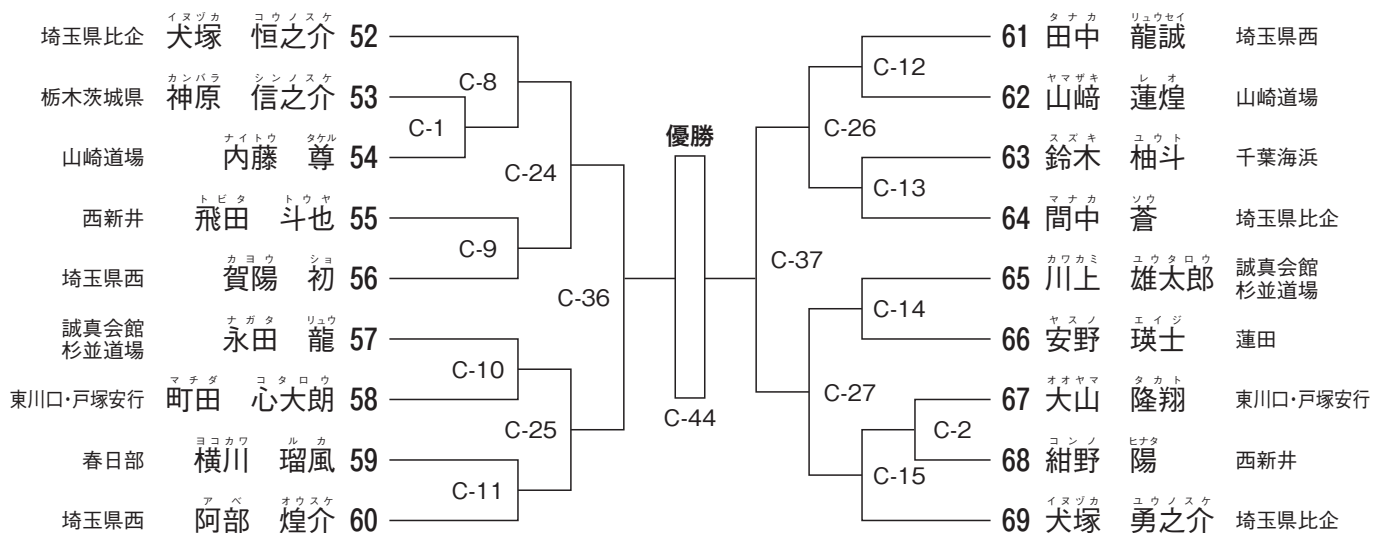

小学3年男子組手 CHALLENGE (Cコート) 優勝() 3位()

試合時間：本戦1分30秒→延長1分30秒 (マスト判定)

準優勝() 3位()

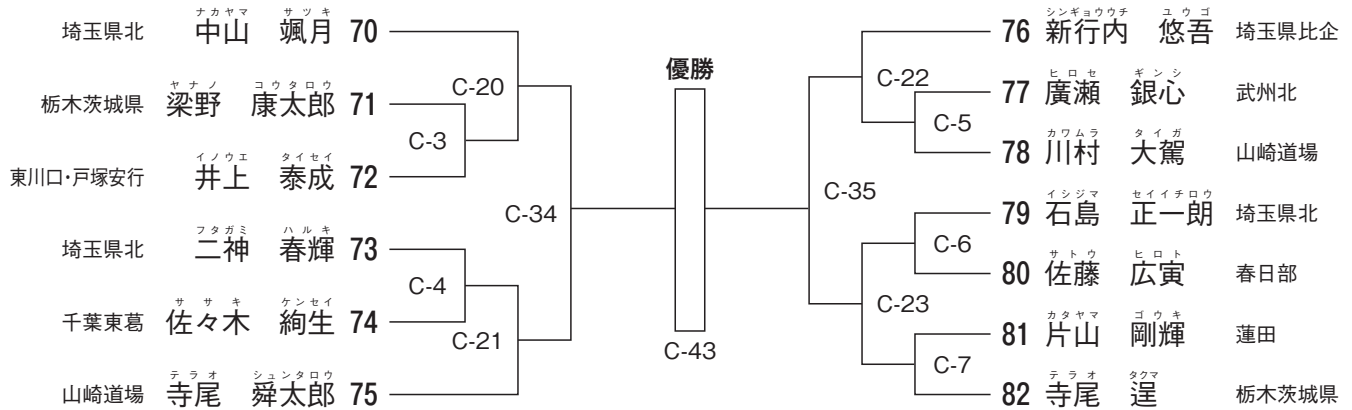

小学3年女子組手 P. F. P. (Cコート) 優勝() 3位()

試合時間：本戦1分30秒→延長1分30秒→体重判定3kg→再延長1分30秒 (マスト判定)

準優勝()

3位決定戦

C-40

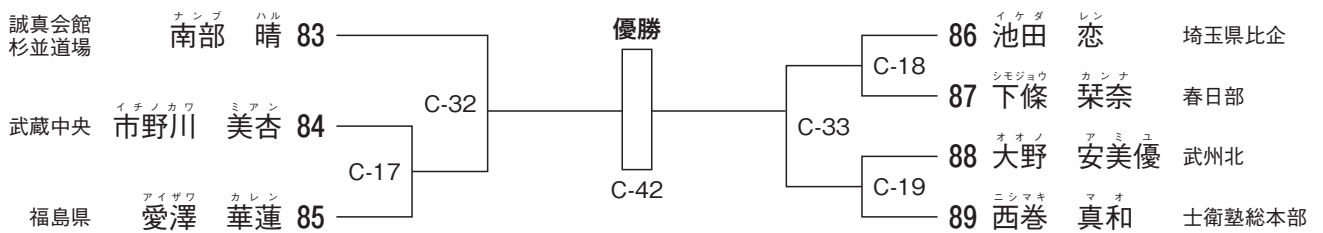

小学3年女子組手 CHALLENGE (Cコート) 優勝()

試合時間：本戦1分30秒→延長1分30秒 (マスト判定)

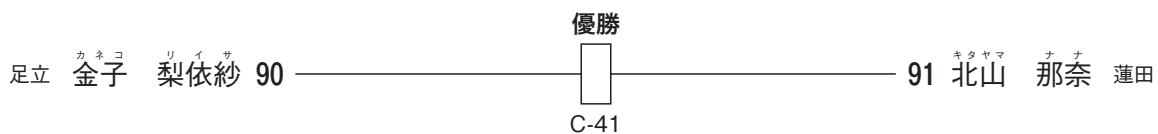

小学4年男子組手 P. F. P. (Cコート) 優勝() 3位()

試合時間：本戦1分30秒→延長1分30秒→体重判定3kg→再延長1分30秒 (マスト判定)

準優勝() 3位()

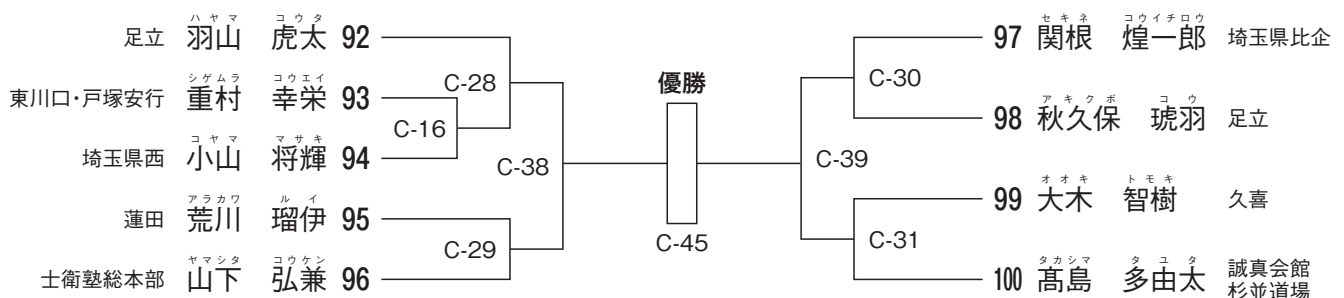

小学4年男子組手 CHALLENGE (Bコート)

試合時間：本戦1分30秒→延長1分30秒 (マスト判定)

優勝() 3位()
準優勝()

3位決定戦

B-40

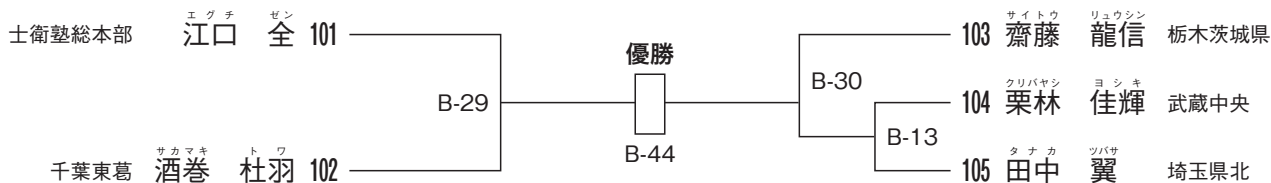

小学4年女子組手 P. F. P. (Bコート)

試合時間：本戦1分30秒→延長1分30秒→体重判定3kg→再延長1分30秒 (マスト判定)

優勝() 3位()
準優勝()

3位決定戦

B-39

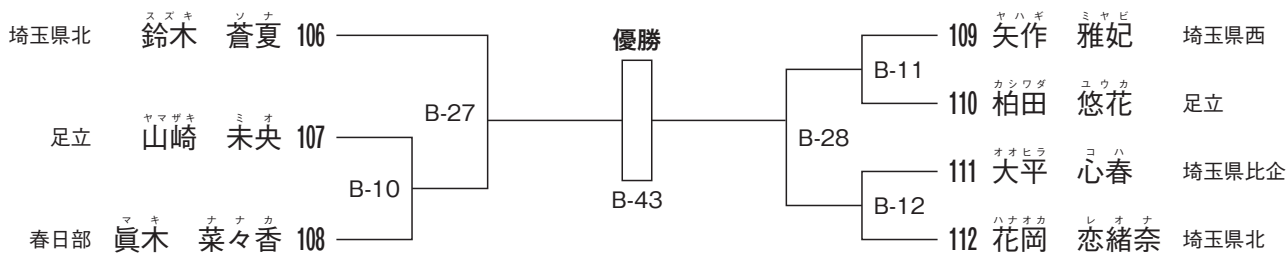

小学4年女子組手 CHALLENGE (Bコート)

試合時間：本戦1分30秒→延長1分30秒 (マスト判定)

優勝() 3位()
準優勝()

3位決定戦

B-38

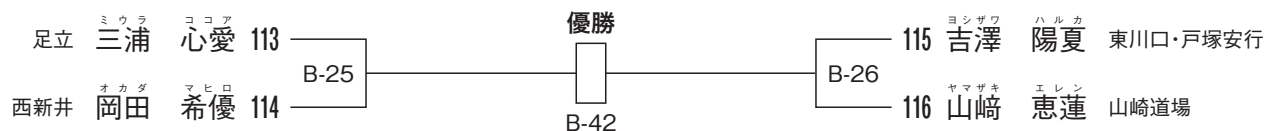

小学5年男子組手 P. F. P. (Bコート)

試合時間：本戦1分30秒→延長1分30秒→体重判定3kg→再延長1分30秒
(マスト判定)

優勝() 3位()

準優勝() 3位()

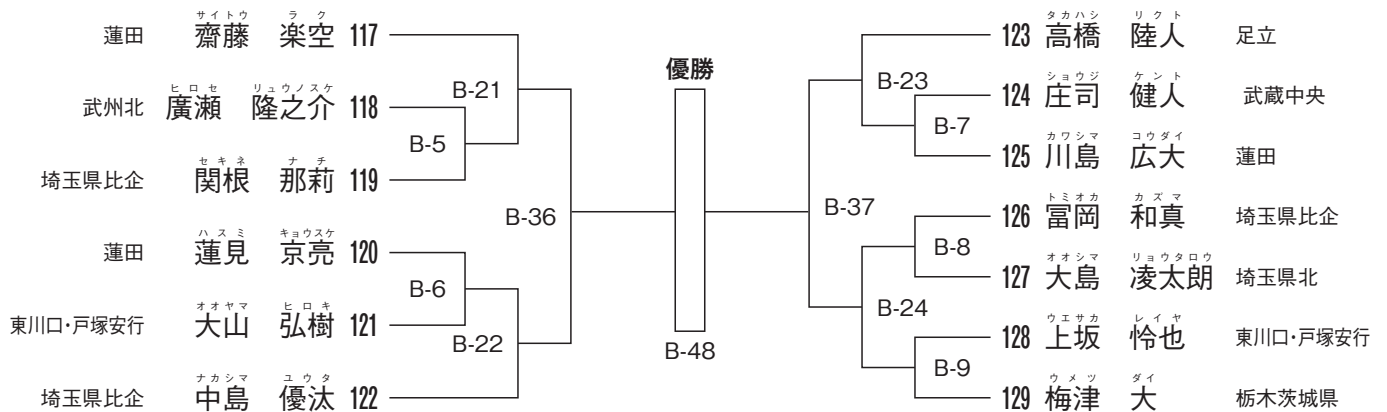

小学5年男子組手 CHALLENGE (Bコート)

試合時間：本戦1分30秒→延長1分30秒 (マスト判定)

優勝() 3位()

準優勝() 3位()

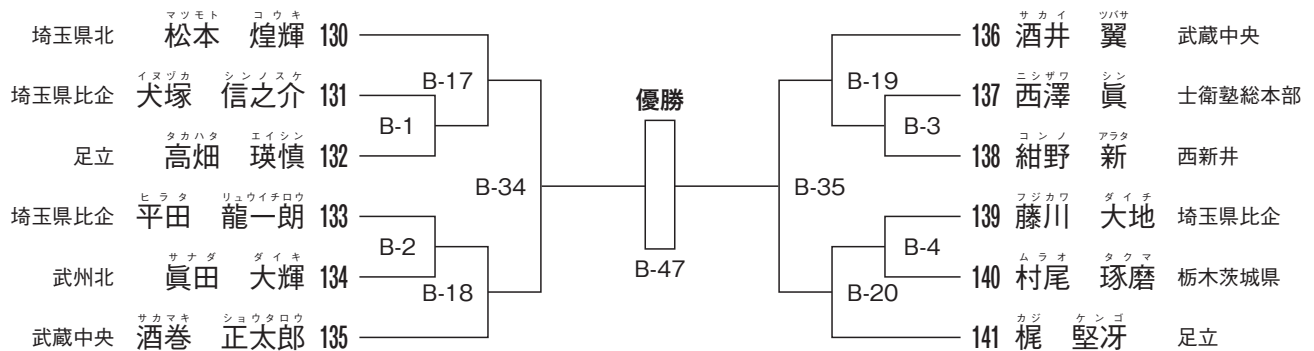

小学5年女子組手 P. F. P. (Bコート)

試合時間：本戦1分30秒→延長1分30秒→体重判定3kg→再延長1分30秒
(マスト判定)

優勝() 3位()

準優勝()

3位決定戦

B-41

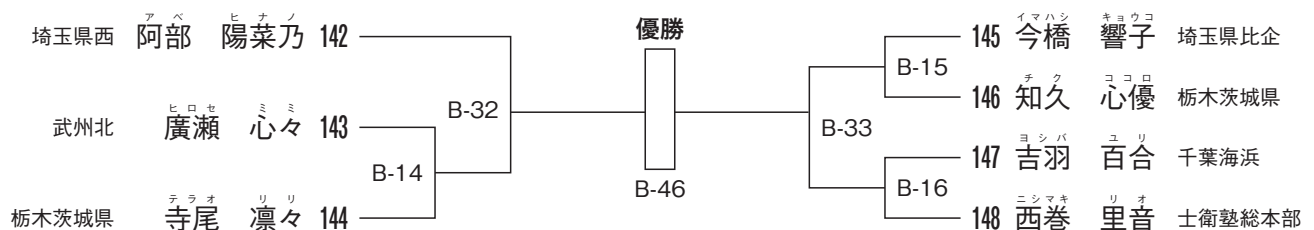

小学5年女子組手 CHALLENGE (Bコート)

試合時間：本戦1分30秒→延長1分30秒 (マスト判定)

優勝()

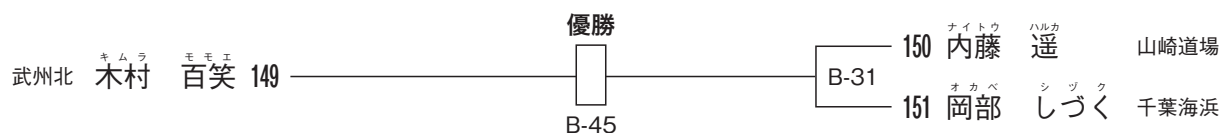

小学6年男子組手 P. F. P. (Aコート)

試合時間：本戦1分30秒→延長1分30秒→体重判定3kg→再延長1分30秒
(マスト判定)

優勝() 3位()

準優勝() 3位()

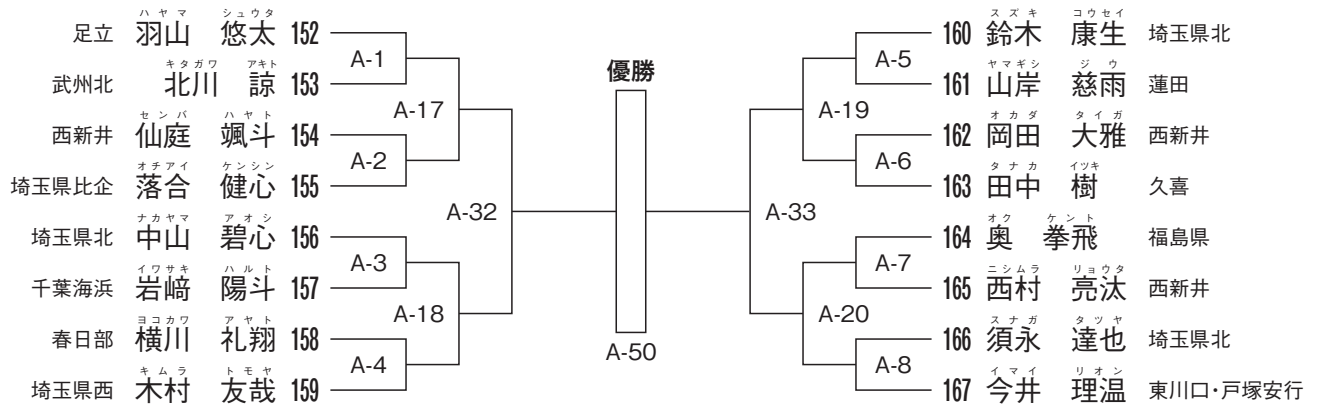

小学6年男子組手 CHALLENGE (Aコート)

試合時間：本戦1分30秒→延長1分30秒 (マスト判定)

優勝() 3位()

準優勝()

3位決定戦

A-44

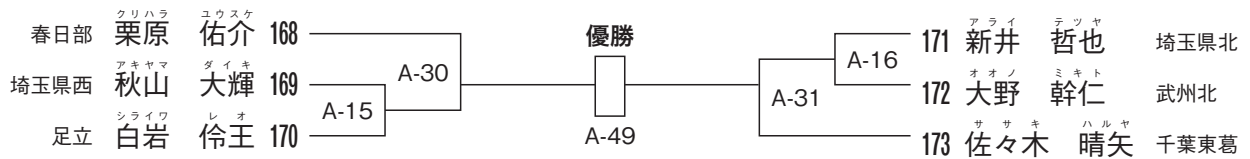

小学6年女子組手 P. F. P. (Aコート)

試合時間：本戦1分30秒→延長1分30秒→体重判定3kg→再延長1分30秒
(マスト判定)

優勝() 3位()

準優勝()

3位決定戦

A-43

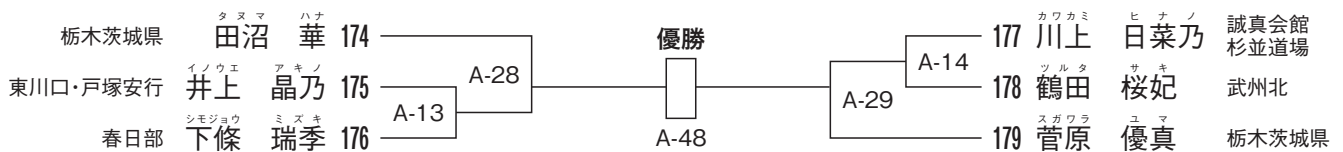

小学6年女子組手 CHALLENGE (Aコート)

試合時間：本戦1分30秒→延長1分30秒 (マスト判定)

優勝()

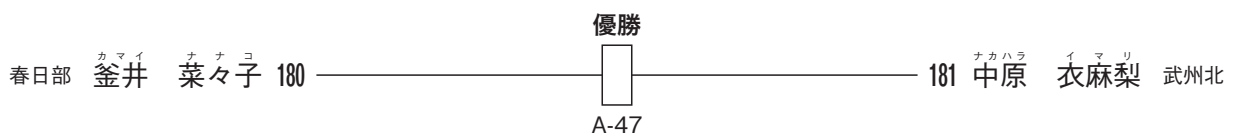

中学生男子組手 P. F. P. (Aコート)

試合時間：本戦1分30秒→延長1分30秒→体重判定3kg→再延長1分30秒
(マスト判定)

優勝() 3位()

準優勝() 3位()

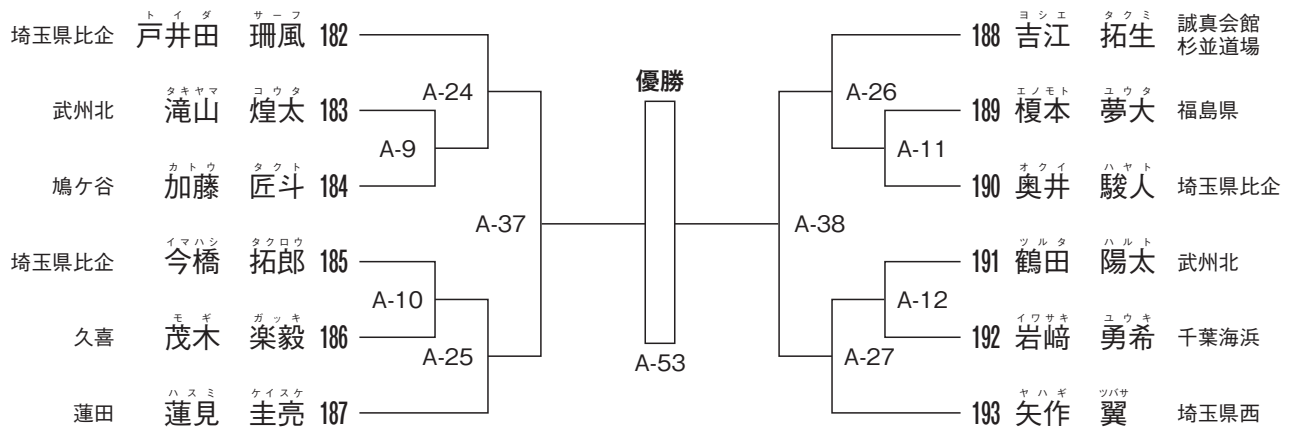

中学生男子組手 CHALLENGE (Aコート)

試合時間：本戦1分30秒→延長1分30秒 (マスト判定)

優勝() 3位()

準優勝()

3位決定戦

A-45

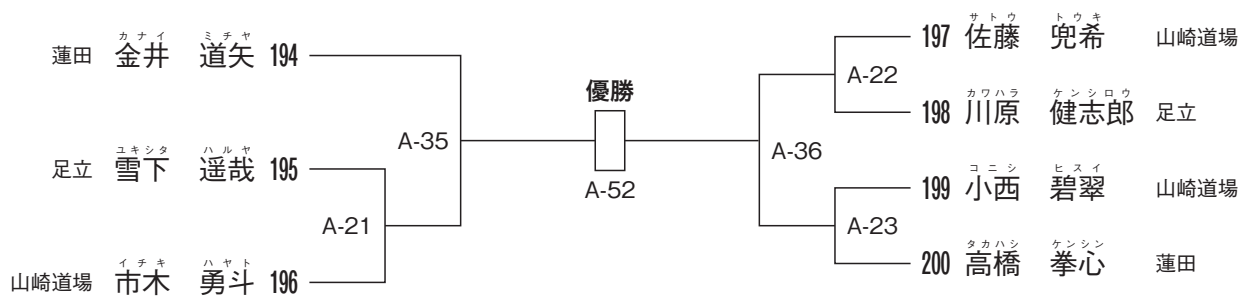

中学生女子組手 P. F. P. (Aコート)

試合時間：本戦1分30秒→延長1分30秒→体重判定3kg→再延長1分30秒 (マスト判定)

優勝()

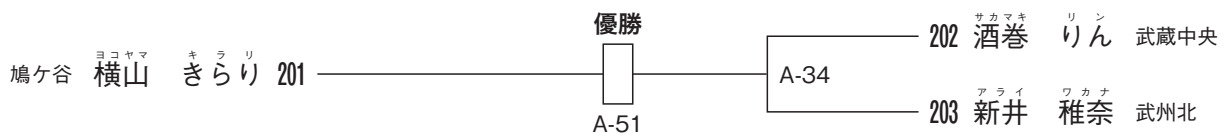

高校生男子組手 P. F. P. (Aコート)

優勝()

試合時間：本戦2分→延長2分→体重判定5kg→再延長2分 (マスト判定)

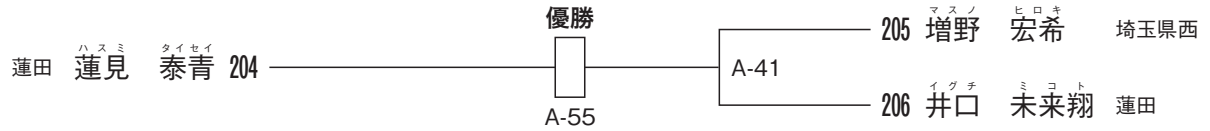

高校生女子組手 P. F. P. (Aコート)

優勝() 3位()

試合時間：本戦2分→延長2分→体重判定5kg→再延長2分 (マスト判定) 準優勝()

3位決定戦

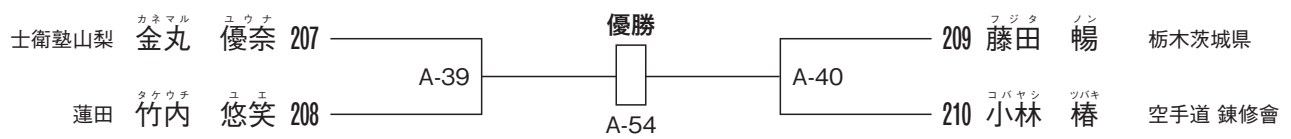

U-21男子組手 (Aコート)

優勝()

試合時間：本戦3分→延長2分→体重判定5kg→再延長2分 (マスト判定)

