

# ŞEHR-İ NUH

## ULUSLARARASI MULTİDİSİPLİNER ÇALIŞMALAR KONGRESİ

8-9 Eylül 2018  
CİZRE - ŞIRNAK

### TAM METİN KİTABI

Editör  
Gültekin GÜRÇAY



İKSAD YAYINEVİ - 2018

**ISBN 978-605-7510-27-3**

**ŞEHR-İ NUH ULUSLARARASI MULTİ DİSİPLİNER ÇALIŞMALAR KONGRESİ**  
**8-9 Eylül 2018 / CİZRE - ŞIRNAK**



**ŞEHR-İ NUH**  
**ULUSLARARASI**  
**MULTİ DİSİPLİNER**  
**ÇALIŞMALAR**  
**KONGRESİ**

**8-9 Eylül 2018**  
**CİZRE - ŞIRNAK**

ŞEHR-İ NUH ULUSLARARASI MULTİ DİSİPLİNER ÇALIŞMALAR KONGRESİ  
8-9 Eylül 2018 / CİZRE - ŞIRNAK

# KONGRE TAM METİN KİTABI

*Editör: Gültekin GÜRÇAY*

*Institute Of Economic Development And Social Researches Publications®*

(The Licence Number of Publicator: 2014/31220)

TURKEY

TR: +90 342 606 06 75 USA: +1 631 685 0 853

E posta: iksad13@gmail.com

www.iksad.org [www.anadolukongre.org](http://www.anadolukongre.org)

Bu kitabın tüm hakları İKSAD'a aittir. İzinsiz kopyalanamaz ve çoğaltılamaz Kitapta bulunan eserlerin yasal ve etik sorumluluğu yazarlara aittir

Iksad Publications - 2018© Yayın Tarihi: **13.10.2018**

**ISBN 978-605-7510-27-3**

**ŞEHR-İ NUH ULUSLARARASI MULTİ DİSİPLİNER ÇALIŞMALAR KONGRESİ**  
**8-9 Eylül 2018 / CİZRE - ŞIRNAK**

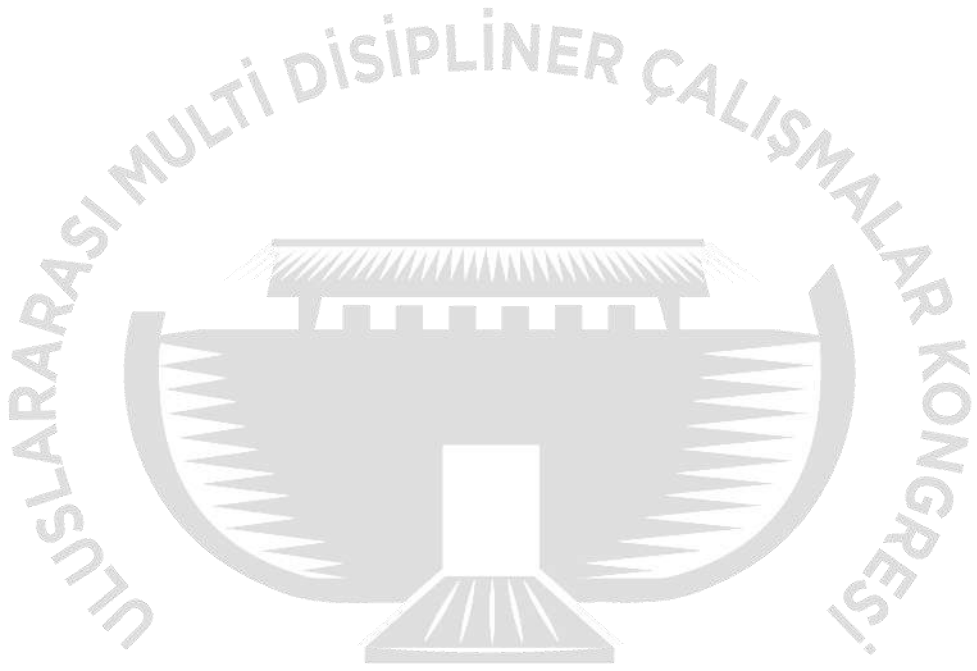

**Şehir-i Nuh**



# ŞEHR-İ NUH ULUSLARARASI MULTİ DİSİPLİNER ÇALIŞMALAR KONGRESİ

## 8-9 Eylül 2018 / CİZRE - ŞIRNAK

### KONGRE KÜNYESİ

#### KONGRENİN ADI

Şehr-i Nuh Uluslararası Multi Disipliner Çalışmalar Kongresi

#### KATILIM TÜRÜ

Çağrılı – Davetli

#### TARİHİ VE YERİ

8-9 Eylül 2018 - CİZRE/ŞIRNAK

#### ORGANİZATÖR

İKSAD- İktisadi Kalkınma ve Sosyal Araştırmalar Derneği

#### KATILIMCI KURUM

Al Farabi Uluslararası Sosyal Bilimler Dergisi

Atlas Ulusal Sosyal Bilimler Dergisi

#### KONGRE BAŞKANI

Prof. Dr. Mustafa TALAS

#### DAVETLİ KONUŞMACILAR

Prof. Natalya LATIGINA- Taras Shevchenko National University of Kyiv

Samira KHADHRAOUI- Sangmyung University

Dr. Maham REHMAN- National Defence University Islamabad

Damezhan SADYKOVA- Kazakh State Women's Teacher Training University

Dr. Elvira GULIEVNA- Bashkir State Pedagogical University M Akmully

#### DÜZENLEME KURULU BAŞKANI

Mustafa Latif EMEK

#### GENEL KOORDİNATÖR

Gültekin Gürçay

#### KONGRE DİLLERİ

Türkçe (tüm lehçeler), Arapça, Rusça, Çince ve İngilizce

**ŞEHR-İ NUH ULUSLARARASI MULTİ DİSİPLİNER ÇALIŞMALAR KONGRESİ**  
**8-9 Eylül 2018 / CİZRE - ŞIRNAK**



ŞEHR-İ NUH

8-9 Eylül 2018  
CİZRE - ŞIRNAK



**BİLİM VE DANIŞMA KURULU**

ŞEHR-İ NUH

**ŞEHR-İ NUH ULUSLARARASI MULTİ DİSİPLİNER ÇALIŞMALAR KONGRESİ**  
**8-9 Eylül 2018 / CİZRE - ŞIRNAK**

Dr. Alma T. AKAJANOVA Abay Kazak Milli Pedagoji Üniversitesi	Dr. Bayram BOLAT Ömer Halisdemir Üniversitesi
Dr. Alia R. MASALİMOVA Al – Farabi Kazak Milli Üniversitesi	Dr. Bazarhan İMANGALİYEVA K.Zhubanov Aktobe Devlet Bölge Üniversitesi
Dr. Amanbay MOLDİBAEV Taraz Devlet Pedagoji Üniversitesi	Dr. B.K.ZAYADAN Al – Farabi Kazak Milli Üniversitesi
Dr. Ahmet KULAŞ Al – Farabi Kazak Milli Üniversitesi	Dr. Botagul TURGUNBAEVA Kazak Devlet Kızlar Pedagoji Üniversitesi
Dr. Akmaral S. SYRGAKBAYEVA Al – Farabi Kazak Milli Üniversitesi	Dr. Caner KARAVİT Mimar Sinan Üniversitesi
Dr. Armağan KONAK Mehmet Akif Ersoy Üniversitesi	Dr. Cholpon TOKTOSUNOVA Rasulbekov Kırgız Ekonomi Üniversitesi
Dr. Anatoliy LOGİNOV Ukrayna Şevçenko Lugan Milli Üniversitesi	Dr. D.K.TÖLEGENOVA Makhambet U. Batı Kazakistan Devlet Üniversitesi
Dr. A.S. KIDIRŞAYEV Makhambet U. Batı Kazakistan Devlet Üniversitesi	Dr. Dinarakhan TURSUNALİEVA Rasulbekov Kırgız Ekonomi Üniversitesi
Dr. Ayslu B. SARSEKENOVA Orleu Milli Kalkınma Enstitüsü	Dr. Dursun KÖSE Mehmet Akif Ersoy Üniversitesi
Dr. Bahit KULBAEVA S.Baybeşev Aktobe Üniversitesi	Dr. Dzhakipbek Altaevich ALTAYEV Al – Farabi Kazak Milli Üniversitesi
Dr. Bakıt OSPANOVA H.Ahmet Yesevi Uluslararası Kazak-Türk Üniversitesi	Dr. Elvan YALÇINKAYA Ömer Halisdemir Üniversitesi
Dr. Gulmira ABDİRASULOVA Kazak Devlet Kızlar Pedagoji Üniversitesi	Dr. Fethi DEMİR Yüzüncü Yıl Üniversitesi
Dr. Gulşat ŞUGAYEVA Dosmukhamedov Atyrau Devlet Üniversitesi	Dr. G.I. ERNAZAROVA Al – Farabi Kazak Milli Üniversitesi
Dr. İsaevna URKİMBAEVA Abılay Han Uluslararası İlişkiler Üniversitesi	Dr. Kalemkas KALİBAEVA Kazak Devlet Kızlar Pedagoji Üniversitesi
Dr. K.A.TLEUBERGENOVA Kazak Devlet Kızlar Pedagoji Üniversitesi	Dr. Karligash BAYTANAŞOVA Al – Farabi Kazak Milli Üniversitesi
Dr. Kemal EROL Yüzüncü Yıl Üniversitesi	Dr. Kenjehan MEDEUBAEVA Kazak Devlet Kızlar Pedagoji Üniversitesi
Dr. Kenan İLARSLAN	Dr. Keles Nurmaşulı JAYLIBAY

**ŞEHR-İ NUH ULUSLARARASI MULTİ DİSİPLİNER ÇALIŞMALAR KONGRESİ**  
**8-9 Eylül 2018 / CİZRE - ŞIRNAK**

Afyon Kocatepe Üniversitesi	Kazak Devlet Kızlar Pedagoji Üniversitesi
Dr. Kulaş MAMİROVA Kazak Devlet Kızlar Pedagoji Üniversitesi	Dr. Maha Hamdan ALANAZİ Riyad Kral Abdülaziz Teknoloji Enstitüsü
Dr. Mahabbat OSPANBAEVA Taraz Devlet Pedagoji Üniversitesi	Dr. Malik YILMAZ Atatürk Üniversitesi
Dr. Mavlyanov ABDİGAPPAR Kırgızistan Elaralık Üniversitesi	Dr. Maira ESİMBOLOVA Kazakistan Narkhoz Üniversitesi
Dr. Maira MURZAHMEDOVA Al – Farabi Kazak Milli Üniversitesi	Dr. Mehmet Recep TAŞ Yüzüncü Yıl Üniversitesi
Dr. Metin KOPAR Adıyaman Üniversitesi	Dr. Mustafa METE Gaziantep Üniversitesi
Dr. Mustafa TALAS Ömer Halisdemir Üniversitesi	Dr. Mustafa ÜNAL Erciyes Üniversitesi
Dr. Han Nadejda E.A. Buketov Karaganda Devlet Üniversitesi	Dr. Osman Kubilay GÜL Cumhuriyet Üniversitesi
Dr. P.S. PANKOV Kazak Devlet Kızlar Pedagoji Üniversitesi	Dr. Rustem KOZBAGAROV M. Tınışbayev Kazak Araç ve İletişim Akademisi
Dr. Sarash KONYRBAEVA Kazak Devlet Kızlar Pedagoji Üniversitesi	Dr. Salima N. KAİRJANOVA Dosmukhamedov Atyrau Devlet Üniversitesi
Dr. Şara MAJITAYEVA E.A. Buketov Karaganda Devlet Üniversitesi	Dr. Vecihi SÖNMEZ Yüzüncü Yıl Üniversitesi
Dr. Vera ABRAMENKOVA Rusya Aile ve Eğitim Çalışmaları Enstitüsü	Dr. Yang ZİTONG Wuhan Üniversitesi
Dr. Zongxian FENG Xi'an Jiatong Üniversitesi	Dr. Zharkyn BALTABAEVA Abay Kazak Milli Pedagoji Üniversitesi

**ŞEHR-İ NUH ULUSLARARASI MULTİ DİSİPLİNER ÇALIŞMALAR KONGRESİ**  
**8-9 Eylül 2018 / CİZRE - ŞIRNAK**



**ŞEHR-İ NUH**

8-9 Eylül 2018  
CİZRE - ŞIRNAK



**FOTOĞRAF GALERİSİ**  
**ŞEHR-İ NUH**



**ŞEHR-İ NUH ULUSLARARASI MULTİ DİSİPLİNER ÇALIŞMALAR KONGRESİ**  
**8-9 Eylül 2018 / CİZRE - ŞIRNAK**



Kongrenin tüm fotoğraflarına facebook sayfamıza üye olarak ulaşabilirsiniz. İKSAD Kongre topluluğu  
<https://www.facebook.com/groups/518107318534159/?fref=nf>

ŞEHR-İ NUH

**ŞEHR-İ NUH ULUSLARARASI MULTİ DİSİPLİNER ÇALIŞMALAR KONGRESİ**  
**8-9 Eylül 2018 / CİZRE - ŞIRNAK**





# ŞEHR-İ NUH ULUSLARARASI MULTİ DİSİPLİNER ÇALIŞMALAR KONGRESİ 8-9 Eylül 2018 / CİZRE - ŞIRNAK



**ŞEHR-İ NUH ULUSLARARASI MULTİ DİSİPLİNER ÇALIŞMALAR KONGRESİ**  
**8-9 Eylül 2018 / CİZRE - ŞIRNAK**





# ŞEHR-İ NUH ULUSLARARASI MULTİ DİSİPLİNER ÇALIŞMALAR KONGRESİ

## 8-9 Eylül 2018 / CİZRE - ŞIRNAK

Değerli bilim insanları,

2010 yılındaki kuruluşundan itibaren İktisadi Kalkınma ve Sosyal Araştırmalar Derneği, faaliyetlerini 5253 sayılı kanuna uygun olarak 8 yıldır devam ettirmektedir. 28 ülkeden 700'ün üzerinde çok değerli akademisyenlerden oluşan Bilim Kurulumuz, çok sayıda proje, yayın ve kongre gibi bilimsel faaliyetlere danışmanlık hizmeti vermektedir.

İKSAD'a bağlı bir yayınevi, 3'ü Uluslararası olmak üzere 4 hakemli dergi ve çok sayıda hizmet birimleri seçkin çalışmaları bilim dünyası ile buluşturmak üzere çalışmalarını sürdürmektedir.

Geçtiğimiz yıl Japonya'dan Ukrayna'ya kadar çok sayıda ülkede ve Türkiye'de 2 zirve ve 50'nin üzerinde bilimsel toplantı, çalıştay ve kongre düzenleyen İKSAD'ın yurt dışındaki üniversitelerle akademik işbirliği faaliyetleri de devam etmektedir. Her yıl olduğu gibi başarılı yüksek lisans ve doktora öğrencilerine bu yıl da burs desteği devam edecek olan derneğimizin yine geçmiş yıllarda olduğu gibi az gelişmiş bölgelerdeki ilk ve orta öğretim öğrencilerinin eğitim hayatlarına aynı katkılarımız da sürmektedir.

2018 yılı içerisinde 2 Zirve, 17 yurt dışı ve 34 yurt içi çalıştay ve kongre organizasyonunun yanı sıra yurt içinde 6, ikisi uzakdoğuda olmak üzere 5 yurt dışı ve 7 yurt içi proje planlanmaktadır.

Şehr-i Nuh Uluslararası Multi Disipliner Çalışmalar Kongresi'ne gönderilen çalışmalar, hakemlerimiz tarafından titizlikle incelenmiş ve seçkin eserler kongremize kabul edilmiştir. Nitelikli çalışmaların sunumlarının gerçekleştiği ve oturum çeşitliliği ile zenginleşen kongremiz sonrası yayınladığımız bu özet kitabın içerdiği çok değerli eserlerin bilim dünyasına ilham kaynağı olmasını temenni etmekteyiz.

Kongrenin düzenlenmesinde ve yürütülmesinde mesai kavramı gözetmeksizin çalışan düzenleme kurulu üyelerimize; bilim ve danışma kurulumuzun çok değerli hakemlerine; seçkin eserlerini bizlerle buluşturan katılımcılarımıza; destekleriyle her zaman yanı başımızda olan ve kongre başkanımız sayın Prof.Dr. Mustafa TALAS beyefendiye; kongrelerimizin adeta beyni olan İKSAD Başdanışmanı sayın Sefa Salih BİLDİRİCİ beyefendiye; kongre genel koordinatörümüz sayın Gültekin Gürçay ve ekibine; kongrenin düzenlenmesinde emeği geçen herkese ve özellikle misafirperverlikleriyle bizleri kendi memleketimizdeymiş gibi hissettiren Cizre halkına yürekten teşekkür eder,

Saygılar sunarım

Mustafa Latif EMEK

İksad Yönetim Kurulu Başkanı



# ŞEHR-İ NUH ULUSLARARASI MULTİ DİSİPLİNER ÇALIŞMALAR KONGRESİ

## 8-9 Eylül 2018 / CİZRE - ŞIRNAK

ŞEHR-İ NUH

ULUSLARARASI MULTİDİSİPLİNER ÇALIŞMALAR KONGRESİ

8-9 Eylül 2018

Cizre – Şırnak

Kongre yeri: **Divan Cizre Otel**

**KONGRE PROGRAMI**

**Davetli ve Çağrılı Yurtdışı Katılımcıları:**

**Keynote speakers and participants abroad:**

Prof. Natalya LATIGINA- *Taras Shevchenko National University of Kyiv*

Samira KHADHRAOUI- *Sangmyung University*

Dr. Maham REHMAN- *National Defence University Islamabad*

Damezhan SADYKOVA- *Kazakh State Women's Teacher Training University*

Dr. Elvira GULIEVNA- *Bashkir State Pedagogical University M Akmully*

**AÇILIŞ KONUŞMASI- 09:00-10:00**

PROF. DR. NATALYA LATIGINA & PROF. DR. MUSTAFA TALAS

**8 Eylül 2018 - 1. SALON - 1. OTURUM 10:00 – 12:30**

	<b>MODERATÖR</b>	<b>Dr. Öğretim Üyesi Mehmet Şükrü ÖZKAN</b>
1	HURUFİLİK BAĞLAMINDA DÜRZİLERİN KUR'ÂN ÂYETLERİ YORUMU	Arş. Gör. Mehmet Beşir ERGİN
2	FAZL HASAN ABBAS, HAYATI, İLMİ KİŞİLİĞİ VE KUR'ÂN İLİMLERİNE DAİR GÖRÜŞLERİ	Arş. Gör. Mehmet Beşir ERGİN
3	ŞÂFİİ VE HANEFİ MÜFESSİRLERİN AHKÂM AYETLERİNİ TEFSİR ETME METOTLARI (BEYDÂVÎ VE NESEFÎ ÖRNEĞİ)	Dr. Öğr. Üyesi Mehmet BAĞIŞ
4	BEYDÂVÎ'NİN ENVÂRU'T-TENZİL'İNDE BİLİMSEL TEFSİR	Dr. Öğr. Üyesi Mehmet BAĞIŞ
	JOHN HICK'İN DELİLSİZ RASYONEL İNANÇ DÜŞÜNCESİNİN DİNİ	Dr. Öğretim Üyesi Mehmet Şükrü ÖZKAN

**ŞEHR-İ NUH ULUSLARARASI MULTİ DİSİPLİNER ÇALIŞMALAR KONGRESİ**  
**8-9 Eylül 2018 / CİZRE - ŞIRNAK**

5	EPİSTEMOLOJİDE YERİ	
6	PAUL F. KNİTTER'İN DİNİ ÇOĞULCULUK SERÜVENİNDE DİNLER ARASI DİYALOĞUN FARKLI BOYUTLARI	Dr. Öğretim Üyesi Mehmet Şükrü ÖZKAN
7	FAHREDDİN ER-RÂZİ'NİN TEFSİRİNDE BİLGİ-İMAN İLİŞKİSİ	Dr. Öğr. Üyesi Muhammet Fatih KILIÇ Doç. Dr. Yunus CENGİZ
8	TAM İLLET VE NAKİS İLLET KAVRAMLARININ İÇKİNLİK DÜZLEMİNDEKİ GÖRÜNÜMLERİ	Doç. Dr. Yunus CENGİZ Dr. Öğr. Üyesi Muhammet Fatih KILIÇ
9	MOLLA HALİL SİİRDÎ'NİN (v. 1259/1843) ‘‘BASİRETU’L-KULÛB FÎ KELÂM-İ ‘ALLÂMÎ’L-GUYÛB’’ ADLI TEFSİRİNDEKİ BAZI HADİSLER ÜZERİNE BİR DEĞERLENDİRME	Dr. Öğr. Üyesi Mehmet Sait UZUNDAĞ

**8 Eylül 2018 - 1. SALON - 2. OTURUM 13:30 – 16:00**

	<b>MODERATÖR</b>	<b>Dr. Öğr. Üyesi Ahmet GÜL</b>
1	KELÂM GELENEĞİNDE BİLGİNİN JENEOLOJİSİ: ‘‘NAZAR’’IN DEĞİŞEN KARAKTERİ ÜZERİNE	Doç. Dr. Yunus CENGİZ Dr. Öğr. Üyesi Muhammet Fatih KILIÇ
2	KUR’AN’DA TEVHİD MÜCADELESİNİN İLK ÖRNEĞİ: HZ. NUH	Öğr. Gör. Dr. Sema ÇELEM
3	HANEFİ FIKIH USÛLÜ AÇISINDAN KESİM ESNASINDA BESMELENİN HÜKMÜ VE DEĞERLENDİRİLMESİ	Muhammed Ali DENİZ
4	‘‘EŞ-ŞU’ABU’L-ERBA’FÎ-MTİNÂİ’Z-ZUHR BA’DE’L-CUMA’’ ADLI ESER ÜZERİNE BİR DEĞERLENDİRME	Dr. Öğr. Üyesi Fatih KARATAŞ
5	AMENİ’DEN EMİN’E BİR KURTARICI HİKAYESİ: MEHDİ	Dr. Öğr. Üyesi Ahmet GÜL
6	GAZZALİ’NİN TEFRİKAYA KARŞI KUR’ANİ ÇÖZÜM ÖNERİLERİ	Dr. Öğr. Üyesi Ahmet GÜL
7	ENDÛLÛS TEFSİR ANLAYIŞINDA BELAĞAT İLMİNİN YERİ	Dr. Öğr. Üyesi Emin CENGİZ
8	SEYYİD ALİ FİNDİKÎ’YE GÖRE BİD’AT VE HURAFELER	Dr. Öğr. Üyesi M.Cüneyt GÖKÇE
9	ŞIRNAKLI BİR ALİM OLARAK SEYYİD FEYZULLAH ERZEN VE BAZI HADİS KONULARI İLE İLGİLİ GÖRÜŞLERİ	Dr. Öğr. Üyesi Nurullah AGİTOĞLU
10	HANBELİ USÛLCÜLERİN SÛNNET VE HZ. PEYGAMBER’İN FİİLLERİNE YAKLAŞIMI – MERDAVİ ÖRNEĞİ-	Dr. Öğr. Üyesi Nurullah AGİTOĞLU

# ŞEHR-İ NUH ULUSLARARASI MULTİ DİSİPLİNER ÇALIŞMALAR KONGRESİ

## 8-9 Eylül 2018 / CİZRE - ŞIRNAK

8 Eylül 2018 - 1. SALON - 3. OTURUM 16:30 – 19:00

1	<b>MODERATÖR</b> BİR BOYARESİM-BASKIRESİM KOMBİNASYONU OLARAK EBRU	<b>Dr. Abdulsemet AYDIN</b>  Dr. Abdulsemet AYDIN
2	ERGENLERDE DEPRESYON VE BENLİK SAYGISI İLİŞKİSİ: LİSE VE ÜNİVERSİTE ÖĞRENCİLERİ ARASINDA KARŞILAŞTIRMALI BİR ANALİZ	Dr. Öğretim Üyesi Fatih BAL
3	LİSE ÖĞRENCİLERİNİN KİŞİLİK ÖZELLİKLERİNİN BAZI DEMOGRAFİK DEĞİŞKENLERE GÖRE İNCELENMESİ	Rukiye ARSLAN & İlhan ÇİÇEK M. Emin ŞANLI
4	ÜNİVERSİTE ÖĞRENCİLERİNDE AKILLI TELEFON BAĞIMLILIĞI VE ALGILANAN ANNE- BABA TUTUMLARI	İlhan ÇİÇEK M. Emin ŞANLI & Rukiye ARSLAN
5	ÜNİVERSİTE ÖĞRENCİLERİNİN AKRAN İLİŞKİLERİ İLE AKILLI TELEFON BAĞIMLILIĞI ARASINDAKİ İLİŞKİNİN İNCELENMESİ	M. Emin ŞANLI & İlhan ÇİÇEK & Rukiye ARSLAN
6	SEYYİD ALİ DİVANI'NDA CİZRELİ ŞEYH SEYDA	Dr. Öğr. Üyesi M.Cüneyt GÖKÇE
7	KOREAN CULTURE: INTERCULTURAL COMMUNICATIONS	Samira KHADHRAOUI
8	THE PRACTICE OF HUMAN RESOURCES MANAGEMENT	Dr. Maham REHMAN

8 Eylül 2018 - 2. SALON - 1. OTURUM 10:00 – 12:00

	<b>MODERATÖR</b>	<b>Dr. Öğretim Üyesi Mustafa Kemal</b> <b>KÖRDEVE</b>
1	STRATEJİ VE SÜREÇ İNOVASYONUNU ETKİLEYEN ÖRGÜTSEL KÜLTÜR BOYUTLARININ BELİRLENMESİNE YÖNELİK BİR ARAŞTIRMA	Dr. Öğrt. Üy. R. Vedat SÖNMEZ
2	SANAYİ DEVRİMİNİN GEÇİRDİĞİ EVRELER	Gökhan ACUL
3	LİDERLİK STANDARTLARI AÇISINDAN İLKÖĞRETİM OKUL MÜDÜRLERİNİN YÖNETSEL YETERLİLİKLERİ	Doç. Dr. Zekeriya NAS Doç. Dr. Ahmet AKBABA
4	DEMOGRAFİK DEĞİŞKENLERE GÖRE AİLE SAĞLIĞI MERKEZİNDEN HİZMET ALAN HASTALARIN MEMNUNİYET DÜZEYLERİNİN DEĞERLENDİRİLMESİ: BİR ALAN ARAŞTIRMASI	Dr. Öğretim Üyesi Mustafa Kemal KÖRDEVE

**ŞEHR-İ NUH ULUSLARARASI MULTİ DİSİPLİNER ÇALIŞMALAR KONGRESİ**  
**8-9 Eylül 2018 / CİZRE - ŞIRNAK**

5	SAĞLIK İŞLETMELERİNDE STRATEJİK YÖNETİME GENEL BİR BAKIŞ	Dr. Öğretim Üyesi Mustafa Kemal KÖRDEVE
6	SAĞLIK İŞLETMELERİNDE TOPLAM KALİTE YÖNETİMİ İLE ÖRGÜTSEL BAĞLILIK ARASINDAKİ İLİŞKİ: BİR ALAN ARAŞTIRMASI	Dr. Öğretim Üyesi Mustafa Kemal KÖRDEVE
7	HEMŞİRELİKTE AKREDİTASYON	Arş. Gör. Saliha YURTÇİÇEK
8	KONYA'DA HALI VE KİLİM TAMİRİYLE UĞRAŞ VEREN USTALARA DAİR	Dr. Ahmet AYTAÇ
9	ÜNİVERSİTE ÖĞRENCİLERİNDE ÖZ-GÜVENİN BAZI DEĞİŞKENLERE GÖRE İNCELENMESİ	Arş. Gör. Saliha YURTÇİÇEK

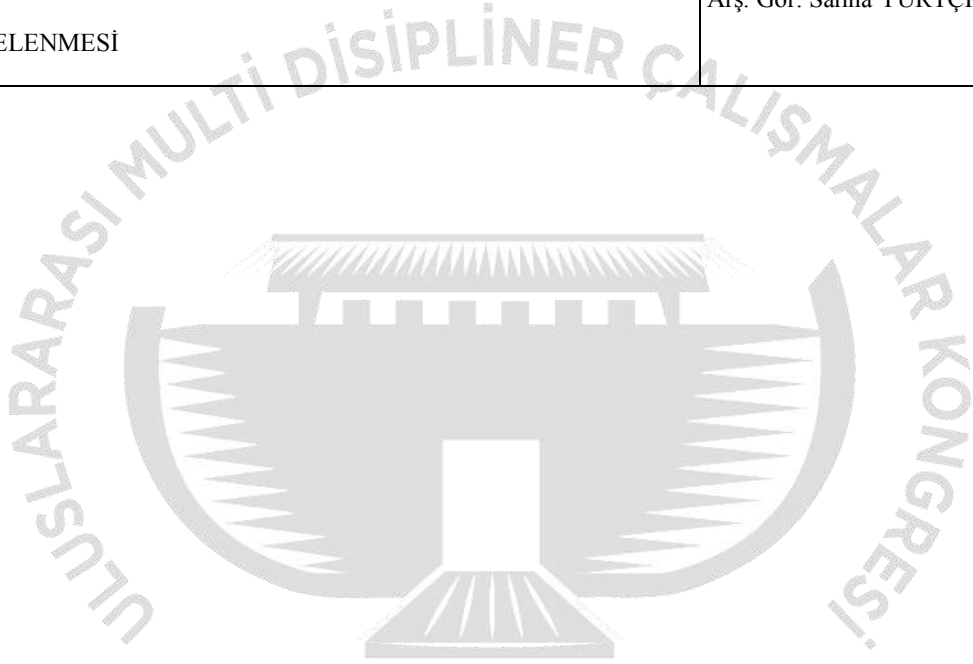

ŞEHR-İ NUH

**ŞEHR-İ NUH ULUSLARARASI MULTİ DİSİPLİNER ÇALIŞMALAR KONGRESİ**  
**8-9 Eylül 2018 / CİZRE - ŞIRNAK**

**8 Eylül 2018- 2. SALON 2. OTURUM 13:00 – 16:00**

	<b>MODERATÖR</b>	<b>Dr. Erdal YABALAK</b>
1	BETONARME YAPILAR İÇİN RİSK ÖNCELİK BELİRLEMESİ ÜZERİNE ÖRNEK BİR ÇALIŞMA	Öğr. Gör. Abuzer ARİN Dr. Öğr. Üyesi Ercan IŞIK
2	ŞIRNAK İLİNİN OLASILIKSAL SİSMİK TEHLİKE ANALİZİ	Öğr. Gör. Abuzer ARİN Dr. Öğr. Üyesi Ercan IŞIK Prof.Dr. Aydın BÜYÜKSARAÇ Doç.Dr. Yunus Levent EKİNCİ
3	ÇALIŞAN VE ÇALIŞMAYAN KADINLARIN AĞRI ŞİKAYETİ VE AĞRI ŞİDDETİ ALGI DÜZEYLERİNİ ÖLÇMEYE YÖNELİK BİR ÇALIŞMA	Öğr. Gör. Arzu EKİNGEN
4	ANATOMİ EĞİTİMİ ALAN FİZYOTERAPİ ÖĞRENCİLERİNİN MENNUNİYET DÜZEYLERİ	Öğr. Gör. Arzu EKİNGEN
5	BAZI MESLEK GRUPLARINA GÖRE ÇALIŞAN KADINLARIN AĞRI ŞİKAYETİ İLE AĞRI ŞİDDETİ ALGI DÜZEYLERİNİN ÖLÇÜLMESİ	Öğr. Gör. Arzu EKİNGEN
6	CHEMICAL COMPOSITION ANALYSIS OF ORIGANUM MUNZURENSE KIT TAN & SORGER	Dr. Erdal YABALAK & Zuhal EMİRE A. Murat GİZİR
7	INVESTIGATION OF MINERALIZATION OF THE ANTIBIOTIC AMPICILLIN BY ECO-FRIENDLY SUBCRITICAL WATER OXIDATION METHOD	Dr. Erdal YABALAK
8	SEMI-MICROWAVE PYROLYSIS OF MUDDY SEWAGE SLUDGE AND AGRICULTURAL WASTE FOR REMEDIATION OF AGRICULTURAL FIELDS	Dr. Yıldırım TOSUN
9	SEMI-MICROWAVE ROASTING OF SULPHIDE TAILINGS FOR METAL RECOVERY BY LEACHING	Dr. Yıldırım TOSUN



# ŞEHR-İ NUH ULUSLARARASI MULTİ DİSİPLİNER ÇALIŞMALAR KONGRESİ

## 8-9 Eylül 2018 / CİZRE - ŞIRNAK

8 Eylül 2018 - 2. SALON - 3. OTURUM 16:00 – 19:00

	<b>MODERATÖR</b>	<b>Doç. Dr. İbrahim TEĞİN</b>
1	MÜZİĞİN FASULYE BİTKİSİNİN FARKLI ORTAMLARDA BÜYÜME VE GELİŞİMİ ÜZERİNE ETKİSİ	Dr. Öğr. Üyesi Yelderem AKHOUNDNEJAD Prof. Dr. H. Yıldız DAŞGAN
2	DOMATESTE YÜKSEK SICAKLIĞA DAYANIKLILIĞIN VERİM VE KALİTE AÇIDAN İNCELENMESİ	Dr. Öğr. Üyesi Yelderem AKHOUNDNEJAD Prof. Dr. H. Yıldız DAŞGAN
3	İDİL BÖLGESİ ÜZÜM ÇEŞİTLERİNİN SALAMURA YAPRAK YAPIMINA UYGUNLUĞUNUN ARAŞTIRILMASI	Dr. Öğr. Üyesi Mehmet Settar ÜNAL Murat YILDIRIM
4	İDİL/ŞIRNAK EKOLOJİSİNDE MAZRONE ÜZÜM ÇELİKLERİNDE FARKLI DİKİM DERİNLİKLERİNİN FİDAN KALİTESİ ÜZERİNE ETKİLERİNİ ARAŞTIRMA	Dr. Öğr. Üyesi Mehmet Settar ÜNAL Gülşen KEREÇİN
5	İDİL/ŞIRNAK İLÇESİNİN EKONOMİK OLARAK BAĞCILIĞA UYGUNLUĞUNU İKLİM VERİLERİ AÇISINDAN DEĞERLENDİRME	Dr. Öğr. Üyesi Mehmet Settar ÜNAL Murat YILDIRIM
6	ŞİİRT BAYRAKTEPE (ÇÖL) TUZLU ALANDA DAĞILIM GÖSTEREN CRYPSIS SCHOENOİDES (L.) LAM'IN ANTİOKSİDAN KAPASİTESİ, TOPLAM FENOLİK MİKTARI VE FLAVONOİD İÇERİĞİNİN BELİRLENMESİ	Doç. Dr. İbrahim TEĞİN Gurbet CANPOLAT & Mehmet FİDAN
7	ERUH BÖLGESİNDEN TOPLANAN ALLIUM AMPELOPRASUM L. BİTKİSİNİN ELEMENT İÇERİKLERİNİN ICP-MS İLE BELİRLENMESİ	Doç. Dr. İbrahim TEĞİN Gurbet CANPOLAT & Mehmet FİDAN
8	STUDY ON DNA BINDING PROPERTIES OF MN (NADH) 2 (H 2 O) 4 AND CD (NADH) 2 (H 2 O) 4 COMPLEXES CONTAINING NICOTINIC ACID	Dr. Ali ARSLANTAŞ Prof. Dr. Kadir Alparslan DEVRİM Prof. Dr. Dursun Ali KÖSE
9	ŞIRNAK İLİ VE ÇEVRESİNDE GÖRÜLEN ÖNEMLİ BAL ARISI HASTALIK VE ZARARLILARI	Dr. Öğr. Üyesi Mustafa RÜSTEMOĞLU

**ŞEHR-İ NUH ULUSLARARASI MULTİ DİSİPLİNER ÇALIŞMALAR KONGRESİ**  
**8-9 Eylül 2018 / CİZRE - ŞIRNAK**

*8 Eylül 2018 - 3. SALON - 1. OTURUM 10:00 – 12:00*

	<b>MODERATÖR</b>	<b>Dr. Öğretim Üyesi Mustafa MIZRAK</b>
1	KÖMÜR ÜRETİMİNDE YANGINLA MÜCADELE	Rahmi KOCAMAN Barış BİLGİN Birsen KOCAMAN Serdar Cem BOZTAŞ Dr. Öğr. Üyesi Cihan DOĞRUÖZ
2	MEAT AND MILK AS THE BASIS OF KAZAKH CUISINE	Damezhan SADYKOVA
3	154 KV'LUK VAN TRANSFORMATÖR MERKEZİNDE ÜÇ FAZ KISA DEVRE ARIZASININ ANALİZİ VE SİMÜLASYONU	Prof. Dr. Sabir RÜSTEMLİ Arş. Gör. Mustafa AKDAĞ Yük. Müh. İltir DEMİR
4	AKIM TRAFOSUNUN ENERJİ İLETİM HATLARINDA OLUŞAN ARIZALARIN YERLERİNİN BELİRLENMESİNDEKİ ETKİSİ	Arş. Gör. Mustafa AKDAĞ Prof. Dr. Mehmet Salih MAMIŞ Prof. Dr. Sabir RÜSTEMLİ
5	BAZI LİNEER OLMAYAN EVOLÜSYON DENKLEMLERİN TAM TEK DALGA ÇÖZÜMLERİNİN GENİŞLETİLMİŞ DİREKT CEBİRSEL METOT İLE ÇÖZÜMÜ	Dr. Öğretim Üyesi Mustafa MIZRAK
6	GENİŞLETİLMİŞ DİREKT CEBİRSEL METODUN BAZI LİNEER OLMAYAN İKİLİ DENKLEM SİSTEMLERİNİN TAM ÇÖZÜMLERİNİN ELDE EDİLMESİNDE UYGULANMASI	Dr. Öğretim Üyesi Mustafa MIZRAK
7	ABOUT THE STUDY OF THE PROBLEM OF ORIGIN AND ETHNIC HISTORY OF BASHKIR PEOPLE	Dr. Elvira Gulievna

# ŞEHR-İ NUH ULUSLARARASI MULTİ DİSİPLİNER ÇALIŞMALAR KONGRESİ

## 8-9 Eylül 2018 / CİZRE - ŞIRNAK

8 Eylül 2018 - 3. SALON - 2. OTURUM 14:00 – 15:30

	<b>MODERATÖR</b>	<b>Doç. Dr. M. Salih MERCAN</b>
1	FAALİYETLERİ BAĞLAMINDA SÖNÜK VE SEMBOLİK BİR TEŞEKKÜL: ŞIRNAK HALKEVİ	Dr. Öğr. Üyesi Bilal ALTAN
2	KÜRDİSTAN TEÂLİ CEMİYETİ'NİN ŞUBELERİ VE BAĞLI KURULUŞLARI	Dr. Öğr. Üyesi Bilal ALTAN
3	İKTİSADİ BAĞIMSIZLIK (CUMHURİYETİN 1930 YILI BÜTÇESİ)	Doç. Dr. M. Salih MERCAN
		Dr. Rafil ASYLGUZHIN
4	TÜRKİYE CUMHURİYETİ İLE OSMANLI DÜYUN UMUMİYESİ HAMİLLERİNİN MÜMESSİLLERİ ARASINDA AKDEDİLEN MUKAVELENAMENİN MECLİSATE GÖRÜŞÜLMESİ	Doç. Dr. M. Salih MERCAN
5	FEN BİLGİSİ ÖĞRETMEN ADAYLARININ PORTFOLYO DEĞERLENDİRME YAKLAŞIMININI ALGILAMA DÜZEYLERİ	Doç. Dr. Naki ERDEMİR
6	OKUL MECLİSLERİ	Doç. Dr. Ahmet AKBABA
7	FARKLI LİSE PROGRAMLARINDA ÖĞRENİM GÖREN ÖĞRENCİLERİN SPOR YAPMA DURUMLARINA GÖRE PROBLEM ÇÖZME BECERİLERİNİN KARŞILAŞTIRILMASI	Dr. Öğr. Üyesi Emrah AYKORA Nurten SANIR
8	RADIOACTIVITY LEVELS AND HEALTH RISKS OF IN AND AROUND THE ADANA REGION, TURKEY	Dr. Muhammet KARATAŞLI



# ŞEHR-İ NUH

8-9 Eylül 2018  
CİZRE - ŞIRNAK

**ŞEHR-İ NUH ULUSLARARASI MULTİ DİSİPLİNER ÇALIŞMALAR KONGRESİ**  
**8-9 Eylül 2018 / CİZRE - ŞIRNAK**

*8 Eylül 2018 - 3. SALON - 3. OTURUM 16:00 – 18:00*

	<b>MODERATÖR</b>	<i>Dr. Öğr. Üyesi Halil Coşkun ÇELİK</i>
1	OKUL ÖNCESİ ÖĞRETMENLERİNİN "AİLE KATILIMI" KAVRAMINA YÖNELİK METAFORİK ALGILARI	Dr. Öğr. Üy. Emine GÖZEL Öğr. Gör. Cevahir AKBAŞ ABAY Öğr. Gör. Ramazan ÖZTÜRK
2	HASTA YAKINLARININ "UMUT" OLGUSUNA YÖNELİK ALGILARI	Öğr. Gör. Yahya AKTU
3	SOSYAL HİZMETLER PROGRAMI ÖĞRENCİLERİNİN "MÜLTECİLİK" OLGUSUNA YÖNELİK GELİŞTİRDİKLERİ METAFORLAR	Öğr. Gör. Yahya AKTU
4	ŞEHİR İÇİ ŞOFÖRLERİNİN "TRAFİK CANAVARI" KAVRAMINA YÖNELİK GÖRÜŞLERİ	Öğr. Gör. Yahya AKTU
5	GÖRSEL MATEMATİK OKURYAZARLIĞI ALGI ÖLÇEĞİNİN GELİŞTİRİLMESİ VE İLGİLİ OKURYAZARLIK ALGISİNİN ÇEŞİTLİ DEĞİŞKENLER AÇISINDAN İNCELENMESİ	Dr. Öğr. Üyesi Halil Coşkun ÇELİK
6	MODELLEME, İŞBİRLİKLİ VE OYUN TABANLI ÖĞRENME ETKİNLİKLERİNİN İLKOKUL ÜÇÜNCÜ SINIF ÖĞRENCİLERİNİN GEOMETRİ BAŞARISINA ETKİSİ	Dr. Öğr. Üyesi Halil Coşkun ÇELİK
7	İLKOKUL ÜÇÜNCÜ SINIF ÖĞRENCİLERİNİN, MODELLEME, İŞBİRLİKLİ VE OYUN TABANLI ÖĞRENMEYE DAYALI GEOMETRİ ETKİNLİKLERİ HAKKINDAKİ GÖRÜŞLERİ	Dr. Öğr. Üyesi Halil Coşkun ÇELİK
8	ÇOCUK GELİŞİMİ ÖĞRENCİLERİNİN "ÖZEL EĞİTİM" KAVRAMINA YÖNELİK METAFORİK ALGILARI	Dr. Öğr. Üy. Emine GÖZEL Öğr. Gör. Ramazan ÖZTÜRK

**ŞEHR-İ NUH ULUSLARARASI MULTİ DİSİPLİNER ÇALIŞMALAR KONGRESİ**  
**8-9 Eylül 2018 / CİZRE - ŞIRNAK**

9 Eylül 2018 -1. SALON - 1. OTURUM 10:00 – 12:00

	<b>MODERATÖR</b>	Doç. Dr. Hüseyin DOĞRAMACIOĞLU
1	İLK TÜRK TIP PROFESÖRLERİNDEN BESİM ÖMER AKALIN'IN ÇOCUK BESLENMESİ İLE İLGİLİ NASİHATLARI	Doç. Dr. Hüseyin DOĞRAMACIOĞLU
2	RAFLARDA KALMIŞ ESKİ HARFLİ BİR ESER: KADIN VE AŞK	Doç. Dr. Hüseyin DOĞRAMACIOĞLU
3	3 BOYUTLU BASKI TEKNOLOJİSİNİN İMALAT VE LOJİSTİK SEKTÖRLERİNE ETKİSİ	Doç. Dr. Nevin AYDIN Doç. Dr. Recep YÜCEL
4	GELECEKTE LOJİSTİK SEKTÖRÜNÜ ETKİLEYECEK FAKTÖRLER	Doç. Dr. Nevin AYDIN Doç. Dr. Recep YÜCEL
5	GELECEĞİN YENİ FORMÜLÜ: DİJİTALLEŞME	Doç. Dr. Nevin AYDIN Doç. Dr. Recep YÜCEL
6	RADYO FREKANSI (RFID) İLE TANIMLAMA TEKNOLOJİSİNİN YAŞANTIMIZDAKİ YERİ	Doç. Dr. Nevin AYDIN Doç. Dr. Recep YÜCEL
7	TÜRKİYE'DE YAŞLILIĞIN KADINSALLAŞMASI	Dr. Adem DAĞ

ŞEHR-İ NUH



# ŞEHR-İ NUH ULUSLARARASI MULTİ DİSİPLİNER ÇALIŞMALAR KONGRESİ

## 8-9 Eylül 2018 / CİZRE - ŞIRNAK

9 Eylül 2018 -1. SALON -2. OTURUM 13:00 – 16:00

	<b>MODERATÖR</b>	<b>Nadire KANTARCIOĞLU</b>
	A. S. EXUPERY’NİN KÜÇÜK PRENS ADLI ESERİNDE MODERNİZME YÖNELİK BİR SORGULAMA	Dr. Öğr. Üye. Sevr FIRINCIOĞULLARI
	BİR ÇOCUK MASALINDA ADALET	Dr. Öğr. Üye. Sevr FIRINCIOĞULLARI
3	İŞVEREN MARKASININ ÇALIŞANLARIN İŞ MEMNUNİYETİNE ETKİSİ : KOBİLERDE BİR ARAŞTIRMA	Leman KUZU
4	TÜRKİYEDE BÜTÇE AÇIKLARININ TEMEL MAKRO EKONOMİK DEĞİŞKENLER ÜZERİNE ETKİSİ (1980-2015 TÜRKİYE UYGULAMASI)	Prof. Dr. Salih ÖZTÜRK Safiye SÜR MEN
5	KAYIT DIŞI EKONOMİNİN TAHMİNİ VE EKONOMİK BÜYÜME ÜZERİNDEKİ ETKİLERİ: TÜRKİYE ÖRNEĞİ (1980-2017)	Prof. Dr. Salih ÖZTÜRK Hakan YORULMAZ
6	KURUMSAL İŞLETMELERDE DEMOKRATİK LİDERLİĞİN ÖRGÜTSEL SİNİZME ETKİSİ : BORSADA İŞLEM GÖREN İLK 100 FİRMA ÜZERİNDE BİR ARAŞTIRMA	Nadire KANTARCIOĞLU
7	SA 8000 SOSYAL SORUMLULUK STANDARDI: KAVRAMSAL BİR ÇERÇEVE	Dr. Öğr. Gör. Fatma YILMAZ
8	İŞLETMELERDE ÇALIŞAN SAYISINA GÖRE İTHALAT VE İHRACATIN DEĞERLENDİRİLMESİ	Dr. Öğr. Gör. Fatma YILMAZ
9	İŞLETMELERDE SOSYAL İLİŞKİ BİÇİMLERİ	Dr. Öğr. Gör. Fatma YILMAZ

İÇİNDEKİLER

KONGRE KÜNYESİ	i
FOTOĞRAFLAR	ii
BİLİM KURULU	iii
PROGRAM	iv

TAM METİNLER

<b>Mehmet Sait UZUNDAĞ</b> <i>MOLLA HALİL SİİRDÎ'NİN (V. 1259/1843) ‘BASÎRETU'L-KULÛB FÎ KELÂM-İ ‘ALLÂMÎ'L-GUYÛB’ ADLI TEFSİRİNDEKİ BAZI HADİSLER ÜZERİNE BİR DEĞERLENDİRME</i>	1
<b>Mehmet BAĞIŞ</b> <i>BEYDÂVÎ'NİN ENVÂRU'T-TENZİL 'İNDE BİLİMSEL TEFSİR</i>	8
<b>Mehmet Şükrü ÖZKAN</b> <i>John Hick'in Delilsiz Rasyonel İnanç Düşüncesinin Dini Epistemolojide Yeri</i>	21
<b>Mehmet Şükrü ÖZKAN</b> <i>PAUL F. KNITTER'İN DİNİ ÇOĞULCULUK SERÜVENİNDE DİNLER ARASI DİYALOĞUN FARKLI BOYUTLARI</i>	34
<b>Muhammet Fatih KILIÇ &amp; Yunus CENGİZ</b> <i>FAHREDDİN ER-RÂZÎ'NİN TEFSİRİNDE BİLGİ-İMAN İLİŞKİSİ</i>	53
<b>Yunus CENGİZ &amp; Muhammet Fatih KILIÇ</b> <i>TAM İLLET VE NAKİS İLLET KAVRAMLARININ İÇKİNLİK DÜZLEMİNDEKİ GÖRÜNÜMLERİ</i>	62
<b>Yunus CENGİZ &amp; Muhammet Fatih KILIÇ</b> <i>KELÂM GELENEĞİNDE BİLGİNİN JENEOLOJİSİ: “NAZAR”IN DEĞİŞEN KARAKTERİ ÜZERİNE</i>	70
<b>Sema ÇELEM</b> <i>KUR'AN'DA TEVHİD MÜCADELESİNİN İLK ÖRNEĞİ: HZ. NUH</i>	84
<b>Fatih KARATAŞ</b> <i>“EŞ-ŞU'ABU'L-ERBA' Fİ-MTİNÂİ'Z-ZUHR BA'DE'L-CUMA” ADLI ESER ÜZERİNE BİR DEĞERLENDİRME</i>	89
<b>Emin CENGİZ</b> <i>ENDÛLÛS TEFSİR ANLAYIŞINDA BELAĞAT İLMİNİN YERİ</i>	101
<b>Nurullah AGİTOĞLU</b> <i>HANBELÎ USÛLCÜLERİN SÛNNET VE HZ. PEYGAMBER'İN FİİLLERİNE YAKLAŞIMI -MERDÂVÎ ÖRNEĞİ-</i>	115
<b>Nurullah AGİTOĞLU</b> <i>ŞIRNAKLI BİR ÂLİM OLARAK SEYYİD FEYZULLAH ERZEN VE BAZI HADİS KONULARI İLE İLGİLİ GÖRÜŞLERİ</i>	123
<b>Abdulsemet AYDIN</b> <i>BİR BOYARESİM-BASKİRESİM KOMBİNASYONU OLARAK EBRU</i>	133
<b>Rukiye ARSLAN &amp; İlhan ÇİÇEK &amp; M. Emin ŞANLI</b> <i>LİSE ÖĞRENCİLERİNİN KİŞİLİK ÖZELLİKLERİNİN BAZI DEMOGRAFİK DEĞİŞKENLERE GÖRE İNCELENMESİ</i>	142
<b>İlhan ÇİÇEK &amp; M. Emin ŞANLI &amp; Rukiye ARSLAN</b> <i>ÜNİVERSİTE ÖĞRENCİLERİNDE AKILLI TELEFON BAĞIMLILIĞI VE ALGILANAN ANNE- BABA TUTUMLARI</i>	145
<b>M. Emin ŞANLI &amp; İlhan ÇİÇEK &amp; Rukiye ARSLAN</b> <i>ÜNİVERSİTE ÖĞRENCİLERİNİN AKRAN İLİŞKİLERİ İLE AKILLI</i>	148

<b>TELEFON BAĞIMLILIĞI ARASINDAKİ İLİŞKİNİN İNCELENMESİ</b>	
<b>Zekeriya Nas &amp; Ahmet Akbaba</b> <b>LİDERLİK STANDARTLARI AÇISINDAN İLKÖĞRETİM OKUL MÜDÜRLERİNİN YÖNETSEL YETERLİLİKLERİ</b>	151
<b>Abuzer ARİN &amp; Ercan IŞIK</b> <b>BETONARME YAPILAR İÇİN RİSK ÖNCELİK BELİRLEMESİ ÜZERİNE ÖRNEK BİR ÇALIŞMA</b>	156
<b>Abuzer ARİN &amp; Ercan IŞIK &amp; Aydın BÜYÜKSARAÇ &amp; Yunus Levent Ekinci</b> <b>ŞIRNAK İLİNİN OLASILIKSAL SİSMİK TEHLİKE ANALİZİ</b>	166
<b>Abdurrahman ÇETİN</b> <b>SPİNAL VE KRANİYAL CERRAHİ SONRASI DREN ENFEKSİYONU</b>	181
<b>Mehmet Settar ÜNAL</b> <b>İDİL BÖLGESİ ÜZÜM ÇEŞİTLERİNİN SALAMURA YAPRAK YAPIMINA UYGUNLUĞUNUN ARAŞTIRILMASI</b>	183
<b>Mehmet Settar ÜNAL</b> <b>İDİL/ŞIRNAK EKOLOJİSİNDE MAZRONE ÜZÜM ÇELİKLERİNDE FARKLI DİKİM DERİNLİKLERİNİN FİDAN KALİTESİ ÜZERİNE ETKİLERİNİ ARAŞTIRMA</b>	189
<b>Mehmet Settar ÜNAL</b> <b>İDİL/ŞIRNAK İLÇESİNİN EKONOMİK OLARAK BAĞCILIĞA UYGUNLUĞUNU İKLİM VERİLERİ AÇISINDAN DEĞERLENDİRME</b>	200
<b>İbrahim Teğin1 &amp; Gurbet Canpolat &amp; Mehmet Fidan</b> <b>ERUH BÖLGESİNDEN TOPLANAN ALLIUM AMPELOPRASUM L. BİTKİSİNİN ELEMENT İÇERİKLERİNİN ICP-MS İLE BELİRLENMESİ</b>	209
<b>İbrahim Teğin1 &amp; Gurbet Canpolat &amp; Mehmet Fidan</b> <b>SİİRT BAYRAKTEPE (ÇÖL) TUZLU ALANDA DAĞILIM GÖSTEREN CRYPsis SCHOENOİDES (L.) LAM'IN ANTIOKSİDAN KAPASİTESİ VE TOPLAM FENOLİK İÇERİĞİNİN BELİRLENMESİ</b>	217
<b>Sabir RÜSTEMLİ &amp; Mustafa AKDAĞ &amp; İlter DEMİR</b> <b>154 KV'LUK VAN TRANSFORMATÖR MERKEZİNDE ÜÇ FAZ KISA DEVRE ARIZASININ ANALİZİ VE SİMÜLASYONU</b>	226
<b>Mustafa AKDAĞ &amp; Mehmet Salih MAMİŞ &amp; Sabir RÜSTEMLİ</b> <b>AKIM TRAFOSUNUN ENERJİ İLETİM HATLARINDA OLUŞAN ARIZALARIN YERLERİNİN BELİRLENMESİNDEKİ ETKİSİ</b>	236
<b>Mustafa MIZRAK</b> <b>BAZI LİNEER OLMAYAN EVOLÜSYON DENKLEMLERİN TAM TEK DALGA ÇÖZÜMLERİNİN GENİŞLETİLMİŞ DİREKT CEBİRSEL METOT İLE ÇÖZÜMÜ</b>	244
<b>Mustafa MIZRAK</b> <b>GENİŞLETİLMİŞ DİREKT CEBİRSEL METODUN BAZI LİNEER OLMAYAN İKİLİ DENKLEM SİSTEMLERİNİN TAM ÇÖZÜMLERİNİN ELDE EDİLMESİNDE UYGULANMASI</b>	256
<b>Salih ÖZTÜRK &amp; Safiye SÜRME</b> <b>TÜRKİYE'DE BÜTÇE AÇIKLARININ TEMEL MAKROEKONOMİK DEĞİŞKENLER ÜZERİNE ETKİSİ (1980-2015 TÜRKİYE UYGULAMASI)</b>	269
<b>Salih ÖZTÜRK &amp; Hakan YORULMAZ</b> <b>KAYIT DIŞI EKONOMİNİN TAHMİNİ VE EKONOMİK BÜYÜME ÜZERİNDEKİ ETKİLERİ: TÜRKİYE ÖRNEĞİ (1980-2017)</b>	282
<b>Fatma YILMAZ</b> <b>SA 8000 SOSYAL SORUMLULUK STANDARDI: KAVRAMSA BİR ÇERÇEVE</b>	306
<b>Fatma YILMAZ</b> <b>İŞLETMELERDE ÇALIŞAN SAYISINA GÖRE İTHALAT VE İHRACATIN DEĞERLENDİRİLMESİ</b>	314

<b>Fatma YILMAZ</b> <i>İŞLETMELERDE SOSYAL İLİŞKİ BİÇİMLERİ</i>	320
<b>Recep ÖZDEMİR</b> <i>MECELLE'DE EŞYA HUKUKU</i>	327
<b>M. Salih MERCAN</b> <i>İKTİSADİ BAĞIMSIZLIK (CUMHURİYETİN 1930 YILI BÜTÇESİ)</i>	340
<b>M. Salih MERCAN</b> <i>TÜRKİYE CUMHURİYETİ İLE OSMANLI DÜYUN UMUMİYESİ HAMİLLERİNİN MÜMESSİLLERİ ARASINDA AKDEDİLEN MUKAVELENAMENİN MECLİSATE GÖRÜŞÜLMESİ</i>	370
<b>Naki ERDEMİR</b> <i>FEN BİLGİSİ ÖĞRETMEN ADAYLARININ PORTFOLYO DEĞERLENDİRME YAKLAŞIMININI ALGILAMA DÜZEYLERİ</i>	396
<b>Ahmet AKBABA</b> <i>OKUL MECLİSLERİ</i>	403
<b>Emrah AYKORA &amp; Nurten SANIR</b> <i>FARKLI LİSE PROGRAMLARINDA ÖĞRENİM GÖREN ÖĞRENCİLERİN SPOR YAPMA DURUMLARINA GÖRE PROBLEM ÇÖZME BECERİLERİNİN KARŞILAŞTIRILMASI</i>	412
<b>Emine GÖZEL &amp; Ramazan ÖZTÜRK</b> <i>ÇOCUK GELİŞİMİ ÖĞRENCİLERİNİN "ÖZEL EĞİTİM" KAVRAMINA YÖNELİK METAFORİK ALGILARI</i>	418
<b>Emine GÖZEL &amp; Cevahir AKBAŞ ABAY &amp; Ramazan ÖZTÜRK</b> <i>OKUL ÖNCESİ ÖĞRETMENLERİNİN "AİLE KATILIMI" KAVRAMINA YÖNELİK METAFORİK ALGILARI</i>	429
<b>Yahya AKTU</b> <i>HASTA YAKINLARININ "UMUT" OLGUSUNA YÖNELİK ALGILARI</i>	443
<b>Yahya AKTU</b> <i>SOSYAL HİZMETLER PROGRAMI ÖĞRENCİLERİNİN "MÜLTECİLİK" OLGUSUNA YÖNELİK GELİŞTİRDİKLERİ METAFORLAR</i>	452
<b>Yahya AKTU</b> <i>ŞEHİR İÇİ ŞOFÖRLERİNİN "TRAFİK CANAVARI" KAVRAMINA YÖNELİK GÖRÜŞLERİ</i>	461
<b>Halil Coşkun ÇELİK</b> <i>İLKOKUL ÜÇÜNCÜ SINIF ÖĞRENCİLERİNİN, MODELLEME, İŞBİRLİKLİ VE OYUN TABANLI ÖĞRENMEYE DAYALI GEOMETRİ ETKİNLİKLERİ HAKKINDAKİ GÖRÜŞLERİ</i>	471
<b>Ahmet AYTAÇ</b> <i>KONYA'DA HALI VE KİLİM TAMİRİYLE UĞRAŞ VEREN USTALARA DAİR</i>	480
<b>Nevin AYDIN</b> <i>3 BOYUTLU BASKI TEKNOLOJİSİNİN İMALAT VE LOJİSTİK SEKTÖRLERİNE ETKİSİ</i>	487
<b>Nevin AYDIN</b> <i>GELECEKTE LOJİSTİK SEKTÖRÜNÜ ETKİLEYECEK FAKTÖRLER</i>	496
<b>Nevin AYDIN</b> <i>GELECEĞİN YENİ FORMÜLÜ: DİJİTALLEŞME</i>	504
<b>Nevin AYDIN</b> <i>RADYO FREKANSI (RFID) İLE TANIMLAMA TEKNOLOJİSİNİN YAŞANTIMIZDAKİ YERİ</i>	513
<b>Rahmi. KOCAMAN &amp; Barış BİLGİN &amp; Birsen KOCAMAN &amp; Serdar Cem BOZTAŞ &amp; Cihan DOĞRUÖZ</b> <i>KÖMÜR ÜRETİMİNDE YANGINLA MÜCADELE</i>	522

<b>Hüseyin DOĞRAMACIOĞLU</b> <i>İLK TÜRK TIP PROFESÖRLERİNDEN BESİM ÖMER AKALIN'IN ÇOCUK SAĞLIĞI İLE İLGİLİ NASİHATLERİ</i>	537
<b>Hüseyin DOĞRAMACIOĞLU</b> <i>RAFLARDA KALMIŞ ESKİ HARFLİ BİR ESER: KADIN VE AŞK</i>	551
<b>Ahmet GÜL</b> <i>AMENİ'DEN EMİN'E BİR KURTARICI HİKAYESİ: MEHDİ</i>	555

# ŞEHR-İ NUH ULUSLARARASI MULTİ DİSİPLİNER ÇALIŞMALAR KONGRESİ

## 8-9 Eylül 2018 / CİZRE - ŞIRNAK

### MOLLA HALİL SİİRDÎ'NİN (v. 1259/1843) ‘‘BASİRETU’L-KULÛB FÎ KELÂM-İ ‘ALLÂMÎ’L-GUYÛB’’ ADLI TEFSİRİNDEKİ BAZI HADİSLER ÜZERİNE BİR DEĞERLENDİRME

Dr. Öğr. Üyesi Mehmet Sait UZUNDAĞ

Şırnak Üniversitesi İlahiyat Fakültesi

#### Özet

İslâm dini evrensel niteliklere sahip olan son dindir. İslâmiyet’in iki temel kaynağı Kur’an ve Sünnettir. Kur’an’sız bir İslâm dini düşünülemediği gibi Sünnetten ayrı bir İslâm dinini tasavvur etmek mümkün değildir. İslâm dini pratik hayatta yaşanmak için gönderilmiş son dindir. Hz. Peygamber de bu yaşantıyı insanlara kapsamlı bir şekilde gösteren son elçidir. Dolayısıyla Kur’an’ın açılımı konumunda olan sünnet, İslâm dininin pratiğe yansımış şeklidir. Hiç şüphesiz Kur’an’ı anlayabilmek için sünneti ve sünnetin de kaynaklarından biri olan hadisleri de doğru anlamak önemli haiz bir durumdur. Hz. Peygamber’e bir görev olarak yüklenen tebyîn vazîfesi, Kur’an’ın anlaşılması ve ayetlerin açıklanmasında önemli bir rol oynamıştır. Bu sebeple nerdeyse bütün müfessirler Kur’an’ı en güzel şekilde açıklayabilmek için bütün İslam ilimlerin ortak alanı diyebileceğimiz hadisleri kullanmışlardır. Ayetlerin tebyîn ve tefsirinde başvurduğumuz hadislerin, Hz. Peygamber’e âidiyeti elbette Kur’an’ı doğru anlama ve yaşama hususunda büyük önem arz etmektedir. Bu bağlamda Bitlis’in Hizan ilçesinin Kulpik (Süttaş) köyünde dünyaya gelen 18. yüzyılın ikinci yarısı ile 19. yüzyılın ilk yarısında yaşamış olan ve Tefsir, Fıkıh, Kelam, Tasavvuf, Nahiv, Sarf, Mantık, Münazara ve daha pek çok alanda eser yazan bir alim olan Molla Halil Siirdî de tefsirinde hadislerden faydalanmıştır. Molla Halil öğrenimini Doğu Anadolu bölgesindeki değişik medreselerde sürdürerek icâzet almış, hocaları arasında Hüseyin el-Karasevî, Yahyâ el-Mervezî ve İmâdiye müftüsü Molla Mahmud zikredilmektedir. XIX. yüzyıl başlarında Hizan’daki Meydan Medresesi’nde müderrisliğe başladı. Burada yaklaşık on yıl İslâmî ilimleri okuttuktan sonra babasının arzusuyla Siirt’e yerleşti ve Fahriye Medresesi’nde otuz yıl kadar hocalık yaptı, ayrıca ders kitapları telif etti. Bu çalışmada es-Siirdî’nin ‘‘Basîretu’l-Kulûb fi Kelâm-i ‘Allâmi’l-Guyûb’’ adlı eserinde yer alan bazı hadisler üzerine bir değerlendirmede bulunulmuştur.

**Anahtar kelimeler:** Molla Halil Siirdî, Medrese, Tefsir, Hadis,



# ŞEHR-İ NUH ULUSLARARASI MULTİ DİSİPLİNER ÇALIŞMALAR KONGRESİ

## 8-9 Eylül 2018 / CİZRE - ŞIRNAK

### GİRİŞ

Yüce Allah insanoğlunu yaratılmışların en seçkini kılmış ve yaratılan her şeyi onun emrine vermiştir. Allah yeryüzüne halife olarak gönderdiği insanın gerek ferdi gerekse diğer varlıklarla olan münasebetlerini açıklayan kitaplar göndermiştir. İnsanın dünya ve ahirette mutluluğa kavuşması için, Allah'ın bu kitaplardaki emir ve yasaklarını iyi içselleştirmesi, anlaması ve hayatında uygulaması gerekmektedir. İnsan, muhtelif Kur'an ayetlerinde de vurgulandığı gibi gaflet, gurur ve kibir gibi sebeplerden dolayı her zaman vahyi kabullenecek bir durumda olmayabilir. Hatta çoğu zaman kendisine verilen sonsuz nimetleri bir çırpıda inkar da edebilir. İşte bunun içindir ki, bu durumda insanı uyuracak ve ona doğru yolu gösterecek peygamberler gönderilmiştir. Kur'an, bütün peygamberleri, aynı misyonu yüklenmek üzere gönderilmiş, birbirini doğrulayan Allah elçileri olarak tanımlamaktadır. Bütün peygamberler Allah katında tek ve makbul din olan İslam dinini tebliğ için gelmişlerdir.

Aynı şekilde değişik ayetlerde vurgulandığı gibi müminlerden Hz.Peygamber'in verdiği hükümleri kabul edip boyun eğmeleri istenmektedir. Allah'a ve Resulüne itaatın birlikte zikredildiği ayetler incelendiğinde Allah'a itaatın karşılığının Kur'an olduğu açıktır. Resule itaatın karşılığı ise, Kur'an, Kur'an'da çözümlerin bulunmadığı konularda Hz.Peygamber'in Kur'an'ı yorumu, sünneti ve sünnetin kaynaklarından biri olan hadis olması mümkündür.

Dini hükümlerin temeli Kur'an'dır. Sünnet ve hadis ise, Kur'an'ın açıklayıcısıdır. Hz. Peygamber'e inanmak sadece onun peygamber olduğunu tasdik etmek demek değildir. Ona iman etmek, ona itaat etmeyi de gerektirir. Ayrıca Hz.Peygamber'e verilen bilgiler sadece Kur'an'dan ibaret değildir. Son olarak diyebiliriz ki, Kur'an'ın Allah'ın muradına uygun doğru bir şekilde anlaşılması ve içerdiği prensiplerin hayatta tatbik edilmesi için Hz.Peygamber'in sünnet ve hadisine ihtiyaç vardır. Sünnet ve hadis olmadan Kur'an'ı doğru anlayıp hayatımızda uygulamamız mümkün değildir.

Kur'an ve Sünnet bütünlüğü hem dinen hem aklen zaruri bir durumdur. İnsanlara örnek olarak gönderilen bir peygamberin özellikle vahiyle ilgili olan söz ve uygulamalarının keyfi olduğunu iddia etmek, peygamberi adeta postacı gibi görmek Hz. Peygamber'in konumunu hakkıyla takdir edememektir.

# ŞEHR-İ NUH ULUSLARARASI MULTİ DİSİPLİNER ÇALIŞMALAR KONGRESİ

## 8-9 Eylül 2018 / CİZRE - ŞIRNAK

### 1. MOLLA HALİL SİİRDÎ'NİN (v. 1259/1843) “BASÎRETU'L-KULÛB FÎ KELÂM-İ ‘ALLÂMÎ'L-GUYÛB’”<sup>1</sup> ADLI TEFSİRİNDEKİ HADİS NAKLİNDE TEKİP ETTİĞİ METOD

Bu çalışmada es-Si'irdî'nin “Basîretu'l-Kulûb fî Kelâm-i 'Allâmi'l-Guyûb”<sup>2</sup> adlı eserinde yer alan bazı hadisler üzerine bir değerlendirmede bulunulmuştur.

Molla Halil tefsirinde hadislerden çeşitli şekillerde faydalanmıştır. O gerek ayetlerin tefsirinde gerekse de fıkhi bir hükmün açıklanması gibi konularda hadislerden faydalanmıştır. Ancak Molla Halil tefsirinde kullandığı hadislerden hiç birinin senedini nakletmez. Kullandığı rivayetlerin birkaç tanesinde sadece sahabi ravisinin adını zikreder. Çoğu zaman rivayeti Hz. Peygambere isnad etmektedir. Burada çok az sayıda kudsi rivayet olmak üzere merfu mevkuf ve maktu rivayetlerden faydalanmıştır. Kullandığı rivayetlerin bir kısmının mevzuat kitaplarında geçtiği de bilinmektedir.<sup>3</sup> Bu bağlamda o bazen “fi'l-hadis” der ve hadisi zikreder.<sup>4</sup> Yine ayetleri tefsir ederken bazen “hadiste geçer” ifadesini kullanır ama hadisi zikretmez.<sup>5</sup> Bazen de rivayeti nakleder ama onun hadis olduğunu belirtmez.<sup>6</sup> Aynı şekilde “kema kale sallallahu vesellem”<sup>7</sup>, “kema kale,” “kema fi'l hadis” ibarelerini kullanır ama hadisi nakletmemektedir.<sup>8</sup> Yine çok az yerde “revahü şeyhân”<sup>9</sup>, “rûviye”<sup>10</sup> ifadelerini kullanmaktadır. Çok az yerde de “kudsi hadiste geçtiği” gibi ifadelerini kullanır ama hadisi zikretmemektedir.<sup>11</sup>

Molla Halil genel olarak ayetlerin tefsirinde merfu rivayetlere müracaat etmiştir. Ancak hadislerin kaynağını belirtmemektedir. Örneğin ...”Zaten batıl yıkılmaya mahkumdur”..<sup>12</sup> ayetinin tefsirinde şöyle demektedir: Şeyhân (Buhârî ve Müslim), Fetih günü Hz. Peygamber Mekke'ye girdiğinde Beyt'in çevresinde 360 put olduğunu Hz. Peygamber'in elindeki çubukla putlara dokunarak yere düşene kadar

<sup>1</sup> Tahkik: Molla Halil Zokaydî, 1. Baskı, 1432/2011, İstanbul.

<sup>2</sup> “Basîretü'l-kulûb fî kelâmi allâmi'l-guyûb, mukaddimesinde bu isimle zikredildiği halde biyografisine yer veren kaynakların çoğu eseri Tebsiratü'l-kulûb adıyla kaydetmektedir. Dirayet metoduyla yazılan kısa bir tefsir olup âyetlerin yorumunda önemli açıklamalar içermektedir.” Ömer Pakiç, “Molla Halil Siirdî”, DİA, XXX, 251.

<sup>3</sup> Bkz. Ömer Pakiç, Molla Halil es-Si'irdi ve Tefsirdeki Metodu, MÜSBE, (Yayımlanmamış Yüksek Lisans Tezi), İstanbul, 1996, s. 85.

<sup>4</sup> Molla Halil Siirdî, Basîretü'l-kulûb, s. 22.

<sup>5</sup> Molla Halil Siirdî, Basîretü'l-kulûb, s. 23,154, 338, 386, 557.

<sup>6</sup> Molla Halil Siirdî, Basîretü'l-kulûb, s. 43, 139.

<sup>7</sup> Molla Halil Siirdî, Basîretü'l-kulûb, s. 42.

<sup>8</sup> Molla Halil Siirdî, Basîretü'l-kulûb, s. 103, 119.

<sup>9</sup> Molla Halil Siirdî, Basîretü'l-kulûb, s. 409.

<sup>10</sup> Molla Halil Siirdî, Basîretü'l-kulûb, s. 90.

<sup>11</sup> Molla Halil Siirdî, Basîretü'l-kulûb, s. 617.

<sup>12</sup> İsrâ, 17/81.

## ŞEHR-İ NUH ULUSLARARASI MULTİ DİSİPLİNER ÇALIŞMALAR KONGRESİ 8-9 Eylül 2018 / CİZRE - ŞIRNAK

bu ayeti okuduğunu<sup>13</sup> rivayet etmektedir.<sup>14</sup> Molla Halil ilgili rivayeti nakletmekte ancak rivayetin kaynağını zikretmemektedir.

Yine “Birbirinizin gıybetini yapmayın. Biriniz ölü kardeşinin etini yemekten hoşlanır mı? İşte bundan tiksindiniz! Allah’a karşı gelmekten sakının. Şüphesiz Allah tövbeyi çok kabul edendir, çok merhamet edendir.”<sup>15</sup> ayeti ile ilgili olarak Molla Halil şu rivayete yer vermektedir:

Ebû Hüreyre’den rivayet edildiğine göre Resûlullah şöyle buyurdu:

- "Gıybet nedir, bilir misiniz?"
  - Allah ve Resûlü daha iyi bilir, dediler. Hz. Peygamber:
  - "Gıybet, din kardeşini hoşlanmadığı bir şey ile anmandır" buyurdu.
  - Söylenen ayıp eğer o kardeşimde varsa, ne dersiniz?" diye soruldu.
  - "Eğer söylediğin şey onda varsa gıybet ettin; yoksa, o zaman ona iftira ettin demektir," buyurdu.<sup>16</sup>
- Molla Halil aynı şekilde ilgili rivayetin kaynağını belirtmemektedir.

Molla Halil, çok az yerde kullandığı rivayetlerin kaynağını zikretmiştir. Örneğin Molla Halil , “Ey iman edenler siz kendinize bakın. Siz doğru yolda olunca sapan kimse size zarar vermez.”<sup>17</sup> ayeti ile ilgili olarak “Ebu Sa’lebe el-Huşeni’den nakledilen bir rivayette “Ben peygambere bu ayetin anlamını sordum şöyle dedi: Marufu emredin münkeri yasaklayın.” rivayetini el-Hâkim ve diğerleri nakletti<sup>18</sup> demek suretiyle rivayetin kaynağına işaret etmektedir.

Molla Halil tefsirinde mevkuf rivayetlere de müracaat etmiştir. Örneğin “Eğer size yasaklanan büyük günahlardan kaçınırsanız, sizin küçük günahlarınızı örteriz ve sizi değerli bir yere koyarız.”<sup>19</sup> ayetin tefsirinde Molla Halil bu büyük günahların zina vb. günahların olduğunu söyledikten sonra bu konuda İbn Abbas’ın büyük günah sayısının 700 civarında olduğu fikrinde olduğunu dile getirmiştir.<sup>20</sup>

<sup>13</sup> Buhârî, Meğâzî, 64, Müslîm, el-Cihad ve ‘s-Siyer, 32.

<sup>14</sup> Molla Halil Siirdî, Basîretü’l-ğulûb, s. 425.

<sup>15</sup> Hucurat, 49/12.

<sup>16</sup> Müslîm, Birr 70, Ebû Dâvûd, Edeb 35; Tirmizî, Birr 23.

<sup>17</sup> Maide, 5/105

<sup>18</sup> Molla Halil Siirdî, Basîretü’l-ğulûb, s. 189.

<sup>19</sup> Nisa, 4/31

<sup>20</sup> Molla Halil Siirdî, Basîretü’l-ğulûb, s. 133 diğer örnekler için bkz. s, 373, 396.

# ŞEHR-İ NUH ULUSLARARASI MULTİ DİSİPLİNER ÇALIŞMALAR KONGRESİ

## 8-9 Eylül 2018 / CİZRE - ŞIRNAK

Şimdi de başlıklar halinde onun tefsirinde kullandığı rivayetler hakkında bilgi verelim.

### 2. MOLLA HALİL'İN TEFSİRİNDE KULLANDIĞI RİVAYETLER

Molla Halil genel olarak ayetleri tefsir ederken çoğu zaman ayetlerin hükmüne muvafık ayetleri zikreder bazen de Kur'an'da mücmel olarak bulunan ayetlerin beyân edilmesi, müşkil ayetlerin tavzih edilmesi, mutlak ayetlerin takyîd edilmesi ve umum olan ayetlerin tahsis edilmesi konusunda rivayetlere müracaat etmektedir.

#### 2.1. Ayetlerin hükmüne muvafık rivayetleri kullanması

Molla Halil ayetleri tefsir ederken zaman zaman ayetlerin hükmüne muvafık rivayetleri kullanmıştır.

Örneğin Molla Halil “Göklerin ve yerin hükümranlığı Allah’ındır. O, dilediğini bağışlar, dilediğine ceza verir. Allah, çok bağışlayandır, çok merhamet edendir.”<sup>21</sup> ayetinin tefsirinde “Rahmetim gazabımı geçti.”<sup>22</sup> kudsî hadisini delil olarak kullanmıştır.

Aynı şekilde Molla Halil “Artık kim zerre ağırlığınca bir hayır işlerse, onun mükâfatını görecektir.”<sup>23</sup> ayetinin tefsirinde “Yarım hurma ile de olsa kendinizi ateşten koruyun! Bunu bulamayan ise en azından güzel sözle kendini korusun.”<sup>24</sup> rivayetini delil olarak kullanmıştır.

Yine “En güzel isimler Allahın”dır.”<sup>25</sup> ayetine delil olarak da “En güzel isimler Allah’ındır”.<sup>26</sup> rivayetini kullanmıştır.

Keza “Ey iman edenler! Cuma günü namaz için çağrı yapıldığı zaman, hemen Allah’ın zikrine koşun ve alışverişi bırakın. Eğer bilerseniz bu, sizin için daha hayırlıdır.”<sup>27</sup> ayetini tefsir ederken “Üzerine güneş doğan en hayırlı gün cuma günüdür. Âdem o gün yaratıldı, o gün cennete konuldu ve yine o gün cennetten çıkarıldı.”<sup>28</sup> rivayetini yer vermektedir.

<sup>21</sup> Fetih, 48/14.

<sup>22</sup> Molla Halil Siirdî, Basîretü'l-kulûb s. 766, *Buhârî*, Tevhid 15.

<sup>23</sup> Zilzal, 7/40.

<sup>24</sup> *Buhârî*, Edeb, 34.

<sup>25</sup> Taha, 20/8.

<sup>26</sup> Molla Halil Siirdî, Basîretü'l-kuşûb, s. 463; *Buhârî*, Şurût 18, Deavât 68, Tevhid 12, Müslîm, Zikr 5, 6, Tirmizî, Deavât 82, İbn Mâce, Duâ 10, Ahmed b. Hanbel, II, 258, 267, 314, 427, 503.

<sup>27</sup> Cuma, 62/9.

<sup>28</sup> Molla Halil Siirdî, Basîretü'l-kuşûb, s. 840; Müslîm, Cuma 17.

# ŞEHR-İ NUH ULUSLARARASI MULTİ DİSİPLİNER ÇALIŞMALAR KONGRESİ

## 8-9 Eylül 2018 / CİZRE - ŞIRNAK

### 2.2. Kur'an'ın mücmelini beyân, müşkilini tavzih, mutlakını takyîd ve umumunu tahsis eden rivayetler.

Molla Halil, mücmel bir ayetin beyanı, amm veya mutlak olan bir ayetin tahsis veya takyid edilmesi noktasında rivayetlere müracaat etmiştir.

Örneğin “Namazlara ve orta namaza devam edin. Allah’a gönülden boyun eğerek namaza durun.”<sup>29</sup> ayetinde geçen “orta namaz” ile ne kastedildiği konusunda tartışmalar olduğu bilinen bir husustur. Ancak Molla Halil “Güneş dönünceye kadar bizi orta namazını kılmaktan alıkoydular, Allah da onların kabirlerine veya evlerine ve karınlarına ateş doldursun!” buyurdu.”<sup>30</sup> rivayetinin delil getirerek burada kastedilen namazın ikindi namazı olduğunu söylemiştir.

### Sonuç

Molla Halil, tefsirini dirayet metoduyla yazmış olmasına rağmen zaman zaman rivayetlerden faydalanmıştır. Kudsi, merfu, mevkuf ve az sayıda maktu rivayeti tefsirinde kullanmıştır. O kullandığı rivayetlerin hiçbirisinde senedi zikretmemekte ancak çok nadir olarak sahabi ravisinin adını vermektedir. Bunun altında yatan sebep Molla Halil’in temelde hadisçi olmaması ve bu durumun medrese geleneğinde varolan bir olgu olduğu söylenebilir. Bazen hadislerde olduğu gibi der ama hadisi zikretmemekte bazen de rivayeti nakleder ama hadis olduğunu söylemez. Bazen de hadis lafzını zikretmeden Hz. Peygamberden böyle nakledilmiştir demektir. O tefsirinde çok az sayıdaki rivayetin sıhhat dercesi hakkında bilgi vermekte ve nadir olarak kullandığı rivayetlerin kaynağını zikretmektedir. Sahih rivayetlerin yanında zayıf hatta mevzu rivayetlerden faydalandığı görülmektedir.

<sup>29</sup> Bakara, 2/238.

<sup>30</sup> Molla Halil Siirdi, Basîretü'l-kulûb, s. 70; Müslîm, Mesâcid 205.



# ŞEHR-İ NUH ULUSLARARASI MULTİ DİSİPLİNER ÇALIŞMALAR KONGRESİ

## 8-9 Eylül 2018 / CİZRE - ŞIRNAK

### Kaynakça

- Ahmed b. Hanbel, el-Müsned, I-VI, Çağrı Yay., İstanbul, 1992.
- Buhârî, Ebu Abdillah Muhammed b. İsmail, *el-Camiu's-sahih*, I-VIII, Çağrı Yay. İstanbul, 1992.
- Ebu Davud, Suleyman b. Eş'as es-Sicistanî, *Sünen*, I-V, Çağrı Yay. İstanbul, 1992.
- İbn Mace, Muhammed b. Yezid el-Kazvinî, *Sünen*, I-II, Çağrı Yay. İstanbul, 1992.
- Müslim, Ebu'l-Huseyn b. el-Haccac b. Muslim el-Kuşeyri, *Sahihu Muslim*, I-III, Çağrı Yay. İstanbul, 1992.
- Pakiş, Ömer "Molla Halil Siirdi", *DİA*, XXX.
- Pakiş, Ömer, *Molla Halil es-Si'irdi ve Tefsirdeki Metodu*, MÜSBE, (Yayımlanmamış Yüksek Lisans Tezi), İstanbul, 1996.
- es-Si'irdi, Molla Halil, *Basîretü'l-şulûb fî kelâmi allâmi'l-guyûb*, Tahkik: Molla Halil Zokaydi, 1. Baskı, İstanbul, 1432/2011.
- Tirmizî, Ebu İsa Muhammed b. İsa, *Sünen*, I-V, Çağrı Yay. İstanbul 1992.

ŞEHR-İ NUH



# ŞEHR-İ NUH ULUSLARARASI MULTİ DİSİPLİNER ÇALIŞMALAR KONGRESİ

## 8-9 Eylül 2018 / CİZRE - ŞIRNAK

### BEYDÂVÎ'NİN *ENVÂRU'T-TENZİL*'İNDE BİLİMSEL TEFSİR<sup>1</sup>

Dr. Öğr. Üy. Mehmet BAĞIŞ

Şırnak Üniversitesi İlahiyat Fakültesi, mbagiss@hotmail.com

#### Özet

Beydâvî'nin *Envâru't-Tenzil* ve *Esrâru't-Te'vîl* adlı tefsiri, daha çok bir dirâyet tefsiri mahiyetini taşımaktadır. *Envâru't-Tenzil*'de âyetler, dirâyet tefsiri geleneğine bağlı olarak sadece rivâyetler eşliğinde tefsir edilmemiş; dil, edebiyat ve çeşitli ilim dallarının verilerinden yararlanılarak yorumlanmaya çalışılmıştır. Kur'ân'ı farklı yönlerden ele alan tefsir çeşitleri dirâyet tefsirinin kapsamına girmektedir. Bilimin verileri ışığında tefsir yapma metodunu benimseyen bilimsel tefsir de bu kapsamda değerlendirilmektedir. Bilimsel tefsir, Kur'ân âyetlerini bilimsel veriler ışığında açıklayan, onlardaki bilimsel gerçeklikleri ortaya çıkararak i'câz yönlerini de gösteren tefsir çeşididir.

Beydâvî de *Envâru't-Tenzil*'de bilimsel tefsir metodunu kullanmış, dönemin ilmî hakikatlerinden istifâde ederek Kur'ân âyetlerini çok yönlü bir şekilde anlamaya ve yorumlamaya çalışmıştır.

*Envâru't-Tenzil*'de gök gürültüsü, şimşek, yağmur, kar ve dolu gibi atmosfer olaylarının yanısıra dünyanın yuvarlaklığı, dünyanın kendi eksenini etrafında dönüştüğü ve bu dönüş esnasında meydana gelen hareket ve sallantılara karşı dağların dünyayı dengede tuttuğu gibi coğrafya ve astronomi bilimlerini ilgilendiren konular ile memelilerde sütün oluşumu, arının bal üretmesi ve balın şifa oluşu gibi biyoloji/zooloji bilimleriyle alakalı birçok ilmî hakikate temas edilmiştir.

**Anahtar Kelimeler:** Beydâvî, *Envâru't-Tenzil*, Kur'ân, Âyet, Bilimsel tefsir.

# ŞEHR-İ NUH

<sup>1</sup> Bu tebliğ "Beydâvî Tefsiri'nin Ulûmu'l-Kur'ân ve Tefsir Usûlü Açısından Tahlîli" adlı doktora tezinden yararlanılarak hazırlanmıştır.

# ŞEHR-İ NUH ULUSLARARASI MULTİ DİSİPLİNER ÇALIŞMALAR KONGRESİ

## 8-9 Eylül 2018 / CİZRE - ŞIRNAK

### Giriş

Beydâvî, Şîrâz yakınlarında yer alan Beydâ kasabasında dünyaya gelmiştir.<sup>2</sup> Ömrünün ilk yıllarını bu kasabada geçirmiş, daha sonra ailesiyle birlikte Şîraz'a gitmiştir. Burada babasından icâzet aldıktan sonra Ehl-i sünnet âlimlerinden aklî ve naklî ilimleri tahsil etmiştir.<sup>3</sup> İslâmî ilimlerin çoğunda söz sahibi olan ve bu alanlarda eser yazan Beydâvî, daha çok tefsir sahasında temâyüz etmiştir. Hayatından bahseden kaynaklarda Beydâvî'nin geniş bir kültüre ve çok yönlü bir ilmî kişiliğe sahip olduğu geçmektedir.<sup>4</sup>

Beydâvî, meşhur eseri *Envâru't-Tenzîl ve Esrârü't-Te'vîl* adlı tefsirini hicri yedinci asrın ikinci yarısında, hayatının sonlarına doğru, kemâl ve istikrara eriştiği bir dönemde yazmıştır.<sup>5</sup>

*Envâru't-Tenzîl*, muhtasar bir tefsir olmasının yanı sıra çok zengin bir içeriğe sahiptir. Bu sebeple telifinden itibaren İslam tarihi boyunca, ilim erbâbının ilgi odağı olmuş ve üzerine yüzlerce çalışma yapılmıştır.

Bilindiği gibi *Envâru't-Tenzîl*'in bariz özelliği, daha çok bir dirayet tefsiri mahiyetini taşımasıdır. Dirayet tefsirinde müfessir, sadece rivayetlere bağlı kalmaz; dil, edebiyat ve çeşitli ilim dallarının verilerinden de yararlanır. Bununla birlikte aklî çıkarımlara ve kendi düşüncesine de yer vererek ayetleri tefsir eder. Dirayet tefsirinin kapsamına, Kur'ân'ı farklı yönlerden ele alan tefsir çeşitleri girer. Kur'ân'ı, bilimin verileri ışığında açıklayan bilimsel tefsir de dirayet tefsiri çatısı altına girmektedir. “Bilimsel tefsir Kur'ân ibareleri ile tabiî bilimler arasında doğrudan ilişki kurarak Kur'ân'ın yorumlandığı tefsir tarzıdır.”<sup>6</sup> Diğer bir târifle bilimsel tefsir, Kur'ân âyetlerini bilimsel veriler ışığında açıklayan, onlardaki bilimsel gerçeklikleri ortaya çıkararak i'câz yönlerini de gösteren tefsir çeşidine denilir.<sup>7</sup>

Bilimsel tefsirin doğuşunda ilk âmil, Kur'ân'da tabiî ilimlerle ilgili bilgilere yer verilmesidir. Kur'ân-ı Kerîm, yeryüzü ve gökyüzünün yaratılması, gece ile gündüzün ard arda gelişi, güneş, ay ve yıldızların kendi yörüngelerinde yüzmeleri, gemilerin su üzerinde yüzmesi, bulutların oluşumu ve hareketi, yağmurun yeryüzüne inmesi ve yerden çeşitli bitkilerin çıkarılması gibi birçok ilmî hakikatten bahsetmiştir. Bu hakikatlerden esinlenen müfessirler de tefsirlerinde bu gibi konulara yer vermiş, bu

<sup>2</sup> Hamevî, Yâkût b. Abdullah, *Mu'cemü'l-Büldân*, (Beyrut: Dâr Sâdır, 1995), 1: 529; İbnü'l-İmâd, Ebû'l-Felâh 'Abdü'l-Hayy b. Ahmed b. Muhammed, *Şezerâtü'z-Zeheb fî Ahbâr-i men Zeheb*, thk., Mahmud el-Arnâvût (Şâm: Dâru İbn-i Kesîr, 1406/1986), 7: 685.

<sup>3</sup> Beydâvî, *Ğâyetü'l-Kusvâ fî Dirâyeti'l-Fetvâ*, thk., tşk., Ali Muhyiddîn Ali el-Karadâğî, (Beyrut: Dâru'l-Beşâiri'l-İslâmiyye, 2007/1429), 1: 74-75.

<sup>4</sup> Tâcüddîn Abdülvehhâb es-Sübki, *Tabakâtü's-Şâfi'iyyeti'l-Kübrâ I-X*, thk., Mahmud Muhammed et-Tanâhî, Abdülfettâh Muhammed el-Hulv, (2. Baskı), 1413, VIII, 157-158.

<sup>5</sup> İsmail Cerrahoğlu, *Tefsir Tarihi*, (Ankara: Fecr Yayınları, 2014), 648.

<sup>6</sup> Polat, Fehmi Ahmet, “Dirâyet Ağırlıklı Tefsirler”, M. Akif Koç (Ed.), *Tefsir El Kitabı*, (s. 189-221), Grafiker Yayınları, Ankara 2012, s. 214.

<sup>7</sup> Veysel Güllüce, *Bilimsel Tefsirde Usûl*, Aktif Yayınevi, İstanbul 2007, s. 9.

# ŞEHR-İ NUH ULUSLARARASI MULTİ DİSİPLİNER ÇALIŞMALAR KONGRESİ

## 8-9 Eylül 2018 / CİZRE - ŞIRNAK

varlıklar ve kevnî hadiseler hakkında çeşitli açıklamalar yapmıştır. Böylece bilimsel tefsirin ilk adımları atılmıştır.”<sup>8</sup>

Hem klasik hem de modern eserlerde bilimsel tefsir metodunu görmek mümkündür. Gazzâli'nin (ö. 505/1111) *el-Hikmetü fî Mahlûkâtillâh, İhyâu Ulûmid-Dîn* ve *Cevâhiru'l-Kur'ân*'ı; Râzî'nin (ö. 606/1209) *Tefsîr-i Kebîr*'i, Suyûtî'nin (ö. 911/1505) *el-İklîl fî İstinbâti't-Tenzîl*'i, Muhammed b. Ahmed el-İskenderânî'nin (ö. 1306/1888) *Keşfu'l-Esrâri'n-Nurâniyyeti'l-Kur'âniyye*'si, Gazi Ahmed Muhtar Paşa'nın (ö. 1337/1918) *Serâiru'l-Kur'ân*'ı gibi eserlerde bazı ayetler, kendi dönemlerindeki ilmî veriler eşliğinde açıklanmaya çalışılmıştır.<sup>9</sup>

*Envâru't-Tenzîl* adlı tefsirde de rivayetlerle birlikte sarf, nahiv, belâgat, kelâm ve fıkıh gibi dirayet ilimleri eşliğinde tefsir yapılmış<sup>10</sup>, bazı kevnî ayetler de dönemin ilmî hakikatlerinden istifade edilerek, bilimsel veriler eşliğinde izah edilmeye çalışılmıştır.

*Envâru't-Tenzîl*'de memelilerde sütün oluşumu, arının bal üretmesi ve balın şifa oluşu gibi biyoloji/zooloji bilimleriyle alakalı konular ile gök gürültüsü, şimşek, yağmur, kar ve dolu gibi atmosfer olayları gibi coğrafya ve astronomi bilimlerini ilgilendiren birçok ilmî hakikate temas edilmiştir.

### Envâru't-Tenzîl'de Sütün Oluşumu

Nahl sûresi 66. âyette sütün oluşumu hakkında özet bilgiler verilmiştir. Kur'ân'ın temas ettiği bu gerçeklere, ancak son zamanlarda ilerleyen bilimsel ve teknolojik imkânlarla ulaşılabilmektedir. Müfessir Beydâvî de takriben hicri 7. asrın ortalarında bu âyeti tefsir ederken hem kanın hem de sütün oluşumu hakkında mühim ilmî hakikatlere temas etmiştir. Söz konusu âyet şudur: “ وَإِنَّ لَكُمْ فِي الْأَنْعَامِ لَعِبْرَةً نُسَقِيكُمْ مِمَّا فِي بُطُونِهِ مِنْ بَيْنِ فَرْثٍ وَدَمٍ لَبْنَا خَالِصًا سَائِغًا لِلشَّارِبِينَ *Şüphesiz (sağmal) hayvanlarda da sizin için bir ibret vardır. Onların karınlarındaki fişkı ile kan arasından (süzülen) içenlere halis ve içimi kolay süt içiriyoruz.*”<sup>11</sup>

Beydâvî, “fişkı ile kan arasından çıkan süt” ifadesi hakkında şöyle demiştir: “Süt, kanın bazı parçacıklarından oluşur. Kan da fişkının içinde bulunan ince parçacıklardan oluşmaktadır. Fışkı ise hayvanın işkembesinde bulunup az miktarda hazmedilmiş yiyeceklerdir. İbn-i Abbâs'ın şöyle dediği rivayet edilmiştir. ‘Hayvan yem yiyip de o yem, işkembesinde piştiğinde, onun alt kısmı fişkı, ortası süt, üst kısmı da kan olur.’ Beydâvî'ye göre bu haber doğruysa, İbn-i Abbâs şunu kastetmiş olabilir: Bunun orta kısmı sütün maddesi, üst kısmı da bedeni besleyen kanın maddesi olur. Çünkü bu ikisi (süt ve kan) işkembede oluşmamaktadır. Karaciğer işkembede hazmedilmiş yiyeceklerin özünü çeker. Bu yiyeceklerin özü çekildikten sonra geriye posası kalır, o da fişkıdır. Karaciğer daha sonra bu özü, ikinci kez hazım (sindirim) oluncaya kadar tutar. Bununla birlikte dört tane sıvı karışım meydana gelir. Sonra

<sup>8</sup> Bkz. Güllüce, s. 13.

<sup>9</sup> Bkz. Güllüce, s. 18-19; Demirci, *Tefsir Tarihi*, s. 240-242.

<sup>10</sup> Mahmut Ay, “Osmanlı Geleneğinde Tefsir Faaliyetleri”, *Tefsîr El Kitabı* içinde, ed. Mehmet Akif Koç, (Ankara: Grafiker Yayınları, 2012), 288.

<sup>11</sup> Nahl: 16/66.

## ŞEHR-İ NUH ULUSLARARASI MULTİ DİSİPLİNER ÇALIŞMALAR KONGRESİ 8-9 Eylül 2018 / CİZRE - ŞIRNAK

ayırıcı kuvvet, bu iki sindirime ek olarak, bu sıvı karışımları ihtiyaca göre ayırır ve böbreğe, safraya, bir de dalağa sevk eder. Bu karışımlardan böbreğe giden, sudur. Böbrekten de mesaneye gider. Sarı renkli olan sıvı (öd), safraya; siyah renkli olan da dalağa gider.<sup>12</sup> Geri kalan ise yine ihtiyaç miktarınca diğer organlara dağıtılır. Akabinde her bir organa ilim ve hikmet sahibi Allah'ın takdirine uygun olarak, yeteri kadar akar. Şayet bu hayvan dişi ise bu karışımlar, onun ihtiyaç duyduğu gıda oranınca artar. Çünkü onun yapısında soğukluk ve rutubet daha baskındır. Dişi hayvanda, arta kalan karışım ilk olarak cenîn için rahme gider. Cenîn rahimden ayrıldığında ise karışımın tümü veya bir kısmı memelere gider.

Nihayetinde, memelerin beyaz ve bezemsi etlerine karışarak beyazlaşır ve süt olur. Karışımların ve sütün oluşumunda, miktarlarının ve kanallarının düzenlenmesinde, onları meydana getiren sebeplerde ve onlarda her zaman ihtiyaca göre tasarruf eden güçte, Allah Teâlâ'nın eşsiz yaratmasını düşünen kişi, O'nun mükemmel hikmetini ve sonsuz rahmetini ikrâr etmeye mecbur kalır."<sup>13</sup>

Beydâvî'nin sütün oluşumu hakkındaki bu ilmî açıklamalarından sonra, sütün oluşum merhalelerine, 21. asrın ilerleyen bilim ve teknolojisinin ışığında bakmakta fayda vardır.

Süt, memelilerde dişilerin meme bezlerinden salgılanan ve doğumdan sonra yavruların beslenmesini sağlayan sıvıdır.<sup>14</sup>

Memeli hayvanlardaki sütün oluşumu, memelerdeki süt bezleri yoluyla sindirim sistemi, dolaşım sistemi ve üreme sistemi arasında planlı bir düzen içerisinde ve aşamalı olarak tamamlanır. Sütün oluşum aşamaları sırasıyla şöyledir.<sup>15</sup>

### 1. Midede sindirim işlemi:

Sindirim, hareketli, kimyevi ve hayvanların midesinde bulunan enzimler yoluyla mikrobi sindirim gibi farklı şekilleri vardır ki esas sindirim, ağızda hareketli olarak ve enzimler yoluyla olmak üzere iki şekilde olur. Yem taneleri çiğnenerek parçalara ayrılır ve enzimleri içeren salyalarla bunlar karıştırılır. Böylece ilk sindirim gerçekleşmiş olur. Daha sonra midede teknik, mikrobi ve kimyevi sindirim tamamlanır. Sonrasında ise besin maddesi işkembeden ağza gider, ağızda geviş getirilir, o madde çiğnenerek döndürülür ve ona salyalar karışır, nihayetinde mide bakterilerinin onu işlemesi için salyayla beraber mideye iade edilir. İçindeki şekerler ve bakteriler çözülür ve midede enzimli sindirim meydana gelir.<sup>16</sup>

<sup>12</sup>Beydâvî Nâsiruddîn Ebû Saîd Abdullah b. Ömer, *Envâru't-Tenzîl ve Esrâru't-Te'vil I-V*, (1. Baskı), thk., Muhammed Abdurrahmân el-Mar'aşlı, Dâru İhyâi't-Türâsi'l-'Arabî, Beyrut 1418, III, 232; Hafâcî, Şihâbüddîn Ahmed b. Muhammed, *Hâşiyetü'ş-Şihâb ale Tefsîri'l-Beydâvî/Înâyetü'l-Kâdî ve Kifâyetü'r-Râdî I-IX*, (1. Baskı), Dâru'l-Kütübi'l-İlmiyye, Beyrut 1997, V, 611.

<sup>13</sup> Beydâvî, *Envâru't-Tenzîl*, thk., Muhammed Abdurrahmân el-Mar'aşlı, III, 232.

<sup>14</sup> *Ana Britannica*, Ana Yayıncılık A.Ş., Encyclopadia Britannica, Inc, I-XXXI, Philip W. Goetz vd. (Ed.), İstanbul 1994, XXIX, 25.

<sup>15</sup> Bkz. <https://allahaiman.wordpress.com/kuran-i-kerim/bilimsel-mucizeleri/zooloji-hayvan-bilimleri>, erş.tr. 05.09.2018.

<sup>16</sup> Bkz. <https://allahaiman.wordpress.com/kuran-i-kerim/bilimsel-mucizeleri/zooloji-hayvan-bilimleri>, erş.tr. 05.09.2018.

# ŞEHR-İ NUH ULUSLARARASI MULTİ DİSİPLİNER ÇALIŞMALAR KONGRESİ

## 8-9 Eylül 2018 / CİZRE - ŞIRNAK

### 2. Yağlı asitlerin dışkı arasından çıkarılması işlemi:

Seliloz ve şeker için hayvan midesindeki besinlerin eritilmesi esnasında dışkı oluşumunda değişiklik ve mayalanma meydana gelmektedir. Bu değişim halik, pyotrok ve probiyonik denilen üç tane yağ asidinin oluşmasına sebep olur. Mide etrafında dağılmış olan kılcal damarlar bu asitleri emer. Dışkının ince bağırsaklara aktarılmasıyla sindirim işi devam eder ve dışkı, kontrollü bir şekilde bağırsaklarda, pankreasta ve karaciğerdeki safra kesesinde bir sindirime maruz kalır. Bununla besin içeriklerinin, çok karmaşık parçalardan basit parçacıklara çözümlenmesi tamamlanır. Bu gelişmeyle karmaşık şekerler, basit şekerlere dönüşür; yağlar, yağ asitlerine dönüşür ve proteinler de depolanan asitlere dönüşür. Ancak vitaminler, tuzlar ve su, kılcal damarlar tarafından emilmeden önce sindirime ihtiyaç duymazlar. Çözülen besin maddeleri birçok yolla ince bağırsaklarda oluşan liflerle emilir. Bu maddeler kaplama dokusu altında gelişen küçük kan damarlarına ve bu damarlardan da büyük kan damarlarına ulaşır ve kan dolaşımına katılır.<sup>17</sup>

### 3. Kan arasından çıkarma işlemi:

Süt oluşumu, meme bezleri vasıtasıyla iki önemli işlemle tamamlanmaktadır. Süt oluşumu, ilk etapta kan vasıtasıyla, besin maddelerinin vücudun bütün hücrelerine taşınmasıyla başlar. Daha sonra da meme hücrelerinin süt oluşumu için gerekli olan maddeleri, kan arasından emmesiyle işlem tamamlanmış olur. En sonunda meme salgı bezleri, kendilerine ulaşan bu maddeleri işleyerek süt üretir.

Bununla birlikte halik asit, sütte yağ oluşumunda, pyotrok asit, sütte protein oluşumunda ve probionik asit de sütte şeker oluşumunda rol oynamaktadır. Sütte yağın bulunması ise sütün leziz, kolay yutulabilen bir besin olmasını sağlar. Sütte yağ oranının azalması ölçüsünde, lezzet ve içimindeki kolaylık azalır.<sup>18</sup>

Bu detaylı açıklamalardan sonra denilebilir ki süt, hayvanların memelerinde o mükemmel oluşumuyla; sevilmeyen renk, tat, ve kokulardan pak olmasıyla Yüce Yaratıcı'nın eşsiz nimetine ve sonsuz kudretine delâlet etmektedir. Bilim adamları uzun çalışmaları sonucunda; sindirim sisteminin sınırlarını, âzâların vazifelerini, kan dolaşım sistemini ve midedeki gıda maddelerinin emilme ameliyesinden kana girmesine kadarki bütün süreci keşfetmişlerdir. Bu açılımlar zamanın ve teknolojinin gelişmesine bağlı olarak beş asır sürmüştür. Allah her organı bir vazife ile yaratmıştır. İçenler için lezzetli ve pak olan sütün oluşumunun sırrı, hayvanların vücudundaki sindirim, dolaşım ve üreme sistemlerinin mükemmel ince tanzimiyle ve memelerindeki süt bezlerindedir.<sup>19</sup>

Yukarıdaki âyet, mucizevî bir şekilde hayvanın vücudunda sütün, sindirilmiş gıdalardan ve kandan ayrışarak oluştuğuna işaret etmektedir. Beydâvî de yaşadığı dönemde, bilimsel ve teknolojik imkânların azlığına rağmen bu mükemmel mucizeyi insanların anlayacağı bir seviyeye indirgemıştır. O, adeta

<sup>17</sup> Bkz. <https://allahaiman.wordpress.com/kuran-i-kerim/bilimsel-mucizeleri/zooloji-hayvan-bilimleri>, erş.tr. 05.09.2018.

<sup>18</sup>Bkz. <https://allahaiman.wordpress.com/kuran-i-kerim/bilimsel-mucizeleri/zooloji-hayvan-bilimleri>, erş.tr. 05.09.2018; <http://de.quranmiracles.com/2011/03/entstehung-der-milch/>.

<sup>19</sup> <https://allahaiman.wordpress.com/kuran-i-kerim/bilimsel-mucizeleri/zooloji-hayvan-bilimleri>, erş.tr. 05.09.2018.



## ŞEHR-İ NUH ULUSLARARASI MULTİ DİSİPLİNER ÇALIŞMALAR KONGRESİ 8-9 Eylül 2018 / CİZRE - ŞIRNAK

günümüzün teknolojik cihazlarıyla elde edebildiğimiz bilimsel gerçekleri, önceden görmüş ve bunlara işaret etmiştir. Zira onun zamanında, sindirilmiş gıdalardan ayrıştırılmış besinlerin kan yoluyla meme salgı bezlerine taşındığı, meme salgı bezlerinin de kendilerine ulaşan bu ham maddeleri işleyerek, süt ürettiği bilinmiyordu.

Beydâvî'nin süt oluşumu hakkında temas ettiği ve günümüz bilim verileriyle uyuşan bir diğer nokta da şudur: Onun ifadesine göre hayvanın dişi olması durumunda, son sindirimden sonra böbreğe, safraya ve dalağa giden karışımlardan arta kalanın bir kısmı, cenîn için rahme gider. Cenînin rahimden ayrılmasından sonra da bu karışım, memelere gider. Modern bilimin verileri ışığında da Beydâvî'nin sözü konusu açıklamalarını teyit edici şu bilgilere rastlanmaktadır: Dişi memelilerde, gebelik sırasında hormon dengesinde değişiklik meydana gelmektedir. Bu sürede meme bezlerinde bir miktar büyüme oluşur. Hormon dengesindeki bu değişiklikler *süt salınımı*<sup>20</sup> denilen olayın başlangıcıdır. Doğumdan sonra bebeğin memeyi emmesiyle de prolaktin ve süt yapıcı diğer salgılar uyarılır. Daha sonra da sütün dışarı çıkmasını sağlayacak oksitosin adlı hipofiz hormonu/salgısı açığa çıkar.<sup>21</sup>

### Envâru't-Tenzîl'de Bal Mucizesi ve Balın Şifa Oluşu

وَأَوْحَىٰ رَبُّكَ إِلَى النَّحْلِ أَنِ اتَّخِذِي مِنَ الْجِبَالِ بُيُوتًا وَمِنَ الشَّجَرِ وَمِمَّا يَعْرِشُونَ ثُمَّ كُلِي مِن كُلِّ الثَّمَرَاتِ

*Rabbin, bal arısına şöyle ilham etti: "Dağlardan, ağaçlardan ve insanların yaptıkları çardaklardan kendine evler edin. Sonra meyvelerin hepsinden ye de Rabbin'inin sana kolaylaştırdığı yaylım yollarına gir. Onların karınlarından çeşitli renklerde bal çıkar. Onda, insanlar için şifa vardır."*<sup>22</sup>

Yukarıdaki âyette Allah Teâlâ, mucizevî bir şekilde, küçük bir hayvan olan arıya ilham edip ona bal yapmasını emretmiş ve arının ürettiği bu besin kaynağının insanlar için bir şifa olduğunu haber vermiştir.

Beydâvî bu âyetin tefsirinde, arının balı üretmesi ve balın şifa oluşuyla ilgili günümüzdeki bilimsel gerçeklerle örtüşen mühim bazı bilgiler vermiştir. Ona göre “فَادَسَلِكِي سُبُلَ رَبِّكِ ذُلُلًا يَخْرُجُ مِنْ بُطُونِهَا شَرَابٌ مُخْتَلِفٌ أَلْوَانُهُ فِيهِ شِفَاءٌ لِلنَّاسِ” ifadesinde geçen من harf-i cerri, ba'ziyyet (bütünden, bir kısmının kastedilmesi) manasındadır. Çünkü arı bütün dağlara, bütün ağaçlara veya bütün çardaklara ev yapmaz; bazılarını yapar. Bir de âyette arının bal yapacağı yer, “ev” diye tabir edilmiştir. Çünkü onda öyle güzel bir sanat öyle güzel bir taksim vardır ki bunu (kovan/petek) ancak usta mühendisler, birtakım aletler ve ince araştırmalarla yapabilirler. Belki de bu müthiş sanata dikkat çekilmek istendiği için arının yaptığı eve (kovan/petek), بيت (insan evi) denilmiştir. Âyette geçen “şarâb” kelimesiyle de “bal” kastedilmiştir. Çünkü bal, içilebilen şeylerdendir. Bazıları bu âyeti delil göstererek

<sup>20</sup> Süt salınımı, dişi memelilerde doğumdan sonra meme bezlerinde salgılanan sütün dışarı verilmesidir. Bkz. *Ana Britannica*, XXIX. 25.

<sup>21</sup> Bkz. *Ana Britannica*, XXIX. 25.

<sup>22</sup> Nahl: 16/68-69.



## ŞEHR-İ NUH ULUSLARARASI MULTİ DİSİPLİNER ÇALIŞMALAR KONGRESİ 8-9 Eylül 2018 / CİZRE - ŞIRNAK

“arı, çiçekleri, yaprakları ve kokulu bitkileri yer ve bu yediği şeyler karnında bala dönüşür daha sonra arı bu balı kusar” demişlerdir. Bazıları da “arılar, yaprakların ve çiçeklerin üzerinde dağınık halde bulunan çiy gibi küçük ve tatlı parçacıkları saklamak amacıyla evlerine götürüp koyar, biriktirdikleri şeyler çok olursa da buna bal denir” demişlerdir. Bu manaya göre bu kimseler, “*بُطُونَهَا* *karınları*” kelimesine, “ağız” anlamı vermiş olmaktadır.<sup>23</sup>

Beydâvî’ye göre arıların yaşına ve mevsime göre bal; beyaz, sarı, kırmızı veya siyah renklerde olur.<sup>24</sup> Hafâcî ise *Beydâvî tefsiri* üzerine yazmış olduğu haşiyesinde, Beydâvî’nin işaret ettiği “beyaz balın genç arılara, sarı balın yetişkin arılara ve siyah balın da yaşlı arılara ait olduğu” şeklindeki görüş hakkında kesin bir delil olmadığını belirtmiş ardından, “balın renginin, arının yediği çiçeklerin rengine göre oluştuğu” şeklindeki görüşü nakletmiştir.<sup>25</sup>

Müfessir Beydâvî balın mide hastalıklarının tedavisinde kullanıldığına dair hadisten delil getirmiştir. Katâde’den gelen söz konusu hadiste, “bir adam Hz. Peygamber’e gelip kardeşinin karnının ağrıdığını söylemiş. Hz. Peygamber: ‘Ona bal içir.’ demiş. Adam gitmiş daha sonra dönerek ‘Yâ Resulallâh! Ona içirdim ama faydası olmadı’, demiş. Hz. Peygamber yine ‘git ve ona bal içir, Allah (c.c) doğru söyledi, senin kardeşinin karnı yalan söylüyor’, demiş. Adam içirmeye devam etmiş, Allah (c.c) da kardeşine şifa vermiştir. Sonunda hasta adam iyileşmiş ve ayak bağı çözülen devenin kalkması gibi hemen kalkmış.”<sup>26</sup>

Bunun dışında bal, balgamlı hastalıklar (soğuk algınlığı vb.) için ya bizzat şifadır ya da başka maddelerle karıştırılarak hem bu hastalıklara hem de başka hastalıklara şifa olur. Çünkü (şifa amaçlı) içine balın karıştırılmadığı çok az macun vardır.<sup>27</sup>

21. asrın bilimsel verileri ışığında balın oluşumu, özellikleri, içerdiği maddeler ve şifalı olması gibi konular hakkında da şu tespitler yapılmıştır:

Bal, arılar tarafından çiçeklerin balözünden/nektarlarından üretilen ve genellikle koyu altın sarısı renkte olan sıvı, yapışkan ve tatlı bir besindir. Balın tadı, kokusu ve rengi balözünün alındığı çiçeğe göre değişir.<sup>28</sup> Diğer bir tanımda ise bal, “bitkilerin çiçeklerinde ya da diğer canlı kısımlarında bulunan nektar bezlerinden salgılanan nektarın ve bitki üzerinde yaşayan bazı böceklerin, bitkilerin canlı kısımlarından yararlanarak salgıladığı tali maddelerin, bal arıları tarafından

<sup>23</sup> Beydâvî, *Envâru’t-Tenzîl*, thk., Muhammed Abdurrahmân el-Mar’aşlî, III, 232-233.

<sup>24</sup> Beydâvî, *Envâru’t-Tenzîl*, thk., Muhammed Abdurrahmân el-Mar’aşlî, III, 232-233.

<sup>25</sup> Hafâcî, V, 616.

<sup>26</sup> Buhârî, Ebû Abdullah Muhammed b. İsmâil, *Sahîh-u Buhârî*, (1. Baskı), I-IX, thk., Muhammed Züheyr b. Nâsır, Şerh: Mustafa Dîb el-Buğâ, Dâru Tavkî’n-Necât, by. 1422, Tıb: 4; Müslim b. Haccâc Ebu’l-Hasen el-Kuşeyrî, *Müsnedü’s-Sahîhu’l-Muhtasar*, I-IV, thk., Muhammed Fuâd Abdülbâkî, Dâru İhyâi’t-Türâsi’l-‘Arabi, Beyrut tsz., Selâm: 91.

<sup>27</sup> Beydâvî, *Envâru’t-Tenzîl*, thk., Muhammed Abdurrahmân el-Mar’aşlî, III, 232-233.

<sup>28</sup> Bkz. *Ana Britannica*, IV, 179; Fazıl Güney, “Isıtma ile Balın yapısında meydana gelen olumsuz değişiklikler”, *Ordu’da Gıda Güvenliği dergisi*, (11), 2010, 29-34.

## ŞEHR-İ NUH ULUSLARARASI MULTİ DİSİPLİNER ÇALIŞMALAR KONGRESİ 8-9 Eylül 2018 / CİZRE - ŞIRNAK

toplanması, vücutlarında bileşimlerinin değiştirilip petek gözlerine depo edilmesi ve buralarda olgunlaşması sonucunda meydana gelen tatlı bir ürün” olarak tarif edilmektedir.<sup>29</sup>

Balda daha çok fruktoz ve glukoz gibi şekerler bulunmaktadır.<sup>30</sup> Bunun yanı sıra bal; karbonhidrat, protein, vitamin, organik asit, fenolik bileşikler ve serbest aminoasit gibi makro ve mikro bileşenler ile magnezyum, potasyum, fosfor, demir, sodyum, mangan, klor, kükürt ve iyot gibi insan vücudunun ihtiyaç duyduğu mineral maddelerce de zengin bir besin kaynağıdır.<sup>31</sup>

Nahl 16/69. ayetin tefsirinde Beydâvî'nin de ifade ettiği gibi bal insanlar için şifa olma özelliği taşımaktadır.<sup>32</sup> Nitekim balın özellikle sindirim sistemi üzerine olumlu etkileri vardır. Yapılan araştırmalar balın, mide ülserinin temel etkeni olan *Helicobacter pylori* bakterisinin gelişimini engelleyerek, hastalığın etkisini azalttığını tespit etmiştir.<sup>33</sup> Bal kolayca sindirilir: İçindeki şekerlerin bir başka cins şekere (fruktozun glikoza) dönüşebilme özelliği sayesinde bal, yüksek miktarda asit içermesine rağmen en hassas mideler tarafından bile kolaylıkla sindirilir. Aynı zamanda bağırsakların ve böbreklerin daha iyi çalışmasına yardımcı olur.<sup>34</sup>

Bal, kan yapımına destek olur ve vücudun gereksinim duyduğu enerjinin önemli bir bölümünü karşılar. Kan dolaşımını hem düzenleyici hem de kolaylaştırıcı yönde etkisi vardır. Damar sertliğine karşı önemli bir koruyucudur. Bunun yanı sıra balın yüksek tansiyonu düşürme, kalbi kuvvetlendirip çarpıntılarını giderme gibi etkileri de vardır.<sup>35</sup>

Bal, farklı bölgelerden toplanan nektar ve arı salgılarının doğal metabolitlerini içermesi nedeniyle kanser hücreleri ve tümörlerin gelişimini durdurucu veya yavaşlatıcı etkilere sahip doğal bir gıdadır.<sup>36</sup>

Bal, bilinen en eski ilaçlardan biridir. Kullanımı 5000 yıl öncesine dayanmaktadır. Hipokrat balın, yaraları ve dudak ülserlerini temizlediğini, çıbanları ve akan yaraları iyileştirdiğini saptamıştır.

<sup>29</sup> Bkz. Ceren Mutlu; Mustafa Erbaş; Sultan Arslan Tontul, “Bal ve Diğer Arı Ürünlerinin Bazı Özellikleri ve İnsan Sağlığı Üzerine Etkileri”, *Akademik Gıda Dergisi*, 15(1) (2017) s. 76.

<sup>30</sup> Bkz., Güney, “İstima ile Balın yapısında meydana gelen olumsuz değişiklikler”, *Ordu'da Gıda Güvenliği dergisi*, s. 30; *Kuran ve Bilim*, tsz., [www.sevde.de/KuranBilim/KuranBilim.htm](http://www.sevde.de/KuranBilim/KuranBilim.htm).

<sup>31</sup> Mutlu; Erbaş; Arslan Tontul, “Bal ve Diğer Arı Ürünlerinin Bazı Özellikleri ve İnsan Sağlığı Üzerine Etkileri”, *Akademik Gıda Dergisi*, s. 76; Bkz. Ahmet Maranki; Elmas Maranki, *Kozmik Bilim Işığında Şifalı Bitkiler*, Mozaik Yayınları, İstanbul 2008, s. 254.

<sup>32</sup> Beydâvî, *Envâru't-Tenzîl*, thk., Muhammed Abdurrahmân el-Mar'aşlî, III, 233.

<sup>33</sup> Mutlu; Erbaş; Arslan Tontul, “Bal ve Diğer Arı Ürünlerinin Bazı Özellikleri ve İnsan Sağlığı Üzerine Etkileri”, *Akademik Gıda Dergisi*, s. 79.

<sup>34</sup> Bkz. Erman Kazar, *Kur'an'ın Allah'tan Geldiğinin Delilleri*, E-Kitap, İstanbul 2018, s. 205; Oğuz Öztürk, “Arı Ürünlerinin Sağlık Üzerine Etkileri” Erişim: (08.08.2018), [http://www.balder.org.tr/sunumlar/AUSUE\\_Semineri](http://www.balder.org.tr/sunumlar/AUSUE_Semineri).

<sup>35</sup> Bkz. Kazar, s. 205; Oğuz Öztürk, “Arı Ürünlerinin Sağlık Üzerine Etkileri” Erişim: (08.08.2018), [http://www.balder.org.tr/sunumlar/AUSUE\\_Semineri](http://www.balder.org.tr/sunumlar/AUSUE_Semineri); Maranki, Ahmet; Maranki, Elmas, s. 254.

<sup>36</sup> Mutlu; Erbaş; Arslan Tontul, “Bal ve Diğer Arı Ürünlerinin Bazı Özellikleri ve İnsan Sağlığı Üzerine Etkileri”, *Akademik Gıda Dergisi*, s. 79.

## ŞEHR-İ NUH ULUSLARARASI MULTİ DİSİPLİNER ÇALIŞMALAR KONGRESİ 8-9 Eylül 2018 / CİZRE - ŞIRNAK

Bal, öteden beri farklı hastalıkların tedavisinde ve farklı amaçlarda kullanılmıştır. Bunlardan bazıları; laksatif, diyare tedavisi, mide rahatsızlıkları, öksürük ve boğaz hastalıkları, yaraların tedavisi ve göz hastalıklarıdır.<sup>37</sup>

Hiç şüphe yok ki balın oluşumu ve şifalı olma özelliğiyle ilgili günümüzde var olan bilgi ve bulgulara ancak yüksek teknolojik cihazlarla ve biyoloji, zooloji ve tıp gibi ilimlerin verileriyle ulaşılabilmektedir. Bu bilgilerin elde edilebilmesi için en basitinden, arıları gözlemleyebilen yüksek teknolojiyle donatılmış kameralar, balın oluşumunu ve içindeki maddeleri inceleyip tespit edebilen, bu maddelerin ne işe yaradığını ve hangi hastalıkların tedavisinde kullanılabileceğini ortaya koyan çok zengin laboratuvarlar gereklidir. Beydâvî'nin yaşadığı döneme bakıldığında ise günümüzde var olan bilimsel ve teknolojik imkânların bulunmadığı âşikârdır. Buna rağmen Beydâvî, balın üretilmesi ve şifa olma özelliği hakkında, günümüzdeki bilgilerle paralellik arzeden çok önemli tespitlere imza atmıştır. Onun bu isabetli görüşleri, İlâhî Kelâmın tefsirinde ne derece vükûfiyet sahibini olduğunu göstermektedir.

Müfessir Beydâvî'nin mükemmel bir sanat olarak değerlendirdiği ve arılar tarafından inşa edilen “bal petekleri” hakkında ise günümüzde şu tespitler yapılmıştır: “Arılar kusursuz bir altıgen için gerekli olan 120 derecelik açıyı tamı tamamına tutturarak petek hücrelerini inşa ederler. Arılar, en az balmumu ile en fazla petek inşa ederler. 1 kg balmumu yapmak için yaklaşık 10 kg bal tüketirler. Ayrıca hücreler yere tam paralel olarak inşa edilmez. Şayet öyle olsaydı, içeri konulan bal dışarıya akardı. Petek hücreleri arılar tarafından, yer ile 13’ er derece yükseltilecek örülür, böylece yere tam paralel olmaları engellenir.”<sup>38</sup>

Görüldüğü gibi Beydâvî'nin arı peteklerinde bulunan sanat ve ustalık hakkındaki tespitleri, mevsimlere göre arının yiyeceğinin değişmesiyle balın renginde oluşan değişimler, balın soğuk algınlığı, mide hastalıkları vb. hastalıklara şifa olduğuyla ilgili açıklamaları, günümüzde de gerçekliğini koruyan ilmî hakikatlerdir.

Sonuç olarak Kur’ân’ı Kerîm’in 1400 küsur yıl önce, arılar hakkında ve onların ürettiği şifa kaynağı olan balla ilgili yapmış olduğu tespitler, mükemmel bir mucizedir. Çünkü böylesine küçük bir hayvanın mükemmel bir sanat ve eşsiz bir nizamla ihtiyacından çok daha fazla bal üretmesi ve bu balın da insanlar için bir şifa kaynağı olması, onun mucize olduğuna delildir. Bu anlamda Beydâvî de Kur’ân-ı Kerîm’in bu mucizevî özelliklerinin ortaya çıkması için çaba gösteren sayılı tefsircilerden sayılmaktadır.

### Envâru’t-Tenzîl’de Şimşek ve Gök Gürültüsü Gibi Atmosfer Olaylarının Oluşumu

Müfessir Beydâvî, “يَكَادُ الْبَرْقُ يَخْطَفُ أَبْصَارَهُمْ” *Şimşek neredeyse gözlerini aliverecek*<sup>39</sup> âyetinin tefsirinde şimşek, gök gürültüsü, bulut ve yağmurun oluşumu gibi hava olaylarını, kendi döneminin bilimsel verileri ışığında tefsir etmiştir. Onun bu konudaki görüşleri şöyledir: “الرَّغْدُ ‘gök gürültüsü’, buluttan

<sup>37</sup> Bkz. Ülkü Yapucu Güneş, “Balın Yara Bakımında Etkinliği”, *Cumhuriyet Üni. Hemşirelik Yüksek Okulu Dergisi*, 9 (2), 35.

<sup>38</sup> Recai Vural, “Bal”, *Ordu’da Gıda Güvenliği Dergisi*, 2(5), 3-17; Recai Vural “Arıların Bazı İlginç Özellikleri”, *Ordu’da Gıda Güvenliği Dergisi*, 2(5), 4-5.

<sup>39</sup> Bakara: 2/20.

## ŞEHR-İ NUH ULUSLARARASI MULTİ DİSİPLİNER ÇALIŞMALAR KONGRESİ 8-9 Eylül 2018 / CİZRE - ŞIRNAK

duyulan bir sestir. Bu meseleyle ilgili meşhur bilgi şudur: ‘Rüzgârların sürüklemesi sonucu bulut kütlelerinin şiddetli bir şekilde hareket etmesi, birbirine sürtünmesi ve çarpışmasıyla çıkan sese الرِّعْدُ ‘gök gürültüsü’ denir. Bu esnada bulutta oluşan parıltıya da الرِّعْدُ ‘şimşek’ denir.’ Hafâcî, Beydâvî’nin “meşhur bilgi” diye tabir ettiği konuyu şu şekilde açıklamıştır: “Zamanın bilim adamları nazarında bilinen ve Beydâvî’nin de temas ettiği meşhur bilgi şudur: “Güneş doğduğu vakit yeryüzündeki bazı yanıcı maddeleri eritir. Daha sonra da bu maddelere başka maddeler karışır. Bunlardan da bir duman oluşur. Bu arada yeryüzünde oluşan su buharıyla bu duman karışarak gökyüzündeki soğuk tabakaya kadar yükselir. Ve orada bu iki maddeden müteşekkil bir bulut meydana gelir. Duman bulutun içinde hapsolür. Bulut, sıcaklığı üzere kalırsa yükselmeye devam eder. Ağırlaşır ve soğursa yere iner. Bazen bu duman, bulutu çatlatır ve الرِّعْدُ ‘gök gürültüsü’ oluşur. Bazen de şiddetli sıcaklık ve sürtünmenin etkisiyle parlak bir ateş çıkar. O da şimşektir. Bu ateş az miktarda bir ateş ise buna الرِّعْدُ ‘şimşek’, şiddetli ve fazla bir ateş ise الصَّاعِقَةُ ‘yıldırım’ denilir.”<sup>40</sup>

Günümüz bilimsel ve teknolojik verileri eşliğinde gök gürültüsü ve şimşek gibi atmosfer olaylarının oluşum süreçlerine bakıldığında ise şimşek, gök gürültüsü ve yıldırımın birbirleriyle bağlantılı, ancak farklı birer doğa olayı olduğu görülecektir.

Şimşek, atmosferin belirli bir bölgesinde havanın direncini yenecek düzeyde elektrik yüklenmesi oluştuktan sonra bu elektriğin, gözle görülebilir şekilde boşalması olayıdır. Şimşek genellikle kümülonimbus, kimi zaman da nimbostratus diye adlandırılan bulutlar arasında oluşur. Elektrik boşalması olayı, bazen bir bulutun farklı bölgeleri arasında, bazen iki bulut arasında bazen de bulut ile yeryüzü arasında meydana gelir. Bulut ile yeryüzü arasında meydana gelen elektrik boşalmasına ise yıldırım denilmektedir. Şimşek sırasında oluşan gök gürültüsünün nedeni de şimşek kanalındaki havanın aniden çok ısınmasıdır. Bunun sonucunda hava ses üstü hızla genişler, fakat birkaç metre sonra şok dalgası normal bir ses dalgasına dönüşür. Ardından ses dalgaları, ortamdaki hava şekillerine göre birbirini izleyen patlama ve çatırdamalar şeklinde gelir.<sup>41</sup>

Konuyu biraz daha açacak olursak; bulutları oluşturan su tanecikleri, havadaki toz parçacıkları ile beraber, rüzgârın da etkisiyle sürtünme sonucu elektriklenirler. Bu esnada bulutların bir bölümü negatif (–) yükle yüklenirken, bir kısmı da pozitif (+) yükle yüklenir. Yüklü bulutlar birbirine yaklaştığında bir buluttan diğerine yük akışı olur. Bu olaya şimşek denir. Şimşek olayı zıt yüklü bulutlar arasında gerçekleşir. Şimşek esnasında şiddetli ışık meydana gelir. Bu sırada yük atlaması sonucunda havada genişleme meydana gelir. Bu genişleme sonucu da büyük bir gürültü ve ses oluşur. Genleşme sonucu oluşan bu sese de gök gürültüsü adı verilir. Eğer elektrik yüklü bulutlar ile yeryüzü arasında elektriksel boşalma olursa bu olaya da yıldırım denir.<sup>42</sup>

Dikkat edilecek olursa şimşek; iki bulut arasındaki elektrik boşalması anında oluşan kırık çizgi biçimindeki geçici ışıktır. Yıldırım ise gök gürültüsü ve şimşekten oluşan, gökyüzü ile yeryüzü

<sup>40</sup> Hafâcî, I, 613.

<sup>41</sup> Bkz. *Ana Britannica*, XXIX, 118.

<sup>42</sup> İlim Rehberi, 2015, <http://www.ilimrehberi.net>



# ŞEHR-İ NUH ULUSLARARASI MULTİ DİSİPLİNER ÇALIŞMALAR KONGRESİ

## 8-9 Eylül 2018 / CİZRE - ŞIRNAK

arasındaki elektrik boşalmasıdır. Yani şimşek iki bulut arasında yıldırım ise bulut ile yeryüzü arasında oluşmaktadır.<sup>43</sup>

Müfessir Beydâvî şimşek ve gök gürültüsü olaylarını izah ederken, her ne kadar atmosferin bazı bölgelerindeki elektrik yoğunluklarının birbirinden farklı olduğuna, bulutların kendi arasında veya bulut ile yeryüzü (toprak) arasındaki elektrik boşalmalarına değinmemişse de modern bilimin bu konulardaki açıklamalarına büyük oranda temas etmiştir. Örneğin su taneciklerinin yükselerek bulutları oluşturduğu, rüzgârların bulutları sürüklemesiyle bulutlar arasında sürtünme ve çarpışmadan kaynaklanan sıcaklık farkının oluştuğu ve bu aşamalardan sonra da şimşek ve gök gürültüsü gibi atmosfer olaylarının meydana geldiğinden bahsetmiştir.

Müfessir, şimşek ve gök gürültüsü gibi atmosfer olaylarının oluşumlarını yaşadığı çağın bilimsel verileri ışığında, belki de daha ileri ve isabetli tespitlerle açıklamış olsa da konuyla alakalı varsa me'sur tefsir kâbilinden bilgileri de nakletmekten geri durmamıştır. Mesela yukarıda bilimsel yönüyle açıkladığı الرَّعْدُ (gök gürültüsü) kavramını, “ وَيُسَبِّحُ الرَّعْدُ بِحَمْدِهِ ” *Gök gürlemesi O'na hamd ederek tespih eder*<sup>44</sup> âyetinin tefsirinde, Hz. Peygamber'in şu hadisi doğrultusunda da izah etmiştir: “İbn-i Abbâs'tan gelen bir rivayette Hz. Peygamber'e الرَّعْدُ soruldu. O da ‘الرَّعْدُ، bulutlardan sorumlu bir melektir. Yanında ateşten bir kamçısı var ve onunla bulutları sürer.’ dedi.”<sup>45</sup>

*Envârü't-Tenzîl*'de, yukarıda örneğini verdiğimiz bilimsel tefsirlerin dışında Beydâvî; dünyanın yuvarlaklığı<sup>46</sup>, kendi eksenini etrafında dönüşü ve bu dönüş esnasında meydana gelen hareket ve sallantılara karşı dağların dünyayı dengede tuttuğu<sup>47</sup>; yağmur, kar ve dolu gibi atmosfer olaylarının oluşumu<sup>48</sup> hakkında da bazı ilmî hakikatlere değinmiştir.

### Sonuç

Hicri 7. asırda telif edilmiş önemli tefsir eserlerinden birisi de Beydâvî'nin (ö. 685/1286) *Envârü't-Tenzîl ve Esrâru't-Te'vîl*'idir. *Envârü't-Tenzîl*'de ayetler; rivayetlerin yanı sıra sarf, nahiv, belâgat, kelâm ve fıkıh gibi dirayet ilimlerinden istifâde edilerek tefsir edilmiştir. Beydâvî bu eserinde bilimsel tefsir metodunu da kullanmış, bazı ayetleri dönemin ilmî hakikatlerinden istifâde ederek çok yönlü bir şekilde anlamaya ve yorumlamaya çalışmıştır.

Örneğin memeli hayvanlarda sütün oluşumu hakkında, günümüzün bilimsel gerçeklikleriyle paralel bir şekilde sütün sindirilmiş gıdalardan ve kandan ayrışarak oluştuğuna işaret etmiştir. Arının bal üretmesi, balın bazı özellikleri ve şifa oluşu hakkında ise günümüzde de geçerliliğini koruyan tespitlerde

<sup>43</sup> Bkz. Teknolojioku, tsz., <http://www.teknolojioku.com>

<sup>44</sup> Ra'd: 13/13.

<sup>45</sup> Beydâvî, *Envârü't-Tenzîl*, thk., Muhammed Abdurrahmân el-Mar'aşlı, III, 183; Münâvî, Zeynüddîn Muhammed Abdurraûf, *Fethü's-Semâvî bi Tahrîci Ehâdisi'l-Kâdi Beydâvî I-III*, thk., Ahmed Müctebâ, Dâru'l-'Asime tsz., II, 739; Ebu's-Şeyh el-Asbahânî, Abdullâh b. Muhammed, *el-'Azama I-V*, (1. Baskı), thk., Rızâullâh b. Muhammed el-Mübârekfûrî, Dâru'l-'Asime, Riyad 1408, IV, 1284.

<sup>46</sup> Beydâvî, *Envârü't-Tenzîl*, thk., Muhammed Abdurrahmân el-Mar'aşlı, V, 171; (Rahmân: 55/10).

<sup>47</sup> Beydâvî, *Envârü't-Tenzîl*, thk., Muhammed Abdurrahmân el-Mar'aşlı, III, 222; (Nahl: 16/15).

<sup>48</sup> Beydâvî, *Envârü't-Tenzîl*, thk., Muhammed Abdurrahmân el-Mar'aşlı, IV, 110; (Nûr: 24/43).



## ŞEHR-İ NUH ULUSLARARASI MULTİ DİSİPLİNER ÇALIŞMALAR KONGRESİ 8-9 Eylül 2018 / CİZRE - ŞIRNAK

bulunmuştur. Örneğin balın hangi maddelerden ve nasıl yapıldığına, mide hastalıkları ve balgamlı (soğuk algınlığı vb.) hastalıklar için şifa olduğuna, arının yaptığı kovan ve peteklerin ancak usta mühendisler eliyle birtakım aletler ve ince araştırmalarla yapılabileceğine ve bu duruma işaret olsun diye de ayette arının bal yaptığı yere insan evi manasında (beyt/بيت ) denildiğine dikkat çekmiştir. Zira onun da ifade ettiği gibi canlıların evleri arasında en mükemmel olanı insan evidir. Aynı şekilde şimşek, gök gürültüsü, bulut ve yağmur gibi atmosfer olaylarının oluşumuyla ilgili de günümüz astronomi ve coğrafya bilimlerinin verileriyle örtüşür bir şekilde detaylı açıklamalarda bulunmuştur.

*Envâru't-Tenzîl*'de yukarıda verilen örneklerin dışında dünyanın yuvarlaklığı, dünyanın kendi ekseninde etrafında dönüşü ve bu dönüş esnasında meydana gelen hareket ve sallantılara karşı dağların dünyayı dengede tuttuğu gibi coğrafya ve astronomi bilimlerini ilgilendiren konular hakkında da bazı ilmî hakikatlere değinilmiştir.

### Kaynakça

Ahmet Maranki; Elmas Maranki, *Kozmik Bilim Işığında Şifalı Bitkiler*, Mozaik Yayınları, İstanbul 2008.

*Ana Britannica*, Ana Yayıncılık A.Ş., Encyclopadia Britannica, Inc, I-XXXI, Philip W. Goetz vd. (Ed.), İstanbul 1994.

Beydâvî Nâsıruddîn Ebû Saîd Abdullah b. Ömer, *Envâru't-Tenzîl ve Esrâru't-Te'vil I-V*, (1. Baskı), thk., Muhammed Abdurrahmân el-Mar'aşlı, Dâru İhyâi't-Türâsi'l-'Arabî, Beyrut 1418.

Buhârî, Ebû Abdullah Muhammed b. İsmâîl, *Sahîh-u Buhârî*, (1. Baskı), I-IX, thk., Muhammed Züheyr b. Nâsır, Şerh: Mustafa Dîb el-Buğâ, Dâru Tavki'n-Necât, by. 1422.

Ebu's-Şeyh el-Asbahânî, Abdullâh b. Muhammed, *el-'Azama I-V*, (1. Baskı), thk., Rızâullâh b. Muhammed el-Mübârekfûrî, Dâru'l-'Asime, Riyad 1408.

Erman Kazar, *Kur'an'ın Allah'tan Geldiğinin Delilleri*, E-Kitap, İstanbul 2018.

Fazıl Güney, "Isıtma ile Balın yapısında meydana gelen olumsuz değişiklikler", *Ordu'da Gıda Güvenliği dergisi*, (11), 2010, 29-34.

Güllüce, Veysel, *Bilimsel Tefsirde Usûl*, Aktif Yayınevi, İstanbul 2007.

Hafâcî, Şihâbüddîn Ahmed b. Muhammed, *Hâşiyetü's-Şihâb ale Tefsîri'l-Beydâvî/Înâyetü'l-Kâdî ve Kifâyetü'r-Râdî I-IX*, (1. Baskı), Dâru'l-Kütübi'l-İlmiyye, Beyrut 1997.

İlim Rehberi, 2015, <http://www.ilimrehberi.net>.

## ŞEHR-İ NUH ULUSLARARASI MULTİ DİSİPLİNER ÇALIŞMALAR KONGRESİ 8-9 Eylül 2018 / CİZRE - ŞIRNAK

Mutlu, Ceren; Erbaş, Mustafa; Arslan Tontul, Sultan, “Bal ve Diğer Arı Ürünlerinin Bazı Özellikleri ve İnsan Sağlığı Üzerine Etkileri”, *Akademik Gıda Dergisi*, 15(1) (2017) 75-83.

Münâvî, Zeynüddîn Muhammed Abdurraûf, *Fethü's-Semâvî bi Tahrîci Ehâdisi'l-Kâdı Beydâvî I-III*, thk., Ahmed Müctebâ, Dâru'l-‘Âsime tsz.

Müslim b. Haccâc Ebu'l-Hasen el-Kuşeyrî, *Müsnedü's-Sahîhu'l-Muhtasar*, I-IV, thk., Muhammed Fuâd Abdülbâkî, Dâru İhyâi't-Türâsi'l-‘Arabi, Beyrut tsz.

Oğuz Öztürk, “Arı Ürünlerinin Sağlık Üzerine Etkileri” Erişim: (08.08.2018), [http://www.balder.org.tr/sunumlar/AUSUE\\_Semineri](http://www.balder.org.tr/sunumlar/AUSUE_Semineri).

Polat, Fehmi Ahmet, “Dirâyet Ağırlıklı Tefsirler”, M. Akif Koç (Ed.), *Tefsîr El Kitabı*, (s. 189-221), Grafiker Yayınları, Ankara 2012, s. 214.

Teknolojioku, tsz., <http://www.teknolojioku.com>.

Vural, Recai, “Arıların Bazı İlginç Özellikleri”, *Ordu'da Gıda Güvenliği Dergisi*, 2(5), 4-5.

Vural, Recai, “Bal”, *Ordu'da Gıda Güvenliği Dergisi*, 2(5), 3-17.

[www.sevde.de/KuranBilim/KuranBilim.htm](http://www.sevde.de/KuranBilim/KuranBilim.htm).

Yapucu Güneş, Ülkü, “Balın Yara Bakımında Etkinliği”, *Cumhuriyet Üni. Hemşirelik Yüksek Okulu Dergisi*, 9 (2), 34-39.

<https://allahaiman.wordpress.com/kuran-i-kerim/bilimsel-mucizeleri/zooloji-hayvan-bilimleri>.

# ŞEHR-İ NUH

# ŞEHR-İ NUH ULUSLARARASI MULTİ DİSİPLİNER ÇALIŞMALAR KONGRESİ

## 8-9 Eylül 2018 / CİZRE - ŞIRNAK

### John Hick'in Delilsiz Rasyonel İnanç Düşüncesinin Dini Epistemolojide Yeri

**Dr. Öğretim Üyesi Mehmet Şükrü ÖZKAN**

Şırnak Üniversitesi, İlahiyat Fakültesi, Felsefe ve Din Bilimleri Bölümü,  
msozkan1250@gmail.com

#### I. Giriş

Dini çoğulcu hipoteziyle ön plana çıkan Hick, bu hipotezi temellendirmek için üç epistemolojik düşünceyi kullanmaktadır. Bunlardan ilki evrenin dini açıdan belirsiz olduğu, ikincisi delilsiz rasyonel inanç ve sonuncusu ise mutlak ve tezahürleri ayırımıdır. Evrenin dini açıdan belirsiz olduğunu ifade etmekle, dini ve natüralist bakış açılarının rasyonel olarak eşit seviyede olduğunu söyleyen Hick'e göre her hangi bir bakış açısını ya da yorumu seçmek de bir tercih meselesidir. Çünkü dini tecrübe olgusu teizme işaret ederken, kötülükler ateizme işaret etmektedirler.<sup>1</sup> Yani evrende var olan insan öncelikle bir seçim yapmaktadır ve bu seçimi sonucu dini veya natüralist bakış açısına sahip olmaktadır. Hick, inanç hürriyeti ile evrenin dini açıdan belirsiz olması arasında bağlantı kurar. O, inanma hürriyetini korumak amacıyla Tanrı'nın insanla kendi arasına epistemik bir mesafe koyduğunu düşünmektedir. Tanrı yarattığı insanlarla sevgi ve teslimiyete dayalı bir ilişki kurma amacındadır. Bu nedenle onları zorlayıcı bir eylemde bulunmaz. Evren natüralist ve dini olarak anlaşılabilirliği için, iman da özgür bir eylem olarak vardır. Bu epistemik mesafenin getirisi olarak insan kendisini evrenin içinde bulunduğu şartlara göre şekillendirir. Yani insan ilk etapta Tanrıdan bağımsız olarak evreni yorumlamaktadır. Sonraki aşamada özgür iradesi ile dini ya da natüralist bakış açısından birini kabul etmektedir.<sup>2</sup>

Seçimini yapan insan dini bakış açısını seçtikten sonra yaşadığı dini tecrübe sonucu dinin oluşumunda temel etkidir. Bu nedenle dine mutlaklık iddiaları etrafında ilahi bir yön atfetmek kesinlikle imkansızdır. Böylece Hick dinin evrensel bir tanımının yapılamayacağını söylemekle birlikte, dinin fenomenolojik yansımalarından hareketle geçerli bir tanımının yapılabileceğini düşünmektedir. Ona göre din, mutlak gerçeklikle kurulan ilişki sonucunda şekillenen hayat tarzı olarak tanımlanabilir.<sup>3</sup> Dinler

<sup>1</sup> John Hick, *An Interpretation of Religion: Human Responses to the Transcendent*, London: Macmillian Academic and Professional LTD., 1991., s. 122.

<sup>2</sup> John Hick, *God and Universe of Faith*, Oxford: Oneworld Publications Ltd., 1993., s. 95-97.

<sup>3</sup> Hick, *a.g.e.*, s. 133.

# ŞEHR-İ NUH ULUSLARARASI MULTİ DİSİPLİNER ÇALIŞMALAR KONGRESİ

## 8-9 Eylül 2018 / CİZRE - ŞIRNAK

tarihsel olarak izlenebilen ve coğrafi olarak çizilebilen empirik bir şeydir. Bu açıklamalara göre mutlak varlığın doğrudan müdahalesi ile her hangi bir dinin oluşumu açıklanamaz.

Hick'e göre din insani bir etkinlik olup, dinlerin oluşmasında seçkin kişilerin dini tecrübeleri bulunmaktadır.<sup>4</sup> İnanan bu tecrübeyi kendi kapasitesi oranında yaşarken, peygamber olarak adlandırılan kişiler toplumu ve dünyayı değiştirebilecek bir şiddet ve yoğunlukta yaşamaktadırlar. Aşkın alanla en yoğun ilişkiyi yaşayan bu kişiler dini geleneklerin oluşumunda temel rol oynamaktadırlar. Fakat tarihsel süreç içerisinde Hick'in aziz olarak nitelendirdiği, dini tecrübeyi normal dindarlardan daha yoğun yaşayan kişilerce dini gelenekler farklı özelliklere bürünmektedir. Böylece Hick'e göre de Hıristiyanlık, Hinduizm, Yahudilik, İslâm ve diğerleri, insan kültürünün birer yaratmaları ya da tarihsel kültürel sonuçlar arasında ortaya çıkan insan ürünleri olarak kabul edilmektedir.<sup>5</sup>

Göründüğü gibi dini tecrübe dinin oluşumunda belirleyici konumdadır. Ancak bu tecrübenin dinin oluşumunda hangi süreçleri içerecek şekilde etkili olduğu veya rasyonelliği hususunda nelerin söylenebileceği irdelenmesi gerekmektedir. Bu nedenle çalışmamızın geri kalanında Hick'in dinin oluşumu ve dini tecrübenin rasyonelliği hakkındaki görüşlerini inceleyeceğiz.

## II. Dini Tecrübe ve Dinin Oluşumu

Hick için dini tecrübe, kimi seçkin insanlarca yaşanan Tanrı'yı görme ya da onunla buluşma anlamına gelmeyip, bütün dindarlar tarafından yaşanan ve imanları aracılığıyla evrende olup bitenleri Tanrı'ya atfetmelerini sağlayan "algılama"dır.<sup>6</sup> Bu noktada evreni farklı yorumlama düzeyleri olduğunu ileri sürer. Bunlar fiziksel, ahlaki ve dini yorumlama düzeyleridir. Maddi düzeyde, evreni yaşamayı sağlayan kuralları bilmemiz gereken fiziksel bir çevre olarak yorumladığımız aşamadır. Ahlaki yorumlama düzeyi ise sosyal hayat içerisinde yaşadıkça, vakıaların bize sadece fiziksel ilkeleri veren şeyler olarak görülmediği, ahlaki sorumluklarımızın da olduğunu fark ettiğimiz aşamadır. Dini

<sup>4</sup> Hick, *a.g.e.*, s. 119.

<sup>5</sup> John Hick, *Philosophy of Religion*, New Jersey: Prentice Hall International Edition, 1990, s. 110.

<sup>6</sup> Bu noktada şunu belirtmek gerekir ki Hick, obje ve olayların tecrübesinin genelde bilinç öncesine dayandığını vurgulamaktadır. Yani her hangi bir bakış açısını seçmede tam bilinçlilik söz konusu değildir. Aynı durumu tecrübe eden iki kişi bu durumu farklı yorumlamaktadır ve farklı sonuçlara ulaşmaktadır. Hick bu durumu kişilerin bilinç öncesinden kaynaklanan yoruma dayandığını düşünmektedir. Son merhalede ulaşılan sonuç Hick tarafından gönüllü (isteyerek) yorumlayıcı element olarak ifade edilmiştir. John Hick, *Dialogues in the Philosophy of Religion*, New York: Palgrave Macmillan, 2001, s. 5.

## ŞEHR-İ NUH ULUSLARARASI MULTİ DİSİPLİNER ÇALIŞMALAR KONGRESİ 8-9 Eylül 2018 / CİZRE - ŞIRNAK

yorumlama düzeyi de, fiziksel ve ahlaki düzeyleri de içine alacak şekilde, evrendeki olayların mutlak gerçekliğin varlığına işaret ettiği aşamadır.<sup>7</sup>

Dini tecrübe, Tanrı'ya inanmayan bir kimsenin evrendeki olguları tabii olarak yorumlamasına karşılık, dindarların bu olguları Tanrı'nın faaliyetine aracılık eden olgular olarak yorumlaması olduğunu söyledik. Yani dini tecrübe belli anlarda belli kimselerce yaşanan bir şey değildir. Aksine dindar kimseler tarafından sürekli yaşanan bir durumdur.<sup>8</sup> Bu tecrübe üçe ayrılmaktadır. İlk olarak Tanrı teistik dinlerin de özünü teşkil edecek şekilde şahıs olarak tecrübe edilmektedir. İkinci tecrübe şekli şahıs ve şahıs olamayan olarak, şahıs olandan daha fazla bir şey olarak Tanrı tecrübesidir. Hick bu tecrübenin dinlerdeki kavrayış durumu olduğunu belirtmektedir. Son tecrübe şekli de, tecrübe eden benin tecrübe edilenle bir olduğu mistik tecrübedir. Hick, Mutlak'ın ne şahısla ne de şahıs olmayanla ilgili bir şey olduğunu, bu iki yolla da kavranabilen aşkın alan olduğunu iddia etmektedir.<sup>9</sup>

Görüldüğü gibi Hick, dini tecrübe ve mistik tecrübeyi birbirinden ayırmaktadır. Ona göre dini tecrübe farklı dini kavramlarla ifade edilen bir şuurculuk iken, mistik tecrübe bu halin daha yoğun yaşanıldığı durumdur.<sup>10</sup> Kanaatimizce Hick, dini tecrübe kavramı ile mistik tecrübe arasında pek bir fark görmemektedir. Mistik tecrübe olarak tanımladığı durum, kültürel ortamın etkilerinden biraz daha arınmış halde yaşanan tecrübedir. Bu sebeple mistik tecrübe dini tecrübe olarak yaşanan durumun daha yoğun hali olarak tanımlanmaktadır. Hick için, evrene dini bakış açısının ve natüralist bakış açısının bir kabul olduğunu, dini tecrübeye inanan dini bakış açısı sahiplerinin ve natüralistlerin, birbirlerine her hangi bir ihtimali üstünlük kuramayacaklarını ifade ettiğini belirtmiştik. Rasyonel olarak Tanrı'nın varlığını evrenden yola çıkarak kanıtlamak Hick'e göre kesinlik içermemektedir. Kısaca dini ya da natüralist iman bir kabul meselesidir. Dini tecrübe ise bu kabul gerçekleşikten sonra meydana gelen bir olgudur.

Uslu, Hick'in dini tecrübeyi iradi olarak dini anlamı ya da dünya görüşünü seçtikten sonra başlatmasının yanlışlığına dikkat çekmektedir. Şöyle ki, dini anlama sahip birisi önceden belli inançlara sahip olmalıdır. Şayet bu inançlar olmasa evrende yapılan faaliyetin Tanrı faaliyeti olduğu yorumu ve

<sup>7</sup> Hick, *An Interpretation of Religion: Human Responses to the Transcendent*, s. 132., Rahim Acar, *Dini Çoğuculuk İdealler ve Gerçekler*, İstanbul: Elis Yayınları, 2007., s. 65.

<sup>8</sup> Hick, *An Interpretation of Religion: Human Responses to the Transcendent*, s. 151-169.

<sup>9</sup> Mevlüt Albayrak, "Dini Çoğuculuk Hipotezi Kendinde Gerçeklik ve Algılanan Tanrı", *Tabula Rasa*, 2003, s. 85.

<sup>10</sup> Hick, *An Interpretation of Religion: Human Responses to the Transcendent*, s. 153-154.



## ŞEHR-İ NUH ULUSLARARASI MULTİ DİSİPLİNER ÇALIŞMALAR KONGRESİ 8-9 Eylül 2018 / CİZRE - ŞIRNAK

tecrübesi yapılamaz. Yapılsa dahi, her insan Hick'in iddia ettiği gibi bu tecrübeyi bu derinlikte yaşayamaz. Kısaca bir kişinin böyle bir tecrübe yaşayabilmesi için önceden belli önermelere inanması gerekmektedir.<sup>11</sup> Oysa Hick, iman kavramın bilişsel dini tecrübenin içerisindeki yorumsal element olarak ele almaktadır. Ona göre, iman vahyin doğasıyla alakalıdır. İmanı dini tecrübenin yaşanmasıyla ilişkilendirdiğimizde, vahyi de Tanrı'nın yarattığı dünyadaki eylemleri olarak kabul ettiğimizde, Tanrı'nın eylemleri olan vahyin tecrübesi sonucu iman meydana gelmiş olur. Tanrı evren içerisinde eylemde bulunduğu, bu eylemlerin fark edilmesi zorunluluk içermemektedir. Evrenin dini açıdan belirsizliği anlamına gelen bu görüşe göre, natüralist bakış açısının karşısında bulunan, evrenin dini anlamı olduğunu kabul eden kişi bu vahiyle karşı karşıya gelmiş olur. Yani Hick'e göre vahiy Tanrısal eylemlere verilen insani mukabeleler sonucunda gerçek olarak kabul edilmiş olmaktadır. Kutsal kitaplarda bu mukabelelerin kayıtlarını içermektedir.<sup>12</sup> Böylece Hick, vahyi önermesel hükümlerden ayıklamış ve yaşanan tecrübeye bağlı gerçeklik olarak ortaya koymuştur. Bu vahiy yorumu bize göreceliliği çağrıştırdığı gibi, dinlerin kabul ettiği anlamda bir vahyin Hick tarafından kabul edilmediğini de kanıtlamış olmaktadır.

Bu noktada belirtilmesi gereken husus, dini tecrübenin dinin oluşumundaki temel kaynak olduğudur. Çünkü Hick'e göre dinler Tanrı ya da Mutlak ve derin dini tecrübeyi yaşayan kimselerin karşılaşması sonucu, elde edilen bilgilerin yaşanan kültürel ortama uygun şekilde biçimlenmesi sonucunda oluşmuştur.<sup>13</sup> Aslan, dinlerin oluşumunu izah etmek için ortaya atılan bu teorinin makul olabileceğini belirtir. Fakat önemli olanın bu teorinin bir dine uygulandığında nasıl bir durum ortaya çıkacağıdır. Öncelikle bu ilişkinin tabii mi yoksa tabiatüstü bir ilişki mi olduğunu sorgulayan Aslan, bu ilişkide Mutlak'ın mı yoksa mistik şahsiyetin mi daha faal olduğu sorularını sormaktadır. Sonuç olarak O, Hick'in bu sorulara tatmin edici bir cevap veremediğini ve özellikle kutsal metinlerin oluşmasında ilahi ve insani unsurlardan hangisinin etkili olduğunun muhal olduğunu belirtmektedir.<sup>14</sup>

### III. Dini Tecrübenin Rasyonelliği

Hick, felsefi açıdan kabul edilen, insanın bilgi elde etmede iki temel yolu olan rasyonalizmin ve empirizmin yollarından, doğru olanın empirizmin olduğunu savunmaktadır. Ona göre Kartezyen rasyonalizmin rasyonel bilgi elde etme yolu aslında irrasyonel bir yoldur. Bu yoldan daha doğru olan

<sup>11</sup> Ferit Uslu, *Felsefi Açıdan İmanı Temellendirme*, Ankara: Ankara Okulu Yayınları, 2004, s. 237.

<sup>12</sup> Hick, *God and Universe of Faith*, s. 50.

<sup>13</sup> Hick, *An Interpretation of Religion: Human Responses to the Transcendent*, s. 163.

<sup>14</sup> Adnan Aslan, *Dinler ve Hakikat: J. Hick ve S. H. Nasr'ın Felsefesinde Dini Çoğulculuk*, İstanbul: İsam Yayınları, 2006. s. 55-57.

## ŞEHR-İ NUH ULUSLARARASI MULTİ DİSİPLİNER ÇALIŞMALAR KONGRESİ 8-9 Eylül 2018 / CİZRE - ŞIRNAK

empirizmin tecrübeye dayalı yoludur.<sup>15</sup> O, Kitab-ı Mukaddes'te de bu bilgi yolunun daha doğru yol olduğunun ifade edildiğini iddia eder. Kitab-ı Mukaddes'te Tanrı'nın akılla kanıtlanmasının söz konusu olmadığını, Kitab-ı Mukaddes yazarlarının Tanrı'yı kanıtlanan değil tecrübe edilen varlık olarak gördüklerini iddia eder.<sup>16</sup> Ona göre aziz şahsiyetler de Tanrı'yı akılla kanıtlanabilen değil, tecrübe edilen bir gerçeklik olarak kabul etmişlerdir. Onlar her hangi bir delile başvurmaksızın dünyanın varlığına inandıkları gibi, Tanrısal gerçekliğe de tecrübi şekilde inanmışlardır. Hick bu tür bir bilgi yolunun rasyonel olarak ispatlanamasa da delilsiz rasyonel inanç olduğunu ifade etmektedir.<sup>17</sup> Delilsiz rasyonel inanç olan dini tecrübe, her dini inancın temelinde yer alan ana unsurdur. Her dini inancın temelinde o inancın dini tecrübesi yatmaktadır. Ve bütün dini tecrübeler rasyonellik ya da kabul edilebilirlik açısından eşittir.<sup>18</sup>

Bu durum Hick için dini tecrübenin dini inancın kesinliğini sağladığını kanıtlamaz. Sadece inanana inanma meşruiyeti sağlar.<sup>19</sup> Dolayısıyla Hick, inançla kendisine inanılan bir önermenin kastedildiği durumda, üzerinde durulması gerekenin rasyonel inançlar değil rasyonel inanma fiilleri olduğunun altını çizmektedir. Şöyle ki, Hick önermelerin doğru ya da yanlış olabileceken rasyonel ya da irrasyonel olamayacaklarını belirtmektedir.<sup>20</sup> Bu nedenle rasyonel olan insanlar, onların inanış durumları ve fiilleridir. Bu açıdan bakıldığında bir önermenin herkes için rasyonel olup olmadığı tartışması gereksiz bir tartışmadır. Bir önermeye inanmakla birisi rasyonel tutum sergilerken diğeri irrasyonel eylemlerde bulunabilir. X'in P önermesine inanması elindeki veriler ışığında rasyonelken Y'nin P'ye inanması irrasyonel olabilir.

Bu noktada Hick, meselenin dini tecrübeye sahip olan bir kişinin Tanrı'ya inanmada rasyonel bir tutum içerisinde bulunup bulunmadığı olduğunu belirtmektedir. Yukarıda da belirtildiği dini tecrübe sayesinde inanan, Tanrı'nın varlığını kanıtlayamasa da rasyonel bir inanış içerisinde.<sup>21</sup> Hick, bu rasyonellik durumunun değişebileceğine işaret etmektedir. Bir zamanlar güneşin dünyanın etrafında döndüğüne inananların inancı rasyonel kabul ediliyordu. Çünkü ellerindeki veriler bunu desteklemekteydi. Daha sonra yeni verilerle bu inancın doğru olmadığı ortaya çıktı ve rasyonellik

<sup>15</sup> Hick, *Philosophy of Religion*, s. 71.

<sup>16</sup> John Hick, "Kanıtı Dayanmayan Rasyonel Teist İnanç", çev. Ferit Uslu, *G. Ü. Çorum İlahiyat Fakültesi Dergisi*, C. 1, S. 2, 2002, s. 306.

<sup>17</sup> Hick, *Philosophy of Religion*, s. 59-60.

<sup>18</sup> Hick, *An Interpretation of Religion: Human Responses to the Transcendent*, s. 233.

<sup>19</sup> Acar, *Dini Çoğuculuk İdealler ve Gerçekler*, s. 66.

<sup>20</sup> Hick, "Kanıtı Dayanmayan Rasyonel Teist İnanç", s. 314.

<sup>21</sup> Hick, a.g.m., s. 314.

## ŞEHR-İ NUH ULUSLARARASI MULTİ DİSİPLİNER ÇALIŞMALAR KONGRESİ 8-9 Eylül 2018 / CİZRE - ŞIRNAK

durumunda değişiklik meydana geldi. Hick, inananın rasyonelliğinde de benzer durumun olduğunu belirterek yeni veriler ışığında bu rasyonellikte değişiklik olabileceğini ifade etmektedir.<sup>22</sup> Buradan insanların kendi inançlarıyla rasyonel bir ilişki kurmalarının izafi olduğu anlaşılmaktadır. İnanmanın rasyonelliği farklı dil ve düşünce bağlamlarında, ayrıca farklı kültür ve dinlere göre değişen bir konumdur. Bu düşünce doğal olarak hakikat görüşüne de yansımaktadır. Çünkü bu yaklaşım aslında hakikatin görecelileştirilmesini ön görmektedir.

Farklı yorumlama durumunda, dini tecrübenin hem rasyonel olma özelliği hem de sınırlı olma niteliği taşıdığı sonucuna nasıl ulaşılmaktadır? Bu düşünceye ulaşmada Hick, duyuşsal inançlarla analoji kurmaktadır. Duyusal tecrübe nasıl tecrübe edene rasyonellik sağlıyorsa, dini tecrübe de bu tecrübeyi yaşayana rasyonellik sağlamaktadır.<sup>23</sup> Bu noktada onun görüşleriyle reformist epistemoloji taraftarlarının görüşleri arasındaki benzerlik vurgulanmalıdır. Yazoğlu'na göre Hick'in epistemolojik görüşleriyle Plantinga'nın görüşleri arasında da belli düzeyde paralellik vardır. Hick de Plantinga gibi, delil olmaksızın Tanrı'nın varlığına inancın rasyonel bir inanç olabileceğini düşünmektedir. Hick, inanılan önermelerin doğruluk ya da yanlışlığına, yani akliliğine değil, inanmanın akliliğine vurgu yapmaktadır. Ona göre önermelerin akliliğinden bahsetmek mümkün değildir.<sup>24</sup> Hick bu konuda reformist epistemoloji taraftarlarını da eleştirmektedir. Alston aynı şekilde dini tecrübenin, dini inançların temeli olarak rasyonellik sağladığını belirtmekle birlikte dışlayıcı bir tutum sergilemişti. Ona göre Alston'un çıkış noktası doğru iken vardığı sonuç yanlıştır. Bunun aksine Hick, eşit rasyonellik sağlayan dini tecrübenin yaşandığı her dinin eşit geçerliliğini ısrarla vurgulamaktadır.<sup>25</sup> Ona göre tüm tecrübeler yorum içermektedir. O bu görüşünü Wittgenstein'in "gibi görmek" kavramından hareketle temellendirmektedir. Wittgenstein, çift anlamlı resimlere dikkat çekerek, alternatif görünüşlerin farklı yorumlara eşit ölçüde imkân verdiğini savunur. Bir resme farklı açılardan bakan ve farklı şeyler gören iki kişinin de doğru yorumda bulunduğu, bu gibi görme kavramıyla ifade edilmektedir. Kısaca Wittgenstein'a göre her hangi bir şeyi yorumladığımız gibi görürüz ve her yorum eşit derecede doğruluk imkânı taşımaktadır.<sup>26</sup>

<sup>22</sup> Hick, a.g.m., s. 320.

<sup>23</sup> Hick, *Dialogues in the Philosophy of Religion*, s. 25-27.

<sup>24</sup> Ruhattin Yazoğlu, *Dini Çoğulculuk Sorunu John Hick Üzerine Bir Araştırma*, İstanbul: İz Yayıncılık, 2007, s. 39.

<sup>25</sup> Bu konuda Alston ve Hick karşılaştırması için bkz. Philip L. Quinn, "Towards Thinner Theologies: Hick and Alston on Religious Diversity", *International Journal for Philosophy of Religion*, Vol. 38, No. 1/3, 1995, s. 145-164.

<sup>26</sup> Ludwig Wittgenstein, *Felsefi Soruşturmalar*, çev. Deniz Kanit, İstanbul: Totem Yayıncılık, 2006, s. 247-288.

## ŞEHR-İ NUH ULUSLARARASI MULTİ DİSİPLİNER ÇALIŞMALAR KONGRESİ 8-9 Eylül 2018 / CİZRE - ŞIRNAK

Hick’de “gibi görmek” kavramını “gibi tecrübe etmek” olarak çevirerek tecrübeyle ilgili düşüncelerini geliştirmiştir. Buna göre bütün tecrübi algılarımız, duyulardan elde edilmiş verilerle birlikte, bu verileri alanın yorum ve anlamlandırma süreçleriyle de bağlantılıdır.<sup>27</sup> Algı içeren bütün tecrübeler gibi tecrübedir. Ona göre bir objeyi sadece belli bir yönüyle algılamayız. Bir kuşun sesini duyduğumuz gibi kanat çırpınışlarını da hissedebiliriz ve onu görebiliriz. Kısaca bütün duyu organları ortak bir yapı arz ederek algıyı oluşturmada birer aracıdırlar. Hick, “gibi tecrübe etme” teriminin işleyişinin de aynı şekilde gerçekleştiğini öne sürmektedir. Bu şekilde o, algı tecrübesi hakkındaki tezini dini tecrübeye de uygulamakta ve dini tecrübenin de bir “gibi tecrübe etmek” olduğunu iddia etmektedir.<sup>28</sup> Hick, Kant’tan beri süregelen ve günümüzde bilişsel psikoloji ve bilgi sosyolojisi tarafından da onaylanan epistemolojik bir ilkenin var olduğunu belirtmektedir. Bu ilke, bilen öznenin bilme eyleminde pasif olmadığı aksine aktif rol oynadığıdır. Dolayısıyla algısal alandaki objelerin anlamlandırılmasına uygulanan bu ilkenin aşkın alanın tecrübesinde de uygulanabileceğini önermektedir. O bir çatalın günümüzdeki anlamıyla taş devrindeki anlamının farklı olacağını söylemektedir. Mesela çatal günümüzde yemek aleti olarak kullanılırken, taş devrinde ona muhtemelen savaş aleti anlamı verilecektir.<sup>29</sup> Böylece aynı objelere farklı kültürel ve linguistik zeminlerde aynı anlamın verilmemesinin “gibi tecrübe” kavramıyla açıklanabileceğini ifade etmektedir.

Dini tecrübenin her dini geleneğe sonlu insan bilinciyle bağlantılı olarak gerçekleştiğini belirten Hick, yaşanan tecrübenin her dini geleneğin niteliğine göre şekillendiğini ifade etmektedir. Hick, dini tecrübenin yorumsal yönüne atıfla, dini tecrübeyi herkesin farklı derecelerde yaşayabileceğini, dinsel geleneklerde aziz olarak nitelenen kimselerin diğerlerine nazaran bu tecrübeyi oldukça fazla yaşayabileceğini ifade etmektedir. Dini tecrübeyi yaşayan herkesin, bütün durumlarını ilahi gerçekliğe bağlı olarak açıklayabileceğini belirtmektedir. Kişi, hayatındaki olumlu şeylerin yanında kötü unsurların da, ilahi gerçekliğin yansıması olduğunu düşünerek, hayatını İlahi gerçekliğe göre yönlendirir. Bu bakış açısına göre hayatındaki her şey farklı bir değer ve anlam kazanmaktadır. Dini tecrübeyi yaşayana göre, Tanrısal varlığın ışığı hayatın her alanına yansır. Hick, dini tecrübenin sadece teist dinlerde meydana gelmediğini, Budizm ve Hinduizm gibi teist olmayan dinlerde de mevcut olduğunu belirtmektedir.<sup>30</sup>

<sup>27</sup> Hick, *Dialogues in the Philosophy of Religion*, s. 190.

<sup>28</sup> John Hick, “A Pluralist View”, *Four Views on Salvation in a Pluralistic World*, ed. D. L. Okholm, & T. R. Phillips, Michigan: Zondervan Publishing House, 1996, s. 36.

<sup>29</sup> Hick, *God and Universe of Faith*, s. 41.

<sup>30</sup> Hick, *Disputed Question in Theology and the Philosophy of Religion*, s. 23-24.



## ŞEHR-İ NUH ULUSLARARASI MULTİ DİSİPLİNER ÇALIŞMALAR KONGRESİ 8-9 Eylül 2018 / CİZRE - ŞIRNAK

Duyu tecrübesi ile dini tecrübe arasında kurulan analogi bu iki tecrübe arasındaki farkları görmezden gelmeye yol açar mı? Bunun cevabını Hick'in kendisi vermektedir. O, genel itibarıyla bu iki tecrübenin benzer özelliklere sahip olduğunu düşünmekteydi. Bununla birlikte Hick, bu iki tecrübe arasında bazı farklılıkların olduğunu, fakat bu farklılıkların inananın inanma eylemindeki rasyonelliğini azaltmadığını vurgulamaktadır. Hick'e göre dini tecrübe duyu tecrübe gibi evrensel değildir. Çünkü duyu tecrübe zaman ve mekân fark etmeksizin evrensel olarak aynı şekilde gerçekleşmesine rağmen, dini tecrübe farklı dini geleneklerde değişik şekillerde yaşanmaktadır. Ayrıca dini tecrübenin karşısında natüralist tecrübenin bulunması da bu tecrübenin evrensel karakter taşımadığını göstermektedir. Hick, bu iki tecrübe arasındaki farkı belirgin kılmak için, insanın fiziksel ortamda yaşamasının zorunluluğuna vurgu yaparak duyu tecrübenin zorunluluğundan bahsetmekte, aynı zamanda dini tecrübenin zorunlu olmadığını vurgulamaktadır.<sup>31</sup> Hick, dini tecrübede aynı şeyin söz konusu olamayacağını çünkü dini tecrübenin zorlayıcı olması durumunda imanın iradeselliğinin ortadan kalkacağını düşünmektedir. Bu açıklamalardan da anlaşılacağı gibi Hick, dini tecrübe görüşüne gelecek bir kısım eleştirilerin bu analogi üzerinden olacağını farkındadır. Bu sebeple Hick, kurduğu analoginin yanlışlığı üzerine gelebilecek itirazların önünü daha önceden kesmek için, duyu algısıyla dini algı arasında yapılan objektiflik subjektiflik ayırımına karşı çıktığını belirtmektedir. O, algı tecrübesinin de dini tecrübe gibi yorum içerdiğinin altını çizerek, benzer subjektifliğin algı tecrübesinde de olduğunu öne sürmektedir. Yani ona göre algı tecrübesi ve dini tecrübe arasında epistemolojik bir benzerlik mevcuttur. Ayrıca ona göre algı ve dini tecrübelerimizin tümü "gibi tecrübe" olduğu için gelebilecek her hangi bir eleştiri bu analogiye bir zarar vermeyecektir.<sup>32</sup>

Gelinen noktada anlaşılmaktadır ki; Hick için iman önermesel kalıplardan ziyade, tecrübede şekillenen bir şeydir. O, imanın akılla oluşturulan önermesel unsurlardan çok algı tecrübesine benzediğini ifade etmektedir. Buna göre Hick için iman ile Tanrı'nın bilinmesi, her hangi bir objenin algılanmasıyla benzerlik içermektedir. Bazı objeler nasıl bizden önce var ise ve onları algılıyorsak veya bazıları da bizim algı alanımız dışında olmasına rağmen onların varlığına hükmediyorsak, inanma eylemi de böyle bir şeydir. Ayrıca her dinsel tecrübe kendi geleneği içerisinde eşit meşruluğa sahiptir ve hiçbir dini tecrübenin diğerine üstünlük ya da akli olarak daha uygunluğu yoktur. Ayrıca evrenin entelektüel açıdan belirsiz olduğu noktasından hareketle, dini tecrübe Tanrı'nın varlığının da rasyonel kanıtı değildir. Natüralist ve dini bakış açısını kabul edip etmemeye göre değişen farklı kabullere göre dini bakış açısını

<sup>31</sup> Hick, *Disputed Question in Theology and the Philosophy of Religion*, s. 31.

<sup>32</sup> Hick, *God and Universe of Faith*, s. 43.



## ŞEHR-İ NUH ULUSLARARASI MULTİ DİSİPLİNER ÇALIŞMALAR KONGRESİ 8-9 Eylül 2018 / CİZRE - ŞIRNAK

seçen herkes dini tecrübeyi yaşayabilir ve natüralist bakış açısıyla bu tecrübenin kesin bir şekilde kabulü gerekmez. Fakat bu inananın kendi inanma şeklinin rasyonel olmadığı anlamına da gelmez. Çünkü Hick'e göre kendi inancıyla rasyonel bir ilişki kuran herkesin inancı delilsiz rasyonel inanç olarak kabul edilmelidir.<sup>33</sup>

Hick, farklı dini tecrübelerin bulunduğu bir ortamda çıkış yolu ararken, bu farklılığı meydana getirecek bir mutlak Gerçeklik postule etmektedir. Aksi takdirde farklı olan tecrübelerin nasıl aynı anda ya da gelecekte rasyonellik içerdiklerini açıklamak zorlaşacaktır. Birçok dini tecrübe vardır ve bu tecrübelerin tamamı onları yaşayanların rasyonel yaşayışlarını içermektedir. Tecrübeler sonucu farklı ve çatışan hakikat iddiaları ortaya çıkmaktadır. Bu nedenle bu farklılığı bir aşkın alanda toplamak gerekecektir ki, bu da bütün tecrübelerin farklı yaşanmasına izin veren mutlak gerçekliktir. Farklı tecrübelerle sahip olup, gerçeklik anlayışlarının aynı düzeyde rasyonel olması görüşü, Hick içinde dini çoğulculuk hipotezinin merkezi problemlerinden bir tanesidir. Ona göre her dini tecrübe belli miktarda da olsa mutlak gerçeklikle karşılaşmayı içermektedir. Yani dini tecrübe sadece insani hayal gücünün ürünü olmayıp, insani kavrayış ve hayal gücüyle birlikte mutlak gerçekliğe bilişsel bir cevap niteliğindedir. Mutlak Gerçek sınırsızdır ve insan kavrayışı da sınırlı olduğu için bu mutlak gerçeklik sınırlı bir dille ve kavramsallaştırmayla ifade edilecektir. Ona göre mutlak gerçeğin, kişisel- kişisel olmayan olarak farklı şekillerde tecrübe edilmesi normal bir durumdur. Çünkü her gelenek, kendi ritüel, mit, sanat, felsefe ve teoloji anlayışına sahiptir.<sup>34</sup> Bu düşünce Hick'in din tanımını belirlemektedir. Ona göre din "tabii dünyanın ötesine, aşkın alana, Tanrı veya mutlak varlığa referansla kurulmuş hayat tarzıdır."<sup>35</sup> Dini tecrübeyle elde edilen Mutlak'a verilen cevap olan dinlerin farklı Tanrı kavramsallaştırmalarının aynı düzeyde rasyonel olmasını Hick Mutlak Gerçeklik ile açıklayacaktır.

#### IV. Değerlendirme ve Sonuç

Hick'in dini çoğulcu hipotezinin epistemolojik temellerine yönelik eleştirilerin ilk aşamasında dini tecrübe yani delilsiz rasyonel inanç düşüncesi hedef alınmaktadır. Dini tecrübe görüşüne yönelik temel eleştiride, Hick'in bu tecrübe ve duyu tecrübesi arasında kurduğu analojinin yanlış olduğu vurgulanmaktadır. Buna göre Hick'in algısal tecrübe ile dini tecrübeyi aynı görüp, bütün tecrübelerin "gibi tecrübe" olduğu iddiası tartışmalıdır. Duyu tecrübesindeki obje ile dini tecrübedeki objenin eşdeğer sayılmasının hatalı olduğu söylenebilir. Dini tecrübe, algısal tecrübe gibi her hangi bir şeyi bir yerde

<sup>33</sup> Hick, "Kanıtı Dayanmayan Rasyonel Teist İnanç", s. 324.

<sup>34</sup> John Hick, *Problems of Religious Pluralism*, New York: St. Martin's Press, 1985., s. 104.

<sup>35</sup> Hick, *God and Universe of Faith*, s. 133.

## ŞEHR-İ NUH ULUSLARARASI MULTİ DİSİPLİNER ÇALIŞMALAR KONGRESİ 8-9 Eylül 2018 / CİZRE - ŞIRNAK

görmek gibi değildir. Mesela masanın üzerinde bir çatal ya da tabloda resim görmek ile aynı değildir. Ayrıca dini tecrübeden hareketle, her dini tecrübenin yorum tecrübesi olduğu iddiası üzerine, bütün tecrübelerin doğru olduğunu iddia etmek de saçmadır.<sup>36</sup>

Dini tecrübe görüşüne yönelik ikinci eleştiride, Hick'in dini epistemolojiyi dini tecrübeye indirmediği ileri sürülmektedir. Alston, Hick'in dini tecrübenin dini epistemolojideki rolünü aşırı derecede şişirdiğini belirtmektedir. Ona göre Hick doğal teoloji ve vahiy gibi diğer zeminleri ihmal etmiştir. Bu iki farklı zeminin ihmali dinlerin karşılaştırılmasında eksik değerlendirmelere yol açacaktır. Aslında Alston ile Hick'in dini tecrübe konusunda görüşleri belli oranda örtüşmektedir. Alston ve Hick dini tecrübenin dini inanç için referans olması noktasında geçerli bir epistemik yol olduğunu kabul etmektedirler. Dini tecrübe algısal tecrübenin fiziksel objelerin varlığını kanıtladığı gibi, dini inançların geçerliliğini kanıtlamanın bir yoludur. Fakat Alston, Hick'ten ayrı olarak doğal teoloji ve vahyin de farklı epistemolojik kanallar olabileceği görüşü ile Hick'i dini epistemolojiyi sadece dini tecrübeye indirgemekle itham etmektedir. Hick ise Alston'un bir yandan dini tecrübenin doğru inançlar üreteceğini kabul ederken, diğer yandan Hıristiyan tecrübesinin en doğru ve Hıristiyan inancının en doğru olduğunu savunmasında çelişki olduğunu düşünmektedir. Çünkü bu düşünce dini tecrübe doğru inançlar üretir genel ilkesini yıkmaktadır. Hıristiyan inancıyla çelişen her hangi bir inancın yanlış olacağını söylemek dini tecrübenin genel itibarıyla yanlış olduğunu kastetmek anlamına gelecektir. Hick, bu eleştirilerin sahibi Alston'un dini tecrübe anlayışına karşı çıkmaktadır. Hick, doğal teolojilerin teist dinler dışındaki dinleri dışladığını belirtmektedir. Bu nedenle ona göre dini epistemolojide dini tecrübe temel kaynaktır. Daha önce de gördüğümüz gibi Hick her geleneğin kendi vahiy anlayışı, yazılı ve sözlü kutsal kaynakları ve benzeri birçok kendine has özellikleri olduğu gibi dini tecrübeleri de olduğunu kabul etmekteydi. Buradan yola çıkan Hick'e göre Alston'un ulaştığı dışlayıcı görüş, bu gerçekle uyuşmamaktadır.<sup>37</sup>

Dini tecrübe ve mistik tecrübenin aynı olmadığı, dini tecrübe kavramının diğer dini kavramları açıklamakta yetersiz olduğu düşüncesi temelinde, Hick'in dini tecrübe yorumunun modern epistemolojik anlayıştan kaynaklandığı iddiası, yukarıdaki eleştirinin devamı olarak ele alınabilir. Aslan, bu eleştiriyi ileri sürerken modern epistemolojinin mistik tecrübenin mahiyetini anlayamayacağını savunarak Hick'i eleştirmektedir. Aslan, bu görüşünü üç gerekçeyle temellendirmektedir. Birincisi; mistik tecrübenin

<sup>36</sup> Uslu, s. 233.

<sup>37</sup> Karşılıklı cevaplar için bkz. Hick, *Dialogues in the Philosophy of Religion*, s. 37-50.

## ŞEHR-İ NUH ULUSLARARASI MULTİ DİSİPLİNER ÇALIŞMALAR KONGRESİ 8-9 Eylül 2018 / CİZRE - ŞIRNAK

tekrarlanamazlığına dayanarak, her hangi bir bilimsel metodun ona uygulanamazlığı, ikincisi; mistik tecrübenin kaynağının bilimsel açıdan tespit edilmesinin zorluğu, üçüncüsü de; mistik tecrübenin doğrudan incelenememesi ve bu tecrübenin tarif edilemezliği. <sup>38</sup> Aslan'ın bu eleştirilerinin temelinde dini tecrübe kavramının mistik tecrübe ile karıştırılmaması gerektiği vurgusu vardır. O, dini tecrübeyi, belirli bir kültür içinde anlamı, fonksiyonu ve tarihi olan kültüre özel bir kavram olarak gördüğünü ve bu kavramın Hıristiyanlık dışındaki dinleri tasvir ve temsil etmede yeterli olmadığını iddia etmektedir. Vahiy, keşf, zühd ve cezbe gibi birbirinden farklı kavramları dini tecrübe kavramıyla ifade edemeyeceğimizi belirten Aslan, dini tecrübe kavramının bu ruhi olguları tamamen yanlış temsil ettiğini ileri sürmektedir. <sup>39</sup>

Neticede Hick'in dinlerin oluşumundaki temel etken olarak dini tecrübeyi kabul etmesi doğru değildir. Hick, vahiy bir bilgi kaynağı olarak görmemektedir. Ona göre kâinattaki canlı cansız objelerin varlığını ve Tanrı'nın varlığının farkına varılmasını ancak tecrübe yoluyla bilmekteyiz. Hick'in tecrübeye yaptığı bu vurgu hatalıdır. Çünkü dinlerde bilgi kaynağı olarak vahiy kullanılmaktadır. Oysa Hick, dini tecrübe kavramı içerisine vahiy, mistik tecrübe, sezgisel bilgi vb. koyup kavram karışıklığına yol açmaktadır. Bu durum dini tecrübenin din oluşturma gibi bir fonksiyonu olmadığı sonucunu doğurmaktadır. Nitekim imanı sadece dini tecrübe üzerinde kurmak, subjektif temel üzerinde dini inşa etmek anlamı taşıyacak ve dini inancın sağlamlık ve güvenilirliğini tehlikeye atacaktır. İman tamamen önerme kaynaklı da değildir. Fakat imanı kişisel tecrübeyle temellendirmek, dini inançları, itikadı ve vahiy kişisel bağlama indirgeme olacaktır. Böyle bir dini tecrübe ve üzerine kurulmuş iman anlayışı, belli din mensuplarının kabul etmiş olduğu ortak prensipleri, genel doğrulukları, ulûhiyet anlayışlarını tehlikeye atacaktır. <sup>40</sup> Kişinin kendi tecrübesi sonucunda oluşturduğu dini inancının akli olduğu düşüncesini sadece dini inanca değil her hangi bir inanca da uygulanabilir. Bu görüşe göre değerlendirme yapıldığında hangi inancın doğru olduğu noktasında her hangi bir kriter söz konusu olmayacaktır. Yani tecrübe ile meydana geldiği iddia edilen her inanç akli olarak kabul edilebilecektir. Kısaca söylemek gerekirse kişisel tecrübeyi aklilik kriteri olarak öne sürmek, teist dini inançlarda en sapkın inançlara ya da sosyal oluşumlara kadar kabul edilen bütün inançların makul olduğunu kabul etmek anlamına gelecektir.

<sup>38</sup> Aslan, *Dinler ve Hakikat*, s. 88.

<sup>39</sup> Aslan, *Dinler ve Hakikat*, s. 89.

<sup>40</sup> Uslu, s. 241.

# ŞEHR-İ NUH ULUSLARARASI MULTİ DİSİPLİNER ÇALIŞMALAR KONGRESİ

## 8-9 Eylül 2018 / CİZRE - ŞIRNAK

### Kaynakça

Acar, Rahim, *Dini Çoğulculuk İdealler ve Gerçekler*, İstanbul: Elis Yayınları, 2007.

-----"John Hick'in Dini Çoğulculuğunun Din-Karşıtı Tazammunları", *Şırnak Üniversitesi İlahiyat Fakültesi Dergisi*, 2011, s. 35-63.

Akdemir, Ferhat, "Tanrı İnancının Temellendirilmesi ve William Alston'un Algı Teorisi", *OMUİFD*, 2006, S. 22, ss. 167-178.

Aslan Adnan, "Batı Perspektifinde Dini Çoğulculuk Meselesi", *İslam Araştırmaları Dergisi*, S. 2, 1998, ss. 143-163.

-----*Dini Çoğulculuk, Ateizm ve Geleneksel Ekol*, İstanbul: İsam Yayınları, 2010.

----- *Dinler ve Hakikat*, İstanbul: İsam Yayınları, 2006.

-----Müslümanlar ve Diğer Din Mensupları, *Türkiye Dinler Tarihi Derneği Yayınları*, 2004.

Batak, Kemal, *Natüralizm Çıkmazı: Denneet'ten Dawkins'e Yeni Ateizmin Felsefi Temelleri ve Eleştirisi*. İstanbul: İz Yayıncılık, 2011.

Hick, John, "A Particularist View: A Post-Enlightenment Approach (Response)", *Four Views on Salvation in a Pluralistic World*, ed. D. L. Okholm, & T. R. Phillips, Michigan: Zondervan Publishing House, 1996, ss. 181-186.

-----"A Pluralist View", *Four Views on Salvation in a Pluralistic World*, ed. D. L. Okholm, & T. R. Phillips, Michigan: Zondervan Publishing House, 1996, ss. 27-60.

----- *An Interpretation of Religion Human Responses to the Transcendent*, London: Macmillian Academic and Professional LTD, 1991.

-----*Dialogues in the Philosophy of Religion*, New York: Palgrave Macmillan, 2001.

----- *Disputed Question in Theology and the Philosophy of Religion*, New Haven: Yale University Press, 1993.

-----*God and Universe of Faith* (4 b.). Oxford: Oneworld Publications Ltd., 1993.

-----*İnançların Gökkuşluğu*, çev. M. Aydın, Ankara: Ankara Okulu Yayınları, 2002.

# ŞEHR-İ NUH ULUSLARARASI MULTİ DİSİPLİNER ÇALIŞMALAR KONGRESİ

## 8-9 Eylül 2018 / CİZRE - ŞIRNAK

----- "Kanıtı Dayanmayan Rasyonel Teist İnanç", çev. Ferit Uslu, *G. Ü. Çorum İlahiyat Fakültesi Dergisi*, C. 1, S. 2, 2002, ss. 305-324.

----- *Philosophy of Religion* (4 b.). New Jersey: Prentice Hall International Edition, 1990.

----- *Problems of Religious Pluralism* (2. b.). New York: St. Martin's Press, 1985.

----- "The Non-Absoluteness of Christianity", *The Myth of Christian Uniqueness*, ed. J. Hick, & P. F. Knitter, London: SCM Press, 1988, ss. 16-37.

----- "The Outcome: Dialogue into Truth", *Truth and Dialogue*, ed. J. Hick, London: Sheldon Press, 1974, ss. 140-156.

Johnson, Keith E. "John Hick'in Çoğulcu Hipotezi ve Çatışan Hakikat İddiaları Sorunu", *Dini Çoğulculuk John Hick'in Düşünceleri Etrafında Tartışmalar*, ed. R. Yazoğlu, & H. Aydeniz, İstanbul: İz Yayıncılık, 2006, ss. 47-79.

----- "Karşılaştırmalı Dinler: Bütün Yollar Aynı Hedefe Götürürler mi?" *Dini Çoğulculuk John Hick'in Düşünceleri Etrafında Tartışmalar*, ed. R. Yazoğlu, & H. Aydeniz, İstanbul: İz Yayıncılık, 2006, ss. 75-95.

Peterson, M., & Hasker, W. vd., *Akıl ve İnanç Din Felsefesine Giriş*, (R. Acar, Çev.) İstanbul: Küre Yayınları, 2003.

Reçber, Mehmet S., "İbn Al Arabi, Hick and Religious Pluralism", *Asian and African Area Studies*, Vol. 7, No. 2., 2008, ss. 145-157.

Tokat, Latif, "Dini Çoğulculuk Hangi Açıldan Mümkündür?", *Milel ve Nihal*, 2007, C. 4, S. 2, 2007, ss. 49-102.

Uslu, Ferit, *Felsefi Açıldan İmanı Temellendirme*, Ankara: Ankara Okulu Yayınları, 2004.

Wittgenstein, Ludwig, *Felsefi Soruşturmalar*, çev. D. Kanıt, İstanbul: Totem Yayıncılık, 2006.

Yazoğlu, Ruhattin, *Dini Çoğulculuk Sorunu: John Hick Üzerine Bir Araştırma*, İstanbul: İz Yayıncılık, 2007.

----- "John Hick'in Dini Çoğulculuğunun Arka Planı", *Dini Çoğulculuk John Hick'in Düşünceleri Etrafında Tartışmalar*, ed. Hüsnü Aydeniz & Ruhattin Yazoğlu, İstanbul: İz Yayıncılık, 2006, ss. 27-47.



# ŞEHR-İ NUH ULUSLARARASI MULTİ DİSİPLİNER ÇALIŞMALAR KONGRESİ

## 8-9 Eylül 2018 / CİZRE - ŞIRNAK

### PAUL F. KNITTER'İN DİNİ ÇOĞULCULUK SERÜVENİNDE DİNLER ARASI DİYALOĞUN FARKLI BOYUTLARI

**Dr. Öğretim Üyesi Mehmet Şükrü ÖZKAN**

Şırnak Üniversitesi, İlahiyat Fakültesi, Felsefe ve Din Bilimleri Bölümü,

msozkan1250@gmail.com

#### I. Giriş

Dışlayıcı, kapsayıcı ve çoğulcu tutumlar kapsamında hangi tutumun sahiplenildiğine göre diyalog yorumu şekillenmektedir. Dışlayıcılığı savunanlardan bazıları diyalogun imkansız olduğunu, bazıları ise olsa bile diğerlerine hakikatlerinin öğretilmesi şeklinde gerçekleştirebileceğini belirtmişler, kapsayıcılar ise diğer dinlere hoş görülü yaklaşma ve onların muhtemel hakikat nüvelerini öğrenme bağlamında diyalogu desteklemişlerdir. Oysa çoğulculuğu savunanlar her dinin eşit olduğu varsayımına dayanarak dinlerin farklı açılardan diyalog içerisinde olması gerektiğini ileri sürerler.<sup>1</sup>

Paul F. Knitter, son dönem düşüncesine kadar dini çoğulculuğu savunan önemli bir figürdür. Fakat dini çoğulculuğa ulaşana kadar farklı aşamalardan geçmiştir. İlk olarak dışlayıcı tutumu benimseyen Knitter'in düşüncesinde dönüm noktası olarak Karl Rahner ve II. Vatikan Konsili önemli bir yere sahiptir. Rahner'in "isimsiz Hıristiyan" (anonymous christian)<sup>2</sup> teorisi ve II. Vatikan Konsilinde yayımlanan *Nostra Aetate*<sup>3</sup> adlı dökümanla birlikte kapsayıcılığa geçiş yapan Knitter, Müslüman bir

<sup>1</sup> Mehmet Şükrü Özkan, "Paul F. Knitter'in Dinler Arası Diyalog Anlayışı", *Sakarya Üniversitesi İlahiyat Fakültesi Dergisi*, Cilt: XVIII, Sayı: 34, 2016, s. 53.

<sup>2</sup> Rahner, diğer dinlerin mensuplarının Tanrı'nın rahmetinden mahrum olmadıklarını fakat onların tam olarak Hıristiyan olarak isimlendirilemeyeceklerini belirtmektedir. Bu nedenle onlara kendi dini gelenekleri içerisinde bulunan ve Tanrıya inanan "isimsiz Hıristiyan" demek daha doğru olacaktır. Böylece Rahner bu kavram ile diğer inanç sahiplerini kurtuluş planı içerisine almıştır. Buradan çıkan sonuca göre kilise dışında kurtuluş yoktur ama kişisel olarak erdemli bir hayat süren "isimsiz Hıristiyan" kurtuluşa ulaşabilecektir. Geniş Bilgi için bkz. Karl Rahner, "Christianity and the Non-Christian Religions", *Christianity and Other Religions*, ed. J. Hick, & B. Hebblethwaite, Oxford: Oneworld Publications, 2001, s. 19-39.

<sup>3</sup> II. Vatikan Konsili Batı Hıristiyan dünyasındaki dışlayıcı eğilimin kırılmaya başlandığının en açık göstergesi hatta başlangıcı sayılabilir. Bu konsilde daha çok kapsayıcı nitelikli düşünceler ortaya sürülmüştür. Diğer dinlerin insanlık için önemi kabul edilmiş, insani kaygılara ve meraklara cevap üretmeye çabaladığı dile getirilmiş ve ahlaki erdemler açısından insanları eğittiği belirtilmiştir. Ayrıca diğer dinlerde doğru ve kutsal olan unsurların varlığı kabul edilmiştir. Aynı zamanda kilise İsa'nın eşsizliğinde vazgeçemediğini de altını çizerek vurgulamıştır. Konsil, diyalogun temellerini atarcasına diğer dinlerin mensuplarıyla görüş alış verişinde bulunmanın zorunluluğuna değinmiştir. Papa, XXIII John'un 1963'te ölümünden sonra onun yerine geçen Papa VI. Paul'un gözetiminde 1965'te hazırlanıp yayımlanan *Nostra Aetate* ise Hıristiyanlık dışı dinlerle ilgili ilk resmi dokümandır. Bu dokümanın tarihçesi uzun ve karışıktır. *Nostra Aetate*, son sekli verildikten sonra, 28 Ekim 1965'de oylamaya sunulmuş, 88 red ve 3 geçersiz oya karşı 2221 kabul oyuyla onaylanmıştır. *Nostra Aetate*'ye bakılırsa bu doküman, Katolik Kilisesi tarafından farklı dini geleneklerin ortak bazı noktalarda nasıl buluşabileceğini ve farklı dini geleneklerin birbirleriyle nasıl daha doğru ve saygın bir ilişki kurulabileceği noktasında önemli tespitler içermektedir. Ayrıntılı bilgi için

## ŞEHR-İ NUH ULUSLARARASI MULTİ DİSİPLİNER ÇALIŞMALAR KONGRESİ 8-9 Eylül 2018 / CİZRE - ŞIRNAK

arkadaşı sayesinde çoğulcu mevzide yerini almıştır. Onunla arkadaşlığı süresince Müslüman arkadaşının, çoğu Hıristiyandan daha temiz, adaletli ve ahlaklı olduğunu görür ve ona “işimsiz Hıristiyan” demenin haksızlık olacağı düşüncesine ulaşır. Neticede dini çoğulculuğun dini çeşitlilik vakıyası karşısındaki en makul tutum olduğu düşüncesini benimser.<sup>4</sup>

Dini çeşitlilik vakıyası karşısında aşamalı bir süreç yaşayan ve çoğulculukta karar kılan Knitter, dini çoğulculuk içerisinde de belli bir süreci takip etmiştir. İlk etapta *No Other Name?* adlı eserinde Tanrı merkezli çoğulcu modeli işlemiş, sonra *Toward a Liberation Theology of Religion*<sup>5</sup> başlıklı makalesinde kurtuluş teolojisinden yola çıkarak kurtuluş merkezli çoğulcu modeli benimsemiş, son etapta ise *One Earth Many Religion* adlı eserinde “dinlerin karşılıklı küresel sorumluluğa dayanan diyalogu” (Correlation and Globally Responsible Model for Dialogue) isimli bir model meydana getirmiştir. Bu model ile dindar insanların birbirlerini beşeri ve ekolojik mutluluk amacıyla anlamalarını ve birbirleriyle diyaloga girmelerini ifade etmek istemiştir.<sup>6</sup>

Dini çoğulculuk tutumundaki bütün süreç içerisinde dinler arası diyalogun gerekliliğine vurgu yapan Knitter, bu tutum içerisindeki üç farklı aşamada diyalog hakkındaki görüşlerini sürekli güncellemiştir. İlk etapta dinlerin hakikat ve kurtuluş iddialarını karşılıklı tartışmalarını tavsiye ederken, sonra daha çok dünyevi kurtuluşa dikkat çekmiş, en sonda ise hakikat ve kurtuluş bağlamındaki tartışmalardan uzaklaşarak pratik alana yani acı çeken insanlığın sorunlarına yönelmek gerektiğini belirtmiştir. Bu çalışmada dinler arası diyalog görüşünde dikkate değer bir değişiklik gördüğümüz Knitter’in, bu konuda geldiği son aşamada öne sürdüğü düşüncelerin dinler arası diyalog olarak nitelendirilip nitelendirilemeyeceğini irdeleyeceğiz. Dolayısıyla yukarıda bahsettiğimiz sisteme bağlı kalarak öncelikle Tanrı merkezli çoğulculuk dönemindeki diyalog yorumunu ilk dönem olarak ele alıp

## ŞEHR-İ NUH

bkz. Ali İsmail Güngör, *Vatikan, Misyon ve Diyalog*, Ankara, Alperen Yayınları, 2002, s. 71-77. Ayrıntılı bilgi için bkz. “Vatikan II: Declaration on the Relation of the Church to Non-Christian Religions”, *Christianity and Other Religions*, eds. J. Hick, & B. Hebblethwaite, Oxford: Newworld Publication, 2001, s. 39-44.

<sup>4</sup> Knitter’in bu serüvenini ayrıntılı açıklaması için bkz. P. F. Knitter, *One Earth Many Religion: Multifaith Dialogue & Global Responsibility*, Maryknoll: Orbis Books, 1995, s. 2-13.

<sup>5</sup> P. F. Knitter, "Toward a Liberation Theology of Religion", *The Myth of Christian Uniqueness*, ed. J. Hick, & P. F. Knitter, London: SCM Press, 1988, s. 178-200.

<sup>6</sup> Mehmet Şükrü Özkan, “Paul F. Knitter’in Tanrı Merkezli Dini Çoğulculuk Modeli ve Hıristiyanlık Yorumu”, *Şırnak Üniversitesi İlahiyat Fakültesi Dergisi*, 2015/2 yıl: 6, cilt: VI, sayı: 12, s. 9-10.

# ŞEHR-İ NUH ULUSLARARASI MULTİ DİSİPLİNER ÇALIŞMALAR KONGRESİ

## 8-9 Eylül 2018 / CİZRE - ŞIRNAK

daha sonra ise kurtuluş teolojisi ve karşılıklı küresel sorumluluk modelinde belirttiği görüşleri birleştirip son dönem adı altında yansıtacağız.

### I. Knitter'in İlk Dönem Dini Çoğulculuğunda Dinler Arası Diyalog

Knitter, dini birliğin yeni kavranış şekli olarak nitelediği “Birleştirici Çoğulculuk” (Unitive Pluralism) adlı bir teori geliştirmiştir. Bu teoride dışlayıcı modelin geçerliliğini kaybettiği iddia edilir. Ayrıca bu teoride dinlerden sentez yapıp yeni bir teolojik yapı oluşturmak amaçlanmaz. Sadece bu teolojik anlayış içerisinde dinlerin tarihsel farklılıklarına değinmekten ziyade ortak özellikleri ele alınır.<sup>7</sup> Yani Knitter, bu teoride her dinin kendi eşsizliğini koruyabileceğini vurgulamaktadır. Fakat bu eşsizlik diğer dinlerle karşılıklı derin bağlarla gelişecektir. Bu teorisi kapsamında global teolojiye dikkat çeken Knitter, dinlerin ve dindarların birlikte hareket etmelerini önerdiği temel görüşlerine dayanarak teolojik anlayışın aynı şekilde olması gerektiğini söyler. Teologların bağlı oldukları belli bir dine yoğunlaştıklarını vurgulayan Knitter'e göre tek bir teoloji içerisinde yer almak ve diğer dinleri bu bakış açısıyla değerlendirmek günümüz dünyasında üstüne düşen görevi eksik yapmak anlamına gelecektir. Aslında ona göre çoğulcu dünyada tek bir geleneğe bağlı kalarak ve diğerlerini dışlayarak her hangi bir teolojinin üretilmesi zordur. Hakikatin bulunması için ortak bir teolojik hareket gereklidir. Çünkü diğer dini inançlar bilinmedikçe kişi ne kendi inancında derinleşebilir ne de hakikati elde edebilir.<sup>8</sup>

Knitter için artık çoğulcu dini hakikat anlayışının ilişkisel anlamda tezahür etmesi zorunludur. Çünkü bilimsel göreceliliğin ve çoğulculuğun hâkim olduğu dünyamızda dini hakikati de içeren yeni bir hakikat anlayışına sahibiz. Dolayısıyla bilimde bile tüm bilgiler göreceli olarak, muhtemel hipotezler şeklinde açıklanırken, dinde bunun olması çok daha normaldir. Bu hakikat anlayışında diğerlerini dışlamak ya da kapsamak gibi bir niyet yoktur. Çünkü bu hakikat anlayışında her hangi bir mutlaklık iddiasına yer yoktur. Hakikat olan şey kendisini, birbirine bağlantılı ifadelerde gösterdiği için hakikatin tanımlanmasında dışlama değil ilişkisel bir durum söz konusudur. Yani artık hakikatin dışlamak suretiyle değil ilişki kurmak, ilişki içinde olmakla tanımlanması gerekmektedir. Böylece Knitter, ilişkisel hakikat olarak tanımlanabilecek yeni bir hakikat modelinin varlığına işaret etmektedir. Bu modelde hiçbir gerçek tek başına ayakta kalmaz ve hakikati içeren her din diğer dinlerle bağlantı kurunca var olabilir. Çünkü dünya dinleri birbirlerini tamamlayan benzerliklere dayanmaktadırlar.<sup>9</sup> Bu

<sup>7</sup> Paul F. Knitter, *No Other Name? A Critical Survey of Christian Attitudes Toward the World Religions*, New York: Maryknoll: Orbis Books, 1994, s. 9.

<sup>8</sup> Knitter, *a.g.e.*, s. 224.

<sup>9</sup> Knitter, *a.g.e.*, s. 219-220.

## ŞEHR-İ NUH ULUSLARARASI MULTİ DİSİPLİNER ÇALIŞMALAR KONGRESİ 8-9 Eylül 2018 / CİZRE - ŞIRNAK

nedenle mutlak hakikat iddiaları yerini ilişkisel hakikat düşüncesine bırakmalı hiçbir din hakikati tam ve daha çok barındırdığı iddiasıyla üstünlük tavrı sergilememelidir. Bu doğrultuda iki farklı dinin birbirine muhtaç olduğunu düşünen Knitter, Hıristiyan teslisinin İslam vahdetine, Budizm'in kişisel olmayan boşluğunun Hıristiyan Tanrı tecrübesine ihtiyacı olduğunu söyleyerek ilişkisel hakikat anlayışının ve diyalogun bu hakikati ortaya çıkarmadaki önemini belirtmektedir. Ona göre farklılıklar çelişik unsurlar değil birbirini tamamlayıcı öğelerdir. Tanrı'nın krallığını tesis için İsa'nın bilinmesi kadar, Muhammed ya da Krişna'nın da bilinmesi gerekir.<sup>10</sup>

Evrensel ve mutlak hakikat ayrımı bu noktada önemlidir. Evrensel hakikat iddiaları bütün insanlığın kabul ettiği, mutlak hakikat ise diğer dinlerle çatışan dini hakikat iddialarıdır. Çoğulcu bakış açısı evrensel iddiaları kabul ederken mutlaklık iddialarına karşı çıkmaktadır. Buradan çıkan sonuç, her dinin kendi iyi ve doğru bildiğini tüm uluslara sunmak için faaliyet gösterebileceği, ancak bu iddiaların mutlak düzeyde doğru olduğunu öne süremeyeceğidir. Yani evrensel doğru olarak kabul edilen şeylerin mutlak hakikat olarak kabul edilmesi gerekmemektedir. Buradan yola çıkarak Knitter, dini hakikat iddiaları için şu ilkeyi uygulamayı uygun görmüştür: “eğer evrensel gerçeklik benim için doğruysa herkes için de doğru olmalıdır. Şayet benim doğrum diğeri için doğru değilse, kabul ettiğim doğruyu sorgulamam gerekir”.<sup>11</sup>

Paul Tillich'in *Kairos* olarak adlandırdığı “Hıristiyanlar için bireysel ya da toplumsal fırsatın meydana geldiği ilahi kaynaklı zaman ya da an” olarak anlaşılan durum, Knitter'e göre hem dini çoğulculuk hem de dinler arası diyalog için söylenebilir. Bu durumun Hıristiyanlık tarihindeki önemli fırsatlardan biri olduğu ileri sürülebilir. Mesela Knitter, Greko-Roman etkisinin Hıristiyanlık için önemini altını çizmekle birlikte, günümüzdeki dini çoğulculuğun da onun için aynı öneme sahip olduğunu belirterek *Kairos* olarak adlandırılacak bu dönemin benzer öneme sahip değişimi sağlayacağını düşünmektedir. Greko-Roman etkisi sonucu nasıl değişim yaşandıysa şimdi de aynı etki beklenmektedir. Bu Hıristiyan inancındaki doktriner konuların yeniden ele alınmasını gerektirmektedir.<sup>12</sup> Yani Dini çoğulculuk bakış açısıyla İncil ve diğer dinler yeniden değerlendirilecek bununla birlikte İncil ve Hıristiyanlığın değeri büyüyecektir.

<sup>10</sup> Özkan, “Paul F. Knitter'in Tanrı Merkezli Dini Çoğulculuk Modeli ve Hıristiyanlık Yorumu”, s. 16.

<sup>11</sup> Paul F. Knitter, “Çoğulcu Model Batı Kaynaklı Bir Dayatma Mı? Beş Kesimin Sesiyle Yanıt”, *Hıristiyan Yahudi ve Müslüman Perspektifinden Dinsel Çoğulculuk ve Mutlaklık İddiaları*, der. M. Aydın, Ankara: Ankara Okulu Yayınları, 2005, s. 178-180.

<sup>12</sup> Özkan, “Paul F. Knitter'in Tanrı Merkezli Dini Çoğulculuk Modeli ve Hıristiyanlık Yorumu”, s. 17-18.



## ŞEHR-İ NUH ULUSLARARASI MULTİ DİSİPLİNER ÇALIŞMALAR KONGRESİ 8-9 Eylül 2018 / CİZRE - ŞIRNAK

Benzer durum dinler arası diyalog için de geçerlidir. Knitter'in bahsettiği *Kairos* dönemine ait örnek olarak Dünya Kiliseler Birliği'nin 1990 yılında İsviçre'nin Baar kentinde gerçekleştirdiği ve "Dinsel Çoğulculuk; Teolojik Bakış Açısı ve Tasdikler" konulu toplantı verilebilir. Bu toplantıda dinlerin Tanrı'nın insanlar ve milletlerle iletişim kurduğu çeşitli yollar olduğu ve Tanrı'nın kurtarıcı eyleminin tüm dinlerde mevcut olduğu belirtilmiştir.<sup>13</sup> Dolayısıyla bu fırsatın değerlendirilmesi aşamasında Hıristiyanlığın diğer dinlerle diyaloga girmesi gerekir. Diyalogun gerçekleşmesi için ise Knitter, teolojik yansımaları da olan üç temel öncül öne sürmektedir. İlk olarak diyalog, kişisel dini tecrübe ve hakikat iddiaları üzerine temellendirilmelidir. Knitter'e göre diyalogda teolojik ya da teorik meseleler veya doktrinler konuşulmanın yanında, kişisel dini tecrübelerin konuşulması ve diğerlerinin tecrübelerinden daha fazla şeyler öğrenilmesinin amaçlanması gerekir. Karşılıklı bireysel tecrübelerin öğrenilmesiyle taraflar, ortak olarak kabul edebilecekleri doğrulara (hiç olmazsa belli seviyede) ulaşabilirler. İkinci olarak, diyalogda hakikatin bütün dinlerde olabilme ihtimali yok sayılmamalıdır. Hakikat tüm dinlerin ortak amaç ve temelleri üzerine dayandırılabilir. Diyalogda tarafların birbirine değer vermesi birbirini dinlemesi gerekmektedir. Bu dinleme mümkün hakikatin diğerinde olma olasılığına tamamen açık olmak anlamına gelmektedir. Bu karşılıklı tutum diğerini anlamada kolaylık sağlayacaktır. Diğer dinlerin hakikat iddialarına açık olmak, dinlerin ortak temel ve amacı olduğu hipotezini doğrulamaktadır. Dinlerin ortak amacı dünyanın tahribatını önlemek ve insani birlikteliği sağlamaktır. Son olarak ise diyalog gerçek anlamda değişme ihtimaline açık olmalıdır. Knitter, diyaloga girecek tarafların mutlak hakikat hakkında şimdiye kadar fark etmediği doğruları kabul etmeye ve yanlış inançlarını terk etmeye hazır olması gerektiğini düşünmektedir. Taraflar her türlü değişime daima hazır olarak diyaloga girmelidir. Diyalogda tarafların mutlak, kesin ve değişmez inançlara sahip olduklarını iddia etmeleri mümkün değildir. Her hangi bir taraf diğerinin değişimine ve hakikati doğru şekilde kabul etmesine yardımcı olmalıdır. Taraflar birbirini kendi hakikatlerine değil Tanrı'nın hakikatine çağırmalıdır.<sup>14</sup>

<sup>13</sup> Mahmut Aydın, *Monologdan Diyaloga Çağdaş Hıristiyan Düşüncesinde Hıristiyan-Müslüman Diyalogu*, Ankara: Ankara Okulu Yayınları, 2001, s. 236-237.

<sup>14</sup> Knitter, Tanrı merkezli modelde diyalogu iki ya da daha fazla taraf arasında tecrübe ve anlayışlarını geliştirmek amacıyla gerçekleşen tecrübe ve anlayış değişimi olarak tanımlamaktadır. Bu değişimin gerçekleşmesini sağlayan da dini çoğulculuktur. Çoğulculuk, dinlerin değerini tasdik etmenin yanında onların diyaloga girmesini, her dinin diğerinden bir şey öğrenebileceğini ve böylece daha çok mükemmelleşebileceğini benimseyen bir yapıya sahiptir Knitter, *No Other Name?s.* 179, 208-212.



## ŞEHR-İ NUH ULUSLARARASI MULTİ DİSİPLİNER ÇALIŞMALAR KONGRESİ 8-9 Eylül 2018 / CİZRE - ŞIRNAK

Sonuç olarak Knitter'in söylemiyle dini çoğulculuk karşısında Hıristiyanlık diğer dinleri derin bir şekilde kavramakla kalmamalı aynı zamanda kendini de yeni şekilde sunmaya çalışmalıdır. Yeni anlayışa göre Hıristiyanlığın kendini eşsiz, mutlak, üstün konumlandırması artık hükümsüz kalacaktır. Knitter, eşsizlik iddialarının sadece Hıristiyanlık ile ilgili kapsamlı mevzuda değil, İsa ile ilgili daha belirgin noktalarda da yeni görüşlere ihtiyaç duyduğu inancındadır. Yani Hıristiyanlığın yeni bir kristolojiye ihtiyacı vardır. Knitter, bu ihtiyaca binaen Hıristiyanların geleneksel anlayışlarını gözden geçirmelerine yardımcı olacak ve onun İsa hakkındaki düşüncelerinin kendilerinden yola çıkarak evrimleştiği bazı ilkeler sunmaktadır. 1. "Mesih", Tanrı oğlu", "rab", gibi nitelendirmelerin tamamı tarihi ve kültürel şartlara bağlı olarak ilk Hıristiyan cemaatinin yorumları sonucu meydana çıktığını için mutlak değildir. Bu nedenle İsa hakkındaki bu çeşit ifadeler tüm mitolojik ve sembolik ifadeler gibi mecâzi olarak anlaşılmalıdır. 2. Farklı İsa anlayışlarının tarihsel ve kültürel şartlar altında ortaya çıktığının bilincinde olarak bu anlayışların mutlaklaştırılmadan muhafaza edilmesi gerekir. Çünkü olası ihtiyaç durumunda farklı İsa anlayışlarına gerek duyulabilir. 3. Yeni Ahitte İsa hakkındaki bilgiler kesin ve mutlak bilgiler değildir. Bu nedenle farklı İsa anlayışlarına kapı açılmalıdır. Nasıl ilk Hıristiyan toplumlar kendi şartlarına göre bir İsa profili çizmişlerse daha sonra da Hıristiyanlar kendi şartlarına göre farklı profillere sahip olabilirler. 4. Günümüz şartlarına binaen geliştirilecek yeni İsa anlayışının, Hindularla, Müslümanlarla ve Budistlerle girilecek diyalog sayesinde, onlara daha ılımlı gelebilecek şekilde ifade edilmesi gerekir. 5. Son olarak ise yeni kristoloji Tanrı merkezli olmalıdır.<sup>15</sup>

Görünen o ki, Tanrı merkezli modelin gerçekleşmesi, öncelikle Hıristiyanlıkta söz konusu teolojik değişimlerin yaşanmasına ve Tanrı merkezli yeni bir kristoloji oluşumuna bağlıdır. Buna göre Knitter, modern çağa kadar ortaya konan kristolojinin dışlayıcı ve bağlayıcı karakterde olduğunu, bu kristolojide İsa, Tanrının oğlu, Tanrı-insan ilişkisinde tek aracı, kendisinden başka kurtarıcı olmayan Mesih olarak yansıtıldığını söyler. Oysa Knitter, öncelikle İsa'nın asli mesajlarının dışlayıcılığı içermediğine, onun mesajının temelinde Tanrı'nın krallığı düşüncesinin yattığına inanmaktadır.<sup>16</sup> Yani İsa'nın asli mesajı aslında Tanrı merkezli modelin kendisiydi. Kısaca belirtmek gerekirse İsa yorumundaki Knitter'in düşüncesi şöyledir: Ona göre İsa'nın esas misyonu Tanrı krallığını ilan etmektir. Onun amacı Tanrı merkezliydi. Fakat daha sonra bu Tanrı merkezli anlayış değişmiş, yerine İsa merkezli

<sup>15</sup> Mahmut Aydın, *İsa Tanrı mı İnsan mı?*, İstanbul: İz Yay., 2002, s. 192-195.

<sup>16</sup> Knitter, *No Other Name?* s. 174.

## ŞEHR-İ NUH ULUSLARARASI MULTİ DİSİPLİNER ÇALIŞMALAR KONGRESİ 8-9 Eylül 2018 / CİZRE - ŞIRNAK

anlayış yerleşmiştir. Sonuçta yanlış bir şekilde ilan eden ilan edilen halini almıştır. Bütün bunlara rağmen Knitter, İsa'nın Tanrı'nın yerini almadığını ileri sürmektedir.

Geleneksel kristoloji anlayışının yanlış algı üzerine bina edilmiş olduğu düşüncesinin Knitter için iki temel gerekçesi vardır. Bunlardan ilki Yeni Ahit'in yanlış anlaşıldığı, mitolojik okunduğu takdirde gerçek mesajın daha net anlaşılacağıdır. O, çağdaş teologların enkarnasyon inancının literal olarak yorumlanamayacağını dolayısıyla Tanrı merkezli modelin mitolojik okuma önerisini kabul ettiklerini belirtir. Yani son dönemde, kutsal kaynaklara yönelik mitolojik okuma metodu sayesinde Yeni Ahit'in daha evrensel mesajlara sahip olacağı düşüncesi onun için gün geçtikçe daha fazla kabullenilecektir. Yeni Ahit'in evrensel bir yorumu yapılmadıkça, çağa ayak uydurulamayacaktır. Bu yorum göreceli hakikat anlayışıyla birebir uyumlu olmalıdır. Çünkü ona göre tüm kültürel ve tarihsel gelişimler görecelidirler. Çağımızın dini çoğulcu yapısı ve insanlar arasındaki yeni birlik tecrübesi bu görecelik üzerine bina edilmelidir. Knitter, Yeni Ahit'in yeniden yorumlanması aşamasında da tarihsel göreceliliğin göz ardı edilmemesini önermektedir.<sup>17</sup>

İkinci gerekçede ise Knitter, İsa merkezli anlayışa götüren belli sebepler olduğunu ileri sürmekte ve bu sebepleri irdelemektedir. Bu sebeplerden ilki tarihsel/kültürel bağlam diğeri ise dini/mezhepsel dilin özelliğidir. Knitter, Hıristiyanlığın kristolojisinin İsa'nın kendisinden sonraki takipçileri tarafından oluşturulduğunu savunarak, Hıristiyan inancındaki Tanrı merkezlilikten kopuşu gösteren inançların tarihsel-kültürel şartlara göre şekillendiğini belirtmektedir. Tarihsel/kültürel koşulları açıklarken ilk etapta klasik toplumsal yapıya dikkat çekmektedir. O, ilk ve ikinci yüzyıllarda yaşayan Hıristiyanların, çağdaş teologlar tarafında klasik kültür olarak tanımlanan kültürün parçası olduklarını, bu kültürel anlayışa göre hakikatin tek, değişmez, belirli ve normatif olarak anlaşıldığını ifade etmektedir. Knitter'e göre sadece Hıristiyanlar değil diğer dinler de benzer kültürel-toplumsal yapıya sahiptirler. Klasik kültürel toplumlar kendi düşünce ve inanış yapılarını dünyayı anlamının evrensel yolu olarak görmekteydiler. Bu kültürel yapı modern tarihsel anlayışa terstir. Çünkü bu kültürel toplumlarda hakikat tek, değişmez ve evrensel olarak diğerlerini de bağlayıcıdır. İlk dönem Hıristiyanlarının böyle bir kültürel yapı içerisinde İsa tecrübesini yaşamaları onların mutlak hakikat iddialarına yöneltmiştir.<sup>18</sup>

Yukarıda gördüğümüz gibi Knitter'e göre Yeni-Ahitteki İsa hakkındaki ifadeler mecazi olarak okunmalıydı. Çünkü aksi takdirde gerçek manada dinlerarası diyalog gerçekleşmeyecek ve Knitter'in

<sup>17</sup> Özkan, "Paul F. Knitter'in Tanrı Merkezli Dini Çoğulculuk Modeli ve Hıristiyanlık Yorumu", s. 20.

<sup>18</sup> Özkan, *a. g .m.*, s. 21.

# ŞEHR-İ NUH ULUSLARARASI MULTİ DİSİPLİNER ÇALIŞMALAR KONGRESİ

## 8-9 Eylül 2018 / CİZRE - ŞIRNAK

ortaya koyduğu çoğulculuk modeli çökecekti. İşte Knitter bu noktada Hıristiyanlara İsa hakkında, onu nasıl anlamaları gerektiğini belirten beş tez sunmaktadır.<sup>19</sup>

**Tez 1: Kristolojinin tarihi ve tabiatını dikkate aldığımızda İsa'nın biricikliği ile ilgili önceki anlayışlar yeni bir yoruma tabi tutulabilir.**

Knitter'göre İsa hakkında sadece tek bir şekilde konuşulmaz. Bunun en açık göstergesi birçok farklı kristolojinin bulunmasıdır. Tarih boyunca farklı İsa imajları çizilmiş ve farklı görüşler ortaya çıkmıştır. Fakat hiçbir İsa yorumu nihai düşünce olarak kabul edilmemiştir. Bu noktadan hareketle Knitter, yeni İsa imajlarına ve anlayışlarına ihtiyaç olduğunu düşünmektedir. O, bu yeni imajların oluşturulma sürecinde diğer dini inançlarında dikkate alınması gerektiğini vurgular. Bu şekilde hareket edildiğinde ise İsa'nın eşsiz görülme düşüncesinde de değişiklikler meydana gelecektir. Knitter, yeni imajların oluşturulmasında İsa'ya bağlılığın kesinlikle sekteye uğramamasını uyarısında da bulunmaktadır.

**Tez 2: Diyalogun ahlaki emri dikkate alındığında, İsa'nın eşsizliği ve biricikliği ile ilgili önceki anlayışlar yeni bir yoruma tabi tutulmalıdır.**

Knitter, içsel ve dışsal kaynaklar vasıtasıyla diyalogun ahlaki emrinin Hıristiyan anlayışında etkili olduğunu bildirmektedir. Dışsal kaynaklardan kasıt, ekolojik dengesizlik, adaletsizlik, acı çeken, zulüm gören insani durumlar, insanoğlunun varlığını tehdit eden aşırı silahlanma gibi hususlardır. İçsel kaynaktan kasıt ise, İncil'in tüm insanlara tanıtılması hususudur. Knitter, samimi bir diyalog gerçekleşmedikçe, Hıristiyanların İncil'de emredilen komşu sevgisini gerçek manada yaşayamayacaklarını ve bu nedenle de İncil'in mesajını diğer insanlara ulaştıramayacaklarını ifade etmektedir. Bu içsel ve dışsal kaynaklar sebebiyle dinler arası diyalog zorunluluk kazanmıştır. Knitter, hıristiyanların kendilerine duydukları saygıyı başkalarına duymadıkları sürece diğer insanları gerçek manada sevmeyeceklerini söylemektedir. Hıristiyanlar, dışlayıcı tutumu bırakmalı ve mutlak hakikate sahip olduklarını iddia etmemelidirler. Bu nedenle İsa'nın eşsizliği ve mutlaklığı ile ilgili inancın yeni bir bağlamda yorumlanması gerekmektedir.

**Tez 3: İsa'nın biricikliğinin ve eşsizliğinin kurtarıcı rolü hakiki fakat yegane olmayan bağlamında yeniden yorumlanmalıdır.**

---

<sup>19</sup>Bu beş tezin ayrıntılı açılımı için bkz. P. F. Knitter, "Five Thesis on the Uniqueness of Jesus", L. Swidler & P. Mojzes, The Uniqueness of Jesus: A Dialogue with Paul F. Knitter, Marknoll: Orbis Books, 1997, s. 3-16., Aydın, *İsa Tanrı mı İnsan mı?*, s. 228-241.

## ŞEHR-İ NUH ULUSLARARASI MULTİ DİSİPLİNER ÇALIŞMALAR KONGRESİ 8-9 Eylül 2018 / CİZRE - ŞIRNAK

Bu teze göre de geleneksel Hıristiyan anlayışının aksine İsa'nın tek ve yegane kurtarıcı olduğu inancından vazgeçilmelidir. Knitter'e göre de Hıristiyan vahyi bütün hakikate sahip olan ve onu tüketmiş bir vahiy değildir. Knitter, İsa'yı sonlu bir aracı olarak tanımlayarak, sonsuz bir varlığın yani Tanrı'nın hakikatinin sonlu bir varlık tarafından tam olarak tüketilmesinin mümkün olmadığına inanmaktadır. Bu anlamda Hıristiyanlığın nihai gerçek olduğu iddia edilmemelidir. Bu noktadan sonra Hıristiyanlıkta İsa yeniden yorumlanmalıdır. Buna göre İsa hakiki bir kurtarıcı olarak nitelenmeli fakat yegane olmadığı belirtilmelidir. Knitter, yegane olmama hususunda farklı bir doğrultuda ilerlemektedir. Ona göre İsa yegane olmasa da, onun mesajı diğer inanç sahiplerine ulaştırılmalıdır. Şayet diğer inanç sahipleri İsa'yı bilip tanımazlarsa hakikati eksik olarak yaşayacaklardır. Diğer dinlerdeki mesajlar İsa ile birlikte okunmaları durumunda daha iyi anlaşılacak ve yaşanacaktır.

**Tez 4: İsa'nın biricikliğinin muhtevası Hıristiyan yaşamında ve tanıklığında açıkça ortaya konmalıdır. Bununla birlikte bu muhteva farklı kontekstlerde ve tarihsel periyotlarda farklı şekillerde anlaşılmalı ve ilan edilmelidir. Günümüzde, İsa'nın biricikliği kurtuluşun veya Tanrı'nın idaresinin bu dünyada sevgi ve adalet gibi insani eylemler vasıtasıyla gerçekleştirilmesi gerektiği konusundaki ısrarında bulunabilir.**

Knitter, Hıristiyanların İsa'nın evrensel biricikliği mesajından vazgeçip, kendilerine göre biricik ve eşsiz olan yönlerinin pratikteki yansımalarına yoğunlaşmışlardır. Adalet ve sevgiyi tüm dünyaya yayma çabası bu pratiğin en önemli göstergesidir. Bu farklı bir İsa okumasıdır ve bu yeni yoruma göre Hıristiyanların pratikteki uygulamaları Hıristiyanlığı ne kadar yaşadıklarının belirtisidir. Aynı zamanda bu görüş pratik bağlamdaki çoğulculuğun özet bir açıklaması niteliğindedir.

**Tez 5: İsa'nın biricikliği ile ilgili bu çoğulcu yeniden yorumlamanın ortodoksisi onun holistik Hıristiyan menaviyatının ilerletilmesi konusundaki becerisinde tesis edilmelidir. İsa'nın Tanrı'nın hakiki fakat yegane olmayan kurtarıcı sözü olarak anlaşılmasının önerilmesi bu ölçütü karşılar niteliktedir.**

Bu tezde Knitter, İsa'ya bağlılığın ölçütünün ona mutlak teolojik nitelendirmeler yapmakla ya da ona ibadet etmekle olmayacağını, bu bağlılığın fiiliyattaki uygulamayla tesis edilebileceğini ifade etmektedir. İsa'nın eşsizliği ve biricikliği konusunda dogmatik ve teolojik iddialar gereksizdir ve önemli olan onun mesajını pratik hayatta uygulamaktır. Knitter, bu şekilde bir Hıristiyan yaşamın diğerlerine daha açık olacağını düşünmektedir.

# ŞEHR-İ NUH ULUSLARARASI MULTİ DİSİPLİNER ÇALIŞMALAR KONGRESİ

## 8-9 Eylül 2018 / CİZRE - ŞIRNAK

### II. Knitter'in Son Dönem Dini Çoğulculuğunda Dinler Arası Diyalog

Knitter, sonraki dönemde dini çoğulculuktan, hakikat tartışmalarından ve kristoloji probleminden uzaklaşarak kurtuluş teolojisi ve karşılıklı küresel sorumluluk modeli adıyla dinler arası diyalog tezinin işlendiği iki model öne sürmüştür. Karşılıklı küresel sorumluluk modeli, diyalogun teolojik bir anlayışa dönüşmesi bağlamında nihai düşüncelerini içerse de kurtuluş teolojisi fikri bu düşüncenin temelini oluşturmaktadır. Bu sebeple onun dinler arası diyalog hakkındaki düşüncelerin son aşaması bu iki model çerçevesinde irdelenmelidir.

Kurtuluş teolojisi, fakirlerin, ıstırap çekenlerin, ezilen ve zulüm görenlerin Tanrı tecrübelerinden yola çıkılarak oluşturulmuştur. Temel amaç, bu insanları buldukları durumdan kurtarmaktır. Bu teoloji her hangi bir dinin teolojik anlayışının doğru olduğunu göstermeye çalışılmamakta adaletsiz, zalim düzeni eleştirmektedir. Milyonlarca insanı etkileyen fakirlik, zulüm, baskı ve adaletsizlik karşısında ne yapılabileceği sorusu bu teolojik anlayışın temel karakteristiğidir. Bu teolojik anlayışta dünyayı daha iyi hale getiren somut eylemler olmadan hiçbir dinin ya da geleneğin değerlendirilmesinin bir anlam ifade etmeyeceği düşünülmektedirler. Buna göre diğer dinler üzerinde mutlaklık iddia etmek ahlaki bir tutum değildir. Dolayısıyla modern teologların girdiği teolojik tartışmalara girmek anlamsızdır.<sup>20</sup> Yani teolojik ya da felsefi her hangi bir tartışma, dünyayı ileri götürmeyecektir. Bu nedenle pratiğe yönelmeli ve dünyadaki olumsuzluklar önlenerek daha yaşanılabilir eşit fırsatlar sunan bir dünya meydana getirilmelidir.

Kurtuluş teolojisindeki bu görüşleri ölçüt alan Knitter, *No Other Name* adlı kitabında ileri sürülen Tanrı merkezli modelin yetersiz olduğunu düşünerek<sup>21</sup> bütün dinleri kapsayan ve ilkeleri dinler arası diyalog sürecinde ölçüt olması gereken “Dinlerin Kurtuluş Teolojisi” adını verdiği yeni bir model öne sürmüştür. Bu modelde esas amaç insanlığın refah ve mutluluğunu artırmaktır.<sup>22</sup> Bu amaç doğrultusunda dinlerin mutlaklık iddialarına yer verilmeyen, diğerlerinin meşruiyetine saygı gösteren ve göreceliliğe düşmeyen bir diyalog için sağlam temel oluşturulmalıdır. Dünya dinleri, yoksulluk ve baskıyı ortak bir problem olarak görmeli ve bu problemi ortadan kaldırmak için birlikte hareket etmelidir.<sup>23</sup> Dolayısıyla

<sup>20</sup> Özkan, “Paul F. Knitter’in Dinler Arası Diyalog Anlayışı”, s. 53.

<sup>21</sup>Knitter, "Toward a Liberation Theology of Religion", s. 187.

<sup>22</sup>Mahmut Aydın, “Özgürlük Teolojisi Bağlamında Yeni Bir Dinler Teolojisine Doğru”, *Hristiyan, Yahudi ve Müslüman Perspektifinden Dinsel Çoğulculuk ve Mutlaklık İddiaları*, der. M. Aydın, Ankara: Ankara Okulu Yayınları, 2005, s. 293.

<sup>23</sup>Knitter, "Toward a Liberation Theology of Religion", s. 181.



## ŞEHR-İ NUH ULUSLARARASI MULTİ DİSİPLİNER ÇALIŞMALAR KONGRESİ 8-9 Eylül 2018 / CİZRE - ŞIRNAK

diğer dinlerin kurtuluşun hakiki yolu olup olmadığı praxisdeki etkilerine bağlıdır. Yani dinlerin kurtuluş imkanına sahip olup olmadığı, etik değerleri ve kurtuluş pratiğini ne kadar içerdikleriyle belirlenebilecektir. Bu noktada Knitter için diyalogda temel olan şey teolojik açıdan ortak bir öz bulmak ya da her hangi bir ilah görüşünden yola çıkmak değildir. Dünya dinleri dünyadaki zulmü ve yokluğu müşterek bir problem olarak tanırlarsa ve kötülükleri ortadan kaldırmak için ortak icraat yaparlarsa, aralarındaki tüm farklılıkları aşabilirler.<sup>24</sup>

En son aşamada “karşılıklı küresel sorumluluk” modelini oluşturan Knitter bu modeli daha çok “One Earth Many Religions” adlı eserinde temellendirmiştir. O, bu eserdeki temel amacının dinler teolojisi ve kurtuluş teolojisinin temel kaygılarını ve diyalog hususundaki kaygılarını ortak bir zeminde bir araya getirmek olduğunu belirtmektedir. Ayrıca bu kitabında bütün dinlerin dünyadaki acı olgusunu ortadan kaldırmak için çabalaması, bu sebeple de kurtuluş teolojisinin dinler arası diyalog teolojisine dönüşmesi gerektiğini ileri sürmektedir.<sup>25</sup> Yani dinler arası diyalog denen şey aslında modern çağın en kapsamlı teolojik olgusu, dinler teolojisi ve kurtuluş teolojisi bu olgunun birer parçası olacaktır. Bu tablo ise dinlerin çoğulcu ve kurtarıcı diyalogu olarak adlandırılmaktadır. Bu nedenle karşılıklı küresel sorumluluk modelindeki dinlerin karşılıklı diyalogu düşüncesi, dini çoğulculuğu ve onun getirisi olan dinler arası eşitlik fikrini desteklemektedir. Böylece bu modelde dinler, farklı milletlerden ve dinlerden olan arkadaşların birbiriyle olan samimi ve otantik ilişkisi gibi bir birliktelik kurabileceklerdir.<sup>26</sup> Çoğulculuğu savunmaya başladığı ilk andan itibaren dinler arası diyalogun olması gerektiğini iddia eden Knitter, ortaya koyduğu bu modelle o zamanki anlayışı arasındaki bariz farkı, ilk dönemdeki diyalog anlayışının Tanrı merkezli, ikinci dönemdeki ise kurtuluş merkezli olmasıyla ifade etmektedir. Üstelik bu modelle otoriter, tek yanlı olmayan, karşılıklı, ilişkisel ve evrensel iddialar ortaya koymak amacıyla olduğunu belirtmektedir.<sup>27</sup>

Karşılıklı küresel sorumluluk modelinde ilk dikkat çekilen husus acı olgusudur. Bu acı olgusu adaletsizlik, insani olmayan koşullar, açlık, ekolojik bozulma gibi unsurları kapsamaktadır. Knitter, çoğunlukla bu acı olgusunu ortadan kaldırmaya yönelik farkındalık uyandıran değerlere dayanan eylemlere yönelmemiz gerektiğini belirtir. Bu görüşüne yönelik çoğulcuların samimi olmadığı,

<sup>24</sup>Mustafa Köylü, *Dinler Arası Diyalog*, İstanbul: İnsan Yayınları, 2007, s. 75.

<sup>25</sup>Knitter, *One Earth Many Religion*, s. 14.

<sup>26</sup>Knitter, *a. g. e.*, s. 15-16.

<sup>27</sup>Knitter, *a. g. e.*, s. 17.

## ŞEHR-İ NUH ULUSLARARASI MULTİ DİSİPLİNER ÇALIŞMALAR KONGRESİ 8-9 Eylül 2018 / CİZRE - ŞIRNAK

emperyalist amaçlar güttüğü, dinler arasındaki farkları gözetmediği gibi eleştirilere hak verir. Ancak bu kaygılara katılmakla birlikte bazı koşul ve kişilere bağlı olarak öne sürülen durumlara dayanarak acı çekme ve ekolojik çöküntü gerçeklerini göz ardı edemeyeceğimizi öne sürer. Çünkü günümüz dünyasında doğrunun ne olduğunu belirleyecek ortak bir zemin bulunmadığı takdirde para veya silah gibi güç unsurları bu doğruyu belirleyecektir. Bu nedenle diyalog için ortak bir gündem bulma imkânını reddetme, doğrunun ölçütünü gücün eline bırakmak anlamına gelecektir.<sup>28</sup> Bu sebeple ona göre acı olgusu, dünyadaki bütün dinleri ortak bir gündem etrafında toplanmaya mecbur kılmaktadır. İnsanların geleceğini tehlikeye atan ve hayatların tükenmesine yol açan problemi ele alan bu gündem, dinlerin bir araya gelmelerini ve karşılıklı mantıklı eylemler üretmelerini gerektirir. Hakeza bu gündemde her dindar birey kendi dini ve milli sınırlarından soyutlanarak, bu evrensel problem karşısında yeni bir dini farkındalığa sahip olacaktır.

Knitter'e göre acı olgusu birkaç sınıfa ayrılmaktadır. İlki fakirlik sebebiyle beden acı çekmesidir. Kitleler halinde birçok insan açlıktan dolayı acı çekmektedir. Bu nedenle ahlaki inanç ve his temelinde fakirlik problemi olarak adlandırılan bu problemin dini birliktelik aracılığıyla siyasi ve toplumsal alanda çözümüne destek verilmelidir. İkinci problem ise suistimal kaynaklı dünyanın acı çekmesidir. Yani insanlığın hayat imkânını tehlikeye atacak şekilde dünyamızın kaynakları heba edilmektedir. Bu son zamanlarda ekoloji felsefesinde dillendirilen temel sorundur. Üçüncü problem ise ruhun acı çekmesidir. Bedenin ve dünyanın acı içinde kıvrandığı adaletsiz düzende, kişilerin ruhsal bozukluklara duçar olması kaçınılmazdır. Bu durum insanların birer kurban olduğunun kanıtıdır. Şiddet nedeniyle çekilen acı dördüncü ve son basamaktır. Çeşitli nedenlerle ortaya çıkan savaşlar özellikle son yüzyılda birçok insanın mağdur olmasına yol açmıştır.<sup>29</sup>

Bu sınıflandırma ışığında Knitter dünyamızı acıdan, maddi ve manevi çöküntüden kurtaracak en önemli olgunun, insanlığın ahlaki muhakemesi ve bağlantısı olduğunu söyler. Bu durumda var olan krizleri çözmenin tek yolu olan evrensel ahlak teorisini kabul etmektir. Çünkü evrensel ahlak tüm dinlerin ve milletlerin ortak paydada buluşmasını sağlayacak en önemli etkidir. Modern ahlak teorilerinde bunu görmekteyiz. Dolayısıyla Knitter, küresel ahlak anlayışından yola çıkarak global dinler arası diyaloga ulaşır. Çünkü dini imanın zorunlu bileşeni olan ahlak olmadan global ahlak gerçekleşemez. Bu ahlak anlayışına paralel olarak, ahlaki amaç ve araç açısından genel anlaşma

---

<sup>28</sup>Knitter, *a. g. e.*, s. 55-56.

<sup>29</sup>Knitter, *a. g. e.*, s. 58-67.

## ŞEHR-İ NUH ULUSLARARASI MULTİ DİSİPLİNER ÇALIŞMALAR KONGRESİ 8-9 Eylül 2018 / CİZRE - ŞIRNAK

tarafından yönlendirilmeksizin ortak eylemde bulunulamaz. Sonuçta altın kural olarak nitelenebilecek ortak değer, tutum ve ilkeler sayesinde çatışmaya girmeden, dünyamızdaki sosyal ve ekolojik problemler karşısında çözümler bulunabilir ve bu da dinlerin teşvikiyle mümkündür.<sup>30</sup>

Yukarıda bahsedilen hususlar küresel sorumlulukla ifade edilebilir. Nitekim onun için küresel sorumluluk dinler arası diyalogun hammaddesidir. Çeşitliliğin ve göreceliliğin olduğu bir ortamda gerçek diyalogun ortak zemini olan sorumluluğa ihtiyaç duyulmaktadır. Çünkü küresel sorumluluk, çevresel ve insani tehditlerden kurtulmanın yolu olan dinler arası diyalogun var olma şartıdır. Güvенеbilecekleri bu ortak zemine dayanarak insanlar, kurtuluş çabasında dayanışma içinde, dinler arası konuşma görevinde daha inançlı ve motive olmuş olacaklardır. Fakat o, dinlere ve özellikle Hıristiyanlığa baktığında görülen belirtilerin böyle bir dayanışma içerisinde olmadıklarını gösterdiğini ileri sürer. Bu noktada dindarlara yardımcı olacak en önemli etkenler küresel sorumluluk ve ekolojik acı gerçeğidir.<sup>31</sup>

Ancak küresel sorumluluğun teoride kalması diyalogun gerçekleşmesi için yeterli değildir. Dolayısıyla dinler arası diyalogun gerçekleşmesi için gerekli şart olan küresel sorumluluğun tamamlayıcı parçası olan praxisin hayata geçmesi gerekir.<sup>32</sup> Bütün dini gelenekler içerisinde dindarlar, bu dünyanın daha güzel olması için gerekli eylemler içerisinde olmadıkça teolojik ve dini açıdan da konuşma imkânına sahip olamayacaklardır. Yani aslında pratik alanda yapılması gerekenler, dua ve ritüel gibi çeşitli dini unsurları dışarda bırakmamaktadır. Fakat küresel sorumluluğun praxisi gerçekleşmediği sürece bu unsurların hiçbir önemi kalmayacaktır. Knitter'e göre dinler arası diyalogun zorunlu parçalarından biri olan praxis yeni ve tuhaf bir şey değildir. O, bilmenin sadece akli boyutu olmadığını, bunun pratik erdem olmadan gerçekleşmeyeceğini ifade ederek modern filozofların da bu hususta hemfikir olduğunu belirtmektedir. Kısaca küresel sorumluluğun gerektirdiği eylemleri gerçekleştirilmeden hakikate sahip olunduğu yönündeki hiçbir düşünce tamamlanmış ve doğru kabul edilemez. Bu durum hakikatin tamamen pratikte aranmasına yol açacak şekilde indirgemeye sebep olmamalıdır. Fakat ortak pratik eylemler gerçekleşmedikçe adaletsiz yapının ve çevresel felaketlerin önüne geçilemeyeceğinin farkına varılmalıdır. Zaten dini figürlerin hayatlarına bakıldığında, dinlerin iyiye yönelik pratik ve dönüştürücü niteliğinin hakikatin önemli parçası olduğu görülecektir. Bu nedenle

<sup>30</sup>Knitter, *a. g. e.*, s. 70-72.

<sup>31</sup>Knitter, *a. g. e.*, s. 79.

<sup>32</sup>Knitter, *a. g. e.*, s. 82.

## ŞEHR-İ NUH ULUSLARARASI MULTİ DİSİPLİNER ÇALIŞMALAR KONGRESİ 8-9 Eylül 2018 / CİZRE - ŞIRNAK

özgürleştirici ve dönüştürücü praxis, dinler arası diyalogda en önemli parçalardan birisidir. Çünkü bu dünyanın şu anki hali pratik dönüşümün gerçekleşmediği durumda gerçek diyaloga izin vermeyecektir.<sup>33</sup>

Knitter'in küresel sorumluluğa dayalı dinler arası diyalog modelinin can alıcı noktası bütün dini geleneklerin, kendisinin ileri sürdüğü hususları kabul edip etmeyeceğidir. Çünkü bütün din mensuplarının küresel sorumluluk, kurtuluş ve diyalog kavramlarına nasıl baktığı ve bu kavramları nasıl yorumladığı onun için önemlidir. Bu nedenle kurtuluş, özgürleşme ve adalet gibi konuların, hakikat için mutlak kural olup olmamasının ne derece kabul göreceği bu teorinin geleceğini belirleyecektir. Knitter'in bu sorunlara cevabı evet olacaktır. O, bütün dinlerin dinler arası diyalogun amacı ve temeli olarak küresel sorumluluğu uygulama kabiliyetine sahip olduğunu iddia etmektedir.<sup>34</sup> Dinlerin kendilerini ve birbirlerini anlama çabalarında, küresel sorumluluğun temel bileşen olduğu iddiasında bulunan Knitter, bütün din temsilcilerinin dünyadaki insani ve ekolojik durumu göz önünde bulundurarak, ayrıca kendi dini gelenekleri içinde bu iki husus hakkındaki yorumları ve tecrübeleri de gözeterek, bu teoriye destek olabileceklerini düşünmektedir. Bu sebeple de çeşitliliğin ayırıcı değil tamamlayıcı unsur olduğunun farkına varmaları gerekir. Dinlerin Tanrı, mutlak ve öteki dünya hakkında inanç geliştirmek gibi yükümlülükleri olsa da aynı şekilde dünyada yanlış giden şeyleri düzeltme adına da yükümlülükleri vardır. Her din dünyada ve toplumda kötü giden şeyleri iyileştirmek için bir tavır takınmaktadır. Çünkü dinler insanı değiştirmek ve dönüştürmek amacındadırlar.<sup>35</sup>

Knitter, diyalog sürecini sadece, belli ortak kaygılar üzerinden yürütülebileceğini savunmak istemektedir. Fakat tekrar dikkat çekmek gerekir ki, diyalogun tam olarak ne olduğu kadar neler üzerinden yürütülebileceği de ayrı bir problemdir. Sadece belli sorunlar etrafında düşünmek ve çözüm aramak, diyalogdan bahsetmek midir? Batı dünyasında da bazı yazarlar diyalogun sadece pratik kaygılar üzerinden yapılamayacağını, teorik temellere sığınacağını teslim etmişlerdir.<sup>36</sup> Aslında diyalogdan bahsedilecekse belli teolojik meselelerin tartışılması gerekmektedir. Oysa Knitter küresel sorunların tartışıldığı ve ortak problem olarak kabul edildiği, aynı zamanda bu sorunların çözümünün tartışıldığı

---

<sup>33</sup>Knitter, *a. g. e.*, s. 85.

<sup>34</sup>Knitter, *a. g. e.*, s. 97.

<sup>35</sup>Knitter, *a. g. e.*, s. 101.

<sup>36</sup>Bkz. Eric J. Sharpe, "The Goal of Inter-Religious Dialogue." *Truth and Dialogue*, ed. J. Hick, London: Sheldon Press, 1979, s.78.

# ŞEHR-İ NUH ULUSLARARASI MULTİ DİSİPLİNER ÇALIŞMALAR KONGRESİ

## 8-9 Eylül 2018 / CİZRE - ŞIRNAK

ilişkiye diyalog demektir. Bu nedenle diyalogun mahiyet ve imkânının tartışmaya açılması gerekmektedir.

### III. Değerlendirme ve Sonuç

Knitter'in dinler arası diyalog düşüncesini iki dönemde inceledik. Onun görüşlerini irdelemeden önce diyalogun ne olduğu hakkında görüş belirtmek yerinde olacaktır. Dinler arası diyalog, farklı din ve inançlara sahip iki ya da daha fazla kişinin mutlak hakikat hakkında, hem daha fazla bilgi almak hem de yeni şeyler öğrenmek için bir araya gelmek suretiyle iletişim kurma süreci olarak tanımlanmaktadır.<sup>37</sup> Aynı zamanda diyalog, farklı inanç sahiplerinin arasında tezahür eden çatışma noktalarının en aza indirgenip, iki taraf arasında daha olumlu ilişkiler kurmak anlamına gelmektedir.<sup>38</sup> Yani diyalog bir konu hakkında farklı kişilerin görüş alış-verişi yaptıktan sonra yeni şeyler öğrenip gelişmesi ve değişmesi demektir. Bu sayede insanlar varolan kanaatlerini farklı yorumlara tabi tutacaklardır. Diyalogda her hangi bir taraf diğerini daha fazla etkileyebilir. Böylece bir taraf kendi inançlarını değiştirebilir.

Dünya Kiliseler Birliğinin ortaya koyduğu ilkeler her ne kadar II. Vatikan Konsilinin bir adım ilerisi olarak görülme imkanı taşısa da temelde İncil'in mesajının insanlara ulaştırılmasında yeni bir metottur. Bu metot evangelizasyonun ve misyonerliğin tıkandığı noktalarda devreye sokulmaktadır. Özellikle son 40 yıldır süregelen diyalog çalışmaları, İncili'nin tüm dünya tarafından benimsenmesini amaçlamaktadır. Bu süreçte diğer dinler aracı ve mükemmel dinin gerçekleşmesi için birer yan unsur olarak değerlendirilmektedir. Mutlak hakikat olarak İncil ve Hıristiyanlık ele alınmakta, diğer dinlerin bu mutlak hakikatin kısmî yansıması olduğu ima edilmektedir.<sup>39</sup> Görülmektedir ki, diyalog çatısı altında bile söylemlerine sadık kalmayan Hıristiyanlar, çifte standart uygulamaktadırlar. Farklı dinler farklı kriterlerle değerlendirilmekte ve her ne kadar kurtuluş için farklı açılımlar getiriliyor gibi görünse de nihai durumda tek kurtuluş yolunun Hıristiyanlık ve İsa-Mesih olduğu iddia edilmektedir.

İrdelenmesi gereken hususların başında göreceli hakikat anlayışı gelmektedir. Knitter, hakikatin mutlak bağlayıcı olduğunun düşünülmediği klasik kültürel yapının, modern dönemde göreceli kültürel bir yapı haline dönüştüğünü belirterek dini inanç ya da hakikat için de aynı şeyin söz konusu olduğunu ifade

<sup>37</sup>Aydın, *Monologdan Diyaloga Çağdaş Hıristiyan Düşüncesinde Hıristiyan-Müslüman Diyalogu*, s. 257.

<sup>38</sup>Mahmut Aydın, *Dinler Arası Diyalog Mahiyet, İlkeler ve Tartışmalar*, İstanbul: Pınar Yayınları, 2008, s. 20.

<sup>39</sup>John Hick, II. Vatikan Konsilinde alınan kararların yetersiz ve Hıristiyan merkezli olduğunu savunarak diğer dinlerin Hıristiyanlığa hazırlayıcı aşama olarak görülmesinin, dini çoğulculuk ve diyalog anlayışıyla bağdaşmayacağını söylemektedir. bkz. John Hick, *God and Universe of Faith*, Oxford: Oneworld Publications Ltd., 1993, s. 127.



## ŞEHR-İ NUH ULUSLARARASI MULTİ DİSİPLİNER ÇALIŞMALAR KONGRESİ 8-9 Eylül 2018 / CİZRE - ŞIRNAK

etmekteydi. Öyleyse ortak olarak ele alınabilecek noktaların da göreceli olacağı gerçeğinden hareketle, ortak noktaların farklı olan hususlara tercih edilmesi ve daha değerli kılınmasının ayrıca sırf birleştirici çoğulculuk teorisinin selameti için dini hakikatin değerinin azaltılmasının makul sebebinin ortaya konması gerekmektedir. Knitter'in iddiasının aksine, dinler mutlak hakikat önermelerine sahip olmadıkça ne vahyin ne de dini hayatın bir önemi kalmayacaktır. Böylece dindar bireylerin dini anlamı kaybetmesine yol açılacaktır.

Dikkat çekilmesi gereken diğer bir husus, Knitter'in öne sürdüğü yeni kristoloji anlayışının Hıristiyanlar için olumsuz bir durum ortaya çıkaracağıdır. Dolayısıyla Knitter'in Tanrı merkezli dini çoğulculuk hipotezindeki yeni kristoloji anlayışının, farklı problemleri barındırması nedeniyle Hıristiyanlık açısından kabul edilemez olduğunu söyleyebiliriz. Onun İsa hakkındaki düşünceleri sadece radikal bir yorum olmakla kalmamakta Yeni Ahitte çizilen İsa portresini inkâr etmektedir. Böylece İsa'nın eşsizlik ve biricikliği çerçevesinde şekillenen Hıristiyan imanını zayıflatılmaktadır. Kutsal kitap ve kilise gibi enkarne olan İsa Mesih anlayışı da Hıristiyanlık dininin temel dayanaklarından biridir. Bu inanç reddedildiğinde Hıristiyanlığın asli hüviyeti kaybolma tehlikesiyle karşı karşıya kalacaktır. Dolayısıyla Knitter'in İsa'nın eşsizliğinin anlamını değersizleştirerek birleştirici çoğulculuğu sağlama çabası Hıristiyanlar tarafından faydasız bir çaba olarak değerlendirilecektir.

Bu kristoloji anlayışında gerekli olan köklü değişiklikler bütün dinler için önerilmekte ve dinler arası diyalogun bu şekilde meydana gelebileceği söylenmektedir. Knitter yukarıda belirtilen hakikat anlayışıyla İsa'nın, Kur'an'ın, Krişna'nın veya Buda'nın eşsizliği ve biricikliği ile ilgili inançlardan kurtulmadıkça ya da bu inançları revizyona tabi tutmadıkça gerçek anlamda dinler arası diyalogun olmayacağını ifade etmektedir. Knitter'in bu talebi hatalıdır. Çünkü diyalogun sonunda olması gereken şeyler, diyalogun ön şartı olarak öne sürülmektedir. Hiçbir dini geleneğe çatışan inanç önermelerinizi bir kenara bırakarak diğer dinlerle ortak bir noktada buluşun söyleminde bulunulamaz. Zaten göreceliliği mutlaklaştıran çoğulcu düşünürlerin, mutlak inanç önermelerine sahip olan dindarlara böyle bir talepte bulunması anlamsızdır. Böyle olası bir durumda Knitter'in düşündüğü diyalogun dini geleneklerin taraftarlarının tamamı tarafından gerçekleştirilemeyeceği aşikârdır. Bu durumda kendi geleneklerindeki mutlak iddiaları revize edenler arasında gerçekleşecek diyalogda, dinlerin bütünsel bir katılımı gerçekleşmeyecektir. Bu sebeple Knitter'in diyalog için koyduğu bu şartın diyalogun tabii bir sonucu olması gerektiği söylenmelidir.

Ancak Mutlak hakkında bilgi alış verişi ya da yeni şeyler öğrenmek amacıyla yapılan diyalogda, ortak noktalar üzerinden yol alınacağı söylemi sorunlu bir söylemdir. Mesela teist karakterli dinlerin

## ŞEHR-İ NUH ULUSLARARASI MULTİ DİSİPLİNER ÇALIŞMALAR KONGRESİ 8-9 Eylül 2018 / CİZRE - ŞIRNAK

kişisel Tanrı inancının olması onların ortak bir temele sahip olduğunu göstermediği gibi diyalogun kolay bir şekilde gerçekleşebileceği düşüncesinin temeli olan ortak olan Tanrı düşüncesinin her dinde aynı Tanrı'yı ifade etmediği bilinmektedir. Bu sorun bile diyalog adı altında yapılması düşünülen şeylerin ilk etapta tıkanacağına kanıtıdır. Non-teist dinler hesaba katıldığında doğal olarak problemin hacmi genişleyecektir. Ayrıca II. Vatikan Konsilinde ise her ne kadar diğer dinlerle diyalog önerilmekte ve üstünlük iddialarından vazgeçilmesi gerektiği ifade edilmekte ise de VI. Paul ve II. Jean Paul gibi papalar çeşitli Müslüman ülkeleri ziyaretleri sonrasında II. Vatikan Konsili kararlarının öncesine dönme arzularını dile getirmişlerdir. Dinlerarası diyalog ile birlikte çoğulculuğun savunulacağı ümitleri yeşerirken, Dünya Kiliseler Birliği ve Katolik klisesi mensupları tekrar kapsayıcı hatta dışlayıcı görüşlerine geri dönmüşlerdir.<sup>40</sup> Mesela bu konsilde İslam dininin Yahudi-Hıristiyan geleneğinden bağımsız bir din olduğunu çağrıştıracak her türlü ifadeden kaçınılmıştır. Kur'an ve Hz. Muhammed ile ilgili olumlu her hangi bir söylemde bulunulmamıştır. Konsil sonrası hazırlanan "Diyalog ve Misyon" ve "Diyalog ve İlan" adlı dökümanlarda Tanrı-İsa-Kutsal Ruh üçlemesi vurgulanmıştır. Ayrıca kurtuluşun yegâne yolunun da Hıristiyanlık olduğu tekrar edilmiştir. Diyalogun daha çok yeni misyonerlik metodu olduğu ima edilmekle birlikte, temel gayenin Hıristiyanlığı diğer dinlere özellikle Müslümanlara tanıtmak olduğu ifade edilmiştir.<sup>41</sup> Bu gayenin altındaki gizli hedef de diğerlerini dinden döndürerek Hıristiyan yapmaktır. Neticede bu gibi sakıncalardan dolayı ilk dönemdeki düşüncelerinden uzaklaşan Knitter ikinci dönemde diyalog hakkında farklı önerilerde bulunmuştur.

Knitter son aşamada, küresel sorunların tartışıldığı ve ortak problem olarak kabul edildiği, aynı zamanda bu sorunların çözümünün tartışıldığı ilişkiye diyalog demektedir. Yukarıda görülmektedir ki diyalog denen olgu çok daha farklı bir şekilde algılanmaktadır. Bu nedenle dünyadaki açlık, sefalet, adaletsizlik, zulüm, çevre kirliliği vb. olumsuz hususların çözümü için diyalogun şart olduğunu düşünmek anlamsızdır. Dinler arası diyalog çalışmalarının bu noktalara varmadan teolojik hususlarda veya çatışmalarda tıkanacağına şahit olduk. Çünkü diyalog olarak nitelenen şeyde hakikat ve kurtuluş problemleri temelinde teolojik tartışmalar ve bilgi alış-verişi söz konusudur. Oysa Knitter'in son dönem diyalog anlayışında bu tartışmalar göz ardı edilip, mesele tamamen dünyevi seviyeye indirgenmektedir. Sonuç olarak Knitter'in düşüncelerinden yola çıkarak, diyalog mu iş birliği mi sorusuna kanaatimce

---

<sup>40</sup>Mahmut Aydın, "Müslüman-Hıristiyan Diyalogunun Geleceği", *II. Din Şurası Tebliğ ve Müzakereleri*, İstanbul: Diyanet İşleri Başkanlığı Yayınları, 2003, s. 100.

<sup>41</sup> Ayrıntılı bilgi için bkz. Özkan, "Paul F. Knitter'in Dinler Arası Diyalog Anlayışı", s. 65-68.

## ŞEHR-İ NUH ULUSLARARASI MULTİ DİSİPLİNER ÇALIŞMALAR KONGRESİ 8-9 Eylül 2018 / CİZRE - ŞIRNAK

dinler arası iş birliği adını vermek daha doğru olacaktır. İş birliğinden kasıt ise, dünyamızda var olan çeşitli problemlerin dinlerin müntesipleri tarafından gerçekleştirilecek ortak bir çalışma ile çözülmesidir. Bu açıklamadan yola çıkarak Knitter'in aslında iş birliği olarak nitelenebilecek vakıâyı, doğasında başka tazammunları olan diyalog ile açıklamasının yanlış bir tutum olduğu sonucuna varabiliriz. Böylece diyalogun tanım ve ilkelerinden yola çıkarak Paul Knitter'in kurtuluş teolojisi ve karşılıklı küresel sorumluluk modelleri çerçevesinde çizdiği dinler arası diyalog anlayışının hem kavramsal hem de ilkesel bazda imkansız olduğunu söyleyebiliriz. Çünkü yukarıda dediğimiz gibi dinler arası diyalog kavramının çıkış noktası pratik kaygılardan çok teolojik yansımaları olan mevzulardır. Ayrıca bu kavramın siyasi ve felsefi alt yapısına bakıldığında çok da masum içeriğinin olmadığı fark edilmektedir. Üstelik Knitter'in amacının diyalog kavramının mahiyetinde değişmeye gitmek olduğunu varsaysak bile, bu durumda kavramın kendisinin değişmesi gerektiği ve dinler arası iş birliği kavramının daha makul olacağı görülmektedir. Tabiki dünyamızda var olan her türlü sorun ve olumsuzluklara karşı en önemli adımların dinler aracılığıyla atılabileceğini kabul etmekteyiz. Fakat bu sorunlara çarenin, dinlerin teolojik hükümlerini değiştirerek ya da görmezden gelerek sadece pratik bakış açısına sahip dinler arası diyalogda değil, dinler arası iş birliğini ön gören düşüncelerde olduğu kabul edilebilir.

### Kaynakça

Aydın, Mahmut, *Dinler Arası Diyalog Mahiyet, İlkeler ve Tartışmalar*, İstanbul: Pınar Yayınları, 2008.

----- *İsa Tanrı mı İnsan mı?*, İstanbul: İz Yayıncılık, 2002.

----- *Monologdan Diyaloga Çağdaş Hıristiyan Düşüncesinde Hıristiyan-Müslüman Diyalogu*, Ankara: Ankara Okulu Yayınları, 2001.

----- "Müslüman-Hıristiyan Diyalogunun Geleceği", *II. Din Şurası Tebliğ ve Müzakereleri*, İstanbul: Diyanet İşleri Başkanlığı Yayınları, 2003, ss. 96-108.

Güngör, Ali İsra, *Vatikan, Misyon ve Diyalog*, Ankara: Alperen Yayınları, 2002.

Hick, John, *God and Universe of Faith* (4 b.). Oxford: Oneworld Publications Ltd., 1993.

# ŞEHR-İ NUH ULUSLARARASI MULTİ DİSİPLİNER ÇALIŞMALAR KONGRESİ

## 8-9 Eylül 2018 / CİZRE - ŞIRNAK

-----İnançların Gökkuşuğu, çev. M. Aydın, Ankara: Ankara Okulu Yayınları, 2002.

Knitter, Paul F. "Çoğulcu Model Batı Kaynaklı Bir Dayatma Mı? Beş Kesimin Sesiyle Yanıt", *Hıristiyan Yahudi ve Müslüman Perspektifinden Dinsel Çoğulculuk ve Mutlaklık İddiaları*, der. M. Aydın, Ankara: Ankara Okulu Yayınları, 2005, s. 173-193.

-----"Five Thesis on the Uniqueness of Jesus", *The Uniqueness of Jesus: A Dialogue with Paul F. Knitter*, Marknoll: Orbis Books, 1997, s. 3-16.

-----*One Earth Many Religion: Multifaith Dialogue & Global Responsibility*, Marknoll: Orbis Books, 1995.

-----*No Other Name? A Critical Survey of Christian Attitudes Toward the World Religions*, New York: Maryknoll: Orbis Books, 1994.

-----"Toward a Liberation Theology of Religion", *The Myth of Christian Uniqueness*, ed. J. Hick, & P. F. Knitter, London: SCM Press, 1988, s. 178-200.

Kraemer Hendrik, *The Christian Message in a Non-Christian World*, London: Edinburgh House, 1938.

Köylü, Mustafa, *Dinler Arası Diyalog* (2 b.). İstanbul: İnsan Yayınları, 2007.

Küng, Hans, "Is There One True Religion? An Essay in Establishing Ecumenical Criteria", *Christianity and Other Religions*, ed. J. Hick & B. Hebblethwaite, Oxford: Oneworld Publacition, 2001, ss. 118-146.

McGrath, A. E., "The Christian Church's Response to Pluralism", *JETS*, Vol. 4, N. 35, 1992.

Özkan, Mehmet Şükrü, "Paul F. Knitter'in Tanrı Merkezli Dini Çoğulculuk Modeli ve Hıristiyanlık Yorumu", *Şırnak Üniversitesi İlahiyat Fakültesi Dergisi*, 2015/2 yıl: 6, cilt: VI, sayı: 12, s. 7-34.

-----"Paul F. Knitter'in Dinler Arası Diyalog Anlayışı", *Sakarya Üniversitesi İlahiyat Fakültesi Dergisi*, Cilt: XVIII, Sayı: 34, 2016, s. 51-71.

Race, Alan, *Christians and Religious Pluralism: Patterns in the Christian Theology of Religions*, London: SCM Press, 1983.

Rahner, Karl, "Christianity and the Non-Christian Religions", *Christianity and Other Religions*, ed. J. Hick, & B. Hebblethwaite, Oxford: Oneworld Publications, 2001, ss. 19-39.

Sharpe, Eric J., "The Goal of İnter-Religious Dialogue.", *Truth and Dialogue*, ed. J. Hick, London: Sheldon Press, 1979.

"Vatikan II: Declaration on the Relation of the Church to Non-Christian Religions", *Christianity and Other Religions*, ed. J. Hick, & B. Hebblethwaite, Oxford: Oneworld Publication, 2001, s. 39-44.



# ŞEHR-İ NUH ULUSLARARASI MULTİ DİSİPLİNER ÇALIŞMALAR KONGRESİ 8-9 Eylül 2018 / CİZRE - ŞIRNAK

## FAHREDDİN ER-RÂZÎ'NİN TEFSİRİNDE BİLGİ-İMAN İLİŞKİSİ

**Dr. Öğr. Üyesi Muhammet Fatih KILIÇ**

Mardin Artuklu Üniversitesi, mimfatih@gmail.com

**Doç. Dr. Yunus CENGİZ**

Mardin Artuklu Üniversitesi, yunuscengiz1@gmail.com

### ÖZET

Bu tebliğin amacı, İslâm düşünce geleneğinde önemli bir konuma sahip olan Fahreddin er-Râzî'nin (ö. 606/1210) tefsirinde bilgi ve iman arasındaki ilişkiye yönelik yaklaşımını ortaya koymaktır. Bilgi-iman ilişkisi, din felsefesi disiplininde akıl-vahiy ya da felsefe-din ilişkisi bağlamında tartışılan bir meseledir. Bu mesele, Hıristiyan ve İslam düşüncesindeki pek çok filozofu ve düşünürü meşgul etmiş; bu bağlamda her iki gelenekte çeşitli yaklaşımlar ortaya konulmuştur. Bu konuda İslam düşüncesinin genel karakterini, bilgi ve iman arasında birbirini destekleyen ve tamamlayan bir ilişki olduğuna dair yaklaşım yansıtmaktadır. Râzî, İslam kelâmının önde gelen bir düşünürü olarak, yalnızca, *Metâlibü'l-âliyye* ve *Muhassal* gibi kelâmî eserlerinde söz konusu yaklaşımla ilgili ayrıntılı açıklamalar sunmakla kalmaz; aynı zamanda, pek çok kelâmî ve felsefî meseleyi ele aldığı *Mefâtihu'l-gayb* adlı hacimli tefsirinde de bilgi ve iman arasındaki ilişki hakkında ilahî kelâmdan hareketle çeşitli açıklamalarda bulunur. Bunların başında Râzî'nin, imana konu olan gaybın, insanın çeşitli bilişsel yetilerinden hareketle aynı zamanda bilginin konusu olabileceğine ilişkin düşüncesi oluşturmaktadır. Râzî açısından bakıldığında, imana konu olan şeyin bilgi mertebesine erişebilmesi için ilahî vahyi betimleyen salt naklî delil yeterli değildir. Bunun yerine ya salt aklî delil ya da hem aklî hem de naklî delilin birlikte oluşturduğu bir delil gereklidir. Râzî'nin bu düşüncesi, akılla vahyin birbirlerini tamamlayan iki unsur olduğu; dolayısıyla aklın elde ettiği bilginin imanı desteklediği sonucunu doğurmaktadır. Bilgiyle iman arasındaki bu bütünleyici ilişkinin kurulması ve imanın bilgiyle desteklenmesi, Râzî'nin tefsirindeki pek çok ayet yorumunda gündeme gelir. Bu yorumlarında Râzî, akıl yürütmenin din tarafından, en başta Tanrı'nın bilinmesi konusunda farz kılındığını ve bunun peygamberlerin sanatı olduğunu ifade eder. Dinî inançların tasdik edilmesinde akıl yürütmeyi gerekli gören Râzî, istidlâlin zıddı olarak gördüğü taklidin ise iman konusunda geçersiz olduğunu vurgulamaktadır. Râzî, imana konu olan vahyin aklî bilgiyle desteklenmesi gerektiğini açıkça ortaya koysa da aklî bilginin imanı zorunlu olarak gerektirmeyeceğini de düşünmektedir. Zira Râzî düşüncesinde, iman ile bilgi arasında mahiyetleri bakımından bir ayniyet yoktur. Râzî, imana konu olan şeye ilişkin aklî delilimiz olsa da sonuçta imanın bütün bilgileri aşkın olduğunu düşünür. Bu nedenle o, ilahî bir hidayet olmaksızın bir kimsenin iman etmesinin mümkün olamayacağını ifade etmektedir.

**Anahtar Kelimeler:** Fahreddin er-Râzî, bilgi-iman ilişkisi, taklit, hidayet.



# ŞEHR-İ NUH ULUSLARARASI MULTİ DİSİPLİNER ÇALIŞMALAR KONGRESİ

## 8-9 Eylül 2018 / CİZRE - ŞIRNAK

“İman, marifet ile marifete dayanan ve bilgi cinsinden olan hidayet demektir.”<sup>1</sup>

Fahreddin er-Râzî

### Giriş

Dinî inançların tasdik edilmesinde aklın herhangi bir rolünün olup olmadığı; eğer varsa bunun ne türden bir rol olduğu; aynı bağlamda, vahiy ile temsil olunan iman ile akılla temsil olunan bilgi arasındaki ilişkinin birbirini gerektiren bir ilişki mi; yoksa dışlayan mı ya da birbirlerini tamamlayan bir bütün şeklinde mi olduğuna ilişkin meseleler, İslâm düşünce tarihinde, akıl-vahiy ve/veya felsefe-din ilişkisi bağlamında tartışılmalıdır. Söz konusu tartışmalar, İslâm düşüncesinin tasavvuf dahil olmak üzere hiçbir disiplininde vahyin akli reddetmesi noktasına gelmemiş; dolayısıyla, hakkında aklın hiçbir rolü olmadığı düşüncesinden hareket ederek iman, bilgiden bütünüyle ayrı tutan ve iman vahyin kendisiyle; bilgiyi de akılla ilişkilendirip aralarına adeta bir set çekme durumu söz konusu olmamıştır.

İslâm düşüncesinde vahiy ile akıl arasında, Hıristiyan dünyada gördüğümüz şekliyle, bir çatışma ve akabinde gelen bir ayrışmanın, pek de rastlanılan bir şey olmadığını söylemek abartı olmaz. Çünkü İslâm düşüncesinin, doğrudan doğruya ilahî hitabın insan fiillerini etkilemesi ve bunların birbirleri ile ilahî vahye bağlı bir koordinasyonu neticesinde ortaya çıkmış olması itibarıyla varlığını sâdik habere borçludur ve bu çerçevede ne beş duyu ne de akılla herhangi bir problemi olmuştur. Diğer bir ifadeyle, beş duyu verileri ve akıl, ilahî vahye bağlı olarak anlaşılabilir ve bu çerçevede kavranmıştır. Olaylar ve hayat dini değil, din olayları ve hayatı yorumlamış; bunun da ötesinde olayları ve hayatı din tayin etmiştir. Bundan dolayı akıl, Hıristiyanlıkta imanın zıddı veya genellikle muhalifi olarak kabul edilirken,<sup>2</sup> İslâm’da, iman için gerekli bir esas olarak kabul edilmiştir. Binâenaleyh İslâm medeniyetinde akli ilimlerin gelişmesi, beş duyunun sahil bir şekilde kullanımı, müslümanın standart hayatının bir parçası olmuştur.<sup>3</sup>

Bu çalışmada, İslâm düşünce geleneğinde, gerek *mütekellimün*; gerekse *felâsife* açısından önemli bir yer işgal eden ve klasik metafiziğin kurucularından olan Fahreddin er-Râzî’nin (ö. 606/1210) tefsirinde bilgi

<sup>1</sup> Fahreddin er-Râzî, *Tefsîr-i Kebîr Mefâtihi’l-Gayb*, çev. Suat Yıldırım, Lütfullah Cebeci, Sadık Kılıç, C. Sadık Doğru, Ankara: Akçağ Yayınları, 1992, C.12, s. 307. Bundan sonra bu esere M.G. şeklinde atıf yapılacaktır.

<sup>2</sup> Hıristiyanlıkta aklın bu nevi kullanımının, Hıristiyan teolojisi açısından bakıldığında son derece anlaşılır sebepleri olduğu görülebilir. Bilindiği gibi, akli kullanmanın kurallarını veren mantık disiplininin -klâsik mantığın- en temel ilkesi, özdeşlik ilkesidir. Bu ilkenin kaçınılmaz olarak gerektirdiği çelişmezlik ilkesi de peşi sıra gelir. Çelişmezlik ilkesi, bir şeyin, aynı zamanda, olduğu şeyden başka bir şey olamayacağını; diğer bir ifadeyle, aynı anda, A’nın hem A; hem de B olamayacağını belirten ve akıl yürütmenin en temelindeki ilkelerinden biridir. Hıristiyanlığın teslis inancındaki karmaşayı, Baba-oğul/Tanrı-İsâ arasındaki ilişkileri, İsâ’nın hem insan; hem de aynı zamanda Tanrı olmasını, mantığın temel ilkelerinden biri olan çelişmezlik ilkesiyle açıklamak mümkün değildir. Yani, Hıristiyanlıkta, daha işin başında, hem akıl hem de vahiy birbirleri ile ters düşmektedir. Hıristiyan düşüncesinde başta Thomas Aquinas olmak üzere kimi filozoflar akıl-vahiy arasındaki bu zıtlaşmayı aşmaya gayret etseler de Augustinus’tan Anselmus’a; Kant’tan Kierkegaard’a kadar pek çok filozof, büyük ölçüde, aklın dinî inançta pek de bir yeri olmadığını savunan fideizme yönelmişlerdir.

<sup>3</sup> Tahsin Görgün, *Anlam ve Yorum*, İstanbul: Gelenek Yayınları, 2003, s. 162 vd.

## ŞEHR-İ NUH ULUSLARARASI MULTİ DİSİPLİNER ÇALIŞMALAR KONGRESİ 8-9 Eylül 2018 / CİZRE - ŞIRNAK

ve iman arasındaki ilişkiye yönelik bakışımı ve yaklaşımını ortaya koymak amaçlanmaktadır. Söz konusu perspektifle meseleye baktığımızda, çalışmanın başında Râzî'den alıntılanan ifadede gördüğümüz üzere, onun, imanı niçin bilgi cinsinden bir hidayet olarak algıladığını; dolayısıyla, imanın, -her ne kadar bilgiyle özdeş olmasa da- bilgiye dayanıp bu bilgiyle doğru yolu bulmak anlamında değerlendirilmesi gerektiğini ve Tanrı'nın varlığı ile birliğine ilişkin bir hükmü, aklın apaçık (*bedihî*) olarak kabul ettiği, kesinlik ifade eden bir tasdik şeklinde ele aldığını<sup>4</sup> daha iyi kavrayacağımız kanaatindeyim. Şimdi, meseleyi daha iyi anlamak için, Râzî'nin tefsirinde, bilgi ve iman arasında kurduğu ilişkiyi daha ayrıntılı bir surette ele alalım.

### Bilgi ve İman İlişkisi

Râzî'ye göre, gâib olan birtakım şeylere iman etmemiz hususunda bir ihtilaf olmamakla beraber, “kendisine delâlet edecek bir delili olan gaybı biliyoruz” dememiz imkansız değildir.<sup>5</sup> Çünkü bilgi elde etme süreci demek olan istidlâl, bilinenden bilinmeyene doğru bir seyir izler. Bu şekilde, dinî inanca konu olan şey, her ne kadar gayb da olsa, ona delâlet edebilecek yeterlilikteki bilgilerimizden hareketle, söz konusu inanca konu olan şeyi bilebiliriz. Burada akla, dinî inancın en temel konusu olan Tanrı'ya iman gelmektedir. Bu yaklaşımı Tanrı inancına uyguladığımızda, Tanrı'ya iman etmekle birlikte, onun varlığını bilmeye bizi götürecektir bir delilimiz varsa, aynı zamanda inandığımız şeyi biliyor olduğumuz sonucu ortaya çıkar. Bununla birlikte, Râzî düşüncesinde, iman ve bilgi arasında, -Batı filozoflarından Hegel'de gördüğümüz gibi- bir ayniyetten söz edemeyiz.<sup>6</sup> Çünkü Râzî'ye göre, bilgiyi elde etme süreci olan istidlâl<sup>7</sup> (nazar/akıl yürütme) ancak bir delille mümkün hale gelir<sup>8</sup> ve imana konu olan vahyin, bizâtihî kendisinin, kendisi hakkında bir delil teşkil etmesi bizi kısır döngüye götüreceğinden, bilgiyi gerekli kılan delilin ya bütünüyle aklî; yahut da hem aklî hem de naklî olandan mürekkep bir delil olması gerekir.<sup>9</sup> Zira “başkasının haberi, onun doğruluğu bilinmedikçe bir şey ifade etmez”.<sup>10</sup> Buradaki

<sup>4</sup> Fahreddin er-Râzî, *İslâm İnancının Ana konuları (Meâlimu Usûlî'd-Dîn)*, çev. Nadim Macit, Erzurum: İhtar Yayınları, 1996, s. 23 vd.

<sup>5</sup> M.G., C.1, s. 358.

<sup>6</sup> Hegel'e göre, din ile felsefe, sadece, ele aldıkları konunun “Hakikat”, “Mutlak”, “Ruh” veya “Fikir” gibi farklı sùretlerde ifade edilebilecek “En Yüce Varlık” olması bakımından müşterek bir konuya sahip olmaları şeklinde karşımıza çıkan bir ilişki içinde değildir. Hegel, aynı zamanda, en geniş anlamıyla din (teoloji) ile felsefenin aynı şeyler olduğunu ifade etmektedir. Hegel'in din ile felsefe arasında gördüğü bu ayniyetin kaçınılmaz bir sonucu olarak bilgi ile iman arasındaki ilişkiyi de bu ayniyet üzerinden kurması ve bu şekilde okuması son derece anlaşılır gözükmektedir. Bilgi ve iman arasındaki ayniyete ilişkin Hegel şunları kaydeder: “İnanmış şeyi biliyorumdur da, bu benim şuuruumdaki içeriktir, böylece iman bilgi olur.” Hegel'e göre, bilmek, bir şeyi bilincin karşısına koymak ve bundan kuşku duymamak demektir. İmanın da bundan ayrı bir yanı yoktur. Dolayısıyla onun sisteminde iman ile bilgi aynı şeydir ve özdeştir. Daha detaylı açıklamalar için bkz. Naim Şahin, “Din Felsefesi Açısından Hegel'in İslam'a ve İslam'ın Tanrı'sına Genel Bir Bakışı”, *Selçuk Üniversitesi İlahiyat Fakültesi Dergisi*, sayı 10, 2000, s. 279-287.

<sup>7</sup> Râzî, *el-Muhassal*, Mısır, thz. s. 47-48.

<sup>8</sup> A.g.e. s. 50-51.

<sup>9</sup> A.g.e. s. 51; Râzî, *İslâm İnancının Ana konuları*, s. 27.

<sup>10</sup> Râzî, *Muhassal*, s. 51.

<sup>11</sup>M.G., C.6, s. 137. Benzer bir yaklaşımı Râzî ile aynı gelenek içinde değerlendirebileceğimiz Gazâlî (ö. 505/111) sergilemektedir. Her ne kadar Gazâlî, kendisinin bazı eserlerindeki ifadelerinden hareketle, kimi çalışmalarda “ılımlı fideist”

## ŞEHR-İ NUH ULUSLARARASI MULTİ DİSİPLİNER ÇALIŞMALAR KONGRESİ 8-9 Eylül 2018 / CİZRE - ŞIRNAK

doğruluğu veren; bir diğer ifadeyle, bizi, o haberin doğru olduğuna ilişkin bilgiye götüren unsur ise akıl yürütmemizi sağlayabilecek aklî delildir. Râzî, vahyin ve ondan elde ettiğimiz naklî (vahyî) delilin dolaylı olarak yine aklî delile dayandığını ve ikisinin ayrılmaz ve birbirlerini tamamlayan cüzler olduğunu şu şekilde beyân eder: “Naklî delilin sıhhatinin bilinmesi, Hakk Teâlâ’nın bütün malûmatı bildiğini bilmeye dayanır; bunun yolu ise sadece aklî delildir.”<sup>11</sup> Böylece, vahyin konusunu teşkil ettiği imanın, Râzî’ye göre, bilgi mertebesine erişmesi için, ya tümüyle aklî olan, ya hem aklî hem de naklî hususiyet taşıyan bir delille desteklenmesi gerekmektedir. Bu durum bize açıkça gösteriyor ki, Râzî düşüncesinde, iman kendinde bilgi değildir ya da iman ile bilgi arasında bir ayniyet söz konusu değildir. Bununla birlikte, Râzî’ye göre, imanın konusunu teşkil eden vahiy ile bizi istidlâl yoluyla bilgiye götüren akıl, birbirlerini tamamlayan iki unsurdur.

Akıl yürütmenin bilgiyi zorunlu olarak gerektirdiğini düşünen Râzî,<sup>12</sup> akıl yürütmenin ise din tarafından, en başta Tanrı’nın bilinmesi konusunda farz kılındığını ortaya koyar.<sup>13</sup> Râzî, bilhassa tefsirinde, konuya ilişkin pek çok açıklamalarda bulunur ve peygamberlerin kendilerine gönderildikleri kavimleri Tanrı’ya imana davet ederken istidlâlde bulduklarını birtakım ayetleri örnek getirerek vurgular.<sup>14</sup> Böylece o, akıl yürütmenin peygamberlerin sanatı olduğunu göstermiş olur.<sup>15</sup>

Aklî delil getirmenin pek çok ayette vurgulandığını ortaya koyan Râzî, bu anlamda şu örnekleri verir:

- “*Hikmet ve güzel öğüt ile Rabb’inin yoluna davet et! Ve onlarla en güzel bir şekilde mücadele et.*”  
(Nahl, 16/125)

olarak nitelendirilse de (mesela bkz. Recep Alpyağılı, *Wittgenstein ve Kierkegaard’dan Hareketle Din Felsefesi Yapmak*, İstanbul: Anka Yayınları, 2002, s. 49.) eserlerine yönelik bütünsel bir okuma aslında onun hiçbir surette fideist olarak nitelendirilemeyeceğini bize göstermektedir. Sözelimi, Gazalî, son dönem eserlerinden biri olan *Kanûnü’t-Te’vîl*’de aynen şunları kaydetmektedir: “Aklı inkâr eden kişi dini de inkâr etmiş olur. Çünkü dinî bilginin doğruluğu akılla anlaşılmalıdır. Akıl delili tasdik edilmezse nebi ile mütenebbî, doğru sözlü ile yalancı arasındaki farkı anlayamazdık. Din ancak akılla sabit olmuşken, nasıl olur da akıl dinle inkâr edilsin.” (Gazalî, *Kanûnü’t-Te’vîl*, çev. Bilal Aybakan, *İslâmî Araştırmalar Dergisi*, cilt 13, sayı 3-4, 2000, s. 523.) Görüldüğü gibi Gazalî de tıpkı Râzî gibi, dinsel inançların tasdik edilmesinde; bir diğer değişle inançların bilgi seviyesine yükseltilmesinde, akli ve aklî delilleri merkeze alırken; uzaktan yakından fideizmle ilişkilendirilemeyecek bir tavır sergilemektedir. Bu konuyla ilgili olarak bkz. Ömer Mahir Alper, “Dinî İlimlerin Meşrûiyet Kaynağı Olarak Felsefe: Fârâbî ve Gazzâlî Örneği, *Akademide Felsefe Hikmet ve Din*, ed. Bayram Ali Çetinkaya, Zonguldak: Bülent Ecevit Üniversitesi Yayınları, 2014, s. 51-66.

<sup>12</sup> Râzî, *el-Muhassal*, s. 47.

<sup>13</sup> A.g.e. s. 46-47.

<sup>14</sup> M.G., C.2, s. 87.

<sup>15</sup> M.G., C.2, s. 89.

## ŞEHR-İ NUH ULUSLARARASI MULTİ DİSİPLİNER ÇALIŞMALAR KONGRESİ 8-9 Eylül 2018 / CİZRE - ŞIRNAK

Râzî'ye göre Tanrı'nın âyette geçen "hikmet"ten murâdı, aklî delil ve hüccetlerdir. Böyle olunca Tanrı'ya, yani onun varlığına ve birliğine aklî delil ve hüccetlerle davet etmek, emrolunan bir iş olmuştur.<sup>16</sup>

- *"İnsanlardan Allah hakkında ilimsiz mücâdele edenler vardır."* (Hacc, 22/3)

Tanrı hakkında bilgi sahibi olmaksızın O'nunla mücâdeleye girişenleri bir kınama olarak nitelendirebileceğimiz âyetten düşünürümüz, ilim ile mücâdele etmenin kınanmış değil; aksine övülmüş olması gerektiği neticesini çıkarır.<sup>17</sup>

- *"Kur'ân'ı iyiden iyiye düşünmezler mi?"* (Muhammed, 47/24) *"Deveye bakmazlar mı nasıl yaratılmış?"* (Gaşiye, 88/17) *"Biz onlara hem dünya ufuklarında hem de kendi öz varlıklarında âyetlerimizi göstereceğiz."* (Fussilet, 41/53) *"Görmüyorlar mı ki Biz yeryüzüne gelip onu etrafından eksiltiyoruz"* (Enbiya, 21/44) *"De ki: Göklerde ve yerde ne var? Bir bakınız!"* (Yunus, 10/101) *"Göklerin ve yerin hükümranlığına bakmadılar mı?"* (A'raf, 7/185)

Râzî'ye göre yukarıda sıralanan bütün bu âyetler, Tanrı'nın tefekkürü emretmesi ile alakalı olup aklımızı kullanmaya bizi sevk etmektedir.<sup>18</sup>

- *"Şüphesiz ki bunda basîret sahipleri için elbette bir ibret vardır."* (Nur, 24/44) *"Bunda akıl sahipleri için âyetler (deliller) vardır."* (Tâ-hâ, 20/54)

Râzî bu âyetlerin, Tanrı'nın övgü sadedinde tefekkürü zikretmesine işâret ettiğini ifade etmektedir.

- *"Göklerde ve yerde nice âyetler (deliller) vardır ki (insanlar) bunlardan yüz çevirerek geçip giderler."* (Yusuf, 12/105) *"Onların kalpleri var ama, onunla anlamazlar."* (A'raf, 7/179)

Râzî bu âyetleri ise Tanrı'nın tefekkürden yüz çevireni zemmetmesi olarak değerlendirir.<sup>19</sup>

- *"Biz babalarımızı bir din üzerinde bulduk. Biz de hakikaten onların izine uyanlarız."* (Zuhruf, 43/23) *"Aksine biz, babalarımızı üzerinde bulduğumuz şeye uyarız."* (Lokman, 31/21) *"Aksine biz babalarımızı böyle yaparken gördük."* (Şu'arâ, 26/74) *"Hakikaten, eğer sebat göstermeseydik, bizi az kaldı, tanrılarımızdan saptıracaktı o."* (Furkan, 25/42)

Burada açıkça görüldüğü gibi Tanrı, taklidi zemmetmiş ve kâfirlerden naklen yukarıdaki âyetleri buyurmuştur. Bütün bu âyetlerden sonra Râzî şu ifadelerle konuyu bağlamaktadır: "Bütün bunlar,

<sup>16</sup>M.G., C.2, s. 91.

<sup>17</sup>M.G., C.2, s. 91.

<sup>18</sup>M.G., C.2, s.92.

<sup>19</sup>M.G., C.2, s. 92.



## ŞEHR-İ NUH ULUSLARARASI MULTİ DİSİPLİNER ÇALIŞMALAR KONGRESİ 8-9 Eylül 2018 / CİZRE - ŞIRNAK

düşünmenin, delil getirmenin, tefekkürün ve taklidi yermenin gerektiğine delildir. Tefekkür ve istidlâle davet eden kimse, Kur'ân'ın ve peygamberlerin dinine uymuştur.”<sup>20</sup>

Akıl yürütmenin farz kılınmasının hilâfına; imanla ilgili konularda istidlâl yöntemini benimsemeyen ve imanın istidlâlde bulunmakla alakası olmayıp aklî bilgidен özünde farklı olduğunu iddia eden muarızlarının görüşlerini ayrıntılı bir şekilde sıralayan Râzî, her bir itiraza cevap vermiştir. Râzî, bu konudaki, hasımlarının iddiasını şu beş maddede özetler:

- i. İstidlâl ilim ifade etmez.
- ii. İlim ifade eden istidlâlê kulun gücü yetmez.
- iii. İstidlâlê teşebbüs etmek câiz değildir.
- iv. Hz. Peygamber bunu emretmemiştir.
- v. İstidlâlde bulunmak bid'attır.

Bütün bu maddeleri sırasıyla ayrıntılı bir şekilde ortaya koyan Razi'nin bunlara cevabı şöyledir:

İstidlâlin ilim ifade etmeyeceği hususunda onların tutundukları şüphe fâsittir. Çünkü onların ifade ettikleri şüpheler, zarûrî değil nazarîdir. Sonra onlar, bütün bir akıl yürütmeyi, akıl yürütmenin bazı çeşitlerinden ötürü geçersiz saymışlardır ki bu bir çelişkidir. “Nazar, bizim kudretimiz dahilinde değildir” şeklindeki görüşleri hususunda ileri sürdükleri şüpheler de fâsittir. Çünkü onlar bu şüpheleri çıkarıp ortaya koyma hususunda ihtiyar sahibidirler. Bu ise, onların “İstidlâl etmek bizim kudret ve irâdemiz dışındadır” sözünü geçersiz kılar. Onların, “İstidlâlê dayanmak çirkindir” şeklindeki görüşlerine dair öne sürdükleri şüpheler de bir tezattır. Çünkü buna göre, getirdikleri bu şüpheleri ileri sürmelerinin de çirkin olması kendilerini bağlar.<sup>21</sup>

Râzî, Hz. Peygamberin istidlâlî emretmediği ve bunun bid'at olduğu noktasındaki muarızların görüşlerine ise daha önceki “istidlâlin, peygamber ve meleklerin metodu olduğu”na ilişkin yaptığı açıklamalara işaret ederek peygamberlerin tamamının istidlâlî emrettiklerini tekrar eder ve selef âlimlerinin karşı çıkıp bid'at olarak değerlendirdikleri şeyin istidlâl değil tam aksine boş sözlere dalmak olduğunu ifade eder.<sup>22</sup> Kuşkusuz bu tutumu, Râzî'nin, bir şeye iman etmek ile o şeyin bilgisini akıl yürütme yoluyla elde etmek arasında, vahiy nokta-i nazarıyla bakıldığında, zorunlu bir ilişki olması gerektiğini bize açıkça göstermektedir.<sup>23</sup>

<sup>20</sup>M.G., C.2, s. 92.

<sup>21</sup>M.G., C.2, s. 94.

<sup>22</sup>M.G., C.2, s. 95-102. Ayrıca benzer itirazlar ve Râzî'nin cevapları için bkz. Râzî, *el-Muhassal*, s. 44-46.

<sup>23</sup> Benzer bir yaklaşımı İbn Rüşd, şeriâtın, var olanlara akıl vasıtasıyla bakmayı ve değerlendirmeyi vâcip kıldığını söyleyerek sergilemektedir. Bkz. İbn Rüşd, *Faslü'l-Makâl*, çev. Bekir Karlığa, İstanbul: İşaret Yayınları, 1992, s. 63-66.



## ŞEHR-İ NUH ULUSLARARASI MULTİ DİSİPLİNER ÇALIŞMALAR KONGRESİ 8-9 Eylül 2018 / CİZRE - ŞIRNAK

Dinî inançların tasdik edilmesinde, akıl yürütmeyi gerekli gören Râzî, istidlâlin zıddı olarak taklidi görür. Taklidin herhangi bir akıl yürütmeyi içermemesinden hareketle Râzî, taklidin mahiyetine ilişkin bir analiz yapar ve iki tür taklit olduğu sonucuna varır. Birincisi, mukallidin, bir şeyi seçmeye ilişkin hiçbir sebep olmaksızın önüne geleni taklit etmesidir. İkincisinde ise mukallit, taklit edebileceği şeyler arasında bir seçim yapar ve onu taklit eder. İlki, bizi kâfirleri taklit etmeye kadar götürebileceğinden, taklidin asla kabul edilebilir olamayacağını gösterir. İkincisine gelince, burada da sıhhatli bir neticeye varmamız, bir diğer ifadeyle, kafirlerin yoluna sapmaktan kendimizi korumamız tam anlamıyla söz konusu olamaz. Çünkü, taklit etmeyi seçtiğimiz şeyi, belli sebeplerle seçmiş olmuyor, doğruya isabeti tesadüfe bırakmış oluyoruz. Eğer taklit etmeyi seçtiğimiz şeyi, belli birtakım sebeplere dayanarak seçmiş isek, seçtiğimiz şeyin doğruluğunu bize gösteren bir sebeple/delille seçmiş olmaktadır. Bu durumda ise bir taklitten söz edemeyiz; bilakis işin içinde artık bir bilgi vardır. O halde, söz konusu iman olunca, her halükarda taklit geçersiz olmakta; geriye akıl yürütmekten başka çare kalmamaktadır.<sup>24</sup>

Allah Teâlâ şahâdetin [/imanın], beraberinde o hususta bilgi ve ilim bulunması halinde kabule şayan olacağını beyan buyurmuştur. İlim ise içinde şüphenin yer almadığı kesin bilgi demektir. Bu nevi bir bilgi ise ancak delille elde edilir. Böylece mukallidin imanının, asla kâfi gelmeyeceği sabit olmuştur.<sup>25</sup>

Râzî, imana konu olan vahyin aklı bilgi ile desteklenmesi gerektiğini açıkça ortaya koyar; fakat aynı zamanda aklı bilginin imanı zorunlu olarak gerektirmeyeceğini düşünür. Daha önce, Râzî düşüncesinde iman ile bilgi arasında, birbirlerini tamamlayıcı bir ilişki olsa da, mahiyet itibarıyla bir ayniyet bulunmadığını söylemiştik. Bu düşüncesine paralel olarak Râzî, imana konu olan şeye ilişkin ne kadar kesin aklı delilimiz olursa olsun, sonuçta imanın bütün bilgileri aşkın olduğunu ve ilahî bir hidayet olmaksızın; Tanrı'nın kulun kalbinde imanı yaratmaksızın bir kimsenin iman etmesinin mümkün olamayacağını düşünür.<sup>26</sup> Bir diğer ifadeyle iman edilmesi lazım gelen şeye ilişkin aklı bilgimiz, imanı zorunlu olarak gerektirmez. Bununla birlikte aklı bilgi, Râzî'ye göre, müminler için olduğu gibi inanmayanlar için de objektif bir ölçüttür. Bütün fiilleri yarattığı gibi imanı da yaratan Tanrı'dır, ancak, kulun, iman etmesi ve diğer gerçekleştirdiği bütün fiilleri, kendi karar ve iradesi ile yakından ilişkilidir. Kula ait bir fiilin meydana gelmesi için onun, önce kulun kesin bir karar vermesi ve bunu gerçekleştirecek gücünün olması gerekir.<sup>27</sup> Bu noktayı konumuzla irtibatlandırarak olursak, buradaki kesin karar, imana taalluk eden meseleye ilişkin, aklı bilgimizle elde ettiğimiz kesin delille yakından ilgili iken; bunu gerçekleştirecek gücü bize sunan akıl yetimizdir.

Râzî'ye göre, Tanrı'nın, hakikati bulması için insanlığa bahşetmiş olduğu en üstün şey akıldır:

Sonra akıl kendisine nazar etti ve kendisini, enfes cevherlerle dolu bir tekne gibi gördü. Hatta o parlak yıldızlarla dopdolu olan gökyüzü gibidir. Bu yıldızlar da, nasıl ki kara ve denizin

<sup>24</sup> M.G., C.2, s. 91.

<sup>25</sup> M.G., C.19, s. 556.

<sup>26</sup> M.G., C.10, s. 68.

<sup>27</sup> Yusuf Şevki Yavuz, "Fahreddin er-Râzî", *DİA*, İstanbul: TDV Yayınları, 1995, C. 12, s. 91.

# ŞEHR-İ NUH ULUSLARARASI MULTİ DİSİPLİNER ÇALIŞMALAR KONGRESİ

## 8-9 Eylül 2018 / CİZRE - ŞIRNAK

karanlıklarında kendileriyle yol bulunan ipuçları ve alâmetler ise, aynen bunun gibi aklın semasında yer alan o cevherler de, maddeler âleminin karanlıklarında ruhânî âlemin nûrlarına, göklerin derinliklerine ve ışıklarına doğru hareket eden kimselerin, kendileriyle yollarını tayin ettikleri bir takım parlak yıldızlardır. Binaenaleyh akıl, o parlak yıldızlara ve o saf cevherlere nazar edince, o cevher ve elbiseler üzerinde hâdis olma[sonradan olma, Râzî kozmolojik delil içinde saydığımız hudûs deliline, aklın ulaşma sürecini kastediyor] emarelerini gördü de, işte böylece o, bu nişan ve emarelerle bunları nişanlayan ve mühürleyene istidlâlde bulundu. Böylece akıl için, *muhdesler* [sonradan olanlar] âleminin en yüksek semâsından, kadîm olan âlemin parıltılarının ışıklarına pencereler açılır ve böylece, ezele ve celâle ait olan kadimliği temâşa eder.<sup>28</sup>

Râzî, aklî bilgi ile iman arasında kurduğu ve bizim burada göstermeye çalıştığımız ilişkiyi, sadece teoride bırakmaz; aynı zamanda, en başta Tanrı kanıtlamaları konusunda olmak üzere, diğer imana ilişkin meselelerde uygular. Çağdaş din felsefesinde, kozmolojik delil ile nizam ve gaye delili olarak bilinen Tanrı kanıtlamasına ilişkin delillerin çeşitli versiyonları Râzî'nin tefsirinde ve diğer eserlerinde görülebilir.

### Sonuç

Sonuç olarak, İslâm düşünce geleneğinde son derece önemli bir yer işgal eden Fahreddin er-Râzî'nin, aklî bilgiyi, imanın konusu olan vahyin anlaşılması ve tahkikî olarak<sup>29</sup> kabul edilmesinde, olmazsa olmaz bir şart olarak telakki ettiğini söyleyebiliriz. Râzî, aklî bilginin yokluğunda ortaya çıkan imanın taklidi olduğunu ve taklidin makbul olmadığını; dinin akıl yürütmeyi emretmesinden hareketle aklî bilgiyle temellendirilmiş bir iman istediğini düşünmekte; bununla birlikte, aklî delil ne kadar sağlam olursa olsun, bu bilginin imanı zorunlu olarak gerektirmediğini; son tahlilde, kulun çabasını da dikkate alarak imanı kulun kalbinde yaratanın Tanrı olduğunu dile getirmektedir.

### Kaynakça

Alper, Ömer Mahir, “Dinî İlimlerin Meşrûiyet Kaynağı Olarak Felsefe: Fârâbî ve Gazzâlî Örneği, *Akademide Felsefe Hikmet ve Din*, ed. Bayram Ali Çetinkaya, Zonguldak: Bülent Ecevit Üniversitesi Yayınları, 2014, s. 51-66.

Alpyağıl, Recep, *Wittgenstein ve Kierkegaard'dan Hareketle Din Felsefesi Yapmak*, İstanbul: Anka Yayınları, 2002. Yaran, Cafer Sadık, *Bilgelik Peşinde Din Felsefesi Yazıları*, Ankara: Araştırma Yayınları, 2002.

Gazalî, Ebû Hâmid, *Kanûnü't-Te'vîl*, çev. Bilal Aybakan, *İslâmî Araştırmalar Dergisi*, Ankara, 2000, cilt 13, sayı 3-4.

<sup>28</sup> M.G., C.15, s. 573-574.

<sup>29</sup> İslam düşüncesinde tahkikî imancılığın, genel olarak bakıldığında, hakim bir yaklaşım olduğuna ve teorik çerçevesine ilişkin bkz. Cafer Sadık Yaran, *Bilgelik Peşinde Din Felsefesi Yazıları*, Ankara: Araştırma Yayınları, 2002, s.75-80.

# ŞEHR-İ NUH ULUSLARARASI MULTİ DİSİPLİNER ÇALIŞMALAR KONGRESİ

## 8-9 Eylül 2018 / CİZRE - ŞIRNAK

Râzî, Fahreddin, *İslâm İnancının Ana konuları* (Meâlimu Usûli'd-Dîn), çev. Nadim Macit, Erzurum: İhtar Yayınları, 1996.

Râzî, Fahreddin, *el-Muhassal*, Kahire: Mektebetü'l-Külliyâti'l-Ezheriyye, thz.

Râzî, Fahreddin, *Tefsîr-i Kebîr Mefâtihi'l-Gayb I-XXIII*, çev. Suat Yıldırım, Lütfullah Cebeci, Sadık Kılıç, C. Sadık Doğru, Ankara: Akçağ Yayınları, 1992.

İbn Rüşd, *Faslü'l-Makâl*, çev. Bekir Karlığa, İstanbul thz.

Şahin, Naim, "Din Felsefesi Açısından Hegel'in İslam'a ve İslam'ın Tanrı'sına Genel Bir Bakışı", *Selçuk Üniversitesi İlahiyat Fakültesi Dergisi*, Konya, 2000, sayı 10.

Yavuz, Yusuf Şevki, "Fahreddin er-Râzî", *DİA*, İstanbul: TDV Yayınları, 1995.



# ŞEHR-İ NUH ULUSLARARASI MULTİ DİSİPLİNER ÇALIŞMALAR KONGRESİ

## 8-9 Eylül 2018 / CİZRE - ŞIRNAK

### TAM İLLET VE NAKİS İLLET KAVRAMLARININ İÇKİNLİK DÜZLEMİNDEKİ GÖRÜNÜMLERİ

**Doç. Dr. Yunus CENGİZ**

Mardin Artuklu Üniversitesi, yunuscengiz1@gmail.com

**Dr. Öğr. Üyesi Muhammet Fatih KILIÇ**

Mardin Artuklu Üniversitesi, mimfatih@gmail.com

#### ÖZET

13. yüzyıl ve sonrası kelâmî-felsefî metinlerde tam illet ve nakıs illet kavramları yaygın bir şekilde karşımıza çıkmaktadır. Ne yazık ki bu metinlerde böyle bir kavramsallaştırmaya neden gidildiği açık ve etraflı bir şekilde verilmemektedir. Bu bildirinin amacı bu kavramların ne tür kelâmî-felsefî sorunları çözmek üzere üretilmiş olabileceğini soruşturmadır. Felsefî kavramlar, kendilerini var eden ve birçok sorunun ve kavramın aynı noktada temerküz etmelerini sağlayan bir içkinlik düzleminde ortaya çıkarlar. Tam illet ve nakıs illet kavramlarının birbirleriyle bağlantılı iki meseleden dolayı üretildiğini düşünüyoruz: Birinci olarak 13. yüzyıla kadar gelen süreçte eylemlerin ortaya çıkışını sağlayan etkenlerden hangisinin ya da hangilerinin eylemi sağladığı ve bunların gerçekte insana mı yoksa Tanrı'ya mı bağlanması gerektiği çokça tartışılmıştır. Nakıs illet kavramıyla bunlardan her birine, tam illetle ise bunların tümüne atıfta bulunularak hem tümünün tek tek etkisi hem de bunların toplu bir etkisi kabul edilmiştir. İkinci olarak, bu dönemde artık Aristotelesçi fiziğin dört sebep nazariyesi kabul edilmiştir. Ancak bunun kelâmî paradigmayla uyumlu hale getirilmesi gerekmektedir. Çünkü bu paradigmaya göre her şey Tanrı'nın ihtiyarıyla meydana gelmektedir. Dolayısıyla hem bu sebepler kabul edilmiş hem de bu sebeplerin sebeplisini oluşturması için tam illet halini almaları gerekli görülmüştür. Bu da Tanrı'nın iradesiyle tam illetin oluştuğu anlamına gelmektedir. Bu dönemdeki düşünürler tam illet ve nakıs illet kavramsallaştırmasına giderek, hem başından beri kabul edilen “birden bir çıkar” ilkesine bağlı kalmışlardır hem de bir olayın meydana gelmesini gerektiren etkenlerin tümünün hesaba katılmasını sağlamışlardır.

**Anahtar Kavramlar:** Tam illet, Nakıs İlet, İçkinlik düzlemi, 13. yüzyılda Kelâm-Felsefe, Sebep-Sebepli.

# ŞEHR-İ NUH ULUSLARARASI MULTİ DİSİPLİNER ÇALIŞMALAR KONGRESİ

## 8-9 Eylül 2018 / CİZRE - ŞIRNAK

### Giriş

13. yüzyıl ve sonraki yüzyılların İslam düşünce tarihinde farklı bir yeri vardır. Zira 9. yüzyılda farklı kollardan (kelâm, tasavvuf, felsefe vb.) güçlenmeye başlayan İslam nazariyatı 13. yüzyıldan sonra bir araya gelmeye, bütünleşmeye ve yeni sentezler kurmaya başlamıştır. Her sentez gibi, İslam düşüncesinin farklı paradigmaları arasında görülen bu birleşimde de tezler farklı araçlarla savunulmuş ve kullanılan araçlar kısmen de olsa tezlerin değişmesini de beraberinde getirmiştir. Tezler ve araçlar arasındaki etkileşimi en rahat şekilde kendisinde göreceğimiz ekollerin başında Eş‘arîlik gelir. Nitekim 10. yüzyılın ilk çeyreğinde ortaya çıkan bu ekol birkaç yüzyıl Mu‘tezilî araçları kullandıysa da sonrasında, formel mantıktan tutun da fizik, metafizik, psikoloji ve etiğe varıncaya kadar İbn Sînâcı tüm araçları ve kavramları kendi paradigmaları içerisinde dönüştürmüşler ve tezlerine uygun hale getirmişlerdir.

Düşünce tarihini okumanın en sahici yollarından biri, “kavramlar” üzerinden gerçekleşir. Kavramların ortaya çıkışlarını, gösterdikleri sorunları, gelişim süreçlerini ve tarihselliklerini çözümlenmek bizlere onları daha anlaşılır kılacağı gibi, felsefe tarihinin belirli bir dilimindeki düşünce üreticilerinin dertlerini, endişelerini ve yapmak istediklerini öğrenmemiz konusunda da bizlere kapı aralar. Kavramların oluşmasını sağlayan bu zemine Deleuze’ün kavramsallaştırmasıyla “içkinlik düzlemi” diyebiliriz.<sup>1</sup>

Bu bildirinin amacı, 13. yüzyılda İslam düşüncesinde kullanımı yaygınlaşan ve sebep-sebepli ilişkisinin izahında işlevsel bir role sahip olan “tam illet” kavramının içkinlik düzlemini çözümlenmek, böylece bu kavramı ortaya çıkaran endişeleri, gerekçeleri ve niyetleri anlaşılır kılmaktır. Bizim gayemiz bu kavramın ortaya çıkış sürecini ve düşünürlerin onu kullanma biçimlerini ele almak değildir. Zira bu konuda kâfi derecede olan bir makale Muhammet Fatih Kılıç tarafından yayınlanmıştır. “İbn Sînâ’dan Ebherî’ye Tam İlet-Nakıs İlet Ayrımının Ortaya Çıkışı” isimli bu makaleden farklı olarak; çalışmamız, Müslüman düşünürleri bu kavramı kullanmaya iten nedenleri ortaya çıkarmak olacaktır.

<sup>1</sup> G. Deleuze, F. Guattari, *Felsefe Nedir?*, çev. Turhan Ilgaz, Yapı Kredi Yayınları, 11. Baskı, İstanbul, 2017, s. 42-49; ayrıca bkz. Kamuran Gökdağ, “Toplumsal Bedenin Yetkinliği: Nasîrüddîn-i Tûsî’de İdeal Yönetim Ontolojisi”, *İslam Aratırmaları Dergisi*, 40 (2018), s. 48.



## ŞEHR-İ NUH ULUSLARARASI MULTİ DİSİPLİNER ÇALIŞMALAR KONGRESİ 8-9 Eylül 2018 / CİZRE - ŞIRNAK

Tam illet, bir sebeplinin ya da sonucun oluşmasını sağlayan tüm nedenlerin birlikte olma durumunu ifade eder. Buna göre, bu nedenlerin tümü bir araya gelmeden herhangi bir sebebin ortaya çıkması mümkün değildir. Sözelimi bir eylemin oluşabilmesi için fayda ya da zarara ilişkin bilginin (*dâ'î*), iradenin ve gücün oluşması gerekmektedir. Bu durumda bunların her birisi birer neden olmakla beraber, bunlardan bazılarının yerine gelmesi eylem sonucunu doğurmamaktadır. Aynı ilke pekâlâ doğadaki tüm hareketler için de geçerli görülmüştür.<sup>2</sup> Buradan hareketle, Aristotelesçi fizikte kabul edilen dört neden nazariyesine bağlı olarak maddi neden, formel neden, fail neden ve gaye nedenin her birisi illet olarak kabul edilmesinin yanı sıra tüm bunların bir araya gelmesi durumu tam illet olarak gösterilmiş böylece tam illetin malûl üzerindeki etkisi tartışılmıştır.

13. yüzyıla kadar bu anlamıyla pek gündemde olmayan tam illet kavramının üç gerekçeyle literatüre dahil olduğunu düşünmekteyiz. Birincisi, İbn Sînâcî düşüncesinin kelâmî tezlerle uyumlulaştırılmak istenmesi, ikincisi İbn Sînâcî nedensellik düşüncesinin kelâmî adet düşüncesine uygun hale getirilme talebi, üçüncüsü iradenin insana nispet edilmesiyle birlikte eylemlerin Tanrı tarafından yaratıldığını gösterilmek istenmesi. Tam illet kavramının sadece fizik ve metafizik alanla sınırlı kalmadığı; gramere varıncaya kadar İslam düşüncesinde etkili olduğu sonucuna varmaktayız.

### I

Tam illet kavramı İslam düşüncesinin farklı ekolleri tarafından kullanıldıysa da onun ağırlıklı olarak Eş'âriîliğin güçlü ve etkili olduğu 13. yüzyıl sonrasında kullanılmaya başlandığına dikkat etmek gerekmektedir. Nitekim bu kavramın yukarıdaki anlamıyla Fahreddin er-Râzî ile birlikte yaygın hale geldiği anlaşılmaktadır. er-Râzî'nin kendisindeki sonraki Eş'ârî teolojiyle ilgili sistematüğün neredeyse tek belirleyicisi olduğunu hesaba kattığımızda sadece onun bu ekol üzerindeki tesiri değil, aynı zamanda tam illet kavramının tarihi açısından önemi de fark edilecektir.

Bir kavramın içkinlik düzlemini ya da jeneolojisini/soykütüğünü çıkarmak için kavramı üretenlerin süregelen durumunda olan temel tezlerini ve değişen şartlara bağlı olarak kullandığı

<sup>2</sup> Necmeddin Kâtibî, *Himetü'l- 'ayn ve 'ş-Şerh li-Şemseddin Mubâreksâh* (Meşhed: Dânişgâh-ı Firdevsî, 1974), 174,13-175,7; Ebherî, *Tenzilü'l-efkâr*, Süleymaniye Kütüphanesi, Reîsü'l-Küttâb Mustafa Efendi, No: 569, v. 66b,7-16; Seyyid Şerif el-Cürçânî, *Şerh'ul-Mevâkif* (Mahmud Ömer ed-Dimyâtî ),I-VII Dâru'l-Kütübi'l-İlmiyye, Beyrut, 1998, c. 4, 104-110; Abdülhakim es-Siyâlkûtî, "Hâşiye 'alâ, Şerhi'l-Mevâkif", *Şerhu'l-Mevâkif* (Mahmud Ömer ed-Dimyâtî), I-VIII, Dâru'l-Kütübi'l-İlmiyye, Beyrut, 1998, c. 4, s. 104-110; Muhammet Fatih Kılıç, "İbn Sînâ'dan Ebherî'ye Tam İlet-Nakıs İlet Ayrımının Ortaya Çıkışı", *Nazariyat İslam Felsefe ve Bilim Tarihi Araştırmaları Dergisi*, 4:1 (2017), 69-91.

## ŞEHR-İ NUH ULUSLARARASI MULTİ DİSİPLİNER ÇALIŞMALAR KONGRESİ 8-9 Eylül 2018 / CİZRE - ŞIRNAK

yöntemleri/teknolojileri saptamak gerekmektedir. Temel tezleri saptamak, bizlere kavram üreticilerinin niyetlerini ve endişelerini; kullanılan yöntemin tarihçesini belirlemek ise bizlere ortaya koydukları söylemlerin ikna ediciliğinin sağlanması için başkalarıyla kurdukları temasın akıbetini verir. Tam illetin jeneoljisine Eş'ariliğin tezlerinden başlayabiliriz. Eş'ariliğin konumuz açısından önemli olan ve tarih boyunca hiçbir zaman terk etmediği üç ilkesini dikkate almak gerekir. Birincisi, fail-i muhtar Tanrı düşüncesidir. İkincisi, eylemlerin ve her türlü hareketin yegâne yaratıcısının Tanrı olmasıdır. Üçüncüsü ise neden ve sonuç arasındaki ilişkinin zorunlu olmamasıdır, yani aralarında adet ilişkisinin olmasıdır.

Eş'arilik söyleminin oluşmasına aracılık eden yöntem konusuna gelince, bu ekolün tarihsel seyrine göz atmak için geriye doğru giderek entelektüel koşullardaki değişimle birlikte bu ekol açısından meydana gelen metodolojik farklılaşmayı saptayabiliriz. Eş'arilik, 10. yüzyıldan sonra tarih sahnesine çıkan ve entelektüel faaliyetleriyle dönemin etkili kelâm ekolü olan Mu'tezile'nin usul ve yaklaşımlarıyla işe başlar. Çünkü Eş'ariliğin kurucusu olan Ebu'l-Hasan el-Eş'arî, ömrünün önemli bir kısmını Mu'tezilî olarak geçirmiştir. Bu dönemin kelâm paradigmasının i'tizâl fikriyle şekillendiğini düşündüğümüzde, Eş'arîler için başka bir çıkar yolun da olmadığı sonucuna rahatlıkla varabiliriz. Sahip olunan tezler açısından kelâmın bu iki ekolü arasında farklılık olmakla beraber, kullandıkları yöntem ve dayandıkları teorik fiziğin temel argümanları açısından ayrı bir kavrayış içerisinde değillerdir. Nitekim 11. yüzyıla kadarki dönemi düşündüğümüzde, her ikisi de Aristotelesçi mantık yerine şâhîde dayanarak gâibin çıkarsanması yöntemini takip ederek, fizik alanı üzerine kurdukları önermeleri basamak edinerek gâib hakkında teolojik sonuca varmışlardır.<sup>3</sup> Teorik fizik alanında ise doğanın reddine müsaade eden atomculuk düşüncesini ve bununun bir gereği olarak neden-sonuç arasında zorunlu bir ilişkiyi değil, neden olmakla beraber sonucun olmayabileceğini hesaba katan adet görüşünü kabul etmişlerdir.<sup>4</sup>

Eş'arîlerin cedeldeki muhatapları olan Mu'tezile'nin 10. yüzyılın son çeyreğinden itibaren tarih sahnesinden yavaş yavaş çekilmeye başlaması ve buna mukabil İbn Sînâcî düşüncesinin Müslüman entelijansyasının hakim aktörü haline gelmesi, Eş'arîleri tezlerinde sabit kalmak kaydıyla teknolojilerini değiştirmeye sevk etmiştir. Nitekim, Gazâlî'nin İbn Sînâcî düşüncüyle girdiği diyalojik ilişkinin akabinde, ama özellikle Fahreddin er-Râzî'nin eş-Şeyhu'r-Re'is olarak gördüğü İbn Sînâ'dan etkilenmesinin bir sonucu olarak metodolojik açıdan Eş'arî epistemolojide kopuş olarak bile

<sup>3</sup> Yunus Cengiz, *Şehadete Dayanarak Gaybın Çıkarsanması Yönteminin Kelâm İlmindeki İşleniş Biçimi* (Yüksek Lisans Tezi), Yüzüncü Yıl Üniversitesi Sosyal Bilimler Enstitüsü, Van, 2003.

<sup>4</sup> Mu'tezile'nin adet düşüncesini savunmasa da Ebu'l-Hüzeyl, Cübbâiler, Kâdî Abdülcebbâr ve diğer birçok Mu'tezilî bu görüştedir.

# ŞEHR-İ NUH ULUSLARARASI MULTİ DİSİPLİNER ÇALIŞMALAR KONGRESİ

## 8-9 Eylül 2018 / CİZRE - ŞIRNAK

sayılabilecek ciddi bir kırılma yaşanmıştır. Şöyle ki Eş‘arî tezler, artık Aristotelesçi formel mantıkla savunulduğu gibi, dört neden nazariyesi gibi Aristoteles’e ait olan fizik teorilerinin İbn Sînâcı yorumlarının yanı sıra psikoloji ve metafiziğe ait bir çok kavram, bu tezlerin izahını yapmak için Eş‘arî eserlerdeki yerlerini almıştır.

İlâhiyat bahisleri ve insana dair konulardan tutun da fizikle ilgili meselelere varıncaya kadar kelâmî paradigmadan oldukça farklı bir sistematiği olan İbn Sînâ düşüncesinin teknolojisinin Eş‘arî tezlerin izahı için seferber edilmesi rahat olmadığı gibi düşünce sistematiğinin buna uygun olarak tekrar kurulması müdahalesiz gerçekleşmemiştir. Yukarıda yer verdiğimiz tezler sabit kalmış olsa da onları izah eden alt tezler ile kavramsal örgüde zorunlu olarak birtakım değişiklikler meydana gelmiştir.

Tam illet kavramının ortaya çıkması böylesi bir tarihsel arkaplanın zorunlu ihtiyacından kaynaklanmıştır. Başka bir ifadeyle tarihsel koşulların değişmesine binaen farklı bir metodoloji takip edilmiştir. Tez ile metodoloji arasındaki farklılık dilin de buna uygun olarak değiştirilmesini gerekli kılmıştır. Tam illetin ortaya çıkışını hazırlayan zemini izah ettikten sonra sözü edilen ihtiyacın oluşmasına geçebiliriz.

### II

İbn Sînâcı düşüncede neden ve sonuç arasında zorunlu bir ilişki görüldüğü için sebebin olması durumunda sebeplinin oluşmaması mümkün görülmemektedir. Neden derken ise kastedilen maddî neden, formel neden, gaye neden ve fail nedendir. İbn Sînâcı fiziğin temelini oluşturan bu nedenler Gazâlî sonrası Eş‘arî düşünürler tarafından da kabul edilmekle beraber, bu nedenleri kabul etmenin doğal bir sonucu olarak görünen zorunlu nedensellik fikri ise reddedilmiştir. Çünkü sebebin olması durumunda sebeplinin behemehâl meydana gelmesi Tanrı’nın fail-i muhtar olmasıyla bağdaşır görülmemiştir. Bu sebepten olacak ki Eş‘arîler oluş ve bozuluşu tafsilatlı olarak izah eden ve formel mantığın da temelini teşkil eden dört neden nazariyesini bir kenara atmak yerine, bunu fail-i muhtar düşüncesiyle uyumlu hale getirmeyi denemişlerdir. Böylece oluş ve bozuluş için dört nedenin mevcudiyetinin yeterli olmadığını, ayrıca bunların bir araya gelmesinin de gerekli olduğunu, teknik bir ifadeyle tam illetin olmasını gerekli görmüşlerdir. Bir araya getirmenin ise Tanrı’nın ihtiyarıyla gerçekleştiği ileri sürülerek dört neden nazariyesi adet düşüncesi ile uyumlu hale getirilmiştir.

### III

## ŞEHR-İ NUH ULUSLARARASI MULTİ DİSİPLİNER ÇALIŞMALAR KONGRESİ 8-9 Eylül 2018 / CİZRE - ŞIRNAK

Tam illet kavramının arkaplanına daha yakından bakıldığında, sudur düşüncesinin kelâmcılar tarafından reddedilmesinin de bu kavramın ortaya çıkışında etkili olduğu söylenebilir. Çünkü tüm varolanların Tanrı'dan sudur ettiği düşünüldüğünde dört neden gerçekte ayrı nedenler değildir. Tanrı'dan sadır olmaları nedeniyle bir birlik teşkil ettikleri bile söylenebilir. Nitekim İbn Sînâ, külli anlamda her şeyin gaye nedeni olarak Tanrı'yı görmektedir. Bu yüzden olacak ki gaye nedeni tam illet olarak görmüştür. Sudur düşüncesi dikkate alındığında dört neden aslında bir tek nedeni ifade ettiğinden ayrıca onların bir araya getirilmesini ifade eden başka bir kavrama ihtiyaç hissedilmemiştir. Bu haliyle dört nedenin ayrı ayrı zikredilmesi “birden bir çıkar” ilkesiyle tezat da teşkil etmemektedir.

Ne sudur düşüncesini ne de Tanrı'nın gaye nedeni olduğunu benimseyen Eş'ârîler açısından dört ayrı neden bir üst nedenle birlik hale getirilmedikçe tek bir neden olarak düşünülmesi imkansız görülmüş olacak ki, bu nedenlerin birliği tam illet kavramıyla sağlanmıştır. Böylece İbn Sînâcı gelenekten gelen “birden bir çıkar” ilkesiyle de uyumlu bir kavram kullanılmıştır.

### IV

Tam illet kavramına duyulan ihtiyacın bir diğer sebebi irade konusuyla ilgilidir. Kelâmcılar ilk dönemden beri insanın irade sahibi olmasına uygun bir şekilde Tanrı'nın iradesini ve yaratmasını izah etmeye çalışmışlardır. İyimser bir yaklaşım gözettiğimizde, kelâmcıların bu hassasiyetini sadece Mu'tezile ve Mâtürîdî'de değil, Eş'ârî ekolünde de görmek mümkündür. Nitekim Cüveynî, Bâkılânî ve İsfarayânî'nin eserlerinde insanın iradesinin korunmasına yönelik teşebbüsleri görebiliriz. Bu çabalara rağmen hâlâ kelâmcılar açısından izah edilmesi gereken sorunlar vardı. Şöyle ki Eş'ârîlerin dediği gibi eylemlerin tek yaratıcısı Tanrı ise ve Tanrı'nın ihtiyarı olmadan hiçbir edimsel süreç gerçekleşmiyorsa insanın iradesinden nasıl söz edilebilir?

Tam illet kavramı, bu sorunu kısmen de olsa çözüyor görünmektedir. Zira bu kavram kabul edildiğinde, eylemin oluşmasını sağlayan da'î (yarar ve zarar bilgisi), irade, kudret ve diğer hususlar birer neden olarak kabul edilse de bu süreçlerin sonunda eylemin oluşması, tüm nedenlerin Tanrı tarafından bir araya getirilmesine bağlıdır. Bu da tam illeti ifade etmektedir. Böylece eylemler konusunda tam illete yer verenler bir taraftan insanın bir iradesinin olduğunu bir taraftan da hem iradenin hem de diğer hususların ancak Tanrı'nın istemesiyle etkili olabileceklerini savunmuş olmaktadır.

### V

# ŞEHR-İ NUH ULUSLARARASI MULTİ DİSİPLİNER ÇALIŞMALAR KONGRESİ

## 8-9 Eylül 2018 / CİZRE - ŞIRNAK

Tam illet kavramı ekseninde oluşan tasavvur sadece nedensellik ve insan fiilleriyle sınırlı kalmamıştır. Nitekim gramer tahlillerinde de tam illet kavramını kelâmî ve felsefi eserlerde kullanılan anlamıyla açıkça görmekteyiz. *Mollâ Câmî* ve haşiyelerini bu açıdan tahlil edebiliriz.

Bir gramer eseri olan *Mollâ Câmî*'nin hâşiyelerinde kelimelerdeki değişim konusu, varlıktaki değişim gibi sebep-sonuç ilişkisi bağlamında ele alınmıştır. Bu eserlerde kelimenin sonundaki değişim yakın, orta ve uzak olmak üzere üç sebep türüne bağlanmaktadır: Kelimelerin sonundaki hareke ve harflerin değişimi yakın sebep olarak, fa' il ve mef'ûl gibi gramatik öge olma durumları orta sebep olarak, gramatik olarak bu öğelerin bağlı bulunduğu 'âmiller ise uzak sebep olarak değerlendirilmiştir.<sup>5</sup> Gramer tahlilleri için kullanılan yakın, orta ve uzak neden kavramları birebir İbn Sînâcî düşünceden gelmiştir.<sup>6</sup> Dolayısıyla metafiziğin gramerdeki ağırlığı bu çözümlemeye açıkça görülmektedir. Dahası, *Mollâ Câmî*'nin haşiyecisi olan Lârî ve diğer haşiyeciler, kelâmî-felsefî literatüre uygun olarak kelimedeki değişimin gerçekleşmesini tam illetin oluşmasına bağlamışlardır. Tam illeti ise yakın sebep ve uzak sebeplerin bir araya gelmesi olarak tanımlamışlardır.<sup>7</sup>

Tam illetin gramer tahlillerindeki kullanımının da açıkça teolojik kaygılara dayandığını söylemek istemiyoruz. Ancak, İbn Sînâcî düşüncenin Eş'arîler tarafından dönüştürerek alımlanması sonucu oluşan yeni metafiziğin farklı alanlardaki karşılığını göstermeye çalışıyoruz. Böylelikle tam illetin yayılım etkisini vurguluyoruz.

### Sonuç ve Değerlendirme

İbn Sînâcî felsefenin Eş'arîler tarafından revize ederek alımlanmasıyla birlikte Eş'arî düşüncede ciddi bir değişim gerçekleşmiş ve buna uygun bir kelâm/metafizik oluşmuştur. Yeni olan bu metafizikte ilk dönem kelimelerinden farklı olarak nedenselliğin tüm unsurları kabul edilmiş, ancak etkisinin oluşabilmesi Tanrı'nın meşietine bağlanmıştır. Böylece bir taraftan İbn Sînâcî düşünce muhafaza edilmiş bir taraftan da kelâm tarihinin başından beri savunulan muhtar Tanrı anlayışına sahip çıkılmıştır. Farklı iki paradigmayı yan yana getirmek ve temel tezleri korumak gayesiyle yeni kavramlar üretilmiştir. Tam illet bu sâiklerle üretilen kavramlardan biridir.

<sup>5</sup> Siyâlkûtî, "Hâşiyeye 'ala Hâşiyeye 'Abdilğafûr Lârî", c.1 s. 97; Sindî, *Mollâ Câmî*'nin kenarında, Salah Bilici Kitab evi, İstanbul, s. 20.

<sup>6</sup> İbn Sînâ, *Kitabu'ş-Şifa: Fizik* (çev. Muhittin Macit-Feruh Özpilavcı), I-II, Litera yay. İstanbul, 2004, s. 69.

<sup>7</sup> Lârî, "Hâşiyeye 'alâ Şerhi'l-Câmî", c.1 s. 96-97; Siyâlkûtî, "Hâşiyeye 'ala Hâşiyeye 'Abdilğafûr Lârî", c.1 s.96-97. Rahmi Efendi, "Akdu'n-Nâmî", c. 1, s. 96-97.



# ŞEHR-İ NUH ULUSLARARASI MULTİ DİSİPLİNER ÇALIŞMALAR KONGRESİ

## 8-9 Eylül 2018 / CİZRE - ŞIRNAK

### Kaynakça

- Cengiz, Yunus, *Şehadete Dayanarak Gaybın Çıkarsanması Yönteminin Kelam İlmindeki İşleniş Biçimi* (Yüksek Lisans Tezi), Yüzüncü Yıl Üniversitesi Sosyal Bilimler Enstitüsü, Van, 2003.
- Cürcânî, Seyyid Şerif Ali b. Muhammed, *Şerhu'l-Mevâkıf* (Mahmud Ömer ed-Dimyâtî), I-VIII, Dâru'l-Kütübi'l-İlmiyye, Beyrut, 1998.
- Ebherî, Esîrüddin. *Tenzîlü'l-efkâr*. Süleymaniye Kütüphanesi, Reîsü'l-Küttâb Mustafa Efendi Koleksiyonu, No: 569, v. 1b-123a.
- Gökdağ, Kamuran, “Toplumsal Bedenin Yetkinliği: Nasîrüddîn-i Tûsî’de İdeal Yönetim Ontolojisi”, *İslam Araştırmaları Dergisi*, 40 (2018), 47-68.
- İbn Sînâ, *Kitabu's-Şifa: Fizik* (çev. Muhittin Macit-Feruh Özpilavcı), I-II, Litera yay. İstanbul, 2004.
- İbn Sînâ, *Kitabu's-Şifa: Fizik* (çev. Muhittin Macit-Feruh Özpilavcı), I-II, Litera yay. İstanbul, 2004.
- Kılıç, Muhammet Fatih, “İbn Sînâ’dan Ebherî’ye Tam İllet-Nakıs İllet Ayrımının Ortaya Çıkışı”, *Nazariyat İslam Felsefe ve Bilim Tarihi Araştırmaları Dergisi*, 4:1 (2017), 69-91.
- Lârî, Abdulğafur, “Hâşiyetu AbdilğefurLârî ‘alâ Şerhi'l-Câmî), *el-Mecmu'atu'n-Nuriyye* (thk.Muhammed Nuri Nas), Dâru Nuri's-Sabah, Midyat, 2010.
- Sindî, *Mollâ Câmî'nin kenarında*, Salah Bilici Kitab evi, İstanbul.
- Siyâlkûtî, Abdülhakim, “Hâşiyetu Abdülhakim es-Siyâlkûtî ‘ala Hâşiyetu ‘Abdi'l-Ğafûr Lârî”, *el-Mecmu'atu'n-Nuriyye* (thk. Muhammed Nuri Nas), DâruNuri's-Sabah, Midyat, 2010.
- \_\_\_\_\_, “Hâşiyetu ‘alâ, Şerhi'l-Mevâkıf”, *Şerhü'l-Mevâkıf* (Mahmud Ömer ed-Dimyâtî), I-VIII, Dâru'l-Kütübi'l-İlmiyye, Beyrut, 1998,

# ŞEHR-İ NUH ULUSLARARASI MULTİ DİSİPLİNER ÇALIŞMALAR KONGRESİ 8-9 Eylül 2018 / CİZRE - ŞIRNAK

## KELÂM GELENEĞİNDE BİLGİNİN JENEOLJİSİ: “NAZAR”IN DEĞİŞEN KARAKTERİ ÜZERİNE

**Doç. Dr. Yunus CENGİZ**

Mardin Artuklu Üniversitesi, yunuscengiz1@gmail.com

**Dr. Öğr. Üyesi Muhammet Fatih KILIÇ**

Mardin Artuklu Üniversitesi, mimfatih@gmail.com

### ÖZET

Her gelenek gibi İslam düşünce geleneği de oluşmaya başladığı ilk yüzyıllardan beri çevresel, tarihsel ve toplumsal saiklerle değişime uğramış ve farklı dönemlerde farklı veçheler kazanmıştır. Müslümanların düşünce haritasına bakıldığında kelâmî birer ekol olan Mu‘tezile, Eş‘arilik, Mâtürîdîlik Şia vb. ekollerin entelektüel, siyasi ya da dini açıdan canlı birer aktör olarak görüldüğü anlaşılmaktadır. Bu da kelâmî düşünüşteki değişimi ele almanın ne kadar önemli olduğunu göstermektedir. Temelde İslam inancını ve temel değerlerini kuramsal bir mahiyet içinde özelde Müslümanlara, genelde ise tüm insanlığa ifade etmek gibi bir rol üslenen kelâm, hem bu rolünden dolayı hem de gelişen koşullardan dolayı ilk haliyle kalmamıştır. Bu bildirinin amacı kelâm bilgi sisteminin işlemlerini sağlayan ve nazar olarak ifade edilen akıl yürütmenin değişen tabiatı üzerinden bu gelenekteki bilginin jeneolojisini (soykütük) ortaya koymaktır. Bildiride kelâmcıların argümantasyonda bulunurken müşahhas olan evren ve evrendeki olaylar yerine gittikçe bunların mantıksal görünümünü esas aldıkları ortaya konmaktadır. Nitekim hem ilk dönem kelâmcılarının hem de sonraki kelâmcıların nazar (akıl yürütme) için getirdiği tanımlamalar bu değişimi bize göstermektedir. Mantıksal çözümler lehine meydana gelen bu gelişmeler sadece bilgisel araçların kullanımındaki değişimi değil, aynı zamanda kelâmcıların ontolojik düşünceleri ile epistemolojik düşünceleri arasında da belirgin farkın oluşması gibi esasa taalluk eden gelişmelerin de ortaya çıkmasını beraberinde getirmiştir.

**Anahtar Kavramlar:** Kelâm, Jeneoloji, Nazar, Mantık, Delil-Medlul.

# ŞEHR-İ NUH ULUSLARARASI MULTİ DİSİPLİNER ÇALIŞMALAR KONGRESİ

## 8-9 Eylül 2018 / CİZRE - ŞIRNAK

### GİRİŞ

Varlık alanı içinde birebir ilişkiyle tecrübe içinde bulunduğumuz olay veya olgular olabildiği gibi tecrübemize pek açık olmayan, ancak yine de var olduğunu hemen yadsıyamayacağımız farklı nitelikte bilgisel konu veya alanlarının olabildiğini de kabul ederiz. Bu varsayım doğrulandığı takdirde, bir bütün olarak varlığı oluşturan bilgi alanlarıyla bilgi ilişkimizin aynı açıklıkta olmadığı sonucuna varılacaktır.

Bilen özne için bilgi objelerinin değişik nitelikte olmamaları, özne-nesne ilişkisinin de değişik biçimlerde sağlanmasını gerektirmektedir. Onun için elimizde tuttuğumuz kalem, varlığını kabul ettiğimiz bir gezegen ve varlığına inandığımız aşkın bir varlığa ilişkin bilgilerimiz aynı biçimde sağlanmamaktadır. Öyle ise bilgi objesine karşı epistemik yönelim şeklimizi belirleyen aslında objenin varlıksal özelliğidir.

Varlığın bir kısmını, sahip olduğumuz duyu organlarıyla doğru haber ve aklî-bedihî bilgilerle bilirken bir kısmını da bu yetilerle bilemeyiz. Bu yetilerle bilgisel alanımızı sınırlamak demek, varlığın büyük bir kısmını anlamayı göz ardı etmek demek olduğu gibi duyu ve bedihî akılın idrâkiyle elde edilen bilгимizi de anlamsız kılar. Çünkü varlık alanı parça parça değil bir bütün olarak anlam ifade eder.

İnceleme konusu edindiğimiz bir konuda sonuca ulaşmak için elimizdeki bilgilerden başka alternatifimiz yoktur. Şurası da var ki elimizdeki bilgilerin bizi bir başka bilgiye ulaştırmaları için, elimizdeki bilgilerin nitelik ve değerlilik açısından sorgulanması ve sonuca ulaştıracak şekilde dizayn edilmesi gerekmektedir.

Kelâmcılar zurunlu/zarûrî bilgilerimiz dışında kalan olgu veya varlık alanı hakkında bilgi edinmek için, düşünme biçimi olarak nazarı sistematize etmişlerdir. Kelamın bu bilgi sisteminin değerliliğinin tespit edilmesi için, söz konusu yöntemin mahiyetinin, şekillerinin ve bu yöntemle elde edilen sonucun sorgulanması gerekmektedir. Teknik bir ifadeyle bilgi değerinin ortaya konulması gerekmektedir.

Bilgi değerinden bahsedildiğinde, bilgi elde etmenin imkanı ve sınırı ile ulaşılan sonucun değerliliği söz konusu edilmiş olunmaktadır.<sup>1</sup> Nazarın bilgisel değerinin sorgulanmış olmasıyla; nazarın epistemik niteliği, sonuca ulaşmak için ne tür esasların belirlendiği, öncüllerle sonuç arasında ne tür bir

<sup>1</sup> Ahmet Cevizci, *Felsefe Sözlüğü*, Paradigma yay., İstanbul, 1999. s. 307.

# ŞEHR-İ NUH ULUSLARARASI MULTİ DİSİPLİNER ÇALIŞMALAR KONGRESİ

## 8-9 Eylül 2018 / CİZRE - ŞIRNAK

ilişki olduğu ve ulaşılan sonucun kesinlik ve zan açısından ne tür bir değer taşıdığı araştırmanın konusu yapılmış olmaktadır.

Öncelikle nazar ve ilişkili kavramların (tasavvurât, tasdikât, istidlâl, delil, emâre ve zan) analizi yapıldıktan sonra nazarın kısımları ile değişik şekilleri ve bilgisel problemleri daha sonra da bilgisel değer açısından nazar yöntemin nasıl bir bilgi gerektirdiği ve nazarın nasıl gerçekleştiği belirlenmeye çalışılacaktır.

Bu bildirinin amacı kelâm bilgi sisteminin işlemlerini sağlayan ve nazar olarak ifade edilen akıl yürütmenin değişen tabiatı üzerinden bu gelenekteki bilginin jeneolojisini (soykütük) ve içkinlik düzlemini ortaya koymaktır.<sup>2</sup>

### I-NAZAR VE İLİŞKİLİ KAVRAMLAR

Nazar sözlükte Bir şeye bakmak ve üstünde düşünmek, ölçmek, değerlendirmek,<sup>3</sup> araştırmak, tedebbür etmek, anlamlarına gelir. <sup>4</sup>Terim anlamıyla nazar, Mutekaddimûn döneminde<sup>5</sup>, el-Bâkillânî(ö.403) tarafından “getirilen delillerin ayrımı ve üzerinde düşünülmesi<sup>6</sup>” olarak tanımlanmıştır. el-Bâkillânî, nazarı başka bir ifadeyle şu şekilde tanımlar, “Kendisiyle ilim veya galip zan talep edilen fikirdir.” Bu tanım, Kelâm tarihi boyunca en çok üzerinde durulan ve tartışılan tanım formudur.<sup>7</sup> Nazarla eş anlamlı olarak da kullanılan fikir/düşünme eylemi zihnin düşünsel hareketidir; o açıdan nazardan daha geniş bir kavramdır. Galip zan ise öznenin tercih ettiği düşünsel kabuldür.<sup>8</sup> Öğle görünüyor ki el-Bâkillânî, ulaşılmak istenen olarak bilgiyi kabul ettiği gibi, galip zannı da kabul etmiştir. Zannın hiçbir

<sup>2</sup> İçkinlik düzlemi için bkz. Kamuran Gökdağ, “Toplumsal Bedenin Yetkinliği: Nasîrüddîn-i Tûsî’de İdeal Yönetim Ontolojisi”, *İslam Araştırmaları Dergisi*, 40 (2018), s. 48.

<sup>3</sup> Mecdu’d-Din Muhammed b. Ya’kub Firuzabadi, *el-Kâmusu’l-Muhît*, Müessesü’r-Risâle, Beyrut, 1986., nazar maddesi.

<sup>4</sup> Abdü’l-Cebbâr el-Kâdî, *Şerhu Usûli’l-Hamse*, Mektebetü Vehve, Kahire, 1965, s.45.

<sup>5</sup> Mutekaddimûn ve muteahhirun dönemleriyle kastedilen, hicrî altıncı asırdan söylem düzeyinde de kelimada felsefi konuların felsefi bir yöntemle incelenmesi dönemiyle önceki dönem kastedilmektedir.

<sup>6</sup> Ebû Bekir Muhammed b. Tayyib el-Bâkillânî, *Temhîdü’l-Evâil ve Telhîsü’l-Delâil*, Müessesü’l-Kitâbi’s-Sekafiyye, Beyrut, 1987, s.34.

<sup>7</sup> el-Cürcânî, *Şerhu’l-Mevâkif*, s.43.

<sup>8</sup> el-Cürcânî, *a.g.e*, s.45-46.

## ŞEHR-İ NUH ULUSLARARASI MULTİ DİSİPLİNLER ÇALIŞMALAR KONGRESİ 8-9 Eylül 2018 / CİZRE - ŞIRNAK

surette ulaşılmak istenen bilgisel düzey olamayacağı itibarıyla el-Âmidî gibi bazı düşünürlerce eleştirilmiştir.<sup>9</sup>

Kâdî abdulcebbâr (ö.415) ise nazarın değişik sözlük anlamlarını sıraladıktan sonra nazarın tefekkür, araştırma, teemmül, tedebbür ve rü’yetle aynı anlama geldiğini belirterek kelamda kastedilen nazarı, “bilgiye ulaştıracak deliller üzerinde düşünmek.<sup>10</sup>” şeklinde tanımlar.

Aynı dönemde yaşayan bu iki düşünürün tanımları incelendiğinde, aynı anlamda kullanılan nazar ve istidlâlin tefekkürle tanımlandığı görülecek; bu üç kavram arasında da nitelikli bir farkın görülmediği anlaşılacaktır. Bir diğer belirleyici husus ise, delil kavramı tanımlamadaki işlevini açıkça hissettirmektedir.

el-Bâkillânî delilin terim anlamını ifade etmeden önce, sözlük anlamına yakîn bir anlamının olduğunu ifade etmek için; rehber anlamını taşıdığı için, kavmin yol göstericisine; kılavuzluk yaptığı için dikili taşlara, hırsızların yerini bulmayı kolaylaştırdığı için arkalarında bıraktıkları izlere, yıldızlara ve bunlar gibi kişiyi bilinmeyen bir bilgiye ulaştıran göstergelere delil denildiğini belirtir.<sup>11</sup> Terim anlamını ise, “duyularla algılanamayan zarûrî olarak bilinmeyeni gösteren murşid/rehber; zarûrî ve duyusal bilgilerimize dâhil olmayan konular hakkında bizi bilgiye ulaştıran şey olarak” ifade eder.<sup>12</sup> Düşünüre göre delilin konusunun zarûrî bilgi olmaması gerekir. Ayrıca, delilin medlûle delâlet eder cinsten olması gerekir. Ancak düşünür, delil-medlûl ilişkisini şart koşmakla beraber “*hırsızın bıraktığı izleri*” delil saymasından anlaşılıyor ki, delilin bilgi edinmek üzere bırakılmış olup olmaması delâlet için şart değildir. Kâdî Abdulcabbar da zarûrî olmayan bilginin yolunun delil ve delâlet olduğunu kabul eder. Şu farkla ki, Abdulcabbar “*delilde, bilginin alınması üzere kurulmuş olması*” şartını koşar. Bu şarta binaen “*hırsızın bıraktığı iz*” hırsızın bulunması için delil değildir. Zira hırsız, bulunması için o izi bırakmış değildir.<sup>13</sup> Demek oluyor ki, Abdulcabbar’a göre delilin bilme gayesine matuf olarak bırakılmış olması gerekir. Bu şart şu açıdan önemlidir; eğer delil bizzât delili bırakan tarafından, ulaşılmak istenen bilgiye matuf olarak bırakılmış ise ulaşılan sonuç sadece “bilgi edinmeyi” değil kesin bilgi edinmeyi gerektirir. Kâdî, delâlet

<sup>9</sup> el-Cürcânî, *a.g.e.*, s.43.

<sup>10</sup> el-Kâdî, *Şerhu Usûli’l-Hamse*, s.45.

<sup>11</sup> el-Bâkillânî, *Temhîdü’l-Evâil.*, s.30-33; krş. Adudu’d-Din Abdurrahman el-Îcî, *Şerhu Muhtasarî’l-*

*Muntehe’l-Usûli*, el-Matba’atu’l-Kurâ’l-Emiriyye, İstanbul, 1316 s.36.

<sup>12</sup> el-Bâkillânî, *a.g.e.*, s.34.

<sup>13</sup> el-Kâdî, *a.g.e.*, s.87-88.



## ŞEHR-İ NUH ULUSLARARASI MULTİ DİSİPLİNER ÇALIŞMALAR KONGRESİ 8-9 Eylül 2018 / CİZRE - ŞIRNAK

için getirdiği bu şarta bir şart daha ekler: delilin medlûlün cinsinden olması gerekir. Buna göre örneğin, vaktinde yağın kar bizi Muhammed (s.a.v)'in bilgisine ulaştırmaz; ancak, Kur'ân'ı getirmesi bizi peygamberliği bilgisine ulaştırır.<sup>14</sup> O açıdan Abdulcabbâr'ın bilgi edinme ve varlığı yorumlamada getirdiği amaçsallık ilkesi önemlidir. Bu yüzden düşünürün bilgi anlayışının teleolojik olduğunu söyleyebiliriz

Mutakaddimûn döneminde delil, sözlük anlamına yakîn anlamıyla alınmış; genelde zarûrî bilginin dışında kalan bilgilere ulaştıran olarak kabul edilmiştir. Bu dönemde istidlâl, nazar ve çoğu zaman fikir özdeş kavramlar olarak kullanılmış, bilgiye ulaştıran deliller üzerine düşünmek olarak tanımlanmıştır. Bu dönemde delil ve nazar tanımlanırken formel anlamda nazar için mantıktaki kıyas veya delil için öncüller değil, sözlük anlamına yakîn olarak genel anlamda gösteren ve düşünmek kastedilmiştir. Şurası da var ki, delilin medlule delalet etmesi için delil ve nazara ilişkin bir takım ilkeler vurgulanmıştır.

Muteahhirûn döneminde yaygın olarak kullanılan nazar tarifi, el-Bâkillânî'nin "kendisiyle ilim veya galip zan talep edilen fikirdir." tanımının yanı sıra, felsefecilerin de tercih ettiği "başka bir hususa ulaşmak için bilinen ve zannedilen hususların düzenlenmesidir." tanımı olmuştur. Bu tanım formu kelamcılar tarafından değişik ifade ve değişikliklerle tercih edilmiştir.<sup>15</sup>

er-Râzî (ö.606) nazarı, "Tasdikâtan oluşturulmuş bir tertiptir ki onunla diğer bir tasdikâta ulaşılır."<sup>16</sup> şeklinde tanımlar. Bu tanımda belirleyici kavram tasdikât kavramıdır. Tasdikât kavramıyla kastedilen, bir konu hakkında olumlu ya da olumsuz bir hüküm vermektir.<sup>17</sup> Başka bir ifadeyle önerme olabilen sözdür.

Mantıkta tasavvurât kavramı tasdikât kavramıyla birlikte ele alınır, her iki kavram birlikte bilgiyi ifade eder.<sup>18</sup> Tasavvurât ile kastedilen hakkında olumlu ya da olumsuz bir hüküm vermeksizin bir şeyin

<sup>14</sup> el-Kâdî, *Şerhu Usûli'l-Hamse*, s.88.

<sup>15</sup> el-Cürcânî, *Şerhu'l-Mevâkif*, s.44-45.

<sup>16</sup> er-Râzî, *Fahru'd-din, Kitâbul-muhassal*, tah.Hüseyn Atay, Daru't-Türas, Kafhire1991 122

<sup>17</sup> Bkz. *Fahru'd-Dîn er-Râzî, İslâm İnancının Ana Konuları (Meâlimu Usûli'd-Dîn)*, Çev.: Nadim

Macit İhtar yay. Erzurum, 1996, s.23.

<sup>18</sup> Fahrudin el-Arnâsî; *İsağuci fi'l-Mantık*, thk. Muhammed Nezir et-Turi el-Halili, Matbaatu'l-

Hiraki, bsm. yok, 1963, s.4-5.

## ŞEHR-İ NUH ULUSLARARASI MULTİ DİSİPLİNER ÇALIŞMALAR KONGRESİ 8-9 Eylül 2018 / CİZRE - ŞIRNAK

mâhiyetinin kavranmasıdır.<sup>19</sup> Sözelimi insan sözcüğü söylendiğinde “düşünen canlı” sözünün kastedilmesi tasavvurâtı; hakkında bir hüküm vererek “insan sonradan meydana gelendir.” ifadesi ise tasdikâtı ifade eder.

er-Râzî’ye göre neticeye ulaştıran öncüllerin tasavvurâtta değil, tasdikâttan oluşması lazım; başka bir ifadeyle önermelerden oluşması lazımdır. Ona göre tasavvurât her ne kadar bilginin bir kısmı olsa da tasavvurât üzerinde bir hüküm vermeden bir bilgiye ulaşılamaz. Dolayısıyla bizi bilgiye ulaştırmada belirleyici olan tasdikâttır.

Nazarı verdiği bir örnekle izah edersek,  
Alem değişkendir.

Her değişken mümkündür,

O halde, alem mümkündür.

Örneğinde, “alem mümkündür.” hükmüne varılması için; “alem değişkendir.”ve “Her değişken mümkündür.” önermelerinin neticeyi çıkarsayacak şekilde düzenlenmesi nazarı ifade etmektedir.

er-Râzî’nin tanımına benzer şekilde tanımlamada bulunan el-İsfahânî(749), nazarı, “Bilinen tasavvurât ve tasdikâtın bilinmeyi bildirecek şekilde düzenlemesi” olarak tanımlar. Ulaşılan bilgi tasavvur/kavram ise buna el-kavlu’ş-şarih, tasdik/hüküm ise buna hüccet ve delil deneceğini ifade eder.<sup>20</sup> Dolayısıyla, er-Razî’den farklı olarak el-İsfahânî’ye göre nazar sadece tasdikâttan değil, tasavvurâtta da yapılabilir. Başka bir ifadeyle nazar, hem önermelerin hem kavramların bilgiye ulaştıracak şekilde düzenlenmesidir. Bu tanım formlarının dışında nazar, sadece düşünsel yönelme, zihnin gafilliklerden uzaklaştırılması ve aklın akılla anlaşılabilen konulara yönlendirilmesi şekillerinde de tanımlanmıştır.<sup>21</sup>

Nazar kavramı için devamlı önemli olan kavram delil kavramı olmuştur. Delil kavramıyla ilgili olarak muteahhirûn döneminde iki temel yaklaşımı görmek mümkündür. Birincisi mantıkçıların, felsefecilerin ve çoğu kelamcıların takip ettiği yoldur ki, bunlar delili zorunlu olarak bilgiye ulaştıran önermeler olarak anlarlar. İkincisi ise, mutekaddimûn dönemi nazar ve delil tanımlaması geleneğini devam eden delili önerme olarak değil, önermenin konusu olarak görenlerdir.

<sup>19</sup> Bkz. er-Râzî, *Me’âlimu Usûli’-d- Dîn*, s.23.

<sup>20</sup> Şemsuddin el-İsfahânî , *Metâlibu’l-Envâr ‘alâ Tavâliu’l-Envâr*, Dersaadet yay., İstanbul, 1305, s. 12-13.

<sup>21</sup> el-Cürcânî, *Şerhu’l-Mevâkif*, s. 45.

## ŞEHR-İ NUH ULUSLARARASI MULTİ DİSİPLİNER ÇALIŞMALAR KONGRESİ 8-9 Eylül 2018 / CİZRE - ŞIRNAK

Mantıkçıların delil tanımlamasını tercih eden er-Râzî, nazar ifadesini kullanmadan delili şu şekilde tanımlar: “Delil bilindiği takdirde gösterilenin/medlûlün varlığını bilmeyi gerekli kılandır.” er-Râzî’ye göre delil mantikî önermeler olduğu için, nazar kavramını kullanmaya gerek duymamıştır. Çünkü bir şeyin delil olması demek, nazar edilmiş olması demektir. er-Râzî, bu tanımla delil/medlûl ilişkisine de vurguda bulunuyor. Çünkü ona göre delille medlûl arasında vücut ilişkisi vardır.<sup>22</sup> er-Râzî tanımında nazar ifadesini kullanmamış olsa da delil nazarın oluşmasında birinci etkindir. Çünkü düşünürü göre zihinde oluşan iki bilgi başka bir bilgiyi gerektirir. Bu gerektirenlerle varılması gereken sonuç/bilgiye ulaşmak için yapılan düşünsel eyleme nazar denir. Gerektirenlerin adı ise delildir.<sup>23</sup> Her ne kadar er-Râzî, delili genel bir ifadeyle “medlûlün varlığını bilmeyi gerekli kılan” olarak ifade etse de, ona göre nazar sadece önermelerle kurulabileceği için delil aynı zamanda kesin bilgiye ulaştıran önermelerdir. er-Razi, her önermenin kişiyi bilgiye ulaştırmayacağını farkında olduğu için delili, emare/belirtiden ayırır. Emare, bilindiği takdirde medlûlün varlığını zan etmeyi gerekli kılar. Böylece delil ilmî gerektirirken, emare zan etmeyi gerektirir.<sup>24</sup>

Mutekaddimûn dönemi nazar ve delil tanımlaması geleneğini devam eden, delili önerme olarak değil, önermenin konusu olarak gören el-Cürcanî(ö.816), nazarı “üzerinde kurulan doğru bir nazarla bilgiye ulaştırmayı mümkün kılandır.” Şeklinde tanımlamıştır. el-Cürcanî, er-Razî’den farklı olarak delili tanımlamak için nazar kavramını kullandı. Çünkü ona göre delil önermeler değil, önermelerin kendisinden yapıldığı kavramlardır. O açıdan kavramlar önce nazar edilerek önermelere dönüştürülür; daha sonra bu işlem bizi medlule/bilgiye ulaştırır. Delil bizâtihi bilgi sebebi olamaz. Onun için delilin tanımında “doğru nazar kurulduğu takdirde” ifadesi kullanılmıştır. Bu durumda delilin bilgi gerektirebilmesi için bu delillerin sonucu verecek şekilde dizayn edilmesi ve düşünülmesi teknik bir ifade ile “nazar edilmesi” gerekir. Nazarın hem bilgi hem zan yönü olduğu için nazar kavramı “doğru” ile kayıtlandırılmıştır.<sup>25</sup> Oysa er-Raziye göre delil bizâtihi bilgi sebebidir. Delil bilinir bilinmez medlulün bilinmesi vacibi olarak ortaya çıkar.

İki farklı anlayışı Kelâm kitaplarında sıklıkla geçen bir örnek üzerinde analiz edersek, mantıkçıların, felsefecilerin ve er-Razî gibi delil-medlul ilişkisini vacip görenler, “her hadis/sonradan olanın bir muhdisi/var edicisi vardır; âlem hâdistir, o halde âlemin de bir muhdisi vardır.” kıyasında

20 er-Râzî, Fahreddin; *Kitabu’l-Muhassali Efkar’l-Mütekaddimin ve’l-Muteahhirûn mine’l-Felasifeti ve’l-Mütekellimin*, bsm. yok. tsz. Ankara İlahiyat Kütüphanesi, 297.4/1324 s.31.

23 er-Râzî, *Meâlimu Usûli’d-Dîn*, s.26.

24 er-Râzî, *a.g.e.*, s.26.

25 al-Cürcanî, *Şerhu’l-Mevâkif*, s.56.

# ŞEHR-İ NUH ULUSLARARASI MULTİ DİSİPLİNER ÇALIŞMALAR KONGRESİ

## 8-9 Eylül 2018 / CİZRE - ŞIRNAK

“her hadisin bir muhdisi vardır; âlem hâdistir.” önermeleri delîldir. Bunlar bilindiği takdirde vacibî olarak “Alemin de bir muhdisi vardır.” bilgisine ulaşılır. Mutekaddimûn dönemi nazar ve delil tanımlaması geleneğini devam eden delili önerme olarak değil, önermenin konusu olarak görüp delil-medlul arasındaki ilişkiyi adet ilişkisi olarak gören el-Cürcanî gibi düşünörlere göre, âlemin nazari şekli önermeler değil, âlemin kendisi delildir.<sup>26</sup> Âlem, her ne kadar düşünöldüğünde bir bilgiye ulaştıracaksa da, tek başına bir bilgi sebebi değildir. O halde bilgiye matuf olarak delil getirmek için bu delilin bizi sonuca ulaştıracak şekilde dizayn edilmesi; öncüllerin kurulması gerekir.

Kelamın iki dönemini karşılaştırdığımızda; kavram analizi mutekaddimûn döneminde mantığın formel kavramlarıyla yapılmayarak çoğu zaman anlamları bir birine yakın kavramlar birbirinin yerine kullanılırken muteahhirûn döneminde yoğun bir mantık etkisini; dolayısıyla kavramların mantıksal ifadesini görmek mümkündür.

## II-DELİL-MEDLUL İLİŞKİSİ AÇISINDAN NAZARİ BİLGİNİN DEĞERİ

Delil, daha önce de belirtildiği gibi “sahîh nazarla istenilen bilgiye ulaştırandır.” Medlul ise sahîh nazarla ulaşılan bilgidir. Tanımlarından da anlaşıldığı gibi medlulün gerçekleşmesi delil ile mümkün olmaktadır. O zaman problem, delilin medlule delâlet etmesinin şekli, delilin medlule nasıl delâlet ettiği ve ulaşılan sonucun bilgisel değer açısından neyi ifade ettiğidir.

Delil ve medlulun birbirleri ile olan ilişkisi illet-ma'lul ilişkisinden kaynaklanmaktadır.<sup>27</sup> Yaygın bir örnekle, yakıcı bir maddenin temas etmesiyle yanmak arasındaki ilişki illet-ma'lul ilişkisidir. Çünkü yanmayı yanmış kılan, yakıcı bir maddenin temas etmiş olmasıdır. O açıdan illet-ma'lul arasında zorunlu bir ilişkinin olduğunu söyleyebiliriz. Bu ontolojik zorunluluk, epistemolojik bir zorunluluğu da beraberinde getirmektedir. İlet-ma'lul arasındaki bu zorunlu ilişki nazarın, dolayısıyla delil-medlul ilişkisinin imkan metafiziğini oluşturmaktadır. Şöyle ki, söz konusu örnekte olduğu gibi “yakıcı bir maddenin engel olmadan yanıcı bir maddeye temas ettiğini” bildiğimizde zorunlu olarak yanıcı maddenin de yanmasını bilmiş olmaktadır. Veya “yanıcı bir maddenin de yanmasını” bildiğimizde zorunlu olarak “yakıcı bir maddenin engel olmadan yanıcı bir maddeye temas ettiğini” bilmiş olmaktadır. Birinci durumda illetten hareketle ma'lul bilinmekte, ikinci durumda ma'lulun bilinmesiyle illet bilinmektedir. O zaman illet delil olup ma'lul medlul olabildiği gibi, tersi de olabilmektedir.

<sup>26</sup> Bkz. el-Cürcanî, *Haşiyetün 'ala Şerhi'l-Muhtasari'l-Muntehâ*, s.43

<sup>27</sup> er-Râzî, *Meâlimu Usûli'd-Din*, s.26.

## ŞEHR-İ NUH ULUSLARARASI MULTİ DİSİPLİNER ÇALIŞMALAR KONGRESİ 8-9 Eylül 2018 / CİZRE - ŞIRNAK

Delîl ile medlûl arasındaki ilişkinin; aynı zamanda illet ile malul arasındaki ilişkinin insan fiilleri açısından nasıl gerçekleştiği problemi Kelâm ekolleri tarafından oldukça tartışmalı geçmiştir. Delîlin medlûle delâlet etmesi ile oluşan bilgi bazı kelâmcılarca “âdet”, bazılarına göre “tevellüd” bazılarına göre ise “icâp” şeklinde gerçekleşir.<sup>28</sup>

Bazı Eş’arîlere göre, bilgi sahîh nazardan hemen sonra Allah’ın yaratmasıyla âdet ilişkisi ile gerçekleşir. Bunun anlamı bilginin zorunlu varlık olarak değil, mümkün varlık olarak gerçekleşmesidir. Çünkü, tüm mümkün varlıkların meydana gelmeleri Allah’ın kudretine ve dilemesine dayanır. Nazar Allah’ın dilemesiyle başlamıştır. Dilenen şeyin sonucunda yani nazarın sonucunda gerçekleşen bilgi vacip/zorunlu olamaz.<sup>29</sup> Eş’arîlerin delil-medlûl ilişkisini âdet olarak ifade etmelerinde insanın fiillerinin kesbi/edinilmiş olarak görülmesi belirleyici olmuştur. Eş’arîlere göre tüm mümkün varlıkların var oluşları Allah’a dayanır. Çünkü Allah dilediğini yaratandır. O açıdan art arda gelen hâdis olgular bir birlerini zorunlu olarak gerektirmez. Örneğin, yanmak ateşin değmesinin zorunlu sonucu değildir; yanmak ile ateşin değmesi arasında bir zorunluluk ilişkisi yoktur. Ancak genel anlamada gözlemlendiğinde iki olay bir birinin akabinde gerçekleştiği için aralarında âdet ilişkisi vardır denilebilir. İstidlâlden sonra gelen ilim mümkündür. O halde bu bilgiye tesir eden bir gücün olması gerekir. Varlık alanında Allah’tan başka tesir edici olmadığına göre bilginin gerçekleşmesi âdeten gerçekleşmiştir. Eş’arîler açısından delîlin medlûle delâletini sağlayan illet, zât değildir. Dolayısıyla bir bilgi başka bir bilgiye delâlet ederken bilgi, tesir edici zât değildir. Çünkü bilgi arazdır; arazın başka arazlar üzerinde etkili olması mümkün değildir.<sup>30</sup> Görüldüğü gibi bilginin insanda sağlanması, insanın fiilleri ile ilgilidir. Eş’arî düşünüşüne göre insanın fiilleri kesbîdir. Dolayısıyla bilgi de kesbîdir. Buna göre bilgi insanda Allah tarafından yaratılması ile gerçekleşir.

Mu’tezilîlere göre, bilgi tevellüdle ortaya çıkar.<sup>31</sup> Onlara göre fiillerimiz dolaysız/müpteda ve dolaylı fiiller olmak üzere ikiye ayrılır. Mu’tezile yapılışı açısından da fiilleri ikiye ayırır: Birincisi, irade nefret ve düşünme gibi kalbe ait fiiller; ikincisi ise beş duyu, el ve ayaklar gibi organlarla yapılan fiiller. Beş duyu ve diğer duyu organlarıyla yapılan fiillerin hepsi mütevellid/dolaylı fiillerdir. Akıl yürütme

<sup>28</sup> er-Râzî, *el-Muhassal*, s.28.

<sup>29</sup> et-Taftazânî, *Şerhu Makâsidi’t-Tâlibîn*,34; er-Râzî, *el-Muhassal*, s.28.

<sup>30</sup> el-Cürçânî, *Şerhu’l-Mevâkif*, s.54.

<sup>31</sup> et-Taftazânî, *Şerhu Makâsidi’t-Tâlibîn*, s.34.



## ŞEHR-İ NUH ULUSLARARASI MULTİ DİSİPLİNER ÇALIŞMALAR KONGRESİ 8-9 Eylül 2018 / CİZRE - ŞIRNAK

dışındaki kalbi fiillerin hepsi müpteda /dolaysız fiillerdir. Ancak, akıl yürütme ise mütevellid/dolaylı fiildir.<sup>32</sup> Onlara göre nazarla elde edilen bilgi dolaylı ama zorunlu olarak ortaya çıkar.

er-Râzî'ye göre ise, akıl yürütmenin akabinde oluşan bilgi “vücub”la gerçekleşir. Ancak bu vücub/zorunluluk, Mu'tezilenin tevellüd ilişkisi gibi değildir. er-Râzî bunu bir örnekle açıklar: “âlem değişkendir, her değişken mümkündür.” Bu iki bilginin zihinde oluşmasıyla şu bilginin oluşmaması mümkün değildir, “âlem mümkündür” bu bilginin oluşması zarûrîdir.<sup>33</sup> Böylece er-Râzî, bilginin Allah'ın fiili olması hususunda Eş'arî'ye uyar. Ancak er-Râzî, Eş'arî'nin nazardan sonra Allah'ın bilgiyi yaratmaması da mümkündür şeklindeki görüşüne karşı çıkar. er-Râzî akıl yürütmeden sonra bilginin zorunlu olarak meydana geleceği konusunda Mu'tezile ile aynı görüştedir. er-Râzî'nin dışında felsefeciler ve el-Bakillânî, el-Cüveyni el-Gazali, el-Amidî ve pek çok Eş'arî kelâmcı farklı yorumlarla delil-medlul ilişkisinin zorunlu bir ilişki olduğunu ifade etmişlerdir. Hatta et-Taftazanî'ye göre bu düşünceyi savunan Eşariler daha fazladır.<sup>34</sup>

et-Taftazanî ve el-Cürcanî yukarıdaki yorumları ifade ettikten sonra, delil-medlul ilişkisi nasıl alınır alınmaz; nazar bir başka ilmi gerektirir (et-Taftazanî, gerektirir derken icab, el-Cürcanî istilzam ifadesini kullanıyor) Onlara göre sorun fiilden sonra bilginin gerçekleşip gerçekleşmeyeceği değildir. Herkes nazardan sonra bilginin gerçekleşeceğinde hem fikirdir. Sorun nazarda bulunan failin muhdes bir kuvvetle mi yoksa önceden var olan kuvvetle mi nazar ettiği. Yoksa Allah nazar kuvvesini verdikten sonra bilginin gerçekleşmemesi söz konusu değildir.<sup>35</sup> Kelâmcıların nazar tarifinde bulunurken gereklilik/icab ifadelerini kullanmaları bu düşünürlerin yorumunu doğrular gibi hissettirse de;<sup>36</sup> durum o kadar net değildir. Kanaatimce Eşariler, bilgi felsefeleriyle varlık felsefeleri arasında tam bir örtüşme bulunmamaktadır. Hem adet ilişkisini hem de delilin bulunmasıyla medlulun ortaya çıkacağını ifade etmek çelişki arz etmektedir.

Muteahhirûn dönemi teorisyenlerinden er-Râzî'nin sözleri, bilgisel değer açısından Pek çok Kelâmcının istidlâlê ilişkin düşüncelerini özetlemektedir: “Doğru olan akıl yürütmenin kesin bilgiyi gerektirmesidir. İki öncülün oluşmasıyla sonuç bilgi oluşur. Ne var ki, öncüllerin oluşturulması müessir/etken değildir. Gerçek etken bir olan Allah'tan başkası değildir.”<sup>37</sup> el-İcî ise, cumhurun sağlanan

<sup>32</sup> el-Kâdî, *el-Mûhît*, s.389; *el-Muğnî*, c.3 s.6.

<sup>33</sup> er-Râzî, *el-Muhassal*, s.29.

<sup>34</sup> et-Taftazanî, *a.g.e.*, s.35

<sup>35</sup> et-Taftazanî, *Şerhu Makâsidi't-Tâlibîn.*, s.36.; el-Cürcanî, *Şerhu'l-Mevâkif*, s.55.

<sup>36</sup> el-Bâkillânî, *et-Temhîd*, s.32.; en-Nesefî, *et-Tabsire*, s.285

<sup>37</sup> er-Râzî, *Me'âlimu Usûli'd- Dîn*, s.27; ayrıca Bkz. *el-Muhassal*, s.28-29.

# ŞEHR-İ NUH ULUSLARARASI MULTİ DİSİPLİNER ÇALIŞMALAR KONGRESİ

## 8-9 Eylül 2018 / CİZRE - ŞIRNAK

öncüllerin doğru kurulması takdirde akıl yürütmenin bilgi gerektirdiği konusunda fikir birliğine vardığını belirtir<sup>38</sup>

Sahih nazar bilgi gerektirdiğine göre bilgi kavramını açmak gerekmektedir. Kelâmcıların çoğunluğuna göre bilgi yakîn de olabilir, galip zan da olabilir.<sup>39</sup> Belirtelim ki, mutekaddimûn dönemi galip zannı bilgi kavramı içinde almaya alışık değildir. Nazarın tarifinde bilgi ile birlikte galip zannın da özellikle belirtilmesi bu dönemde galip zannın bilgi olarak kabul edilmediğini bizlere hissettirmektedir.

Nazarın sonucunda bilgi de gerçekleşebilir zan da gerçekleşebilir; hatta nazar şartları yerinde değilse, fasitse vehim de doğabilir. O halde elde edilen sonucun yakîn olması, galip zan olması, zan olması, vehm olması nazarın ne şekilde gerçekleştirildiğine bağlıdır. Başka bir ifadeyle öncüllere bağlıdır. Öncüllerin niteliği, sonucu belirlememektedir.

### SONUÇ

Kelamın ilk döneminde fikir, istidlâl, delil ve nazar gibi kavramların tanımlanmasında formel mantığın kavramlarını kullanmaktan ziyade sözlük anlamlarına yalın bir anlamla kullanılmışken; sonraki dönemde yoğun mantıksal analizlerin yapıldığı ve mantık terminolojisinin kullanıldığı görülmektedir.

Nazarla ilgili pek çok tartışma yapılmışsa da genel kanaat nazarın “bir hükme varmak için önermelerin kurulması” şeklindeki tanım genel geçer olarak kabul edilmiştir. Delil ise hükme ulaştırıcı önermelerdir. Nazarın geçerli ve bilgiye ulaştırılması için öncüllerin, hem içeriklerinin doğru hem de dizaynının doğru yapılmış olması gerekir. Geçerli nazar sahih, geçersiz nazara fasit nazar denilmiştir.

Delil-medlul ilişkisi illet-malul ilişkisi gibi görülmüştür. el-Eş’arîlerin bir kısmı Delil-medlul ilişkisini adetle görürken bir kısmı da icap/zorunlu görmüşlerdir. Mu’tezile ise bu ilişkiyi tevellüdle/dolaylılıkla açıklamışlardır. Bu ontolojik düşünce düşünürlerin epistemolojik düşüncesini de belirlemiştir. Kelâmcılara göre nazarla kesin bilginin elde edilmesi öncüllerin kesin önermeler olmasına bağlıdır. Nazar bilgi gerektirir derken bir kısım kelâmcı kesin bilgiyi kastederken, bir kısmı da hem kesin bilgiyi hem de galip zannı kastetmiştir.

<sup>38</sup> el-İcî, *el-Mevâkif*, s.46.

<sup>39</sup> et-Taftazanî, *Şerhu’l-Makâsîd* s.33-36.; el-Cürcanî, *Şerhu’l-Mevâkif*, s.50-55.

# ŞEHR-İ NUH ULUSLARARASI MULTİ DİSİPLİNER ÇALIŞMALAR KONGRESİ

## 8-9 Eylül 2018 / CİZRE - ŞIRNAK

### KAYNAKÇA

el-Amidî, Seyfuddîn, *Kitâbu 'l-Mubîn fi Şerh 'i-Elfâzı 'l Hukemâ ve 'l-Mutekellimîn*,

Dâru'l- Menâhil, Beyrût, 1987.

el-Arnâsî, Fahrüddin, *İsağuci fi 'l-Mantık*, thk. Muhammed Nezir et-Turi el-

Halili, Matbaatu'l- Hiraki, bsm. yok, 1963.

el-Bağdâdî, Ebû Mansûr Abdu'l-Kahir; *Usûlu 'd-Din*, Devlet Matbaası İstanbul, 1928.

el-Bakıllânî, Ebû Bekir Muhammed b. Tayyib, *Temhîdü 'l-Evâil ve Telhîsü 'd-Delâil*,

Müessetü'l- Kitâbi's-Sekafiyye, Beyrut, 1987.

el-Câbirî, Muhammed Âbid, *Arap-İslâm Kültürünün Akıl Yapısı*, Çev.: Burhan

Köroğlu Hasan Hacak- Ekrem Demirli, Kitapevi yay., İstanbul, 1999.

Cengiz, Yunus, *Şehâdete Dayanarak Gaybın Çıkarılması Yönteminin Kelâm*

İlmindeki İşleniş Biçimi (Yüksek Lisans Tezi), Yüzüncü Yıl Üniversitesi, Van,

2003.

Cevizci, Ahmet, *Felsefe Sözlüğü*, Paradigma yay., İstanbul, 1999.

el-Cürcanî, eş-Şerif, *Hâşiyetün 'alâ Şerhi 'l-Muhtasari 'l-Müntehâ*, el- Matba'atu'l-

Kura'l-Emiriyye, İstanbul, 1316.

el-Cürcanî, *Şerhül Mevâkif*, DİB. Kütüphanesi, No: 1172

el-Cüveynî, İmamü'l-Haremeyn, *Kitâbü 'l-İrşâd ilâ Kevâti 'i 'l-Edilleti fi Usûli 'l-*

*İ'tikâd*, Mektebetü'l-Harici, Mısır, tsz.

Fere, Frederick, *Din Dilinin Anlamı*, Çev. Zeki Özcan, Alfa Yay. İstanbul 1999

el-Ferrâ, Ebû Ya'lâ, *el-Mu'temed fi Usûli 'd-Dîn*, Dâru'l-Meşrik, Beyrut, 1974.

Ferğel, Yahya Haşim, *el-Üsüsü 'l- Menhecî li Binâi 'Akîdeti 'l-İslâmiyyeti*, Dâru'l-

# ŞEHR-İ NUH ULUSLARARASI MULTİ DİSİPLİNER ÇALIŞMALAR KONGRESİ

## 8-9 Eylül 2018 / CİZRE - ŞIRNAK

Fikri'l-Arabî yay., Kâhire, tsz.

el-Firüzabâdî, Mecdu'd-Din Muhammed b. Ya'kub, *el-Kâmusu'l-Muhît*,

Müessesetü'r-Risâle, Beyrut, 1986.

el-Gazâlî, Ebû'l-Hâmid, *Mi'yârü'l-İlm*, İlmîyye Matbaası, Mısır, 1329.

Gökdağ, Kamuran, "Toplumsal Bedenin Yetkinliği: Nasîrüddîn-i Tûsî'de İdeal Yönetim Ontolojisi", *İslam Araştırmaları Dergisi*, 40 (2018), 47-68.

el-Îcî, Adudu'd-Din Abdurrahman, *el-Mevâfık fi İlmi'l-Kelâm*, Âlemu'l-Kütüb,

Beyrut, tsz.

el-Îcî, *Şerhu Muhtasarı'l-Muntehe'l-Usûlî*, el-Matba'atu'l-Kurâ'l-Emiriyye,

İstanbul, 1316.

el-İsfâhanî, Şemsuddin, *Metâlibu'l-Envar 'alâ Tavâliu'l-Envâr*, Dersaadet yay.,

İstanbul, 1305.

el-Kâdî, Abdü'l-Cebbâr, *el-Muğnî fi Ebvâbi't-Tevhîd ve'l-Adl*, el-Müessesetü'l-

Mısıriyyetü'l-Amme Mısır, tsz.

el-Kâdî, *Şerhu Usûlî'l-Hamse*, Mektebetü Vehve, Kahire, 1965.

el-Kâdî, *el-Muhît bi't-Teklîf*, Dâru'l-Mısıriyye, Kahire, tsz.

Mahmud, Hasan, *el-Medhel ilâ Dirâsati 'İlmi'l-Kelâm*, İdâretü'l-Kur'ân 'Ulumu'l-

İslâmiyye, Pakistan, 1988.

el-Mâturidî, Ebû Mansûr, *Kitâbu't-Tevhîd*, el-Mektebetü'l-İslâmiyye, Beyrut, tsz.

el-Meklâti, Ebû'l-Haccâc Yûsuf, *Lübâbü'l-'Ukûl fi'r-Reddi 'alâ'l-Felâsifeti fi*

*'İlmi'l-Usûl*, Dâru'l-Ensâr, Kahire, 1977.

en-Nesefî, Ebû'l-Mu'în Meymûn b. Muhammed, *Tabziratu'l-Edille fi Usûli'd-în*, thk.

# ŞEHR-İ NUH ULUSLARARASI MULTİ DİSİPLİNER ÇALIŞMALAR KONGRESİ

## 8-9 Eylül 2018 / CİZRE - ŞIRNAK

Hüseyin Atay, DİB yay., Ankara, 1993.

en-Neşşâr, Alî Samî, *Menâhicü'l-Bahs 'İnde Mütefekkirî'l-İslâm ve İktişâfu'l-Menheci'l-'İlmî fi'l-'Âlemi'l-İslâmiyye*, Dâru'n-Nahdeti'l-'Arabiyye, Beyrut, 1983.

en-Neşşâr, *İslâm'da Felsefi Düşüncenin Doğuşu*, Çev.: Osman Tunç, İnsan yay. İstanbul, 1999.

Öner, Necati, *Klasik Mantık*, AÜİF. yay, 4.bsk., Ankara, 1982.

er-Râzî, Fâhru'd-Dîn, *Meâlimu Usûli'd-Dîn*, Çev.: Nadim Macit İhtar yay. Erzurum, 1996.

er-Râzî, *Kitabu'l-Muhassali Efkâri'l-Mütekaddimîn ve'l-Muteahhirîn mine'l-Felâsefeti ve'l-Mütekellimîn*, bsm. yok. tsz. Ankara İlahiyat Kütüphanesi, 297.4/1324.

et-Taftazânî, Saduddin *Şerhü'l-Mekâsıdı't-Tâlibin*, İstanbul, tsz.

et-Taftazânî, *Şerhu'l-Akâdî'n-Nesefi*, Bahar Matbaası, İstanbul, 1976.

ŞEHR-İ NUH



# ŞEHR-İ NUH ULUSLARARASI MULTİ DİSİPLİNER ÇALIŞMALAR KONGRESİ

## 8-9 Eylül 2018 / CİZRE - ŞIRNAK

### KUR'AN'DA TEVHİD MÜCADELESİNİN İLK ÖRNEĞİ: HZ. NUH

Öğr. Gör. Dr. Sema ÇELEM

Ankara Üniversitesi İlahiyat Fakültesi, [celems@ankara.edu.tr](mailto:celems@ankara.edu.tr)

#### ÖZET

Hz. Nûh Allah tarafından insanlara yol gösterici olarak Hz. Adem ve Hz. İdris'ten sonra gönderilmiştir. Ancak o, Allah'ın birliğine davetin öncüsüdür. Hz. Nûh'un kıssasında ilkler çoktur. Onun kavmi ilk şirke düşen topluluk, kendisi de ilk şirk toplumuna gönderilen peygamberdir. Kur'an'ın bildirdiğine göre kavmini Allah'ın dinine çağırma süresi bildirilen tek peygamber Hz. Nûh'tur (Ankebut 29/14). Tebliğinde her türlü iletişim yöntemini denemiştir (Nûh 71/5-9). Kavmi onu yalanlayıp hakaret etmişler (Kamer 54/9), bununla yetinmeyip peygambere meydan okumuşlardır (Hûd 11/32). İman edenler sayı bakımından az, güç bakımından toplumun en zayıflarıdır (Hûd 11/27). Allah inananları kurtarmak üzere Hz. Nûh'a gemi yapmasını emretmiştir (Hûd 11/37). İnanmayanlar tufanda boğulmuştur. Tufan, Allah'ın yeryüzüne gönderdiği ve toplu helâka yol açan ilk ceza türüdür.

#### Giriş

Allah Kur'an'ın muhataplarına, geçmiş ümmetler, onlara gönderilen elçiler, peygamberlerine tabi olup olmamaları ve akıbetleri hakkında bilgiler verir. Bu durumun başlıca üç amacı vardır:

1. Hz. Muhammed (sav)'i teselli,
2. Mü'minlere yol gösterme,
3. İnkâr edenleri uyarma.

Kur'an'ın; yaratılışı,<sup>1</sup> meleklerin secdesi,<sup>2</sup> şeytanın isyanı,<sup>3</sup> ve cennetten çıkarılışı<sup>4</sup> üzerinden ilk sözünü ettiği peygamber Hz. Âdem'dir. Hz. Âdem Allah'tan vahiy alan bir insan olarak peygamberler zincirinin ilk halkası kabul edilmekle birlikte<sup>5</sup> tebliği ve davette bulunduğu topluluk hususunda Kur'an'da her hangi bir bilgi yer almamaktadır. "Allah'ın Nûh, İbrâhim hânedanı ve İmrân hânedanı ile birlikte Âdem'i de âlemlere üstün kıldığı"<sup>6</sup> ayetiyle dolaylı olarak peygamber olduğuna işaret edilen<sup>7</sup> Hz. Âdem'in hayatının yasak meyveyi yedikten ve cennetten çıkarıldıktan sonraki dönemi hakkında da Kur'an-ı

<sup>1</sup> Andolsun sizi yarattık; sonra size şekil verdik; sonra da meleklerle, "Âdem'e secde edin" diye emrettik. İblis'in dışındakiler secde ettiler. O secde edenler arasında yer almadı. (A'râf 7/11)

<sup>2</sup> Meleklerle, "Âdem'e secde edin" dediğimizde İblis dışındakiler derhal secde ettiler; o direndi, büyüklendi ve kâfirlerden oldu. (Bakara 2/34)

<sup>3</sup> Meleklerle "Âdem'e secde edin" dedik, onlar da secde ettiler, sadece İblis direndi. (Tâhâ 20/116).

<sup>4</sup> Nihayet ikisi de o ağaçtan yediler. Bunun üzerine mahrem yerleri kendilerine göründü, üstlerini cennet yaprağıyla örtmeye çalıştılar. Böylece Âdem rabbine karşı gelmiş ve yolunu şaşırmıştı. (Tâhâ 20/121).

<sup>5</sup> Ömer Özsoy- İlhami Güler, *Konularına Göre Kur'an*, s. 673.

<sup>6</sup> Âl-i İmrân 3/33.

<sup>7</sup> Süleyman Hayri Bolay, "Adem" *DİA*, c. 1, ss. 358-363.

# ŞEHR-İ NUH ULUSLARARASI MULTİ DİSİPLİNER ÇALIŞMALAR KONGRESİ

## 8-9 Eylül 2018 / CİZRE - ŞIRNAK

Kerîm'de açıklama yapılmamıştır. Tefsirlerde Hz. Âdem'in oğlu olduğu<sup>8</sup> ve kendisine elli sahife verildiği<sup>9</sup> bildirilerek peygamber olduğu düşünülen Şis (as) ismi ise Kur'an'da yer almamaktadır.

Hz. Âdem'den sonraki peygamber olarak bilinen Hz. İdris'in ismi ayetlerde dosdoğru,<sup>10</sup> sabırlı bir insan<sup>11</sup> olarak zikredilmiş, nübüvvetinin detayları bildirilmemiştir. Mukatil onun Nûh (as)'ın babasının dedesi olduğunu ve dördüncü kat semaya yükseltildiği söylemiştir.<sup>12</sup> Kur'an'a göre "insanları tevhide çağırma" konusunda görevlendirildiği açıkça bildirilen ilk peygamber Hz. Nûh'tur: "Biz Nûh'u, "Kendilerine can yakıcı bir azap gelmeden önce halkını uyar" diyerek kavmine gönderdik."<sup>13</sup> Kaynaklarda Hz. Nûh ile Hz. Âdem arasında hepsi de İslam üzere olan on nesilden söz edilmektedir.<sup>14</sup> Buna göre Hz. Nûh'un içinde bulunduğu topluluğun ilk putperest kavim olduğunu söylemek mümkündür. Zamanla aralarında çıkan ihtilafları gidermek üzere Allah müjdeleyici ve inzâr edici peygamberler göndermiştir.<sup>15</sup>

### a. İlk uyarıcı

Allah tarafından yeryüzünün ilk müşrik toplumuna gönderilen Hz. Nûh'un kıssasına Kur'an-ı Kerim'in yirmi dokuz suresinde değinilmiş ve kırk üç ayette de adı geçmiştir. Kur'an'da adı Hz. Musa ve Hz. İbrahim'den sonra en çok anılan peygamber olarak Hz. Nûh, kendisinden sonra yaşanacak hak/batıl mücadelesinin ilk örneğini teşkil etmekte, hayatı kavmine karşı yürüttüğü tevhit mücadelesiyle ön plana çıkmaktadır. Allah tarafından kavmini uyarıcı olarak gönderilişi, tevhide daveti, azaptan korkutması<sup>16</sup> sonuç vermemiş, insanlar tarafından "bir beşerin peygamber olamayacağı" iddiasıyla yalancılıkla itham edilmiştir.<sup>17</sup> Kendisine yöneltilen bütün tepkilere rağmen tebliğden asla vazgeçmeyen Hz. Nûh kavmini hakka davette her metodu denemiş,<sup>18</sup> onlardan gelen eziyetlere uzun yıllar katlanmıştır. Peygamberlerine "Delinin biri!"<sup>19</sup> diyerek görevinden alıkoymaya çalışan bu toplumda babalar çocuklarının elini tutarak Hz. Nûh'a getirir ve onun yolundan gitmemeleri konusunda çocuklarını uyarırlardı.<sup>20</sup>

### b. Tebliğ süresinin Kur'an'da bildirildiği ilk ve tek peygamber

Kur'an-ı Kerim'de geçmiş ümmetlerin kıssaları ibret ve ders çıkarma gibi hikmetlere binaen zikredildiği için yer, zaman vb. detaylar açıklanmaz. Buna göre Hz. Nûh'un kavmini Allah'ın dinine davet süresi hakkında bilgi verilmesi dikkat çekicidir. Bu durum diğer peygamberler için söz konusu değildir: "Vaktiyle biz Nûh'u kendi kavmine resul olarak göndermiştik. Nûh, bin yıldan elli yıl daha az bir süreyle

<sup>8</sup> Sa'lebi, *el-Keşf ve'l-Beyân*, c. 4, s. 52.

<sup>9</sup> Sa'lebi, *el-Keşf ve'l-Beyân*, c.10, s. 186.

<sup>10</sup> Meryem 19/56.

<sup>11</sup> Enbiyâ 21/85.

<sup>12</sup> Mukatil b. Süleyman, *Tefsir-i Kebir*, c. 2, s. 631.

<sup>13</sup> Nûh 71/1.

<sup>14</sup> İbn Sa'd, *Tabakat*, c.1, s.25; Taberi, *Tarihu'l-Muluk ve'l-Umem*, c.1, s.122.

<sup>15</sup> Taberi, *Tarihu'l-Muluk ve'l-Umem* c.1, s.122.

<sup>16</sup> Hud 11/25-26.

<sup>17</sup> Hud 11/27.

<sup>18</sup> Nûh 71/5-9.

<sup>19</sup> Kamer 54/9.

<sup>20</sup> İbn Atiyye, *el-Muharraru'l-Veciz*, c.3, s.168.

## ŞEHR-İ NUH ULUSLARARASI MULTİ DİSİPLİNER ÇALIŞMALAR KONGRESİ 8-9 Eylül 2018 / CİZRE - ŞIRNAK

onların arasında kaldı. Sonunda zulümlerini sürdürürlerken onları tûfan yakaladı.”<sup>21</sup> Hz. Aişe’den (v.58/678) rivayet edilen bir hadiste yer alan *كَانَ نُوحٌ مَّاكِنًا فِي قَوْمِهِ أَلْفَ سَنَةٍ إِلَّا خَمْسِينَ عَامًا يَدْعُوهُمْ إِلَى اللَّهِ* ibaresi Kur’an’da anılan sürenin davete taalluk ettiğini gösterir niteliktedir.<sup>22</sup> Bu konuda tefsirlerde benzer görüşler vardır. Taberi (v.310/923) Ankebut 29/14. ayetin tefsirinde Hz. Nûh için “Kavmini tevhide, putları ve ilahlarını terk etmeye davet ediyordu.” ifadesini kullanmıştır.<sup>23</sup> Bu ifadeden anlaşıldığına göre Hz. Nuh’un tebliği Kur’an’da belirtilen sürenin tamamında gerçekleşmiştir. Taberi’nin naklettiği başka bir rivayette Hz. Nuh’un kavmine peygamber olarak gönderildiğinde üç yüz elli yaşında olduğu, dokuz yüz elli yıl aralarında kaldığı, tufandan sonra üç yüz elli yıl daha yaşadığı bilgisi yer almaktadır.<sup>24</sup>

### c. Kavminin alay ettiği ilk peygamber

Kur’an’da Hz. Nuh kıssası, peygamberlerin Allah’ın elçisi olarak gönderildikleri toplumlarda karşılaştıkları sıkıntı ve eziyetlerin ele alındığı ilk örnektir. Peygamberi yalanlayan ve mü’minleri aşağılayan<sup>25</sup> bu kavim “Ey Nuh! Vazgeçmezsen mutlaka taşlanandan olacaksın.” sözleriyle peygamberi tehdit etmişlerdir.”<sup>26</sup>

Kur’an’ın bildirdiğine göre Hz. Nuh gemi yapımına başlayınca kavmin seçkinlerinden bir grup onunla alay etmişlerdir: “Nuh gemiyi yaparken, kavminin ileri gelenleri yanına uğradıkça onunla alay ediyorlardı. Dedi ki: "Bizimle alay ediyorsanız edin bakalım! Ama bilin ki sizin alay ettiğiniz gibi (günü gelecek) biz de sizinle öyle alay edeceğiz!”<sup>27</sup> Taberi onların “Peygamberlikten sonra marangoz mu oldun? Bir de karada gemi mi yapıyorsun?” dediklerini rivayet etmektedir.<sup>28</sup> İbn Atiyye ise “Nuh kavminin daha önce gemiyi bildiklerini, alay sebeplerinin geminin denizden uzak bir yerde olmasından kaynaklandığını” söylemektedir.<sup>29</sup>

### d. Kavmi toplu helak olan ilk peygamber

Kur’an’da inkârları nedeniyle çeşitli şekillerde, ancak toplu olarak cezalandırılan beş kavimden söz edilmektedir.<sup>30</sup> Bu topluluklardan ilki Hz. Nuh’un peygamber olarak gönderildiği topluluktur. Onun kavmi *tufan*la helak edilmiştir. Kur’an *tufan*ın süresi, kapladığı alan, suyun yüksekliği vb. soruların cevabını vermez. Hz. Nuh’un Kur’an’daki portresi tevhit ile şekillenirken Kitab-ı Mukaddes’te *tufan* ile ön plana çıkmaktadır. Tevrat geminin ölçülerini verir,<sup>31</sup> gemiye yerleşen hayvan çeşitlerine değinir.<sup>32</sup> Yağmurun kırk gün, kırk gece yağdığını söyler.<sup>33</sup> *Tufan* yeryüzünde bir kavmin toplu cezası olarak

<sup>21</sup> Ankebut 29/14.

<sup>22</sup> Hadis için bkz. (NM4010 Hakim, *el-Mustedrek*, IV, 1500 (2/596).

<sup>23</sup> Taberi, *Camii’l-Beyân*, c.20, s.16. Benzer bir ifade için c.15, s.310.

<sup>24</sup> Taberi, *Camii’l-Beyân*, c.20, s.17.

<sup>25</sup> Hûd 11/27.

<sup>26</sup> Şuara 26/116.

<sup>27</sup> Hûd 11/38.

<sup>28</sup> Taberi, *Camii’l-Beyân*, c.12, s.393; Benzer bir görüş için bkz. Sa‘lebi, *el-Kesf ve’l-Beyân*, c.5, s.168.

<sup>29</sup> İbn Atiyye, *el-Muharraru’l-Veciz*, c.3, s.170.

<sup>30</sup> Bunlar Nuh, Hûd, Salih, Lût ve Şuayb peygamberlerin kavimleridir.

<sup>31</sup> Yaratılış, 6:15-16.

<sup>32</sup> Yaratılış, 7:15-16.

<sup>33</sup> Yaratılış, 7:12.

## ŞEHR-İ NUH ULUSLARARASI MULTİ DİSİPLİNER ÇALIŞMALAR KONGRESİ 8-9 Eylül 2018 / CİZRE - ŞIRNAK

yaşanan ilk olaydır ve bu yönüyle önemini yitirmeden günümüze kadar gelmiştir. Bununla birlikte Kur'an'da bir ceza yöntemi olmaktan öte bir anlatıma sahip değildir. Kur'an Hz. Nûh kavmini topluca yok eden bu olay ile ilgili olarak "Nihayet emrimiz geldi ve sular coşup yükseldi"<sup>34</sup> demekle yetinir. *Tufan* kelimesi bir azap yöntemi olarak Kur'an-ı Kerim'de iki yerde geçmektedir. Allah tarafından Hz. Nûh ve Hz. Musa'nın kavimlerine uygulanan bu azap yöntemi için Kur'an'da şu ifadeler yer almaktadır: "Nuh'u kavmine gönderdik, bin seneden elli yıl eksik bir zaman onların arasında kaldı. Tufan onları yok etti, çünkü onlar zalim bir topluluktur."<sup>35</sup> Nûh kavminden sonra bu ceza İsrailoğullarına da uygulanmıştır: "فَأَرْسَلْنَا عَلَيْهِمُ الطُّوفَانَ وَالْجَرَادَ وَالْقُمَّلَ وَالضَّفَادِعَ وَالدَّمَ آيَاتٍ مُفَصَّلَاتٍ فَاسْتَكْبَرُوا وَكَانُوا قَوْمًا مُجْرِمِينَ" "Biz de ayrı ayrı mucizeler olarak onların üzerine tufan, çekirge, haşere, kurbağalar ve kan gönderdik, yine de büyüklük tasladılar ve günahkâr bir kavim oldular."<sup>36</sup>

### Sonuç

Hz. Nûh Kur'an'da adına başlı başına bir sure bulunan nadir peygamberlerdendir. Nûh suresinin tamamı peygamberin tevhide davetinin metotlarını, buna karşılık kavminin tepkilerini, yaşananlar sonucu gelinen noktada Hz. Nûh'un Rabbine olan yakarışlarını içerir. Onun hayatı kendisinden sonra gelecek peygamberlere örneklik teşkil edecek pek çok ilki barındırmaktadır. Kavmi Allah'a ortak koşan ilk topluluktur. Peygamberlerinin dokuz yüz elli yıl süren davetlerine karşılık vermezler. İnanan az sayıdaki insan Hz. Nûh'un Allah'ın emri üzerine yaptığı gemiyle kurtulurken inkarcılar topluca helak olmuştur.

### Kaynakça

Bolay Süleyman Hayri, "Adem" *DİA*, c. 1, ss. 358-363.

Diyanet İşleri Başkanlığı, Kur'an Yolu Meali.

İbn Atiyye, Ebu Muhammed Abdulhak b. Galib, *el-Muharraru'l- Veciz fi Tefsiri'l-Kitabi'l-Aziz*. Tah. Abdusselam Abdüşşafi, Beyrut: Daru'l Kutubu'l-İlmiyye, 2001.

İbn Sad, *Kitabu't-Tabakatu'l-Kebîr*. Tah. Ali Muhammed Ömer, Kahire: Mektebetu'l-Hanci, 2001.

*Kitab-ı Mukaddes, -Yeni Çeviri- Eski ve Yeni Antlaşma (Tevrat, Zebur, İncil)*. İstanbul: Kitab-ı Mukaddes Şirketi, 2003.

Mukatil b. Süleyman, *Tefsîr-i Kebir*. Tah. Muhammed Şehhate, Beyrut: Dâru İhyâi't-Turâs, 2002.

Özsoy Ömer - İlhami Güler, *Konularına Göre Kur'an*. Ankara: Fecr, 2016.

<sup>34</sup> Hud 11/40.

<sup>35</sup> 29/Ankebut:14.

<sup>36</sup> 7/A'raf:133.

## ŞEHR-İ NUH ULUSLARARASI MULTİ DİSİPLİNER ÇALIŞMALAR KONGRESİ 8-9 Eylül 2018 / CİZRE - ŞIRNAK

es-Şa'lebî, Aḥmed b. Muḥammed b. İbrahim, *el-Keşf ve'l-Beyân*. Tah. Ebu Muhammed b. Âşûr,  
Beyrut: Dâru İhyâi't-Turâs, 1422/ 2002.

Ṭaberi, *Camîu'l-Beyân*, Ebu Ca'fer Muhammed b. Cerir. Tah. Abdullah Abdulmuhsin et-Turkî, Kâhire:  
Merkezu'l-Buhus ve'd-Dirasat el-Arabiyye ve'l-İslamiyye, Dar-ı Hecr, 2001.

-----, *Tarihu'l-Umem ve'l-Muluk*. Tah. Komisyon, Kâhire: Maṭba'atu'l-İstikame, 1939.





# ŞEHR-İ NUH ULUSLARARASI MULTİ DİSİPLİNER ÇALIŞMALAR KONGRESİ

## 8-9 Eylül 2018 / CİZRE - ŞIRNAK

### “EŞ-ŞU’ABU’L-ERBA’ Fİ-MTİNÂÎ’Z-ZUHR BA’DE’L-CUMA” ADLI ESER ÜZERİNE BİR DEĞERLENDİRME

**Dr. Öğr. Üyesi Fatih KARATAŞ**  
Şırnak Üniversitesi İlahiyat Fakültesi  
İslam Hukuku ABD Öğr. Üyesi  
([fatihkaratas83@hotmail.com](mailto:fatihkaratas83@hotmail.com))

#### Özet

Bilindiği gibi Şafî mezhebine göre Cuma namazının sahih olmasının şartlarından biri de bu namazın kendisine farz olduğu ve fatiha süresini sahih bir şekilde okuyabilen en az kırk kişi tarafından kılınmasıdır. Böyle olunca; kırk kişilik cemaatin hazır olup olmadığına veya kırk kişi mevcut olsa bile bunların fatihayı sahih bir şekilde okuyup okuyamayacaklarına dair şüphe meydana geldiği köy gibi nüfusun az olduğu yerleşim yerlerinde, kılınan Cuma namazlarının da sahih olamayacağı gündeme gelmiştir. Bu sebeple mezkûr durumda Cuma namazından sonra o günkü öğle namazının kılınmasının farz olacağı söz konusu olmuştur. Neticede özellikle Şafî çevrelerde Müslümanların bir vakit içerisinde iki farklı farz namazla mükellef olmaları gibi dinde benzeri olmayan bir sonuç ortaya çıkmıştır.

Bahsettiğimiz problemin çözümü için son zamanlarda birçok çalışma yapılmıştır. Bunlardan biri de “eş-Şu’abu’l-Erba’ fi-mtinâî’z-Zuhr ba’de’l-Cuma” veya ikinci ismiyle “Ârâu’l-Urâ fi-mtinâî’z-Zuhr ba’de’l-Cumua fi’l-Kurâ” adlı risaledir. Meselenin fikhî analizlerle çözümünü ortaya koyan bu risale 1974’te kaleme alınmıştır. Bu eser, Şırnaklı bir âlim olan Feyzullah Erzen’in Arapça olarak kaleme aldığı ve bölge halkının dinî sorunlarından birini ele alıp çözüme kavuşturduğu önemli bir çalışmadır. Biz el yazması hâlinde olan bu eserin muhtevası hakkında bilgi vererek tanıtımını yapacağız. Bu vesileyle amacımız, matbu olmayan bu çalışmanın kaybolmasını önlemek; dikkatlere arz edeceğimiz husus ise Müslüman halkımızın dinî ve hukukî problemlerinin çözümünde fikhî ilminin önemi ve dinamizmidir.

#### Giriş

Bu tebliğimizde Müslüman toplumumuzu yakından ilgilendiren bir meseleyi ele alıp fikhî çözümünü ortaya koyan bir risaleden söz edeceğiz. Eserin konusu, Cuma namazından sonra zuhr-i âhir namazının kılınması meselesidir. Başta ifade edelim ki; dikkatlerinize arz edeceğimiz husus, risalenin tanıtımıyla beraber konu hakkında müellifin tahkik mahsulü olan görüşü ve fikhî her zaman dinamik bir ilim olduğu gerçeğidir.

“eş-Şuabu’l-Erba’ fi-mtinâî’z-Zuhr ba’de’l-Cuma” ve “Ârâu’l-Urâ fi-mtinâî’z-Zuhr ba’de’l-Cumua fi’l-Kurâ” şeklinde iki ismi olan bu Arapça risale, 2002 yılında vefat etmiş olan Şırnaklı âlim

# ŞEHR-İ NUH ULUSLARARASI MULTİ DİSİPLİNER ÇALIŞMALAR KONGRESİ

## 8-9 Eylül 2018 / CİZRE - ŞIRNAK

Feyzullah Erzen'e<sup>1</sup> aittir. Daha çok fıkıh alanında uzmanlığının olduğu, eserlerinin büyük çoğunluğunu gündemdeki dinî ve hukukî problemleri incelediği bu alanda vermesinden anlaşılmaktadır. Bahis mevzuu bu risalesinde de halen birçok Müslümanın zihninde bir problem olarak duran Cuma namazından sonra zuhr-i âhir namazının kılınmasıyla ilgili görüşünü ortaya koymuştur.

Eserin tanıtımı ve müellifin izahlarını ortaya koymadan önce zuhr-i âhir namazının nasıl ortaya çıktığını kısaca açıklamak istiyoruz.

### A. Cuma Namazının İhtilafı Bazı Sıhhat Şartları ve Zuhr-i Âhir Namazının Ortaya Çıkışı

Bilindiği gibi Cuma namazının sahih olması için birtakım şartlar mevcuttur. Bunlardan biri gerçekleşmediği takdirde Cuma namazı geçerli ve muteber olmayacağından; vaktin namazı olan öğle namazının kılınması gündeme gelecektir. Bu şartlar içerisinde özellikle cemaatin sayısı ve bir yerleşim yerinde tek bir yerde Cuma namazının kılınması şartlarındaki ihtilaf, Hz. Peygamber (s.a.s) ve ashâbı zamanında olmayan bir uygulamanın ortaya çıkmasına yol açmıştır.<sup>2</sup> Hatta bu uygulama müçtehit imamlardan ne İmam Ebû Hanife ne de İmam Şafîî zamanında dahi söz konusu değildi. Bu, daha çok hicrî beşinci asırdan sonra gelen fukaha tarafından ortaya atılmış ve bir ihtiyat olarak tavsiye edilmiştir.<sup>3</sup> Bahsettiğimiz uygulama hem Cuma namazının hem de sonrasında o günün öğle namazının kılınmasıdır. Biz sözünü ettiğimiz bu uygulamaya sebep olan şartlar ve onlar hakkındaki ihtilafa aşağıda kısaca değinmek istiyoruz.

**1. Cemaat:** Cuma namazının sahih olması için gereken şartlardan biri olan namazın cemaatle edilmesi gerektiği üzerinde müçtehit imamlar arasında ittifak bulunmakla beraber; cemaatin sayısı konusunda ihtilaf edilmiştir.<sup>4</sup> Şafîî mezhebine göre bir yerde Cuma namazının kılınabilmesi için âkil, bâliğ, hür, erkek, mukim ve oraya yerleşmiş olan en az kırk mükellefin bulunması şarttır.<sup>5</sup> Bu kırk kişinin içerisinde zikredilen özelliklerden birinin eksik olması durumunda sayı kırktan aşağıya düşmüş varsayılacağından Cuma namazının kılınması sahih olmaz. Hatta bu sayının içerisinde Fâtiha sûresini okuyamayan bir ümmî bulunursa; yine namaz sahih olmaz.<sup>6</sup>

<sup>1</sup> Feyzullah Erzen'in hayatı, ilmî şahsiyeti ve eserleri hakkında bkz.; İbrahim Yılmaz, "Şırnaklı Bir Âlim: Molla Feyzullah Erzen ve Fıkıhla İlgili Eserleri", *Şırnak Üniversitesi İlahiyat Fakültesi Dergisi*, III, (5), 57-82.

<sup>2</sup> Bkz.; Hayrettin Karaman, "Cuma", *DİA I-XLIV*, TDV Yay., İstanbul 1993, VIII, 88.

<sup>3</sup> Celal Yıldırım, *Kaynaklarıyla İslam Fıkhı*, Uysal Kitabevi, Konya, trs., I, 484; Ahmet Şerbâsî, *-Sorulu Cevaplı- İslam Fıkhı*, Ter.: Mustafa Özcan, Ahmet İyibildiren, Bekir Ağlamaz, Özgü Yay., İstanbul 1998, I, 164-165.

<sup>4</sup> Ebu'l-Velîd Muhammed b. Ahmed İbn Rüşd, *Bidâyetü'l-Muctehid ve Nihâyetü'l-Muktesid*, Thk.: Ali Muhammed Muavvad, Adil Ahmed Abdulmevcud, Dâru'l-Kütübi'l-İlmiyye, Beyrut 2007, 150; Ekmelüddin Muhammed b. Mahmûd el-Bâbertî, *el-İnâye Şerhu'l-Hidâye I-X*, (İbnu'l-Hümmam'ın Fetu'l-Kadîr'iyle birlikte), Tlk.: Abdurrezzak Galib el-Mehdî, Dâru'l-Kütübi'l-İlmiyye, Beyrut 2003, II, 57-58.

<sup>5</sup> Muhammed ez-Zuhrî el-Ğamrâvî, *Envâru'l-Mesâlik Şerhu Umdeti's-Sâlik ve Uddeti'n-Nâsik*, Mektebet-u Seydâ, Diyarbakır 2010, 113; Abdurrahman Cezîrî, *-Dört Mezhebe Göre- İslam Fıkhı I-VIII*, Ter., Mehmet Keskin, Çağrı Yay., İstanbul 1993, II, 549-550; Şerbâsî, I, 305, 331, 363; Soner Duman, *Ayet ve Hadislerle Şafîî İbadetler İlmihali*, Mirac Yay., İstanbul 2013, 384-385.

<sup>6</sup> Şemsüddin Muhammed b. el-Hatîb eş-Şirbînî, *Muğni'l-Muhtâc ilâ Ma'rifeti Me'âni Elfâzi'l-Minhâc I-IV*, Thk.: Muhammed Halil Aytânî, Dâru'l-Marife, Beyrut 1997, I, 422; Muhammed ez-Zuhrî el-Ğamrâvî, *es-Sirâcu'l-Vehhâc alâ Metni'l-Minhâc*, Dâru'l-Kütübi'l-İlmiyye, Beyrut 2009, 86; Komisyon, *İlmihal I-II*, DİB Yay., Ankara 2006, I, 295.

## ŞEHR-İ NUH ULUSLARARASI MULTİ DİSİPLİNER ÇALIŞMALAR KONGRESİ 8-9 Eylül 2018 / CİZRE - ŞIRNAK

**2. Cami:** Esasen bütün mezhepler, “Cuma”nın “cemaat” kökünden türemiş olması sebebiyle bu namazın tek bir yerde eda edilmesi gerektiği üzerinde durmuşlardır. Ancak bir yerleşim yerinde birden fazla camide Cuma namazının kılınıp kılınmayacağı hakkında ihtilaflar da vardır. Şafî mezhebine göre bir yerde birden fazla camide namazın kılınmasını zorunlu kılan durumlar olmadığı sürece; orada sadece bir camide kılınması gerekir. Böyle bir durum yokken birden fazla camide namaz eda edilirse; sadece namaza ilk başlayanların namazı sahih olur. Bu durumda geri kalanların Cuma namazından sonra ayrıca öğle namazlarını da kılmaları gerekir. Ancak şehrin çok büyük olması, herkesin tek bir yere toplanmasının çok zor olması, güvenlik gibi hususlarda ciddi endişelerin olması gibi durumlarda, ihtiyaçtan dolayı, birden fazla yerde namaz kılınabilir. Böyle bir durumda da ayrıca öğle namazının kılınmasına gerek kalmaz; sadece mendup olur.<sup>7</sup>

Hanefilerde ise Ebû Hanife’den nakledilen iki görüşten birine göre bir şehirde yalnızca bir yerde Cuma namazı kılınabilir.<sup>8</sup> İmam Muhammed’in de tercih ettiği ikinci görüşe göre ise birden fazla yerde kılınabilir. Fetvaya esas olan ve kuvvetli bulunan görüş ise bu ikincisidir.<sup>9</sup>

Cumanın tek bir yerde kılınması şartı esas alınınca; özellikle günümüzde şehirlerde bir mekânda Cuma namazı kılmak için toplanmak imkânsız olduğundan; kılınan namazlardan sadece biri sahih olup diğerleri geçersiz olacaktır. Cuma namazı batıl olanların da o günün öğle namazını kılmaları gerekir. Hangisinin namazının geçerli hangilerinininkinin de geçersiz olduğu bilinemeyeceğinden; hepsinin yeniden öğle namazını kılmaları ihtiyaten en uygun çözüm olarak öne sürülmüştür. İşte bu son öğle namazı (zuhr-i âhir), böyle bir ihtiyat sonucu ortaya çıkmış olup o günün öğle namazını kurtarmaya matuftur.<sup>10</sup>

Dikkat edilirse her iki mezhepte de aslında Cuma namazından sonra ayrıca o günün öğle namazının kılınmasına gerek olmadığı anlaşılır. Zira Şafî mezhebine göre meseleye baktığımızda; günümüzde büyük nüfusları barındıran şehirlerde hem bu büyüklükte caminin olamayacağı hem de ulaşım gibi sorunlar sebebiyle, namazın birden fazla yerde kılınmasının bir zorunluluk hâlini aldığından, zorunluluk gereği birden fazla yerde kılınan namazların sahih olduğunu görürüz. Hanefî mezhebi açısından da dikkat çektiğimiz gibi kuvvetli kabul edilen görüş, birden fazla yerde namaz kılmanın sahih ve geçerli olduğu görüşüdür. Ancak her iki mezhepte de mevcut olan diğer görüşler, eda edilen Cuma namazının sahih olmadığına dair kuvvetli bir şüphe de meydana getirmektedir. İşte bu şüphe sebebiyle hicrî beşinci

<sup>7</sup> Şirbînî, I, 420-422; Ğamrâvî, *es-Sirâcu'l-Vehhâc*, 85-86; a.m., *Envâru'l-Mesâlik*, 113-14; Cezîrî, II, 545; Şerbâsî, I, 367; Komisyon, *İlmihal*, I, 297; Duman, 384.

<sup>8</sup> Abdullah b. Mahmûd el-Mavsîlî, *el-İhtiyâr li Ta'lîli'l-Muhtâr I-II*, thk.: Muhammed Adnân Dervîş, Dâru'l-Erkam, Beyrut trs., I, 125.

<sup>9</sup> Alâuddîn Ebubekr b. Mesud el-Kâsânî, *Bedâiu's-Sanâi fî Tertîbi's-Şerâi I-X*, Thk.: Ali Muhammed Muavvad, Adil Ahmed Abdulmevcud, Dâru'l-Kütübi'l-İlmiyye, Beyrut 2010, II, 191-192; Kemâluddîn Muhammed b. Abdulvâhid İbnu'l-Hümâm, *Fethu'l-Kadîr I-X*, Thk.: Abdurrezak Galib el-Mehdî, Dâru'l-Kütübi'l-İlmiyye, Beyrut 2003, II, 51-52; Muhammed b. Ali el-Haskefî, *ed-Dürrü'l-Muhtâr Şerhu Tenvîri'l-Ebsâr ve Câmii'l-Bihâr*, Thk.: Abdulmünim Halil İbrahim, Dâru'l-Kütübi'l-İlmiyye, Beyrut 2002, 108; Muhammed Emîn ibn Âbidîn, *Raddu'l-Muhtâr ale'd-Dürri'l-Muhtâr Şerhu Tenvîri'l-Ebsâr I-VIII*, Dâru'l-Fikr, Beyrut 2005, II, 156; Komisyon, *İlmihal*, I, 297.

<sup>10</sup> Bkz. Komisyon, *İlmihal*, I, 303.

# ŞEHR-İ NUH ULUSLARARASI MULTİ DİSİPLİNER ÇALIŞMALAR KONGRESİ

## 8-9 Eylül 2018 / CİZRE - ŞIRNAK

asırdan bu günümüze kadar zuhr-i âhir namazının kılınması hususu gündeme gelmiş; o günden bugüne konuyla ilgili çok söz söylenmiş; ama halen Müslümanların gündeminde tartışılan bir konu olmaya devam etmektedir. Aşağıda bu konunun Şafî mezhebi açısından çözümünü net bir şekilde ortaya koyan müellifin açıklamalarına değineceğiz.

### B. Eserin Kısaca Tavsifi ve Müellifin Zuhr-i Âhir Namazıyla İlgili Açıklamaları

Tamamı orta boy yetmiş altı sayfadan ibaret olan bu risale, el yazısı ile yazılmış ve halen matbu değildir. Eser, müellifinin risalenin önemine ve bilimsel yönden sağlamlığına vurgu yaptığı bir uyarı yazısıyla başlamaktadır. Bundan sonra mevzunun işlenmesine geçmeden önce Seyyid Hasan, Cizre eski müftülerinden Abdurrahman Erzen, Abdulaziz el-Bâfevî, Molla Ahmed el-Fındıkî ve Molla Mahmud ed-Diyârbekrî'ye ait beş tane takriz yazısı ve Abdurrakîb Yusuf es-Sâkî tarafından kaleme alınmış olan müellifin kısaca tanıtıldığı bir yazı mevcuttur. Sonrasında ise müellif eserini kaleme alma sebebini izah etmektedir. Bunlardan sonra müellif eserine besmele, hamdele ve salvele ile başlamıştır.

Feyzullah Erzen eserine şöyle başlar: “Hamd olsun Allah’a ki; kuluna Kitab’ı indirip onda hiçbir eğrilik yapmamış, ona nimetlerini tamamlayıp onunla dinini kemale erdirmiş, onu peygamber yapmış ve böylece güzel kokusu yayılmış, zorbaları peygamberine boyun eğdirmiş, onun vasıtasıyla dilediklerini karanlıklardan aydınlığa çıkarmış ve onun sayesinde kâinat da ışıldayıp parlamıştır. Allah’ın salâtı onun, hidayet yıldızları ve her derdin ilacı olan ailesi ve ashabının üzerine olsun. Nerede olursak olalım veya bakışlarımızı nereye çevirirsek çevirelim; köy veya şehirlerde imamlık yapan kardeşlerimizden bazılarının tek bir yerde kılınan Cuma namazından sonra -namaz kılanların sayısı kırk veya daha fazla olmasına rağmen- öğle namazlarını iade ettiklerini görmekteyiz...”<sup>11</sup>

Her sayfasında ortalama on beş satır bulunan ve sayfa numaralandırması matbu eserlerdeki gibi 1,2,3,... şeklinde yapılan risalede bir de sonuç (hâtîme) kısmı bulunmaktadır. Eser, “Allahım! Bu risaleden meydana gelecek faydayı kardeşlerimiz arasında yay! Onu senin rızana ulaşmama vesile eyle! Kalbimi sana yönelt, varsa eğer bedbahtlığımı yok et! Ey merhametlilerin en merhametlisi! Bu risale sebebiyle iki cihanda da bana rahatlık ver, Âmîn! Tamam oldu”<sup>12</sup> sözleriyle ve ardından Farsça bir şiirle sona erer. Eserin sonunda çok da düzenli olmayan bir fihrist mevcuttur. Fihristin hemen altında müellif; kendisinin ve eserinin ismini ve eserini tamamladığı tarihin bilgisini şöylece kaydetmiştir: “es-Seyyid Feyzullah Erzen el-Hasenî el-Kâdirî el-Buhtî el-Fındıkî'ye ait olan ‘eş-Şuabu'l-Erba' fi-mtinâi'z-Zuhr ba'de'l-Cuma' şeklinde isimlendirilen veya ‘Ârâu'l-'Urâ fi-mtinâ'i'z-Zuhr ba'de'l-Cumua fi'l-Kurâ' risalesi tamamlandı. 1974 (h. 1418).”<sup>13</sup>

Müellif, risalesini kaleme alma sebebini izah ederken bu konunun çözüme kavuşturulmasının zorunlu olduğuna da vurgu yapmıştır. Ona göre bir beldede tek bir Cuma namazı kılındığında; ardından zuhr-i âhir namazı kılmak, Şafî ulemanın ittifakıyla haram olmasına rağmen; bazı köy ve şehirlerde

<sup>11</sup> Feyzullah Erzen, *eş-Şuabu'l-Erba' fi-mtinâi'z-Zuhr ba'de'l-Cuma'*, 26.

<sup>12</sup> Erzen, 73.

<sup>13</sup> Erzen, 76.



# ŞEHR-İ NUH ULUSLARARASI MULTİ DİSİPLİNER ÇALIŞMALAR KONGRESİ

## 8-9 Eylül 2018 / CİZRE - ŞIRNAK

imamlar bu namazı kılmaktadırlar. Bu durum ise insanların birbirine ters düşmesine ve Cuma namazına katılmaktan hoşlanmamalarına sebep olmaktadır. Böylece birincisinin sahih olmasına rağmen; bir vakitte iki namaz kılmak gibi bir garabetten kaçmak için kimisi şehirden uzaklaşıp kimileri de gizlenmeye çalışmıştır. İşte bu hoş olmayan tekrar namaz kılma sebebiyle, beldedeki imam ve halk arasında herhangi bir sıkıntının ortaya çıkmaması, faziletli bir gün olan Cuma'dan hoşlanılmama gibi bir durumun meydana gelmemesi ve çoğu kişinin bilgi sahibi olmadığı bu meselede gerçeğin ortaya çıkması için bu risalesini yazdığını dile getirmiştir.<sup>14</sup>

Müellif risalesinde konuyu iki kısımda ele almaktadır. Birinci kısımda köy gibi küçük yerleşim birimlerinde kırk kişilik bir cemaat mevcut olduğunda kılınan Cuma namazından sonraki zuhr-i âhir,<sup>15</sup> ikinci kısımda ise büyük yerleşim yerlerinde birden fazla camide kılınan Cuma namazından sonraki zuhr-i âhir namazının değerlendirmesini yapmıştır.<sup>16</sup> Birinci kısım asıl üzerinde durulan bölüm olup ikinci kısım ise müellif tarafından sonradan 2001 yılında risaleye eklenmiştir.<sup>17</sup>

### I. Köylerde Kırk Kişiyile Eda Edilen Cuma Namazından Sonra Zuhr-i Âhir

Müellif, birinci kısımda Cuma namazının 40 kişilik bir cemaatle eda edilmesine rağmen; öğle namazının iade edilmesiyle ilgili tespit ettiği gerekçeleri dörde ayırmaktadır. Bu gerekçeleri sırasıyla zikretmiş, fıkıh kaynakları ve fukahânın konuyla ilgili söylediklerini kullanarak bu gerekçelerin temelsiz olduklarını izah etmiş ve sonuca ulaşmıştır. Aşağıda bu gerekçeleri maddeler hâlinde sıralayacak ve müellifin bunlara cevaplarını aktaracağız.

Öncelikle şunu belirtmeliyiz ki; zuhr-i âhir dediğimiz namazı, Şafiî fıkhı “öğle namazını iade etmek” şeklinde ifade etmektedir. Zira iade, namaz gibi eda olunan bir görevin, vakti içinde kâmil bir şekilde yeniden yerine getirilmesi demektir.<sup>18</sup> Dolayısıyla bir vakit içinde eda edilen bir namazda, o namazı noksan kılan veya ifsat eden bir durumun olduğu anlaşılınca; bu namaz o vakit içinde yeniden kılınır. Vakti öğle namazının vakti olan ve onun yerine meşru kılınan Cuma namazı, herhangi bir sebeple fasit olunca; öğle namazı kılınır ki; bu da bir iadedir.

**1. Taklit:** Müellifimizin belirttiği birinci gerekçe, diğer üç gerekçeden birine sahip olanları taklit etmedir. O, delili olmayan bu gerekçeyi üzerinde durulmaya değer görmez ve “biz atalarımızı şöyle söyle yaparken bulduk...”<sup>19</sup> ayetini zikrederek taklidin zemmedildiğini belirtmekle yetinir.<sup>20</sup>

**2. Zan:** İkinci gerekçe, cemaat kırk veya daha fazla olsa da içlerinde ümmîlerin ya da namazın ve hutbenin rükün ve şartlarını bilmeyenlerin bulunduğu zandır. Böyle bir zandan dolayı yukarıda belirttiğimiz gibi sayı kırkın altına düşecektir. Böylece Cuma namazı sahih olmayıp bunun öğle namazı

<sup>14</sup> Erzen, 22-23.

<sup>15</sup> Bkz.; Erzen, 26-53.

<sup>16</sup> Bkz.; Erzen, 53-73.

<sup>17</sup> Bkz.; Erzen, 53.

<sup>18</sup> Mehmet Erdoğan, *Fıkıh ve Hukuk Terimleri Sözlüğü*, Ensar Neşriyat, İstanbul 2005, 219.

<sup>19</sup> Zuhruf, 43/22.

<sup>20</sup> Bkz.; Erzen, 28.



## ŞEHR-İ NUH ULUSLARARASI MULTİ DİSİPLİNER ÇALIŞMALAR KONGRESİ 8-9 Eylül 2018 / CİZRE - ŞIRNAK

olarak iade edilmesi gerekecektir. Müellife göre bir köyde tek bir camide kırk kişi ile ve şartlarını muhtevi olarak kılınan Cuma namazı, öğle namazına ihtiyaç bırakmaz. Şayet bahsedilen zan varsa; bu durumda Cuma namazının kılınması fasit ve abes olur. Zira şartlar sağlanmadığı için daha baştan fasit olduğu ortada olan bir namaz kılınmış olur ki; bu caiz değildir. Bu takdirde Cuma namazı kılınmaz; sadece öğle namazı kılınır. Böylece her iki durumda da iadeye gerek olmayıp tek bir namaz kılınır. Zira iki durumda da iki namazdan biri fasittir.<sup>21</sup>

**3. Şüph:** Üçüncü gerekçe ise; Cuma namazı kılmak için toplanan cemaatin içinde tam kırk kişinin bulunup bulunmadığı hakkındaki şüphedir. Müellife göre Cuma namazından önce tıpkı zan gibi şüphede bu namazı ifsat eder; fasit bir namaz da kılınmaz. Çünkü fasit olduğu bilinen bir ibadeti yapmak, o ibadetle alay etmek demek olduğundan, bu haramdır. Müellif, bu noktada fasit bir ibadeti yapmanın ve Cuma namazının ardından onu öğle namazı olarak iade etmenin dinen mahzurlu bir iş ve günah olduğuna özellikle dikkat çekerek uyarır. Çünkü bu, bir ibadet ihdas etmedir. Bu ise Allah'a mahsustur. Zira şâri' yalnızca Allah'tır. Ayrıca müellif, bir tavsiyede bulunmaktadır. Buna göre Cuma namazı kılmak olan bir kişi, öncelikle zannı ve şüpheyi bir tarafa bırakmalıdır. Eğer Cuma namazının şartlarının bulunduğundan eminse onu, şartların eksik olduğundan eminse öğle namazını, Cuma'nın batıl olmasını gerektirmeyen bir noksanlığın olduğundan eminse; bu durumda da yine Cumayı kılar; ardından bu noksanlığı onarmak için de mesela iki rekât nafîle namaz kılar.<sup>22</sup>

**4. Mezhep ihtilafından kaçınmak:** Dördüncü gerekçeye gelince; bilindiği gibi Hanefî mezhebine göre Cuma namazının sıhhat şartlarından biri de bu namazın şehir veya şehir hükümünde bir yerde kılınması ve aynı zamanda devlet başkanının izninin bulunması; yani namazı ya bizzat kendisinin veya yetki verdiği birinin kıldırmasıdır.<sup>23</sup> Köyler bu şarta uymadığından Hanefî mezhebine göre buralarda Cuma namazı kılınmaz.<sup>24</sup> İşte Şafî mezhebinden olanların köylerde Hanefî mezhebiyle olan ihtilaftan kurtulmak için Cuma namazı kıldıktan sonra ayrıca öğle namazı da kılmaları yerinde bir harekettir. Zira fikhî bir kaideye göre "herhangi bir namazda ihtilaf meydana gelmişse; ihtilaftan çıkmak için o namazın iadesi sünnettir".<sup>25</sup>

Müellife göre bu gerekçe de geçersizdir. Zira başka bir mezheple ihtilaftan kurtulmak için iadenin sünnet olması kuralı, kendi mezhebinde mekruh olan bir eylemin meydana gelmesini intac etmemek şartıyla kayıtlıdır. Dolayısıyla kişinin kendi mezhebiyle beraber başka bir mezhebe uygun hareket etmesi, her iki mezhebin de birleştirilebileceği ve kendi mezhebinde bir mekruhun işlenmesi sonucunu

<sup>21</sup> Bkz.; Erzen, 28-31.

<sup>22</sup> Bkz.; Erzen, 31-40.

<sup>23</sup> Bkz.; Burhânuddîn Ebu'l-Hasen Ali b. Ebubekr el-Merğînânî, *el-Hidâye Şerhu Bidâyeti'l-Mubtedî I-II*, Thk.: Muhammed Adnân Dervîş, Dâru'l-Erkam, Beyrut tsz., I, 98-99; el-Mavsîlî, I, 122-123.

<sup>24</sup> Hanefî fukaha şehir şartını dile getirmekle birlikte şehrin ne olduğu konusunda farklı görüşlere sahiptirler. Genel olarak kabul gören şehir tanımı; "en büyük camisi Cuma namazı ile yükümlü olanları içermeyecek kadar çok nüfusa sahip olan yer" veya "bir idarecisi olan yer" şeklindedir. Bkz.; el-Merğînânî, I, 98; el-Mavsîlî, I, 123. Buna göre bu tanımlara uygun düştüğü için yeterli sayıda cemaatin bulunduğu köy gibi küçük yerlerde de Cuma namazının kılınması gerektiği bilginlerce kabul edilmektedir. Bkz.; Yıldırım, I, 482; Komisyon, *İlmihal*, I, 296.

<sup>25</sup> Bkz.; Erzen, 41.

# ŞEHR-İ NUH ULUSLARARASI MULTİ DİSİPLİNER ÇALIŞMALAR KONGRESİ

## 8-9 Eylül 2018 / CİZRE - ŞIRNAK

ortaya çıkarmayan durumlarda menduptur. Mesela başın tamamını meshetme böyledir. Şayet ihtilaftan çıkmak için diğer mezhebe uyma, kendi mezhebinde bir haramı gerektiriyorsa; diğer mezhebe uyma haram olur. Nitekim bizim meselemiz böyledir. Çünkü Şafî mezhebine göre öğle namazını, Hanefî mezhebine göre ise Cuma namazını kılmak haram olmaktadır. Bu ise bir araya gelemeyecek iki zıt durumdur.<sup>26</sup>

Müellif, bu gerekçeleri çürütmekle yetinmemiş; kendi görüşünü ispat sadedinde delil de zikretmiştir. Bu delil ise; ne Hz. Peygamber (s.a.s) ne raşit halifeler ne de tabiûn döneminde hiç kimsenin Cuma namazından sonra öğle namazını kıldığına dair herhangi bir haberin olmamasıdır. Diğer taraftan Cuma namazının farz kılındığı ayette şöyle buyurulmaktadır: “Ey iman edenler! Cuma günü namaz için çağrı yapıldığı zaman, hemen Allah’ın zikrine koşun ve alışverişi bırakın. Eğer bilerseniz bu, sizin için daha hayırlıdır. Namaz kılınca artık yeryüzüne dağılın ve Allah’ın lütfundan nasibinizi arayın. Allah’ı çok zikredin ki kurtuluşa eresiniz.”<sup>27</sup> Birinci ayette ezan okunduğunda Cuma namazına gidilmesi ve bundan alıkoyan işlerin bırakılması; ikincisinde ise bu namazın bitirilmesinden sonra rızık talebi için herkesin işine gücüne çıkıp gitmeleri emredilmektedir. Dikkat edilirse; ikinci ayette geçen “namaz” ifadesi, ahd-i haricî denilen harf-i tarifile marife olarak getirilmiştir. Bu da birinci ayette zikredilen “namaz” ile aynı namazdan söz edildiğine bir işarettir. Bu namaz ise Cuma namazıdır. Bu da gösteriyor ki; Cuma günü öğle vaktinde kılınan namaz, beraberinde -mesela öğle namazı gibi- başka bir namazın bulunmadığı tek bir namazdır. Ayrıca Cuma namazından sonra öğle namazı olsaydı; farz namazların sayısı beşten fazla olur ve bu Kitap ya da Sünnet nassıyla açıkça bildirilirdi. Oysa böyle bir nass mevcut değildir.<sup>28</sup>

Birinci kısımda müellif son olarak Cuma namazından sonra öğle namazının kılınmasının dinde bir ihdas ve kabul edilemeyecek bir bidat olduğunu belirtmiştir.<sup>29</sup>

## II. Şehirlerde Birden Fazla Camide Edilen Cuma Namazından Sonra Zuhr-i Âhir

Müellif risalesinin ikinci kısmına bir yerleşim yerinde birden fazla camide Cuma namazının kılınması hâlinde zuhr-i âhirin vacip olma durumlarını dört mezhebe göre zikrederek başlamaktadır. Bunlar içinden Şafî mezhebinin görüşünü şöyle ifade etmektedir: İftitah tekbirindeki “ra” harfi hangi camide önce söylenmişse; o camideki Cuma namazı sahihtir. Diğer camilerde Cuma namazı kılanların ayrıca öğle namazlarını da kılmaları vaciptir. İhtiyaç olmadığı hâlde birden fazla kılınan Cuma namazlarından birinin önce kılındığı bilinse; fakat bu belirlenemese veya belirlense de unutulsa yine öğle namazı vaciptir. İhtiyaçtan dolayı birden fazla Cuma namazı kılınmışsa; bu durumda da öğle namazı ihtiyaten müstehaptır.<sup>30</sup>

<sup>26</sup> Bkz.; Erzen, 42-51.

<sup>27</sup> Cuma, 62/9-10.

<sup>28</sup> Bkz.; Erzen, 51-53.

<sup>29</sup> Bkz.; Erzen, 53.

<sup>30</sup> Bkz.; Erzen, 554-55.

## ŞEHR-İ NUH ULUSLARARASI MULTİ DİSİPLİNER ÇALIŞMALAR KONGRESİ 8-9 Eylül 2018 / CİZRE - ŞIRNAK

Şafiî mezhebindeki bu görüşün dayanağı, İmam Şafiî'nin şu ifadesidir: “Nüfusu kalabalık, idarecisi ve camileri çok olsa da bir şehirde Cuma namazı için sadece bir yerde (en büyük camide) toplanılır. Bir şehrin birçok büyük camii varsa; sadece birinde toplanılır. Zeval vaktinden sonra bunlardan ilk olarak hangisinde toplanılırsa; Cuma namazı orada kılınandır. Onun dışında başka bir camide toplanılrsa; artık bundan sonra bir camide toplananların Cuma namazına itibar edilmez. Dolayısıyla bunların dört rekâtlik öğle namazını iade etmeleri gerekir.”<sup>31</sup> İşte müellife göre İmam Şafiî'nin bu ifadesi etrafında, zuhr-i âhir namazının kılınıp kılınmayacağı ile ilgili üç görüş ortaya çıkmıştır.

**1.** Birinci görüş mensupları bu sözün zahirine bağlı kalanlardır. Bunlar İmamın “bir şehirde birden fazla camide toplanılmaz” şeklindeki nefy ifadesini, sıhhati ortadan kaldıran nehy manasında algıladıklarından; sadece tek bir camide kılınan Cuma namazının sahih olduğuna, diğerlerinin ise batıl olduğuna hükmetmişlerdir. Dolayısıyla bu görüşe göre ilk kılınan namaz dışındaki diğer camilerde toplananların ayrıca öğle namazlarını iade etmeleri gerekmektedir. Nitekim Hz. Peygamber (s.a.s) ve râşit halifeler de tek bir Cuma namazı kılmışlardır.<sup>32</sup>

**2.** İkinci görüş mensupları mezkûr sözün kast ettiği manaya bakmışlardır. İmam Şafiî'nin bu sözüyle maksadı, güçleri yettiğince Müslümanların birliklerine özen göstermeleri; bu sebeple Cuma namazını ayrı ayrı yerlerde kılmamaları, mümkün oldukça tek camide kılmalarıdır. Ancak pek çok şehir ve ülkede Cuma namazını tek camide kılmak zorlaşmış veya imkânsızlaşmıştır. Çünkü şehirler büyümüş, nüfus çoğalmıştır. Dolayısıyla bu konuda İmamın sözünü birinci görüşe gerekçe kılmak imkânı kalmamıştır.

Fıkıh bilginlerinin büyük çoğunluğu bir şehirde birden çok yerde Cuma namazının caiz olduğu görüşündedirler. Nitekim Şemsuddîn Remlî de babasının bu yöndeki fetvasını şöyle aktarmaktadır: “Bir araya toplanmanın zorluğu bunu gerektiriyorsa; gerek aynı anda gerekse ardı ardına kılınmış olsun, bir şehirde kılınan birden fazla Cuma namazları sahihtir. Bu namazı kılanların o günün öğle namazlarını kılmaları gerekmez. Sadece birden fazla Cuma namazını kabul etmeyen bilginlerin ihtilafından çıkmak için öğle namazı müstehap olur.”<sup>33</sup>

Buna göre eğer şehir büyük olur ve tek yerde toplanmaları kesin olarak zorlaşırsa; o zaman birden fazla Cuma namazı kılmak ihtiyaç sebebiyle caiz olur. Ancak bu da ihtiyaç ölçüsünde olmalı; Cumalar ihtiyaç fazlası çoğaltılmamalıdır. Zira İmam Şafiî Bağdat'a gelip halkının da iki veya üç yerde Cuma namazı kıldıklarını gördüğünde; Cumadan sonra öğle namazı kılmaları bir tarafa, onları yadırgamamıştır bile. Yine de mukabil görüş de olduğundan; sonrasında öğle namazını kılmak sünnettir.<sup>34</sup>

<sup>31</sup> Ebû Abdullah Muhammed b. İdris eş-Şafiî, *el-Ümm I-XI*, Thk.: Rifat Fevzî Abdulmuttalib, Dâru'l-Vefâ, yy. 2001, II, 384.

<sup>32</sup> Bkz.; Erzen, 55-56.

<sup>33</sup> Şemsuddîn Muhammed b. Ebu'l-Abbas er-Remlî, *Nihâyetü'l-Muhtâc ilâ Şerhi'l-Minhâc I-VIII*, Dâru'l-Fikr, Beyrut 1984, II, 303; Erzen, 56.

<sup>34</sup> Bkz.; Erzen, 58.

## ŞEHR-İ NUH ULUSLARARASI MULTİ DİSİPLİNER ÇALIŞMALAR KONGRESİ 8-9 Eylül 2018 / CİZRE - ŞIRNAK

3. Üçüncü görüş mensupları ise hiçbir şart ve kayıt olmaksızın birden fazla Cuma namazı kılmayı benimsemişlerdir. Müellifin de tercih ettiği anlaşılan bu görüşü Vehhbe Zuhaylî ve Ahmed eş-Şerbâsî de savunmaktadır. Vehbe Zuhaylî şöyle demektedir: “Şu bir gerçek ki; Cuma namazı vaktin asıl farzıdır. Cumanın tek bir yerde kılınmasını şart koşanların tek dayanağı, İslam’ın başlangıcındaki uygulamadır. Her ne kadar en faziletli olanın Cuma namazının tek kılınması olsa da; bu uygulama delil olmaya elverişli değildir. Bugünün kalabalık nüfuslu büyük şehirlerinin İslam’ın başlangıcındaki az sayılı Müslümanların bulunduğu Medine-i Münevvere’ye kıyas yapılması doğru değildir. O dönemde Cuma namazının tek olmasına istinaden; Cuma namazından sonra öğlenin iade edilmesi gerekli görülemez. Bugün büyük şehirler ve geniş köylerde Cuma namazının birden fazla olmasına açık bir ihtiyaç vardır. Öyleyse Cuma namazının kılınmasına dair olan Kur’ânî emir, uyulması gereken tek vacip olarak kalır.”<sup>35</sup>

Şerbâsî ise özetle şunları der: “Bir şehirde birden fazla camide Cuma namazı kılmaya başlanmasından sonra öğle namazı kılma adeti başlamıştır. Hâlbuki Cuma namazı İslam’ın öğle namazının yerine geçmek üzere farz kıldığı tek namazdır. Bu itibarla Cuma namazından sonra ayrıca öğle namazı kılmak gerekmez. Çünkü Allah kulunu bir vakitte iki farz kılmakla yükümlü tutmaz. Bazılarının Cumadan sonra ayrıca öğle namazı kılması, kılınan Cumanın geçersiz olduğu gibi bir düşünceyi akla getirmektedir. Şayet böyleyse geçersiz olacak bir namazı niçin kılıyorlar? Madem ki onların düşüncelerine göre o vaktin farzı öğle namazıdır; niçin onunla yetinmiyorlar? Bazı âlimler, Cumadan sonra öğle namazı kılmanın ne Hz. Peygamber (s.a.s) ne raşit halifeler ne müçtehit imamlar ne de kendisine uyduklarını iddia ettikleri İmam Şafîî zamanında olmadığını söylemişlerdir.”<sup>36</sup>

Müellifimiz eserinin sonuç kısmında cemaat içerisindeki ümmîlerin (harf ihlali vs. hatalar yaparak Fatihâ sûresini düzgün okuyamayanlar) Cuma namazına etkisini söz konusu etmektedir. Çünkü birinci kısımda öğle namazının iadesini gerekli görenlerin gerekçelerinden biri, Cuma namazının sıhhat şartlarının sağlanmadığı hakkındaki zan ve şüpheydi. Kuşkusuz bu zan ve şüphe de genellikle kırk kişilik cemaatin içerisinde bulunan ümmîlerin ümmîliğinden kaynaklanmaktadır. Meseleyi izaha kavuşturmak için İbn Hacer el-Heytemî ve Ahmed b. Kasım el-Abbâdî’nin görüşlerini aktarmaktadır. Buna göre bir yerde kırk kişi bulunur ve bunların ümmîliği aynı seviyede ise; Cuma kılmaları gerekir. Çünkü bunlar birbirine iktida edebilirler. Ancak bir kısmı ümmî olup bir kısmı böyle değilse ve ümmî olanlar fatihayı öğrenme konusunda ihmalkâr iseler; Cuma namazı sahih olmaz. Çünkü bunların namazları birbirine bağlı olup; bu durum ümmî olmayanın ümmîye iktida etmesi gibidir. Fakat fatihayı öğrenme konusunda ihmalkâr değillerse; Cuma namazı sahih olur; dolayısıyla kılmaları gerekir. Öyleyse namazlarının sahih olmamasının sebebi, cemaat içerisinde ümmîlerin varlığı değil; bunların fatihayı öğrenme ihmalkârlıklarıdır.<sup>37</sup>

Aynı şekilde müellif, sonuç kısmında namaz ibadeti ancak sevap getirebilir düşüncesiyle Cuma günü öğle namazını iade edenlere karşı bu uygulamanın bir bidat; dolayısıyla mefset olduğu uyarısını

<sup>35</sup> Bkz.; Vehbe ez-Zuhaylî, *el-Fıkhu'l-İslâmî ve Edilletuh I-X*, Dâru'l-Fikr, Dımaşk tsz., II, 468.

<sup>36</sup> Bkz.; Şerbâsî, I, 164-165.

<sup>37</sup> Bkz.; Erzen, 66-69.



# ŞEHR-İ NUH ULUSLARARASI MULTİ DİSİPLİNER ÇALIŞMALAR KONGRESİ

## 8-9 Eylül 2018 / CİZRE - ŞIRNAK

yinelemektedir. Ayrıca İbn Hacer el-Heytemî'den iktibasla, kaidelere aykırı olduğu zannı bulunsa da mezhep imamlarının açık sözlerine muhalefet etmenin caiz olmadığına vurgu yapmaktadır.<sup>38</sup>

### C. Değerlendirme

1. Buraya kadar zikredilenlerden anlaşılmaktadır ki; Cuma namazının eda edilmesinden sonra o günün öğle namazının da (zuhr-i âhir) kılınması hususunda fukaha arasında iki yaklaşım söz konusudur. Birinci yaklaşım, zuhr-i âhir namazının kılınmasını gerekli gören veya en azından tavsiye eden yaklaşımdır. İkincisi ise bu namazın kılınmaması gerektiğini belirtmekte; hatta bunu dinen işlenmiş bir suç olarak görmektedir. Müellifimiz, bu ikinci yaklaşıma sahip olan ulemanın görüşünü tercih etmiştir.

2. Müellifimizin bu risalesinde savunduğu görüşe dayanarak, onun tahkik ehli bir bilgin olduğunu söyleyebiliriz. Zira birinci yaklaşıma sahip olanlar genel itibariyle taklidi savunan, bunu önceleyen ve uygulamaya bağlı kalanlar iken; ikinci yaklaşım sahipleri delilleri inceleyen, tahkik eden, uygulamayı değil nasları esas alan ve zamansal ve bölgesel değişimi göz önünde bulundurmaya önceleyenlerdir. Nitekim Cuma namazının sıhhat şartlarından önemli bir kısmı, naslara değil; ilk zamanki uygulamaya dayanmaktadır.

3. Müellifimizin ve tahkik ehli birçok ulemanın zuhr-i âhirin gerek olmadığına dair görüşleri ile toplumumuzun büyük çoğunluğunun uygulaması birbirine ters düşmektedir. Hatta Şafîî bölgelerde zuhr-i âhir namazı Cuma namazından sonra bir ikametle yeniden cemaatle kılınmaktadır. Son zamanlarda Şırnak'ta genel olarak bu garip uygulamaya son verilmesi sevindirici bir gelişmedir. Ancak cemaat, kılınması gerektiği düşüncesiyle münferit olarak bu namaza devam etmektedir. Bu da toplumumuzda taklitçiliğin baskın bir unsur olduğunu gösterdiği kadar ilme ve araştırmaya dayalı sahih ve bilimsel doğruların topluma ulaştırılmadığını gösterir. Burada bilimle uğraşanların ulaştıkları bilimsel hakikatlerin özellikle ilgili olanlarını topluma ulaştırmalarının da önemli bir görev olduğunu hatırlamak gerekiyor.

4. Kısaca tanıtmış olduğumuz bu risalede, Şırnaklı merhum Feyzullah Erzen'in hem ulemanın tartıştığı hem de toplumumuzun zihninde bir soru işareti olarak kalmaya devam ettiği güncel dinî bir probleme; fıkıh eserleri, fukahanın görüşleri ve fıkıh kaidelerini esas alarak açıklık getirdiğini ve hüküm tespit ettiğini gördük. Bu da göstermektedir ki; fıkıh ilmi, Müslüman toplumumuzun gündemini meşgul eden dinî ve hukukî problemlerini çözebilme potansiyeline sahip dinamik bir ilimdir.

5. Feyzullah Erzen merhum geride on beş eser bırakmıştır. Bunlardan biri kitap, ikisi mevlit, diğer on ikisi ise risale şeklindedir. Bu eserlerden Kürtçe olan iki mevlit dışında diğerleri Arapça olup el yazması şeklindedir. Merhum müellife karşı vefa borcumuz gereği olarak bu ilim mahsulü eserlerinin yok olmaması için bunlardan kitabın ayrı, risalelerin de ayrıca bilgisayar hattı ile yeniden yazılıp ayrı bir kitap olarak basılması gerektiğini özellikle belirtmem gerekiyor.

<sup>38</sup> Bkz.; Erzen, 69-71.



# ŞEHR-İ NUH ULUSLARARASI MULTİ DİSİPLİNER ÇALIŞMALAR KONGRESİ

## 8-9 Eylül 2018 / CİZRE - ŞIRNAK

### Kaynakça

1. Abdurrahman Cezîrî, *-Dört Mezhebe Göre- İslam Fıkhi I-VIII*, Ter., Mehmet Keskin, Çağrı Yay., İstanbul 1993.
2. Ahmet Şerbâsî, *-Sorulu Cevaplı- İslam Fıkhi*, Ter.: Mustafa Özcan, Ahmet İyibildiren, Bekir Ağlamaz, Özgü Yay., İstanbul 1998.
3. Bâbertî, Ekmelüddîn Muhammed b. Mahmûd, *el-İnâye Şerhu'l-Hidâye I-X*, (İbnu'l-Hümam'ın Fetu'l-Kadîr'yle birlikte), Tlk.: Abdurrezzak Galib el-Mehdî, Dâru'l-Kütübi'l-İlmiyye, Beyrut 2003.
4. Celal Yıldırım, *Kaynaklarıyla İslam Fıkhi*, Uysal Kitabevi, Konya, trs.
5. Feyzullah Erzen, *eş-Şuabu'l-Erba' fi-mtinâi'z-Zuhr ba'de'l-Cuma'*.
6. Ğamrâvî, Muhammed ez-Zuhrî, *Envâru'l-Mesâlik Şerhu Umdeti's-Sâlik ve Uddeti'n-Nâsik*, Mektebet-u Seydâ, Diyarbakır 2010.
7. Ğamrâvî, Muhammed ez-Zuhrî, *es-Sirâcu'l-Vehhâc alâ Metni'l-Minhâc*, Dâru'l-Kütübi'l-İlmiyye, Beyrut 2009.
8. Haskefî, Muhammed b. Ali, *ed-Dürrü'l-Muhtâr Şerhu Tenvîri'l-Ebsâr ve Câmii'l-Bihâr*, Thk.: Abdülmünim Halil İbrahim, Dâru'l-Kütübi'l-İlmiyye, Beyrut 2002.
9. Hayrettin Karaman, "Cuma", *DİA I-XLIV*, TDV Yay., İstanbul 1993.
10. İbn Âbidîn Muhammed Emîn, *Raddu'l-Muhtâr ale'd-Dürri'l-Muhtâr Şerhu Tenvîri'l-Ebsâr I-VIII*, Dâru'l-Fikr, Beyrut 2005.
11. İbn Rüşd, Ebu'l-Velîd Muhammed b. Ahmed, *Bidâyetu'l-Muctehid ve Nihâyetu'l-Muktesid*, Thk.: Ali Muhammed Muavvad, Adil Ahmed Abdulmevcud, Dâru'l-Kütübi'l-İlmiyye, Beyrut 2007.
12. İbnu'l-Hümâm, Kemâluddîn Muhammed b. Abdulvâhid, *Fethu'l-Kadîr I-X*, Thk.: Abdurrezzak Galib el-Mehdî, Dâru'l-Kütübi'l-İlmiyye, Beyrut 2003.
13. İbrahim Yılmaz, "Şırnaklı Bir Âlim: Molla Feyzullah Erzen ve Fıkıhla İlgili Eserleri", *Şırnak Üniversitesi İlahiyat Fakültesi Dergisi*, III, (5), 57-82.
14. Kâsânî, Alâuddîn Ebubekr b. Mesud, *Bedâiu's-Sanâi fi Tertîbi's-Şerâi I-X*, Thk.: Ali Muhammed Muavvad, Adil Ahmed Abdulmevcud, Dâru'l-Kütübi'l-İlmiyye, Beyrut 2010.
15. Komisyon, *İlmihal I-II*, DİB Yay., Ankara 2006.
16. Mavsılî, Abdullah b. Mahmûd, *el-İhtiyâr li Ta'lîli'l-Muhtâr I-II*, thk.: Muhammed Adnân Dervîş, Dâru'l-Erkam, Beyrut trs.
17. Mehmet Erdoğan, *Fıkıh ve Hukuk Terimleri Sözlüğü*, Ensar Neşriyat, İstanbul 2005.
18. Merğînânî, Burhânuddîn Ebu'l-Hasen Ali b. Ebubekr, *el-Hidâye Şerhu Bidâyeti'l-Mubtedî I-II*, Thk.: Muhammed Adnân Dervîş, Dâru'l-Erkam, Beyrut tsz.
19. Remlî, Şemsuddîn Muhammed b. Ebu'l-Abbas, *Nihâyetu'l-Muhtâc ilâ Şerhi'l-Minhâc I-VIII*, Dâru'l-Fikr, Beyrut 1984.
20. Soner Duman, *Ayet ve Hadislerle Şafî İbadetler İlmihali*, Mirac Yay., İstanbul 2013.

## ŞEHR-İ NUH ULUSLARARASI MULTİ DİSİPLİNER ÇALIŞMALAR KONGRESİ 8-9 Eylül 2018 / CİZRE - ŞIRNAK

21. Şafî, Ebû Abdullah Muhammed b. İdris, *el-Ümm I-XI*, Thk.: Rıfat Fevzî Abdulluttalib, Dâru'l-Vefâ, yy. 2001.
22. Şirbînî, Şemsuddîn Muhammed b. el-Hatîb, *Muğni'l-Muhtâc ilâ Ma'rifeti Me'ânî Elfâzi'l-Minhâc I-IV*, Thk.: Muhammed Halil Aytânî, Dâru'l-Marife, Beyrut 1997.
23. Vehbe ez-Zuhaylî, *el-Fıkhü'l-İslâmî ve Edilletuh I-X*, Dâru'l-Fıkr, Dımaşk tsz.



# ŞEHR-İ NUH ULUSLARARASI MULTİ DİSİPLİNER ÇALIŞMALAR KONGRESİ

## 8-9 Eylül 2018 / CİZRE - ŞIRNAK

### ENDÜLÜS TEFSİR ANLAYIŞINDA BELAĞAT İLMİNİN YERİ

**Dr. Öğr. Üyesi Emin CENGİZ**

Şırnak Üniversitesi, fatih-emin@hotmail.com

#### ÖZET

İslam dünyasındaki tefsir çalışmalarının ortak kuralları olsa da müfessirlerin yaşadıkları sosyo-kültürel çevrenin tefsir anlayışlarına büyük etkisi olmuştur. Müfessirin yaşadığı bölgenin şartları hem yaptığı yorumlara hem de tefsirindeki önceliklerini belirlemede etkili olmuştur. Nitekim Müslümanların yaklaşık sekiz asrı bulan Endülüs'teki varlıkları boyunca oluşan sosyo-kültürel ortam ve bölgenin gereklilikleri, Endülüs tefsirinde doğununkinden farklı bir anlayışın oluşmasına zemin hazırlamıştır. Bu farklılıklardan bir tanesi de belâğatın tefsir ilminde hangi oranda işlendiği hususudur. Nitekim Endülüs tefsir anlayışında belâğat, doğuya nazaran çok fazla ön plana çıkmamış, daha çok gramere ve icaza ağırlık verilmiştir. Bu çalışmada Endülüslü müfessirlerin tefsirlerinde belâğata ne ölçüde yer verdikleri ve bunun altında yatan sebepler incelenecektir.

**Anahtar Kelimeler:** Endülüs, Tefsir, Belâğat, Arap dili, Kur'ân İlimleri, İbn Ebî Zemenin, İbn 'Atiyye, Ebû Hayyân.

#### ABSTRACT

Although Tafsir works in the Islamic world are common rules, the socio-cultural environment of the mufassir has had a great influence on Tafsir understanding. The conditions of the region where the mufassir lives have been effective in determining both his comments and his priorities in his commentary. As a matter of fact, the socio-cultural environment and the requirements of the region formed during the existence of Muslims in Andalusia for about eight centuries have laid the foundation for a different understanding in Andalusia interpretation than in the East. One of these differences is the degree at which the rhetoric is processed in the commentary(tafsir). As a matter of fact, in the sense of Andalusian commentary, rhetoric did not come to the fore much more than in the East, more emphasis on grammar and succinctness (i'caz) were given. In this study, the extent to which the Andalusian mufassirs are involved in the commentary and the reasons underlying it will be examined.

# ŞEHR-İ NUH ULUSLARARASI MULTİ DİSİPLİNER ÇALIŞMALAR KONGRESİ

## 8-9 Eylül 2018 / CİZRE - ŞIRNAK

**Keywords:** Andalusia, Tafseer, rhetoric, Arabic, The Sciences Of The Qur'an, Ibn Abi Zamanin, Ibn Atıyya, Abu Hayyan.

### GİRİŞ

Belâğat sanatı henüz müstakil bir ilim haline gelmeden önce de insanda bir meleke olarak var olduğu için her dil ve kültürde kullanılmıştır. Nitekim Cahiliye devri sözlü edebiyatında, bu ilme dair birçok örnek bulmak mümkündür. Kur'ân-ı Kerîm Arapların şiir ve hitabette zirvede oldukları bir dönemde nazil olmuştur. Dil ve üslubundaki mükemmelliğiyle muhataplarını hayrete düşüren bu ilahi mesaj, Arapları metninin bir benzerini meydana getirmeye davet ederek onlara meydan okumuş ve onları bu anlamda aciz bırakmıştır. Kur'ân'ı tam manasıyla anlamak ve onun hakikatlerini idrak etmek, ancak onun bu mükemmel edebî vasfını ve hitabet gücünü yeterli düzeyde anlamakla mümkündür. Dolayısıyla ilk dönemlerden itibaren Kur'ân'ın dil ve üslubundaki incelikleri ortaya koyma yönündeki çabalar, belâğat ilminin doğuşuna zemin hazırlamıştır. İslâmî dönemin başından yaklaşık h. IV. asrın sonlarına kadar devam eden belâğat çalışmalarının hedefi, Kur'ân-ı anlamak ve onu tefsir etmek olmuştur. Dolayısıyla bu devirde yazılan tefsirler belâğata dair ilk bilgiler için vazgeçilmez birer kaynak durumundadır. İslâm dünyasının sınırları genişleyip yabancı unsurlarla temasın başlamasıyla, Kur'ân'ın doğru anlaşılması için Arap dili gramerinin kurallar halinde tespitine ihtiyaç duyulmuştur. H. IV. asrın sonlarından h. VIII. asrın sonlarına tekabül eden dönem ise belâğatın altın çağı sayılmıştır. Zira bu dönemde belâğatın ıstılahları belirmeye başlamış ve bağımsız bir ilim haline dönmüştür.

Bu çalışmada Endülüs İslam dünyasındaki tefsir çalışmalarında belâğat ilminin yeri tebliğ sınırları içerisinde ele alınmıştır. Bu sınırlılıktan dolayı Endülüs tefsir anlayışının teşekkül aşamaları üç döneme ayrılmış; her dönem için onu temsil eden bir tefsir örneği üzerinde durulmuştur. Bu anlamda oluşum dönemi (ilk dönem) için İbn Ebî Zemenîn (ö. 399/1008)'in *Tefsîru'l-Kur'âni'l-'Azîz*'i, olgunluk dönemi (ikinci dönem) için İbn Atıyye (ö. 541/1147)'nin *el-Muharraru'l-Vecîz*'i, tekamül dönemi (üçüncü dönem) için ise Ebu Hayyân (ö.745/1344)'ın *el-Bahru'l-Muhît*'i ele alınarak söz konusu tefsirlerde belâğat ilminin ne ölçüde işlendiği incelenmiştir.

### 1. Kur'ân Tefsiri ile Belâğat İlimi Arasındaki İlişki

Tefsirciler, sadece Kur'ân'ın lafzını yorumlamak veya ondan hüküm çıkarmakla yetinmemiş, bunun yanında Kur'ân nassını sarf, nahiv, lügat ve belâğat gibi filolojik açıdan da araştırma konusu

# ŞEHR-İ NUH ULUSLARARASI MULTİ DİSİPLİNER ÇALIŞMALAR KONGRESİ

## 8-9 Eylül 2018 / CİZRE - ŞIRNAK

edinmişlerdir.<sup>1</sup> Bu gayretler neticesinde belâğat ilminin temelleri, ilk dönem müfessirler tarafından atılırken bu ilmin gelişip müstakil bir hal alması da yine Kur’ân sayesinde olmuştur. Zira vahyin nüzulüne şahit olan ilk Müslümanlar her ne kadar Kur’ân’ın anlaşılması yönünde pek zorluk yaşamaları da kısa bir süre sonra özellikle de Abbasiler döneminden itibaren İslam coğrafyasının sınırlarının genişlemesi, yabancı toplulukların İslam’a girmesi ve dilde bir takım bozulmaların başlamasıyla Kur’ân nassının dil ve ifade yönünden açıklanmasına ihtiyaç duyulmuştur.<sup>2</sup> Dolayısıyla ilahî hitabın hakkıyla anlaşılması maksadına binaen doğan tefsir ilmi için ilk dönemlerden itibaren Arap dilinin incelikleri ve ifade gücünü ortaya koyan belâğat ilmine büyük önem verilmiştir. Bu anlamda pek çok müfessir, belâğat konularını ihtiva eden *Beyânu’l-Kur’ân*, *Me’âni’l-Kur’ân*, *Î’câzu’l-Kur’ân* ve *Mecâzu’l-Kur’ân* adı altında çeşitli eserler telif etmiştir.<sup>3</sup> Böylece belâğat ilminin ilk nüveleri atılmaya başlamıştır. Belâğat ilmi belli bir olgunluğa erişince bu defa tefsir yapabilmek için belâğat ilminin bilinmesi şart sayılmış, bu ilimden istifade eden müfessirler de Kur’ân’ın dil ve beyân yönünden î’câzını ortaya koyan eserler yazmaya başlamışlardır.<sup>4</sup> Dolayısıyla Kur’ân tefsiri ile belâğat ilmi arasında birbirini tamamlayan sıkı bir ilişki olduğu söylenebilir.

## 2. Endülüs’te Dil ve Tefsir

Çok kültürlü bir toplum olan Endülüs’ün bir diğer özelliği de çok dilli olmasıdır. Endülüs fethedildiğinde İspanya’da 6 milyona yakın yerli halk, “Vulgar Latin” denen halk Latincesini konuşurken, Yahudiler İbranice’yi, Berberiler ve henüz azınlıkta olan Araplar da kendi dillerini kullanıyorlardı. Ancak zamanla doğudan gelen göçler, yerli kadınlarla yapılan evlilikler ve resmi dilin Arapçaya dönüştürülmesi bu dili konuşanların sayısında hızlı bir artış sağladı. Arapçanın Endülüs coğrafyasında yayılmasındaki en büyük etken, Müslümanların Kur’ân nassının doğru anlaşılması için dilin orijinallliğini muhafaza etme çabalarıydı.<sup>5</sup> Bir diğer etken de bu coğrafyada üst kültür olan Müslüman kültürünün ve İslâm dininin öğrenilmek istenmesi ve İslâmî kaynaklara ulaşabilme

<sup>1</sup> Sa’d Muhammed Ali et-Temîmî, “İtticâhâtü’l-Belâğati fi Tefsiri’l-bahri’l-Muhîti li Ebî Hayyân el-Endelusi”, *Câmi’atu’l-Mustansiriyye Mecelletu’l-Âdâbi’l-Mustansiriyye*, sayı: 46, Bağdat 2007, s. 1.

<sup>2</sup> Saffet Köse, Suliman Husain Alomirat, “el-’Alâkatu beyne ‘İlmi’l-Belâğati ve Tefsiri’l-Kur’âni’l-Kerîm”, *FSM İlmî Araştırmalar İnsan ve Toplum Bilimleri Dergisi*, sayı: 7, yıl: 2016, s. 198,199.

<sup>3</sup> Nusrettin Bolelli, *Belâğat Tarihi*, Rağbet Yayınları, 1. Baskı, İstanbul 2018, s. 44.

<sup>4</sup> Köse, Alomirat, “el-’Alâkatu beyne ‘İlmi’l-Belâğati ve Tefsiri’l-Kur’âni’l-Kerîm”, s. 199-201.

<sup>5</sup> Şevkî Dayf, *el-Medârisu’n-Nahviyye*, Dâru’l-Me’ârif, 7. Baskı, Kahire [ts.], s. 288.



## ŞEHR-İ NUH ULUSLARARASI MULTİ DİSİPLİNER ÇALIŞMALAR KONGRESİ 8-9 Eylül 2018 / CİZRE - ŞIRNAK

arzusuydu.<sup>6</sup> Böylece Arapça, h. III. asrın ortalarından itibaren sadece Müslüman halkın değil gayrimüslim unsurların da ortak konuşma ve yazı dili haline geldi.<sup>7</sup>

Endülüs Emevi Devleti'nin kurulduğu dönemlerde, naklî ilimlerde genellikle rivayet ve sahih isnada dayalı bir yöntem kullanılmaktaydı. Müfessirler, sahabe ve tabiinden gelen rivayetlere dayanarak Kur'ân'ı yorumluyorlardı. Tefsir alanındaki yorumlarını ise farklı rivayetler arasında tercihte bulunarak yapıyorlardı. Şiirle istişhad, lügat ve kıraat vecihlerine başvurmak sadece tefsirde değil, bütün dini ilimlerde sergilenen genel bir yaklaşımdı.<sup>8</sup> Özdemir, Endülüs'te naklî tefsir anlayışının egemen olmasını büyük ölçüde, şahsî yorumlara fazla itibar etmeyen Mâlikî ulemasının ülkede fikri hayat üzerinde kurduğu hâkimiyetle irtibatlandırmaktadır.<sup>9</sup>

İlim tahsil etmek maksadıyla bölgeden Kahire, Dımaşk, Bağdat, Mekke, Medine gibi şehirlere yapılan seyahatler sayesinde doğudaki tefsir çalışmaları Endülüs'te yakından takip ediliyordu.<sup>10</sup> İlk zamanlar Endülüs'teki tefsir çalışmaları, temelde doğunun tefsir geleneğinden farklılık arz etmekteydi. Nitekim doğuda tefsir; bir doğum, neşet ve oluşum aşamasındayken, Endülüs tefsiri ise doğuda var olanı alıp inceleme ve üzerine ekleme yapmaktan ibaretti.<sup>11</sup> İlk dönemlerde Endülüs'te doğulu âlimler bu şekilde takip edilmekte iken,<sup>12</sup> zamanla burada da önemli tefsirciler yetişmiştir. Endülüs'te ilk tefsir eserini yazan Bâkî b. Mahled (ö. 324/936)'in *Tefsîru'l-Kebîr*'i çağdaşı olan Taberî (ö. 310/923)'nin tefsirinden daha üstün görülmüştür. Bunun yanı sıra kıraat ilmine de son derece önem verilmiş ve doğuda üzerinde ittifak edilen kıraatlerin muhafazası kutsal bir görev addedilmiştir.<sup>13</sup> Ancak Endülüs tefsir geleneğinde belâgat, çok fazla ön plana çıkmamıştır. Burada *Keşşâf*'tan istifade eden Ebû Hıyyân'ın *el-*

## ŞEHR-İ NUH

<sup>6</sup> Mehmet Özdemir, *Endülüs Müslümanları İlim ve Kültür Tarihi*, TDV. Yayınları, 1. Baskı, Ankara 1997, s. 78,79.

<sup>7</sup> Özdemir, "Endülüs", *DİA*, İstanbul 1995, XI, 219.

<sup>8</sup> Hanân İbrahim Abdullâh, *İbn Ebî Zemenîn ve Menhecuhû fi't-Tefsîr min Hilâli İhtisârihi li Tefsîr Yahyâ b. Sellâm*, (yayınlanmamış yüksek lisans tezi), Câmî'atu Ummu Durmân, Hartûm 2009, s. 15; Ali Karataş, "Endülüs Tefsir Geleneği ve Müfessir İbn Ebi Zemenîn (324-399/935-1008)", *Atatürk ÜİFD*, sayı: 40, Erzurum 2013, s. 299.

<sup>9</sup> Özdemir, *Endülüs Müslümanları*, s. 20.

<sup>10</sup> Mehmet Özdemir, "Endülüs", XI, 221.

<sup>11</sup> Fehd b. 'Abdirrahmân b. Suleymân er-Rûmî, *Menhecû'l-Medreseti'l-Endelusiyyeti fi't-Tefsîr*, Mektebetu't-Tevbe, Suudi Arabistan 1997, s. 8.

<sup>12</sup> Mehmet Akif Koç, "Endülüs Tefsirciliği Üzerine Bir Giriş Denemesi", *İslâmiyyât Dergisi*, cilt: 7, sayı: 3, Temmuz-Eylül 2004, s. 47.

<sup>13</sup> Ali Karataş, "Endülüs Tefsir Geleneği", s. 301. Endülüs'ün kıraat ilmindeki yeri için ayrıca bkz. Kemal Atik, "Endülüs ve Kur'ân İlimlerindeki Yeri", *Erciyes ÜİFD*, sayı: 2, Kayseri 1985, s. 276-280.

# ŞEHR-İ NUH ULUSLARARASI MULTİ DİSİPLİNER ÇALIŞMALAR KONGRESİ

## 8-9 Eylül 2018 / CİZRE - ŞIRNAK

*Bahru'l-Muhît* adlı tefsiri hariç tutulursa belâğatın azlığı, genellikle bu ilmin doğuşu ve gelişiminin geç dönemlere kalması ve Endülüs'e intikalinin uzun yıllar almasıyla ilişkilendirilmiştir.<sup>14</sup>

Endülüs tefsirlerinin mukaddimleri, tefsirlerin mahiyeti ve metodu hakkında önemli ipuçları vermektedir. Zira Endülüslü müfessirler, tefsirlerinin mukaddimelerinde izleyecekleri yöntemle ilgili birtakım kurallar koyup bu kaidelere büyük oranda bağlı kalmışlardır.<sup>15</sup> Bu anlamda Endülüs'ün ilk dönem müfessirlerinden olan İbn Ebî Zemenîn, tefsirinin mukaddimesinde bir müfessirin sahip olması gereken on iki ilim arasında Arap dilini zikretmiş;<sup>16</sup> İbn 'Atiyye Kur'an'ın fesahat ve belâğat açısından en mükemmel Arap kelâmı olduğunu ve bunun benzerinin getirilmesinin imkansız olduğunu vurgulamış;<sup>17</sup> Ebû Hayyân da bir müfessirin bilmesi gereken ilimler arasında özellikle belâğat ilmini zikretmiştir.<sup>18</sup> Bu ifadelerde Endülüslü müfessirlerin dil bilimlerine verdikleri önem açıkça görülmektedir. Bunun yanı sıra Endülüslü müfessirlerin, tefsir mukaddimelerinde uygulayacakları yöntem hakkında bilgi vermeleri onların sistematik bir tefsir anlayışına sahip olduklarını gösterir. Şimdi her birisi Endülüs tefsir geleneğinin farklı dönemlerini temsil eden bu üç müfessirin tefsirlerinde belâğat ilmine yer verme konusundaki tutumları ele alınacaktır.

### 2.1. İbn Ebî Zemenîn Tefsirinde Belâğat

Ebû Abdillâh Muhammed b. Abdillâh b. İsâ b. Muhammed İbn Ebî Zemenîn el-Endelusî (324-399/935-1008), ilk eğitimini babasından ve İlbîre ulemâsından aldıktan sonra Beccâne ve Kurtuba'daki ulemânın yanında ilim tahsiline devam etmiş ve doğuya hiç seyahat etmemiştir. İtikatta Ehl-i sünnet ve selef ulemâsının çizgisine bağlı, fıkıhta ise Mâlikî mezhebine mensup olan İbn Ebî Zemenîn'in *Tefsîru'l-Kur'âni'l-'Azîz*, *Kudvetu'l-Ğâzî*, *Muntehabu'l-Ahkâm*, *el-Muğrib ve Usûlu's-Sunne* gibi çeşitli ilim dallarında telif ettiği pek çok eseri vardır.<sup>19</sup>

# ŞEHR-İ NUH

<sup>14</sup> Bkz. er-Rûmî, *Menhecû'l-Medreseti'l-Endulusiyyeti*, s. 67; Yunus Ekin, "Endülüs Tefsir Geleneği", *Sakarya ÜİFD*, sayı: 3, Sakarya 2001, s. 265; Hüseyin Avni Çelik, "Ebu Hayyân el-Endelüsî ve Tefsirdeki Metodu", *Atatürk ÜİFD*, sayı: 10, Erzurum 1991, s. 129; Ali Karataş, "Endülüs Tefsir Geleneği", s. 313.

<sup>15</sup> Koç, "Endülüs Tefsirciliği Üzerine Bir Giriş Denemesi", s. 51.

<sup>16</sup> Ebû Abdillâh Muhammed b. Ebî Zemenîn el-Endelusî, *Tefsîru İbn Ebî Zemenîn ve Huve Muhtaşaru Tefsîri Yahya b. Sellâm (Tefsîru'l-Kur'âni'l-'Azîz)*, (I-II), (Thk. Muhammed Hasan Muhammed Hasan İsmâ'il, Ahmed Ferîd el-Mezîdî), Dâru'l-Kütübi'l-İlmiyye, 1. Baskı, Beyrut 2003, I, 10.

<sup>17</sup> Ebû Muhammed 'Abdulhak b. Ğâlib b. 'Atiyye el-Endelusî, *el-Muharraru'l-Vecîz fî Tefsîri'l-Kitâbi'l-'Azîz*, (Thk. Abdusselâm Abdüşşâfi Muhammed), Dâru'l-Kütübi'l-İlmiyye, 1. Baskı, Beyrut 2001, I, 52.

<sup>18</sup> Muhammed b. Yûsuf Ebû Hayyân el-Endelusî, *el-Bahru'l-Muhît (I-VIII)* (Thk. 'Âdil Ahmed 'Abdulmevcûd, 'Alî Muhammed Mu'avvið, vd.), Dâru'l-Kütübi'l-İlmiyye, 1. Baskı, Beyrut 1993, II, 107.

<sup>19</sup> Hayatına dair geniş bilgi için bkz. Şemsuddîn Muhammed b. Ahmed b. 'Usmân ez-Zehebî, *Siyeru A'lâmi'n-Nubelâ (I-XXV)* (Thk. Şu'ayb el-Arnâvût vd.), Muessesetu'r-Risâle, 11. Baskı, Beyrut 1996, XVII, 188; Emin Cengiz, "İbn Ebî Zemenîn'in (ö.

## ŞEHR-İ NUH ULUSLARARASI MULTİ DİSİPLİNER ÇALIŞMALAR KONGRESİ 8-9 Eylül 2018 / CİZRE - ŞIRNAK

Müfessirin *Tefsîru'l-Kur'âni'l-'Azîz* adlı eseri, Yahyâ b. Sellâm (ö. 200/815)'in tefsirinin bir "muhtasarı" niteliğindedir. O, Yahyâ'nın tefsirini ihtisar etmekle kalmamış; onun tefsir etmediği âyetleri kendisi açıklamış, ayrıca birçok yerde yaptığı filolojik tahlillerle esere adeta yeni bir boyut kazandırmıştır. Bu sayede eser, İbn Ebî Zemenîn'e nisbet edildiği gibi Yahyâ'nın tefsirinin "şerhi" şeklinde de anılmıştır.<sup>20</sup>

Endülüs tefsir geleneğinin ilk dönem müfessirlerinden olan İbn Ebî Zemenîn, *Tefsîru'l-Kur'âni'l-'Azîz* adlı eserinde belâğat ilmine çok fazla yer vermemiştir. Bu durum müfessirin belâğat ilmini bilmediği şeklinde anlaşılmalıdır. Nitekim müfessirin söz konusu esere yapmış olduğu filolojik mütalaalar, onun Arap dili ve edebiyatına vakıf bir şahsiyet olduğunu göstermektedir. Müfessirin yaşadığı h. IV. asırda bu ilmin henüz teşekkülünü tamamlamamış olması ve Endülüs coğrafyasında yaygınlık kazanmamış olması belâğatın söz konusu tefsirde yer bulmamasına neden olmuştur.

Bilindiği gibi belâğat, Arap dili ve edebiyatıyla ilgili ilimler içinde bağımsızlığına en geç kavuşan alandır. Zira Kur'ân-ı Kerîm'in icâzını anlayabilmek için Müslüman toplumların ve çeşitli nesillerin uzun bir müddet bu konu üzerinde çalışıp belâğatın ilkelerini, metot ve terminolojisini ortaya koymalarını beklemek gerekiyordu.<sup>21</sup> Nitekim h. III. yüzyılın ortalarına kadar Arap belâğatı oldukça sınırlı bir alanda kalmıştır. Edebiyat eleştirmenlerinin ve belâğat bilginlerinin önünde hâlâ kastedecekleri uzun bir mesafe vardır. Öyle ki bu asırda belâğatın elde ettiği kazanımlar, gramere nazaran oldukça azdır.<sup>22</sup> Ancak h. IV. asrın sonlarına doğru belâğat, müstakil bir ilim haline dönüşmüş ve ıstılahları belirlemeye başlamıştır. Dolayısıyla h. IV. asırda yaşayan İbn Ebî Zemenîn'in belâğat ilmini yoğun bir şekilde eserinde işlememesinin altında yatan nedenlerden biri, bu dönemde belâğatın henüz teşekkülünü tamamlamamış olmasıdır. Zira o dönemde belâğat ilminden bihaber olunmadığını, ancak bu ilmin sistem ve terminolojisinin henüz oturmamasından kaynaklı birtakım ıstılahların şu anki belâğat ilmindeki konumlarında kullanılmadığı görülmektedir. İbn Ebî Zemenîn'in tefsirinde de belâğat terimlerinin tam manasıyla yerleşmediği göze çarpmaktadır:

399/1008) *Tefsîru'l-Kur'âni'l-'Azîz* Adlı Eserinde Şiirle İstîşhâd Yöntemi", Şırnak ÜİFD, cilt: 8, sayı: 16, Şırnak 2017/1, s. 103,104.

<sup>20</sup> Emin Cengiz, "İbn Ebî Zemenîn (324-399/935-1008) ve Tefsirdeki Metodu", *Pamukkale ÜİFD*, sayı: 7, yıl: 4, Mart/2017, s. 33.

<sup>21</sup> Hulusi Kılıç, "Belâğat", *DİA*, İstanbul 1992, 381

<sup>22</sup> Tâhâ Huseyn (Çev. Zafer Kızıklı), "Arap Belâğatı: el-Câhîz'den Abdu'l-Kâhîr'e Kadarki Süreç", *Ankara ÜİFD*, sayı: 2, cilt: 51, Ankara 2010, s. 439.

## ŞEHR-İ NUH ULUSLARARASI MULTİ DİSİPLİNER ÇALIŞMALAR KONGRESİ 8-9 Eylül 2018 / CİZRE - ŞIRNAK

Örneğin müfessir, ﴿سَأَوْكُمْ حَرْثٌ لَكُمْ﴾ “Kadınlarınız sizin tarlalarınızdır...”<sup>23</sup> âyetindeki belâğat sanatını kinaye olarak değerlendirmiştir.<sup>24</sup> Ancak sonraki âlimler bunu teşbih-i belîğ olarak nitelendirmişlerdir.<sup>25</sup> Aynı şekilde müfessir ﴿فَوَجَدَا فِيهَا جِدَارًا يُرِيدُ أَنْ يَنْقَضَ..﴾ “...Orada yıkılmak üzere bir duvar buldular...”<sup>26</sup> âyetinde “yıkılmak isteyen duvar” ifadesinde teşbih olduğunu belirtmektedir.<sup>27</sup> Ancak belâğat ilminin günümüz terminolojisinde bu sanat, istiare-i mekniye olarak isimlendirilmektedir.<sup>28</sup> Ne var ki her konuda olduğu gibi belâğat ilmi için de ilklerin mükemmel olması beklenemezdi. Belâğat alanında ilk teşebbüslerin bir araya geldikten sonra kavramlarının yerli yerine oturduğunu müşahede etmekteyiz.<sup>29</sup>

Ayrıca İbn Ebî Zemenîn’in Endülüs coğrafyasında yaşaması, ilim tahsili için doğuya hiç seyahat etmemesi<sup>30</sup> ve doğudaki ilmî gelişmelerin Endülüs’e intikalinin zaman alması söz konusu tefsirde belâğatın sınırlı ölçüde yer almasına sebep olmuştur. Bunla birlikte müfessirin tefsirinin h. 200’de vefat eden Yahyâ b. Sellâm’ın tefsirinin bir muhtasarı olması, eserin orijinalinde de belâğatın bir ilim olarak yer almadığı sonucunu vermektedir. Dolayısıyla İbn Ebî Zemenîn, eserin aslına mümkün merteye sadık kalmak maksadıyla bu özelliğini değiştirmek istememiş olabilir. Böylece eserde belâğat ilminin unsurlarını çok fazla derç etmemiş olabilir.<sup>31</sup> Bütün bunlara ek olarak müfessirin, mukaddimesinde de değindiği gibi ortaya mana bakımından açık ve herkesin istifade edebileceği bir eser ortaya koymak istemesi,<sup>32</sup> onu bu tefsirde belâğat ilmini yoğun bir şekilde işlemekten alıkoymuş olabilir.

### 2.2. İbn ‘Atiyye Tefsirinde Belâğat

Murabıtlar döneminde yaşayan Ebû Muhammed Abdulhak b. Ğâlib b. Abdirrahmân b. Ğâlib el-Muhâribî el-Gırnâtî el-Endelüsî (ö. 541/1147) Endülüs’ün en meşhur tefsircilerinden birisidir. Gırnata’da bir medresesi bulunan babasından ve diğer âlimlerden öğrenim görmeye başlayan İbn ‘Atiyye, henüz bir çocuk iken birçok hocadan çeşitli ilimlere dair icâzetler aldı. Daha çok Endülüs

<sup>23</sup> Bakara 2/223.

<sup>24</sup> Bkz. Zemenîn, *Tefsîru İbn Ebî Zemenîn*, I, 75.

<sup>25</sup> Bkz. Muhyiddîn ed-Dervîş, *İrâbu’l-Kur’âni’l-Kerîm ve Beyânihi (I-X)*, el-Yemâme, Dâru İbn Kesîr, Dâru’l-İrşâd, 3. Baskı, Beyrut 1992, I, 333.

<sup>26</sup> Kehf 18/77.

<sup>27</sup> Bkz. Zemenîn, *Tefsîru İbn Ebî Zemenîn*, I, 493.

<sup>28</sup> Bkz. Muhyiddîn ed-Dervîş, *İrâbu’l-Kur’âni’l-Kerîm*, VI, 16.

<sup>29</sup> Mustafa Kırkız, *Arap Belâğat İlminin Tarihi ve Gelişim Aşamaları*, Beyan Yayınları., İstanbul 2014, s. 145-147.

<sup>30</sup> Emin Cengiz, *İbn Ebî Zemenîn ve Tefsîru’l-Kur’âni’l-Azîz Adlı Eserinin Filolojik Açısından İncelenmesi*, (yayınlanmamış doktora tezi), Bozok Ü. SBE. Temel İslam Bilimleri Anabilim Dalı, Yozgat 2017, s. 44.

<sup>31</sup> Cengiz, *İbn Ebî Zemenîn ve Tefsîru’l-Kur’âni’l-Azîz Adlı Eserinin Filolojik Açısından İncelenmesi*, s. 234.

<sup>32</sup> Bkz. Zemenîn, *Tefsîru İbn Ebî Zemenîn*, I, 9.



## ŞEHR-İ NUH ULUSLARARASI MULTİ DİSİPLİNER ÇALIŞMALAR KONGRESİ 8-9 Eylül 2018 / CİZRE - ŞIRNAK

coğrafyasındaki ulemanın yanında ilim tahsil ettiği ve hiç doğuya seyahat etmediği yönünde görüş birliği vardır.<sup>33</sup>

Endülüs tefsir geleneğinin olgunluk döneminin bir ürünü olarak görülen<sup>34</sup> İbn ‘Atiyye’nin *el-Muharraru'l-Vecîz fî Tefsîri 'l-Kitâbi 'l-'Azîz* adlı eseri nahiv, sarf ve lügat kadar olmasa da belâgat ilmi açısından da zengin bir kaynaktır.<sup>35</sup> Müfessir, eserinde âyetler hakkında gramerle ilgili nakledilen görüşleri ele aldıktan sonra bu âyetler hakkındaki belâgat ile ilgili açıklamalar yapmıştır. Bu açıklamalarına da genellikle tefsir ettiği âyet ya da âyet pasajlarının aralarında yer vermiştir. O belâgata dair açıklamalarında bazen sadece edebî sanatın ismini zikretmekle iktifa etmiş, bazen de zikrettiği edebî sanatla ilgili açıklayıcı bilgiler vermiştir. Ancak *el-Muharraru'l-Vecîz*'de belâgat ıstılahlarının yerli yerine oturmadığı görülmektedir. Bu anlamda müfessirin istiâre terimini bazen mecaz veya teşbih ıstılahlarıyla ifade etmesi dikkat çekicidir.

Örneğin müfessir, (سُنُّوْا فِي قُلُوبِ الَّذِينَ كَفَرُوا الرُّعْبَ..) “*İnkarcuların kalplerine korku sokacağız...*”<sup>36</sup> âyetinde geçen (الرُّعْبَ) kelimesini tefsir ederken bu ifadenin istiare olduğunu ifade etmiştir.<sup>37</sup> Bunun yanında (فَأَزَلَّهُمَا الشَّيْطَانُ عَنْهَا فَأَخْرَجَهُمَا مِمَّا كَانَا فِيهِ..) “*Ancak şeytan her ikisinin de ayağını oradan kaydırды ve kendilerini içinde buldukları yerden çıkarttı.*”<sup>38</sup> âyetindeki (فَأَزَلَّهُمَا) kelimesindeki istiare sanatını mecaz ıstılahıyla ifade ettiği gibi<sup>39</sup> “*Kim Tağut'u inkâr edip Allah'a iman ederse en sağlam kulpa yapışmış olur.*”<sup>40</sup> âyetindeki (الْعُرْوَةَ) kelimesindeki istiareyi de teşbih terimiyle açıklamıştır.<sup>41</sup> Bu örneklerden de anlaşıldığı gibi İbn ‘Atiyye’nin tefsirinde belâgat ıstılahlarının kapsamları henüz belirginleşmediği için bazı terimler aynı anlamda veya birbirinin yerine kullanılmıştır.

İbn ‘Atiyye, tefsirinin mukaddimesinde “Kur’ân’ın i’râbı dinin aslıdır. Dini meydana getiren manalar ancak bununla gerçekleşir.” şeklinde bir ifade nakletmiştir.<sup>42</sup> Bu sözle i’râb, fesahat ve beyan

<sup>33</sup> Hayatına dair geniş bilgi için bkz. ez-Zehebî, *Siyeru A'lâmi'n-Nubelâ*, XIX, 587,588; Abdülhamit Birişik, “İbn Atiyye el-Endelüsi”, DİA, İstanbul 1999, XIX, 338-340.

<sup>34</sup> Ekin, “Endülüs Tefsîr Geleneği”, 253-266.

<sup>35</sup> İslâm Ferah el-Halife Süleymân, *İbn ‘Atiyye ve Menhecuhu fî Tefsîrihi el-Muharraru'l-Vecîz*, (yayınlanmamış yüksek lisans tezi), Câmî'ü'l-Hartûm Kullitu'd-Dirâsâti'l-'Ulyâ Kismu'd-Dirâsâtil-İslâmiyye, Hartum-Sudan 2007, s. 116.

<sup>36</sup> Âli İmrân 3/151.

<sup>37</sup> İbn ‘Atiyye, *el-Muharraru'l-Vecîz*, I, 522.

<sup>38</sup> Bakara 2/36.

<sup>39</sup> İbn ‘Atiyye, *el-Muharraru'l-Vecîz*, I, 128.

<sup>40</sup> Bakara 2/256.

<sup>41</sup> İbn ‘Atiyye, *el-Muharraru'l-Vecîz*, I, 344.

<sup>42</sup> İbn ‘Atiyye, *el-Muharraru'l-Vecîz*, I, 40.



## ŞEHR-İ NUH ULUSLARARASI MULTİ DİSİPLİNER ÇALIŞMALAR KONGRESİ 8-9 Eylül 2018 / CİZRE - ŞIRNAK

verileri gibi lafızlarla ilgili bilgilerin dinin aslı olduğuna dair inancını ifade etmiş ve tefsirinde filolojik bir yöntem benimsemesinin sebebine işarette bulunmuştur.<sup>43</sup> Bu kanaatte olan bir müfessirin tefsirinde belâğat ilmini yoğun bir şekilde işlemesi beklenirken, *el-Muharrar*'e bakıldığında bu beklentinin karşılanmadığı görülmektedir. Bu durum, belâğatın doğuda neşet eden bir ilim olmasına ve batılı tefsircilerin genelinin bu ilimde pek fazla yoğunlaşmamalarına bağlanmıştır.<sup>44</sup> İbn 'Atiyye'nin belâğat ilmine az yer vermesinin bir diğer nedeni de onun mecazın alanını olabildiğine daraltmasıyla ilgilidir. Zira o, genellikle kelimeleri hakiki manaya hamletmenin mümkün olduğu yerlerde mecaza tevîl etmekten uzak durmuştur.<sup>45</sup>

İbn Haldûn, belâğat ilminde doğunun batıya göre önde olmasını kültür ve medeniyet seviyesine bağlamıştır. Ona göre belâğat ilmi dil bilimlerinin son noktasıdır ve ancak yüksek medeniyetler ilimde zirveye ulaşabilir. Doğunun medeniyette batıdan önde olması, belâğatta da üstün olmasını sağlamıştır. Ayrıca doğudaki acem halkların Arapçaya karşı yoğun ilgileri belâğat ilminde büyük bir sıçramayı sağladığı gibi bu ilimdeki incelikler ve zorluklar da Endülüslülerin belâğat ilmine karşı çekimser yaklaşmalarına neden olmuştur.<sup>46</sup>

İbn 'Atiyye, Endülüs'te yaşadığı ve hiç doğuya seyahat etmediği için belâğat ilmine dair son zamanlarda ortaya çıkan ıstıhlara yer vermese de eserinde bu ilimden birçok noktaya değinmiştir.<sup>47</sup> Ancak buna rağmen İbn 'Atiyye'nin *el-Muharrar* adlı eseri belâğatın meânî, beyân ve muhasenatlara ilişkin yaptığı açıklamalar ve kullandığı ıstıhlalar, Zemahşerî'nin *el-Keşşâf*'ında konuyla ilgili ifade ettikleri kadar çok değildir.<sup>48</sup>

İbn 'Atiyye ile Zemahşerî'nin tefsirleri pek çok yönden karşılaştırmaya tabi tutulmuştur. Bu mukayeseli araştırmalar doğu ile batı tefsirlerinin güçlü ve zayıf yönlerini mukayese etmek adına önemli birer kaynaktır. Örneğin Tâhir İbn 'Âşûr (ö. 1284/1868), tefsirinin mukaddimesinde İbn 'Atiyye ile Zemahşerî'nin tefsirlerini karşılaştırırken, her iki tefsirin âyetlerin manaları üzerinde durduklarını ve şiir şevahitlerine önem verdiklerini ancak belâğat ilmine yer verme noktasında Zemahşerî'nin daha üstün

<sup>43</sup> Enes Erdim, *Zemahşerî ve İbn 'Atiyye'nin Tefsirlerine Karşılaştırmalı Bir Yaklaşım*, (yayınlanmamış doktora tezi), Atatürk Ü. SBE. Temel İslam Bilimleri Anabilim Dalı, Erzurum 2010, s. 222.

<sup>44</sup> Abdulvahhâb Fâйд, *Menhecu İbn 'Atiyye fî Tefsîri'l-Kur'ân'i'l-Kerîm*, el-Hey'etu'l-Âmme li'ş-Şu'ûni'l-Matâbi'i'l-Emîriyye, Kahire 1393/1973, s. 207

<sup>45</sup> Fâйд, *Menhecu İbn 'Atiyye fî Tefsîri'l-Kur'ân'i'l-Kerîm*, s. 207,208.

<sup>46</sup> Abdurrahman b. Muhammed İbn Haldûn, *Mukaddimetu İbn Haldûn*, (Thk. Abdullah Muhammed ed-Dervîş), Dâru Ya'rib, 1. Baskı, Dimaşk 2004, II, 375.

<sup>47</sup> Erdim, *Zemahşerî ve İbn 'Atiyye'nin Tefsirlerine Karşılaştırmalı Bir Yaklaşım*, s. 255.

<sup>48</sup> Erdim, *Zemahşerî ve İbn 'Atiyye'nin Tefsirlerine Karşılaştırmalı Bir Yaklaşım*, s. 330.

## ŞEHR-İ NUH ULUSLARARASI MULTİ DİSİPLİNER ÇALIŞMALAR KONGRESİ 8-9 Eylül 2018 / CİZRE - ŞIRNAK

olduğunu ifade etmiştir.<sup>49</sup> Ayrıca Abdulvahhâb Fâйд, doktora tezinde *el-Muharrer* ile *el-Keşşâf*'ı pek çok yönden kıyaslamaya tabi tuttuktan sonra kıraât vecihlerini kullanmada İbn 'Atiyye'nin tefsirinin üstün olduğunu; ancak belâğat vecihlerini açıklamada Zemahşerî'nin tefsirinin öne çıktığını ifade etmiştir.<sup>50</sup> Bu iki tefsiri mukayese eden bir diğer isim olan Erdim, doğu tefsirlerinde belâğat ilmine daha fazla yer verilmesini, belâğat ilimlerinde doğulu alimlerin batılı alimlere göre daha ileride olmalarına bağlamıştır.<sup>51</sup> Âyetlerin gramer ve edebî yönlerine ilişkin açıklamalarda, İbn 'Atiyye'nin Zemahşerî'ye oranla daha fazla ayrıntıya girmesi ise<sup>52</sup> kanaatimizce Endülüs tesirlerinin doğu tefsirlerine oranla dilsel yönlerinin ağır basmasından kaynaklanmaktadır.

### 2.3. Ebû Hayyân Tefsirinde Belâğat

Endülüs'ün en meşhur dil ve tefsir alimlerinden olan Ebû Hayyân Muhammed b. Yûsuf b. Alî b. Yûsuf b. Hayyân el-Endelüsî (ö. 745/1344), Berberî bir aileden gelmiştir. İlk öğrenimini Endülüs alimlerinden alan Ebû Hayyân, ilim tahsili için Kuzey Afrika ve Hicaz bölgelerine de seyahat edip burada yaklaşık 450 hocadan ilim tahsil etmiştir. Çeşitli ilim dallarında pek çok eser telif eden ve sayısız talebe yetiştiren Ebû Hayyân'ın en meşhur eseri *el-Bahru'l-Muhît* adlı tefsiridir.<sup>53</sup>

Endülüs tefsir geleneğinin son (tekamül) dönem müfessirlerinden olan Ebû Hayyân, söz konusu tefsirinde belâğat ilmine büyük önem vermiştir.<sup>54</sup> Belâğat ilmini müfessirin sahip olması gereken ilimler arasında sayan müfessir, Kur'ân'ın icazının ancak bu ilmi bilmekle anlaşılabileceğini ifade etmiştir.<sup>55</sup> Ebû Hayyân'ın tefsir alanındaki en önemli kaynakları ez-Zemahşerî'nin *Keşşâf*'ı ve İbn 'Atiyye'nin *el-Muharraru'l-Vecîz*'idir.<sup>56</sup> Belâğat alanındaki en önemli kaynakları ise Ebu'l-Hasen Henüddîn el-Kartâcennî (ö. 684/1285)'nin *Minhâcu'l-Buleğâ*' ve *Sirâcu'l-Udebâ*'sı, el-Câhız (ö. 255/869)'ın *Nazmu'l-Kur'ân*'ı ve Ebû Bekr Muhammed İbnu't-Tayyib el-Bâkîllânî (ö. 403/1013)'nin *el-İntisâr fî İ'câzi'l-Kur'ân* adlı eserleridir.<sup>57</sup>

<sup>49</sup> Muhammed et-Tâhir İbn 'Âşûr, *Tefsîru't-Tahrîr ve't-Tenvîr*, ed-Dâru't-Tûnisîyye li'n-Neşr, Tunus 1884, I, 16.

<sup>50</sup> Bkz. Fâйд, *Menhecu İbn 'Atiyye fî Tefsîri'l-Kur'ân'i'l-Kerîm*, s. 300-338.

<sup>51</sup> Erdim, *Zemahşerî ve İbn 'Atiyye'nin Tefsirlerine Karşılaştırmalı Bir Yaklaşım*, s. 330.

<sup>52</sup> Erdim, *Zemahşerî ve İbn 'Atiyye'nin Tefsirlerine Karşılaştırmalı Bir Yaklaşım*, s. 330.

<sup>53</sup> Âdil Nuveyhid, *Mu'cemu'l-Mufessirin min 'Asri'l-İslâm ve hatte'l-'Asri'l-Hâdır (I-II)*, Muessesetu Nuveyhid es-Sakâfiyye, 3. Baskı, Beyrut 1988, II, 655; Mahmut Kafes, "Ebû Hayyân el-Endelüsî", *DİA*, İstanbul 1994, X, 152,153.

<sup>54</sup> Hüseyin Avni Çelik, "Ebû Hayyân el-Endelüsî ve Tefsirindeki Metodu", *Atatürk ÜİFD*, sayı: 7, Erzurum 1986, s. 212.

<sup>55</sup> Ebû Hayyân, *el-Bahru'l-Muhît*, II, 107.

<sup>56</sup> Zehra Sa'dullah, *el-Cevâibu'l-Lisâniyyeti fî Tefsîri'l-Bahri'l-Muhît*, (yayınlanmamış doktora tezi), Câmî'atu Vehrân Kulliyetu'l-Âdâb ve'l-Funûn Kısmu'l-Luğatî'l-'Arabîyyeti ve Âdâbihâ, 2009-2010, s. 45.

<sup>57</sup> Sa'dullah, *el-Cevâibu'l-Lisâniyyeti fî Tefsîri'l-Bahri'l-Muhît*, s. 70.

## ŞEHR-İ NUH ULUSLARARASI MULTİ DİSİPLİNER ÇALIŞMALAR KONGRESİ 8-9 Eylül 2018 / CİZRE - ŞIRNAK

Ebû Hayyân, her ne kadar belâğat ilmine önem veren bir müfessir olsa da tefsirinde bu ilme Zemahşerî kadar yer verdiği söylenemez. Daha çok sarf, nahiv ve ligat gibi konulara ağırlık veren Ebu Hayyân'a göre aslolan kelamın mecazî manası değil hakiki manasıdır.<sup>58</sup> Örneğin o, (وَأَيْسَرَ الْبُرِّ بِأَنْ تَأْتُوا) “*İyilik evlere arka taraflarından gelmeniz değildir, aksine iyilik (fenalıklardan) sakınanın tutumudur.*”<sup>59</sup> âyetini tefsir ederken buradaki “evlere arka taraflarından girilmesi” ifadesinin sebep-i nüzulüne de bakıldığında hakiki manaya hamledilmesinin mecazî manaya çekmekten evlâ olduğunu ifade etmiştir.<sup>60</sup> Bununla birlikte nadir de olsa Ebû hayyân'ın mecazî manayı tercih ettiği yerler de vardır. Örneğin (فِي قُلُوبِهِمْ مَرَضٌ..) “*Onların kalplerinde hastalık vardır.*” âyetinde geçen kalp hastalığının hem hakiki hem de mecazî anlama hamledilebileceğini ifade ettikten sonra burada mecazî manaya hamletmenin evlâ olduğunu belirtmiştir.<sup>61</sup>

O, belâğata dair açıklamalarını tefsir ettiği pasajın sonunda bir bütün halinde vermeye başlamış ancak bu yöntemini Nisâ suresinin sonuna kadar devam ettirmiş, bundan sonra bu ilme dair bilgileri tefsirin çeşitli yerlerinde dağınık halde vermiştir. Pasaj sonlarında âyetlerde geçen belâğatla alakalı sanatları genellikle “*وَتَضَمَّنَتْ هَذِهِ / Bu âyette belâğatla ilgili sanatlardan...*” ve “*وَتَضَمَّنَتْ هَذِهِ / Bu âyet fesahate ve belâğate dair sanatlar ihtiva etmektedir.*” ve “*وَتَضَمَّنَتْ هَذِهِ الْآيَاتُ فَنَوْنًا مِنَ الْبَلَاغَةِ وَالْبَدِيعِ / Bu âyetler belâğat ve bedî ile ilgili sanatlar içermektedir*” gibi ifadelerle nakletmiştir. Örneğin Ebû Hayyân, Fâtiha suresini tefsir ettikten sonra bu surede fesâhat ve belâğate dair pek çok bilginin bulunduğunu ve bunları ancak Arap dilinin iyi bilen, belîğ söz ve şiir söyleyebilen söz üstatlarının anlayabileceğini ifade eder. Ardından söz konusu sanatları zikreder.<sup>62</sup>

### SONUÇ

Şüphesiz belâğat ilmi, varlığını Kur'ân'a ve onun anlaşılması için ortaya konan tefsir ilmine borçludur. Belâğat, Kur'ân'ın beyan yönünden i'câzını ortaya koyduğu ve ilahi mesajın hakkıyla anlaşılmasına yardımcı olup yanlış yorumlamaların önüne geçtiği için tefsir ilmi açısından son derece önemli bir ilimdir. Bu ilim, doğudaki tefsir çalışmalarında yoğun bir şekilde yer alırken Endülüs tefsirlerinde ise doğuya nazaran daha az işlenmiştir. Bu anlamda Endülüs tefsir geleneğinin ilk dönem müfessirlerinden olan İbn Ebî Zemenîn'in belâğata bir meleke olarak sahip olmakla birlikte bu ilme tefsirinde neredeyse hiç yer vermediği ve kullandığı belâğat ıstılahlarının henüz yerli yerine oturmadığı

<sup>58</sup> Sa'dullah, *el-Cevânibu'l-Lisâniyyeti fî Tefsîri'l-Bahri'l-Muhît*, s. 69.

<sup>59</sup> Bakara 2/189.

<sup>60</sup> Ebû Hayyân, *el-Bahru'l-Muhît*, II, 71.

<sup>61</sup> Ebû Hayyân, *el-Bahru'l-Muhît*, I, 188.

<sup>62</sup> Ebû Hayyân, *el-Bahru'l-Muhît*, I, 152,153.

## ŞEHR-İ NUH ULUSLARARASI MULTİ DİSİPLİNER ÇALIŞMALAR KONGRESİ 8-9 Eylül 2018 / CİZRE - ŞIRNAK

görülmüştür. Endülüs tefsirinin olgunluk döneminin temsilcilerinden sayılan İbn ‘Atiyye’nin de tefsirinde belâğat sanatına sarf nahiv ve lügat ilimleri kadar yer vermediği, kullandığı birtakım belâğat ıstılahlarının henüz tam manasıyla oturmadığı ve doğuda yaşayan muasırı Zemahşerî kadar bu ilmi işlemediği tespit edilmiştir. Endülüs tefsirinin son dönem müfessirlerinden olan Ebû Hayyân ise belâğata öncekilerden daha fazla yer vermiş olsa da onun tefsirinde sarf, nahiv ve lügat ilimleri ön plana çıkmıştır. Dolayısıyla doğu tefsirlerinin belâğata yer verme noktasında Endülüs tefsirlerinden önde oldukları tespit edilmiştir.

Ebû Hayyân’ın belâğata İbn Ebî Zemenîn ve İbn ‘Atiyye’den daha fazla yer vermesi, onun doğuya seyahat edip oradaki alimlerden ilim tahsil etmesiyle de ilgili bir durum olabilir. Bunun yanında Belâğat ilminin teşekkülünün ve Endülüs İslam coğrafyasına intikalinin uzun yıllar alması, burada yazılan tefsirlerde bu ilmin doğudakilere nazaran daha az işlenmesine neden olmuştur.

Endülüs tefsirlerinde belâğattan çok sarf, nahiv ve lügat ilimlerine ağırlık verilmiştir. Çünkü Arapçanın öz vatanından uzakta olmak, Endülüslüler açısından bu dilin öğretilmesi ve korunması önceliğini doğurmuştur.

Endülüs müfessirleri genellikle sade ve anlaşılır bir dil kullanmayı tercih etmişlerdir. Bunun yanında tefsir alanının dışındaki konuları diğer ilim dallarına bırakmışlardır. Endülüs tefsirlerinin genel bir özelliği de kelimelerin mecazî manalarından çok hakiki anlamlarına itibar etmeleridir. Bu durum da belâğat gibi kelimelerin gerçek anlamlarının dışındaki mecazî anlamları ortaya çıkaran bir ilimle yeterince ilgilenmemelerine sebep olmuştur. Endülüs tefsirlerinde belâğatın doğudakilere göre daha az yer bulması, bu ilmin doğuda neşet etmesi ve doğunun dil bilimlerinde genel itibarıyla batıdan önde olmasıyla ilgilidir.

### KAYNAKÇA

*Kur’ân-ı Kerîm*

Abdullâh, Hanân İbrahim, *İbn Ebî Zemenîn ve Menhecuhû fi’t-Tefsîr min Hilâli İhtisârihi li Tefsîr Yahyâ*

*b. Sellâm*, (yayınlanmamış yüksek lisans tezi), Câmî‘atu Ummu Durmân, Hartûm 2009.

Atik, Kemal, “Endülüs ve Kur’ân İlimlerindeki Yeri”, *Erciyes ÜİFD*, sayı: 2, Kayseri 1985.

Birişik, Abdülhamit, “İbn Atiyye el-Endelüsî”, *DİA*, İstanbul 1999.

Bolelli, Nusrettin, *Belâğat Tarihi*, Rağbet Yayınları, 1. Baskı, İstanbul 2018.

Cengiz, Emin, “İbn Ebî Zemenîn (324-399/935-1008) ve Tefsirdeki Metodu”, *Pamukkale ÜİFD*, sayı:

7, yıl: 4, Mart/2017.



## ŞEHR-İ NUH ULUSLARARASI MULTİ DİSİPLİNER ÇALIŞMALAR KONGRESİ 8-9 Eylül 2018 / CİZRE - ŞIRNAK

- ....., *İbn Ebî Zemenîn ve Tefsîru'l-Kur'âni'l-'Azîz Adlı Eserinin Filolojik Açıdan İncelenmesi*, (yayınlanmamış doktora tezi), Bozok Ü. SBE. Temel İslam Bilimleri Anabilim Dalı, Yozgat 2017.
- ....., "İbn Ebî Zemenîn'in (ö. 399/1008) Tefsîru'l-Kur'âni'l-'Azîz Adlı Eserinde Şiirle İstişhâd Yöntemi", *Şırnak ÜİFD*, cilt: 8, sayı: 16, Şırnak 2017/1.
- Çelik, Hüseyin Avni, "Ebû Hayyân el-Endelüsî ve Tefsirindeki Metodu", *Atatürk ÜİFD*, sayı: 7, Erzurum 1986.
- ....., "Ebu Hayyân el-Endelüsî ve Tefsirdeki Metodu", *Atatürk ÜİFD*, sayı: 10, Erzurum 1991.
- Dayf, Şevkî, *el-Medârisu'n-Nahviyye*, Dâru'l-Me'ârif, 7. Baskı, Kahire [ts.].
- ed-Dervîş, Muhyiddîn, *İ'râbu'l-Kur'âni'l-Kerîm ve Beyânihi (I-X)*, el-Yemâme, Dâru İbn Kesîr, Dâru'l-İrşâd, 3. Baskı, Beyrut 1992.
- Ebû Hayyân, Muhammed b. Yûsuf el-Endelusî, *el-Bahru'l-Muhît (I-VIII)* (Thk. 'Âdil Ahmed 'Abdulmevcûd, 'Alî Muhammed Mu'avvið, vd.), Dâru'l-Kütübi'l-'İlmiyye, 1. Baskı, Beyrut 1993.
- Ekin, Yunus, "Endülüs Tefsîr Geleneği", *Sakarya ÜİFD*, sayı: 3, Sakarya 2001.
- Erdim, Enes, *Zemahşerî ve İbn 'Atiyye'nin Tefsirlerine Karşılaştırmalı Bir Yaklaşım*, (yayınlanmamış doktora tezi), Atatürk Ü. SBE. Temel İslam Bilimleri Anabilim Dalı, Erzurum 2010.
- er-Rûmî, Fehd b. 'Abdirrahmân b. Suleymân, *Menhecu'l-Medreseti'l-Endelusiyyeti fi't-Tefsîr*, Mektebetu't-Tevbe, Suudi Arabistan 1997.
- et-Temîmî, Sa'd Muhammed Ali, "İtticâhâtu'l-Belâğati fi Tefsîri'l-bahri'l-Muhît li Ebî Hayyân el-Endelusî", *Câmi'atu'l-Mustansiriyye Mecelletu'l-Âdâbi'l-Mustansiriyye*, sayı: 46, Bağdat 2007.
- Fâyid, Abdulvahhâb, *Menhecu İbn 'Atiyye fi Tefsîri'l-Kur'ân'i'l-Kerîm*, el-Hey'etu'l-'Âmme li'ş-Şu'ûni'l-Matâbi'i'l-Emîriyye, Kahire 1393/1973.
- Hüseyn, Tâhâ (Çev. Zafer Kızıklı), "Arap Belâğati: el-Câhîz'den Abdu'l-Kâhir'e Kadarki Süreç", Ankara ÜİFD, sayı: 2, cilt: 51, Ankara 2010.
- İbn 'Âşûr, Muhammed et-Tâhir, *Tefsîru't-Tahrîr ve't-Tenvîr*, ed-Dâru't-Tûnisiyye li'n-Neşr, Tunus 1884.
- İbn 'Atiyye, Ebû Muhammed 'Abdihak b. Ğâlib el-Endelusî, *el-Muharraru'l-Vecîz fi Tefsîri'l-Kitâbi'l-'Azîz*, (Thk. Abdusselâm Abduşşâfi Muhammed), Dâru'l-Kütübi'l-'İlmiyye, 1. Baskı, Beyrut 2001.
- İbn Ebî Zemenîn, Ebû 'Abdillâh Muhammed el-Endelusî, *Tefsîru İbn Ebî Zemenîn ve Huve Muhtaşaru Tefsîri Yahya b. Sellâm (Tefsîru'l-Kur'âni'l-'Azîz)*, (I-II) (Thk. Muhammed Hasen Muhammed Hasen İsmâ'îl, Ahmed Ferîd el-Mezîdî), Dâru'l-Kütübi'l-'İlmiyye, 1. Baskı, Beyrut 2003.



## ŞEHR-İ NUH ULUSLARARASI MULTİ DİSİPLİNER ÇALIŞMALAR KONGRESİ 8-9 Eylül 2018 / CİZRE - ŞIRNAK

- İbn Haldûn, Abdurrahman b. Muhammed, *Mukaddimetu İbn Haldûn*, (Thk. Abdullah Muhammed ed-Dervîş), Dâru Ya‘rib, 1. Baskı, Dimaşk 2004.
- Kafes, Mahmut, “Ebû Hayyân el-Endelüsî”, *DİA*, İstanbul 1994.
- Karataş, Ali, “Endülüs Tefsir Geleneği ve Müfessir İbn Ebi Zemenîn (324-399/935-1008)”, *Atatürk ÜİFD*, sayı: 40, Erzurum 2013.
- Kılıç, Hulusi, “Belâgat”, *DİA*, İstanbul 1992.
- Kırkız, Mustafa, *Arap Belâgat İlminin Tarihi ve Gelişim Aşamaları*, Beyan Yayınları., İstanbul 2014.
- Koç, Mehmet Akif, “Endülüs Tefsirciliği Üzerine Bir Giriş Denemesi”, *İslâmiyyât Dergisi*, cilt: 7, sayı: 3, Temmuz-Eylül 2004.
- Köse, Saffet; Alomirat, Suliman Husain, “el-‘Alâkatu beyne ‘İlmi’l-Belâğati ve Tefsîri’l-Kur’âni’l-Kerîm”, *FSM İlmî Araştırmalar İnsan ve Toplum Bilimleri Dergisi*, sayı: 7, yıl: 2016.
- Nuveyhid, Âdil, *Mu‘cemu’l-Mufessirîn min ‘Asri’l-İslâm ve hatte’l-‘Asri’l-Hâdır (I-II)*, Muessesetu Nuveyhid es-Sakâfiyye, 3. Baskı, Beyrut 1988
- Özdemir, Mehmet, “Endülüs”, *DİA*, İstanbul 1995.
- ....., *Endülüs Müslümanları İlim ve Kültür Tarihi*, TDV. Yayınları, 1. Baskı, Ankara 1997.
- Sa‘dullah, Zehra, *el-Cevânibu’l-Lisâniyyeti fî Tefsîri’l-Bahri’l-Muhît*, (yayınlanmamış doktora tezi), Câmi‘atu Vehrân Kulliyetu’l-Âdâb ve’l-Funûn Kısmu’l-Luğati’l-‘Arabiyyeti ve Âdâbihâ, 2009-2010.
- Süleymân, İslâm Ferah el-Halife, *İbn ‘Atiyye ve Menhecuhu fî Tefsîrihi el-Muharreru’l-Vecîz*, (yayınlanmamış yüksek lisans tezi), Câmi‘tu’l-Hartûm Kullitu’d-Dirâsâti’l-‘Ulyâ Kısmu’d-Dirâsâtil-İslâmiyye, Hartum-Sudan 2007.
- ez-Zehebî, Şemsuddîn Muhammed b. Ahmed b. ‘Usmân, *Siyeru A ‘lâmi ‘n-Nubelâ (I-XXV)* (Thk. Şu‘ayb el-Arnâvût vd.), Muessesetu’r-Risâle, 11. Baskı, Beyrut 1996.

# ŞEHR-İ NUH ULUSLARARASI MULTİ DİSİPLİNER ÇALIŞMALAR KONGRESİ

## 8-9 Eylül 2018 / CİZRE - ŞIRNAK

### HANBELÎ USÛLCÜLERİN SÜNNET VE HZ. PEYGAMBER'İN FİİLLERİNE YAKLAŞIMI

#### -Merdâvî Örneği-

Dr. Öğr. Üyesi Nurullah AGİTOĞLU

Şırnak Üniversitesi, nurullahagitoglu@gmail.com

#### ÖZET

Sünnet/Hadis, İslam dininin temel ikinci kaynağı olarak ilk dönemlerden bu yana inceleme konusu olmuştur. Bu bağlamda Hz. Peygamber'in fiillerinin bağlayıcılığı konusu da önem taşımaktadır. Bu tür meselelere hadisçilerin yanı sıra fıkıh usûlcüleri de ilgi göstermiştir. Usûlcülerin orijinal yaklaşımları hep dikkat çekmiştir. Bu çalışmada Hanbelî ekolünün konuya yaklaşımı önemli bir Hanbelî usûlcüsü Merdâvî (ö.885/1480) örneğinde incelenecektir. Tam adı Ebû'l-Hasen Alâuddîn Alî b. Süleymân b. Ahmed el-Merdâvî olan usûlcümüz, değişik beldelerde çok yönlü ve yoğun bir ilmi tahsil yapmıştır. Kendi döneminin önemli âlimlerinden ders alan Merdâvî çok önemli eserler de telif etmekten geri durmamıştır. Eserleri ve görüşleriyle Hanbelî mezhebi tarihinde önemli bir yere sahip olan Merdâvî “şeyhülislâm” ve “şeyhülmezheb” lakaplarıyla anılmıştır. Eserleri içinde dikkat çeken önemli bir tanesi de *Tahrîrû'l-menkûl fi tehzîbi ilmi'l-usûl* adlı olanıdır. Merdâvî kaleme aldığı, Hanbelî mezhebinin temel usul kitaplarından biri olan bu eserini ayrıca şerh etmiştir. Tebliğimizde onun sünnet ve Hz. Peygamber'in fiillerine yaklaşımını bu eseri çerçevesinde değerlendirme yoluna gideceğiz.

**Anahtar Kelimeler:** Sünnet, Hadis, Hanbeli, Merdâvî.

#### Giriş

Ahmed b. Hanbel'in görüşleri etrafında oluşan ve ona nisbetle anılan Hanbelî mezhebi, gerek mezhep imamının yaşadığı dönem gerekse mezhepleşme süreci bakımından Hanefî, Mâlikî ve Şâfî mezhebinden sonra ortaya çıkmış dördüncü büyük Sünnî mezhebidir.<sup>1</sup>

Hanbelî mezhebinin doğuş ve kuruluşu ele alınırken II ve III. yüzyıllarda Hicaz ve Irak bölgelerinde görülen fikir hareketleri, fikhî gelişme ve ekolleşme, bu arada gündeme gelen re'y, hadis ve kelâm tartışmaları Ahmed b. Hanbel'in hayat hikâyesinden ve fikrî mücadelelerinden ayrı düşünülemez.<sup>2</sup> Zaten o, fikirleriyle ve bu fikirlerin savunulması uğrunda baskıya boyun eğmeyen tavizsiz ve kararlı tutumu ile İslam düşünce tarihinde iz bırakmış en önemli şahsiyetlerden biridir.<sup>3</sup>

Abbâsîler'in idareyi ele geçirmelerinden Ahmed b. Hanbel'in yaşadığı III. (IX.) yüzyılın ilk yarısına kadar geçen süre içerisinde fikhî faaliyetlerde büyük bir gelişme olmuş ve bu süre zarfında, Emevîler devrinde oluşan Hicaz ve Irak ekolleri, hüküm çıkarmada re'y ve hadise verilecek yer ve değer konusuna ilgili metodolojik bir farklılaşma noktasına gelmiştir. Bu ayrışmada Iraklılar re'yciliği, Hicazlılar ise eser veya hadisçiliği temsil ediyor,<sup>4</sup> ehl-i re'y'in liderliğini Ebû Hanîfe, ehl-i hadîsin

<sup>1</sup> Ferhat Koca, “Hanbeli Mezhebi”, *DİA*, XV, 525.

<sup>2</sup> Ferhat Koca, “Hanbeli Mezhebi”, s. 525-526.

<sup>3</sup> Ramazan Özmen, *Hanbelî Usûlcülerin Hadis Metodolojisi*, Ankara Okulu Yay., Ankara 2018, s. 35.

<sup>4</sup> Re'y ve Hadis tartışmaları için bkz. Sahip Beroje, *Rey Hadis Tartışmalarında Hanefî ve Şafîler*, (Yayımlanmamış Yüksek Lisans Tezi), Ata.Üniv. Sosyal Bilimler Enstitüsü, Erzurum 1994; Mansur Koçinkağ, *Erken Dönem İslam Hukuk Düşüncesinde Re'y ve Hadis*, Rağbet Yay., İstanbul 2018.

## ŞEHR-İ NUH ULUSLARARASI MULTİ DİSİPLİNER ÇALIŞMALAR KONGRESİ 8-9 Eylül 2018 / CİZRE - ŞIRNAK

liderliğini ise Mâlik b. Enes yapıyordu. Ancak Irak bölgesindeki re'y hareketi ve fikrî-kelâmî akımlar, aynı bölgede hadis merkezli muhafazakâr bir anlayışın güçlenmesi için de zemin hazırlamış oldu.<sup>5</sup>

Ahmed b. Hanbel'in etkilendiği ilim adamlarının ağırlıklı dini kültürleri ve mensup oldukları ekoller göz önüne alındığında, onun tek bir hocaya ve ilmi yönelişe meyletmeyip, farklı yöneliş ve ekollerle bağlantılı olduğu ve ağırlıklı olarak da Bağdat eksenli hadis ekolüne yakınlığı görülür. Kendi zamanının iki önemli ilmi yönelişi olan hadis ve re'y ekolleri temsilcilerinden etkilendiği düşünülebilir. Ahmed b. Hanbel, dönemindeki farklı ilmi yönelişlerle teşriki mesaide bulunsa da, onun İmam Şafii ile olan ilişkisi diğer ilim adamlarından daha ileri seviyededir.<sup>6</sup>

Öğrencilerinin İbn Hanbel'in hadis, fıkıh, kelâm ve ahlâk konularıyla ilgili görüşlerini toplamaları ve mezhebin usulünü de bunlardan ortaya çıkarmaları şeklindeki hizmet ve katkıları sebebiyle Hanbelî mezhebi, kolektif bir yapıya benzemektedir. Bu kolektif yapının tarihî serüveni ilk öğrenciler tarafından tedvin edilişi, uzun bir tarihî süreç içerisinde geçirdiği gelişme devresi ve son olarak da bir devletin resmî mezhebi ve ideolojisi olma imtiyazı ile kazandığı yeni dönem şeklinde üç ana başlık altında incelenebilir.<sup>7</sup>

Hanbelîlik Ahmed b. Hanbel'in öğretilerinden doğmuş bir kelim, hukuk ve ahlak ekolü olarak tanımlanır. Hanbelilik, kelama ve tasavvufa çok sıcak bakmamakla beraber bu akımlardan uzak kalamamıştır.<sup>8</sup>

Bu çalışmada önemli bir Hanbelî usûlcüsü olan Merdâvî'nin sünnet ve Hz. Peygamber'in fiillerine yaklaşımı ele alınacaktır. Zira Sünnet İslam dininin ikinci ana kaynağı olarak her dönemde inceleme konusu olmuştur. Hz. Peygamber'in fiillerinin bağlayıcılığı konusu da önemlidir. Bu tür konulara hadisçilerin yan ısıra fıkıh usûlcüleri de ilgi göstermiştir. Usûlcülerin orijinal yaklaşımları hep dikkat çekmiştir. Bu çalışmada Hanbelî ekolünün konuya yaklaşımı önemli bir Hanbelî usûlcüsü Merdâvî (ö.885/1480) örneğinde incelenecektir. Eserleri ve görüşleriyle Hanbelî mezhebi tarihinde önemli bir yere sahip olan Merdâvî'nin *Tahrîru'l-menkûl fi tehzîbi ilmi'l-usûl* adlı eseri esas alınarak onun sünnet ve Hz. Peygamber'in fiillerine yaklaşımı ele alınıp değerlendirme yoluna gidilecektir.

Merdâvî'nin Kısaca Hayatı, İlmî Kişiliği ve *Tahrîru'l-Menkûl ve Tehzîbu İlmi'l-Usûl* Adlı Eseri  
Tam adı Ebû'l-Hasen Alâüddîn Alî b. Süleymân b. Ahmed (ö. 885/1480) olan ve meşhur nisbesi el-Merdâvî olarak çalışmamızda bahsedeceğimiz müellifimiz Filistin'in Nablus şehrine yakın küçük bir köy olan Merdâ'da dünyaya gelmiştir. Doğum tarihi 817/1414 olarak zikrediliyorsa da 820/1417 şeklinde kaydedenler de bulunmaktadır.<sup>9</sup>

Ailesi ve yetiştiği devre ile ilgili kaynakların çok detaylı bilgi vermediği Merdâvî, ilk dini eğitimini kendi köyünün âlimlerinden almaya başlamış ve oranın meşhur fakihî eş-Şihâb Ahmed b. Yusuf'tan fıkıh okumuştur. Gençlik döneminde Halîl şehrine giderek Şeyh Ömer el-Mücerred Zâviyesi'nde kalmış ve orada Kur'ân-ı Kerîm'i ezberlemiştir. Daha sonra Dimaşk'ın Sâlihiye semtine

<sup>5</sup> Koca, "Hanbeli Mezhebi", s. 525-526.

<sup>6</sup> Menderes Gürkan, "Hanbeli Fıkıh Usulünün Doğuşu ve Gelişimi-I", *Erciyes Üniversitesi Sosyal Bilimler Enstitüsü Dergisi*, 2000, sayı: 9, s. 453-473, s. 454.

<sup>7</sup> Koca, "Hanbeli Mezhebi", s. 526.

<sup>8</sup> Özmen, *Hanbelî Usûlcülerin Hadis Metodolojisi*, s. 43.

<sup>9</sup> Merdâvî, Alâüddin Ebû'l-Hasen Ali b. Süleyman, *Tahrîru'l-menkûl ve tehzîbu ilmi'l-usûl*, Tahk. Abdullah Hâşim, Hişâm el-Arabî, Katar, 2013, s. 26-27 (Muhakkikin Önsözü); Ferhat Koca, "Merdâvî, Ali b. Süleyman", *DİA*, XXIX, 177.

# ŞEHR-İ NUH ULUSLARARASI MULTİ DİSİPLİNER ÇALIŞMALAR KONGRESİ

## 8-9 Eylül 2018 / CİZRE - ŞIRNAK

giderek Şeyhülislâm Ebû Ömer Medresesi'nde eğitim görmüş ve bu nedenden dolayı Dımaşkî ve Sâlihî nisbeleriyle de anılır olmuştur.<sup>10</sup>

Hanbelîlerin önemli âlimlerinden olan Takıyyüddin b. Kundüs el-Ba'î'nden (ö. 861) Arap Dili, Fıkıh ve Fıkıh Usûlü okumuştur. ez-Zeyn Abdurrahman Ebî Şaar'dan (ö. 844) tefsir ve İbn Nâsirüddin ed-Dımaşkî'den (ö. 842) hadis ilimleri tahsil etmiştir. Ebü'l-Kâsım en-Nüveyrî'den de usûl okumuş, eş-Şems Muhammed b. İbrâhim es-Sîlî'den ferâiz, hesap vb. ilimleri öğrenmiştir.<sup>11</sup>

Burhâneddin İbn Müflih, Ebü'l-Ferec Abdurrahman b. İbrâhim et-Trablusî, Ebü'r-Rûh İsâ el-Bağdâdî, Ebû Abdullah Muhammed b. Ahmed el-Kerekî, İbn Urve el-Hanbelî, Takıyyüddin eş-Şümunnî ve İzzeddin el-Kinânî gibi isimler de ders aldığı başka hocalarıdır.<sup>12</sup>

Hocası Burhâneddin İbn Müflih'in ölümünün ardından onun derslerini devam ettiren Merdâvî aynı zamanda Dımaşk'ta Hanbelî kadılığı yaptı. Ömrünün sonuna doğru bu görevinden ayrılan Merdâvî'nin öğrencileri arasında İbnü'l-Mibred ve Mısır Kâdilkudâtı Bedreddin Muhammed b. Muhammed es-Sa'dî gibi fakihler ve kadılar bulunmaktadır. Merdâvî, 6 Cemâziyelevvel 885 (14 Temmuz 1480) tarihinde Dımaşk'ta Sâlihiye semtinde vefat etti ve Kâsiyûn Mezarlığı'na gömüldü.<sup>13</sup>

Eserleri ve görüşleriyle Hanbelî mezhebi tarihinde önemli bir yere sahip olan Merdâvî “şeyhülislâm” ve “şeyhülmezheb” lakaplarıyla anılmış, mezhepte fetva ve hüküm onun görüşleri doğrultusunda verilmiştir. Haccâvî ve İbnü'n-Neccâr gibi müteahhir Hanbelî âlimlerinin eserlerinde “kâdî” lakabıyla Merdâvî kastedilir. İbn Kudâme'nin el-Mukni'ini şerh, tashih ve tenkih ettiği için kendisine “münakkih” lakabı da verilmiştir.<sup>14</sup>

Eserleri:

1. *el-İnsâf fî marifeti'r-râcih mine'l-hilâf alâ mezhebi'l-İmâmi'l-mübeccel Ahmed b. Hanbel. Muvaffaküddin İbn Kudâme'nin el-Mukni adlı eserinin geniş bir şerhi olan bu çalışmada Merdâvî mezhepte tercih edilen, sahih veya esahh kabul edilen görüşleri delilleriyle birlikte ortaya koymuştur.*

2. *Tahrîrü'l-menkûl fî tehzîbi ilmi'l-usûl. Merdâvî 877'de (1472) kaleme aldığı, Hanbelî mezhebinin temel usul kitaplarından biri olan eserini et-Tahbîr fî şerhi't-Tahrîr adıyla şerhetmiştir.*

3. *Tashîhu'l-fürû. İbn Müflih'in Kitâbü'l-Fürû adlı eserini tamamlayıcı nitelikte bir çalışma olup Ali b. Abdullah Âl-i Sâni tarafından yayımlanmış, ikincisini daha sonra Abdülatîf Muhammed es-Sübki tashih etmiştir.*

Bunların dışında kaynaklarda Merdâvî'nin

*el-Künûzü'l-muaddetü'l-vâkiye min külli şidde (dua ve evrâdla ilgili),*  
*Şerhu'l-Âdâb,*  
*el-Menhelü'l-azbü'l-gazîr fî mevlidi'l-Hâdi'l-Beşîri'n-Nezîr,*

<sup>10</sup> Merdâvî, s. 27-28 (Muhakkikin Önsözü); Koca, “Merdâvî”, s. 177.

<sup>11</sup> Merdâvî, s. 28 (Muhakkikin Önsözü).

<sup>12</sup> Merdâvî, s. 30 vd. (Muhakkikin Önsözü); Koca, “Merdâvî”, s. 177.

<sup>13</sup> Merdâvî, s. 39. (Muhakkikin Önsözü); Koca, “Merdâvî”, s. 177.

<sup>14</sup> Merdâvî, s. 36-37 (Muhakkikin Önsözü); Koca, s. 177.



# ŞEHR-İ NUH ULUSLARARASI MULTİ DİSİPLİNER ÇALIŞMALAR KONGRESİ

## 8-9 Eylül 2018 / CİZRE - ŞIRNAK

el-Menhelü'l-azb fi şerhi esmâi'r-rab adlı eserlerinin bulunduğu belirtilmektedir.<sup>15</sup>

### Merdâvî'nin Sünnet ve Hz. Peygamber'in Fillerine Yaklaşımı

Merdâvî'nin eserinde kullanılan yöntem hakkında bilgi verilmiştir. Bu bağlamda kitapta ihtisâr olması, Usûl konularının hepsinden özetle bahsetmesi, dört mezhebin görüşlerine değinmesi, Hanbelî mezhebi içinde en sahih görüşü vermesi, Delilleri sıralaması, ıstılahları açıklaması, bab-fasıl-faide-tembih şeklinde bölümlendirme yapılmasından bahsedilir.<sup>16</sup> Ayrıca her babın girişinde tanımlamalara önem verir. İbn Müflih'in *Usûl*'ünden kaynak gösterir ve "Bizim kitabımızın aslıdır" diyerek bu noktaya vurgu yapar.<sup>17</sup>

Merdâvî kitabında, bu eserinin usul-i fıkhıta muhtasar olduğunu ancak tüm konulara değinildiğini belirtir. Kadî derken Ebu Ya'lâ'yı, Ebu'l-Ferec derken el-Makdisî'yi, Fahr derken İsmail Ebu Muhammed el-Bağdadî'yi kastedtiğini ifade eder.<sup>18</sup> Ayrıca kitabında usul kavramı üzerinde durmuş, fıkıh terimi hakkında bilgi vermiş ve fıkıh usulü ile ilgili malumat sunmuştur.<sup>19</sup>

Sünnet ile ilgili babda, sünnetin yol anlamında olduğunu, terim olarak ise Hz. Peygamber'in yazılmış da olsa Kur'an dışında sözleri ve işaretlerle de olsa fiilleri anlamına geldiğini ifade etmektedir.<sup>20</sup>

Takrirlerin sünnete dâhil olduğunu söyleyen Merdâvî, konunun ismet sıfatıyla ilgili olduğunu, zira masum bir peygamberin sustuğu ve onay verdiği hususların da sünnet sayılması gerektiğini çok mantıklı ve açık bir şekilde izah etmektedir.<sup>21</sup> Ayrıca konuyla ilgili farklı düşünce ve görüşleri de özetle vermeyi ihmal etmemektedir.<sup>22</sup> Ancak yaptığı sünnet tanımının yeterli olduğunu söylemek zordur. Sünneti hadisle eş anlamlı gibi ele almaktaysa da aslında bunu da eksik bırakmış, söz, fiil ve takrirle sınırlandırmış olmaktadır. Hâlbuki hadisin söz, fiil, takrir, hılkî ve hulki vasıf olarak Hz. Peygamber'e izafe edilen her şeydir, tanımı daha kapsayıcıdır. Kaldı ki sünneti hadisten ayırıp Hz. Peygamber'in yaşam tarzı şeklinde, ortaya kural, kaide, tarz ve program koyan bir özellikte olduğuna vurgu yapsaydı daha isabetli olurdu.

Sünnetten sonra Hz. Peygamber'in fiilleri konusuna giren Merdâvî, bu fiilleri taksimlendirerek usulcülerin yaklaşımlarına paralel bir tavır sergilemektedir. Temelde ona has fiiller, cibilli olan fiiller ve beyan amacı taşıyan fiiller olduğunu ifade eder. Hz. Peygamber'e has fiiller için 'bu açıktır' demek; cibilli olanlar için mübah olduğunu; beyan amaçlı olanlardan ise ibadetlerle ilgili olanların bize vacib olduğunu belirtir. Ayrıca bir şey Hz. Peygamber'in bilgisi dâhilinde yapılıyorsa veya susmuşsa bunun da o fiilin cevazı anlamına geldiğini ifade eder.<sup>23</sup>

<sup>15</sup> Merdâvî, s. 33 vd. (Muhakkikin Önsözü); Koca, s. 177.

<sup>16</sup> Bkz. Merdâvî, s. 20-23.

<sup>17</sup> Bkz. Merdâvî, s. 23.

<sup>18</sup> Bkz. Merdâvî, s. 55.

<sup>19</sup> Bkz. Merdâvî, s. 56- 59.

<sup>20</sup> Merdâvî, s. 136.

<sup>21</sup> Merdâvî, s. 136-137.

<sup>22</sup> Aynı yer.

<sup>23</sup> Merdâvî, s. 138 vd.



## ŞEHR-İ NUH ULUSLARARASI MULTİ DİSİPLİNER ÇALIŞMALAR KONGRESİ 8-9 Eylül 2018 / CİZRE - ŞIRNAK

Hanefi usulcülere göre Hz. Peygamber'in bir kasma mukarin, yani bir amaca yönelik fiilleri, teşri değeri bakımından dört kısımda mütalaa edilir: Mübah, müstehab, vacib ve farz. Bazılarına göre bu fiiller, vacib, mendub ve mübah kategorisine ayrılırlar.<sup>24</sup>

Hz. Peygamber'in fiillerine uyma şartlarının şunlar olduğu söylenmiştir: Önce ona bir işi yapma veya terk etmede uyulur. Onun yaptığı şekilde bir iş yapılır veya terk ettiği şekilde bırakılır. Onun yaptığı fiille bizimki aynı olmalıdır. O namaz kılmışsa biz oruç tutarsak bu konuda ona uymuş olmayız. İbadetin kuvvet derecesi de aynı olmalıdır. O farz orucu tutmuşsa biz nafile orucu tutarsak ona uymuş olmayız. Hz. Peygamber'in fiilinin özel bir maksadı olmalıdır. Mesela Hz. Peygamber bir yolculukta devesini herhangi bir yöne çevirmişse veya ibadet maksadı gütmenden bir yere oturtmuşsa buna Müslümanların uyması gerekmez. Fakat bu hareketleri bir ibadet gayesi ve manası taşıyorsa o zaman bunlara da uyulması gerekir. Arafat'ta vakfe ile cumada iki hutbe arasında oturma buna örnektir.<sup>25</sup>

Hz. Peygamber'in fiilleri özellikle teşri değeri bakımından usûlcüler arasında öteden beri tartışılmalı bir konudur. Ef'alu'r-Resul ilk asırlarda genellikle sünnet terimiyle karşılanmıştır. Sünnetle hadisin henüz eş anlamlı kabul edilmediği devirlerde Hz. Peygamber'in fiilleri fikhın temelini teşkil ediyordu. Zira dinle ilgili uygulamalar sözden çok Hz. Peygamber'in tatbikatına dayanıyordu. Sözlü anlatımlar fiili uygulamaları da nakletmekle beraber, daha çok, menakıb, fezail, fiten ve melahim, zühd ve rekaik, kıyamet alametleri gibi teorik açıklamalara yer veriyordu.<sup>26</sup>

Fıkıh usûlcüleri Hz. Peygamber'in fiillerini şu kısımlara ayırırlar: 1- Bir insan olarak yaptığı işler: Oturmak, kalkmak, uyumak, yemek gibi. 2- Bir maksat taşımayan adet ve alışkanlığa bağlı işleri. 3- İbadet ve taatla ilgili işleri. 4- Kendine mahsus işleri. 5- Âdet ile ibadet arasındaki davranışları. 6- Maksadları anlaşılamayan mücerred işleri<sup>27</sup>

Hz. Peygamber'in ibadet ve taatla ilgili işlerinde kendisine uyulur. Sırf Hz. Peygamber'e mahsus fiiller vardır ki bunlarda ona uyulmaz. Dörtten çok kadınla evlenmek, Visal orucu tutmak vb. gibi.<sup>28</sup>

Hz. Peygamber'in çizgili elbise giymesi, tulumdan yapılmış su kapları kullanması bir maksat taşımayan âdet ve alışkanlığa bağlı işlerdir. Bu tarzdaki fiiller sözlü olarak emredilmiş veya teşvik edilmiş ise şer'î olur. Yine bu fiillerin, sözlü karine dışında şer'î olmakla bağlantıları bulunursa şer'î olur. Mesela cenazenin kabirde kibleye doğru çevrilmesi böyledir.<sup>29</sup>

Sadece insan olarak yaratılmış olma gereği yapılmış bir iş, devamlı işlense veya işlenmese de müstehab oluşa değil mübah oluşa delalet eder. Oturmak, kalkmak, uyumak, yemek gibi. Fıtri harekete uymayan, ibadetle ilgili bir iş, mesela namaz kılarken elleri karna koymak konusunda cumhur yani âlimlerin büyük çoğunluğu bunun müstehab oluşa delalet ettiğini söyler. Fiillerin bir kısmı irade dışıdır. Hz. Peygamber'in sevinince yüzünün ay parçası gibi aydınlanması, bir şeyden hoşlanmadığı zaman da

<sup>24</sup>İsmail Hakkı Ünal, "Hanefi Usulcülere Göre Hz. Peygamberin Fiilleri", *Ankara Üniversitesi İlahiyat Fakültesi Dergisi*, 1997, cilt: XXXVII, s. 191-199, s. 192.

<sup>25</sup>Hasan Güleç, "Delil Olarak Hz. Peygamberin Fiilleri", *Dokuz Eylül Üniversitesi İlahiyat Fakültesi Dergisi*, 1995, sayı: 9, s. 67-78, s. 69-71.

<sup>26</sup>İ. Hakkı Ünal, "Hanefi Usulcülere Göre Hz. Peygamberin Fiilleri", s. 191.

<sup>27</sup>Muhammed el-Arusî Abdulkadir, *Ef'alu'r-Resûl ve Delâletuha ale'l-Ahkâm*, Dâru'l-Müctema' li'n-Neşri ve't-Tevzi, Cidde, 1991, s. 193; Hasan Güleç, "Delil Olarak Hz. Peygamberin Fiilleri", *Dokuz Eylül Üniversitesi İlahiyat Fakültesi Dergisi* 9 (1995): s. 69-70.

<sup>28</sup>Güleç, "Delil Olarak Hz. Peygamberin Fiilleri", 70; Dursun Aygün, "Hz. Peygamber'in Fiil ve Takrirlerinin Delil Değeri", *Diyanet İlmî Dergi* 32, sy. 3 (1996): 107-128.

<sup>29</sup>Muhammed Süleyman el-Eşkar, *Ef'alu'r-Resûl ve Delâletuha ale'l-Ahkâmî's-Şer'iyye*, Müessesetü'r-Risale, Beyrut, 2003, I, 237.

# ŞEHR-İ NUH ULUSLARARASI MULTİ DİSİPLİNER ÇALIŞMALAR KONGRESİ

## 8-9 Eylül 2018 / CİZRE - ŞIRNAK

yüzünde belli olması, tatlı veya ekşi şeyleri yerken yüzünün belirli şekiller alması irade dışı şeylere örneklerdir. Bunlar hükme delil olmaz. Fakat Hz. Peygamber'in bazı sevdiği ve sevmediği şeyler vardır ki bunlarda ona uymak gerekir: Temizlik yaparken, ayakkabı ve elbise giyerken sağ taraftan başlamayı severdi. Hz. Peygamber nifakı, fitneyi, yalanı ve yalancıları sevmezdi.<sup>45</sup> Hz. Peygamber'in fiilinin özel bir maksadı olmalıdır. Mesela Hz. Peygamber bir yolculukta devesini herhangi bir yöne çevirmişse veya ibadet maksadı gütmeyen bir yere oturtmuşsa buna uymak gerekmez. Fakat bu hareketleri bir ibadet gayesi ve manası taşıyorsa o zaman bunlara da uyulması gerekir.<sup>30</sup>

Merdâvî'nin bu konuda genel hatlarıyla usûlcülerin yaklaşımlarıyla paralellik arz eden bir tavır sergilediğini söyleyebiliriz. Ancak kendi yöntemine uygun olarak konuyu boşluk bırakmayacak şekilde işlemiştir. Tabi detaylara boğmayarak ihtisar uyguladığını, özetleme yolunu tercih ettiğini görmekteyiz.

### Sonuç ve Değerlendirme

Hanbeli fıkıh usulü fıkıh usulü en son tedvin edilen usul edebiyatıdır. Bunun nedeni ise, Ahmed b. Hanbel'in kendi görüş ve fetvalarının derlenerek bir kitap halinde yazılmasına karşı çıkması, bunun da genel olarak mezhep içerisinde eser telifine sıcak bakılmamasına yol açmış olmasıdır. En son sistemleşen bir gelenek olduğundan Hanbeli usul geleneğinin İslami ilimler geleneği içerisinde bütünüyle orijinal bir yapıya sahip olmadığı söylenmiştir.<sup>31</sup>

Hanbelî mezhebi İslam dünyasında çok sayıda müntesibi bulunan ve kendine göre bir yonteme sahip olan bir ekoldür. Orijinalliği tartışılrsa da usul edebiyatı içinde belli bir yere sahip olduğu gerçeği de gözümüzün önündedir.

Hanbeli usulcüler kendilerinden önce sistemleşmiş olan Hanefi, Şafii ve Mu'tezili fıkıh usullerinin metot ve şablonlarını kullanarak, ehl-i rey'e uzak olan ancak ehl-i hadis'le adeta bütünleşen Hanbeli düşüncüyü daha sistematik bir yapıya kavuşturarak, akli argümanları da kullanmak suretiyle savunmuşlardır.<sup>32</sup>

Hanbelîlik Ahmed b. Hanbel'in öğretilerinden doğmuş bir kelam, hukuk ve ahlak ekolü olarak tanımlanır. Hanbelilik, kelama ve tasavvufa çok sıcak bakmamakla beraber bu akımlardan da uzak kalamamıştır.

Bu çalışmada önemli bir Hanbelî usûlcüsü olan Merdâvî'nin sünnet ve Hz. Peygamber'in fiillerine yaklaşımı ele alınmıştır. Hz. Peygamber'in fiillerinin bağlayıcılığı konusu önemlidir. Bu tür konulara hadisçilerin yan ısıra fıkıh usûlcüleri de ilgi göstermiştir. Eserleri ve görüşleriyle Hanbelî mezhebi tarihinde önemli bir yere sahip olan Merdâvî'nin *Tahrîrû'l-menkûl fî tehzîbi ilmi'l-usûl* adlı eseri esas alınarak onun sünnet ve Hz. Peygamber'in fiillerine yaklaşımı ele alınıp değerlendirme yoluna gidilmiştir.

Eserleri ve görüşleriyle Hanbelî mezhebi tarihinde önemli bir yere sahip olan Merdâvî "şeyhülislâm" ve "şeyhülmezheb" lakaplarıyla anılmış, mezhepte fetva ve hüküm onun görüşleri doğrultusunda verilmiştir.

<sup>30</sup> Arusî, Ef'alu'r-Resûl, 27. Geniş bilgi için bkz. Nurullah, Agitoğlu, "El-Mahsûl Adlı Eseri Çerçevesinde Şâfiî Usûlcü Fahreddin er-Râzî'nin Hz. Peygamber'in Fiillerine Yaklaşımı", *Şırnak Üniversitesi İlahiyat Fakültesi Dergisi*, 2017/2, cilt: VIII, sayı: 17, ss. 51-62, s. 57-58.

<sup>31</sup> Ramazan Özmen, "Doğuşundan Tedvinine Hanbelî Fıkıh Usûlü Geleneği ve Özgünlük Sorunu", *İslam Hukuku Araştırmaları Dergisi*, 2008, sayı: 11, s. 189-216, s. 214-215.

<sup>32</sup> Özmen, "Doğuşundan Tedvinine Hanbelî Fıkıh Usûlü Geleneği ve Özgünlük Sorunu", s. 214-215.

## ŞEHR-İ NUH ULUSLARARASI MULTİ DİSİPLİNER ÇALIŞMALAR KONGRESİ 8-9 Eylül 2018 / CİZRE - ŞIRNAK

Merdâvî'nin eserinde kullanılan yöntem hakkında bilgi verilmiştir. Bu bağlamda kitapta ihtisâr olması, Usûl konularının hepsinden özetle bahsetmesi, dört mezhebin görüşlerine değinmesi, Hanbelî mezhebi içinde en sahih görüşü vermesi, Delilleri sıralaması, ıstılahları açıklaması, bab-fasıl-faide-tembih şeklinde bölümlendirme yapılmasından bahsedilir. Ayrıca her babın girişinde tanımlamalara önem verir. İbn Müflih'in *Usûl*'ünden kaynak gösterir ve "Bizim kitabımızın aslıdır" diyerek bu noktaya vurgu yapılır.

Kitabında Merdâvî, bu eserin usul-i fıkhıta muhtasar olduğunu ancak tüm konulara değinildiğini belirtir. Kadî derken Ebu Ya'lâ'yı, Ebu'l-Ferec derken el-Makdisî'yi, Fahr derken İsmail Ebu Muhammed el-Bağdadî'yi kastedtiğini ifade eder. Ayrıca kitabında usul kavramı üzerinde durmuş, fıkıh terimi hakkında bilgi vermiş ve fıkıh usulü ile ilgili malumat sunmuştur.

Sünnet ile ilgili babda, sünnetin yol anlamında olduğunu, terim olarak ise Hz. Peygamber'in yazılmış da olsa Kur'an dışında sözleri ve işaretlerle de olsa fiilleri anlamına geldiğini ifade etmektedir.

Takrirlerin sünnete dâhil olduğunu söyleyen Merdâvî, konunun ismet sıfatıyla ilgili olduğunu, çok mantıklı ve açık bir şekilde izah etmektedir. Ayrıca konuyla ilgili farklı düşünce ve görüşleri de özetle vermeyi ihmal etmemektedir. Ancak yaptığı sünnet tanımının yeterli olduğunu söylemek zordur. Sünneti hadislerle eş anlamlı gibi ele almaktaysa da aslında bunu da eksik bırakmış, söz, fiil ve takrirle sınırlandırmış olmaktadır.

Sünnetten sonra Hz. Peygamber'in fiilleri konusuna giren Merdâvî, bu fiilleri taksimlendirerek usulcülerin yaklaşımlarına paralel bir tavır sergilemektedir. Temelde ona has fiiller, cibilli olan fiiller ve beyan amacı taşıyan fiiller olduğunu ifade eder. Hz. Peygamber'e has fiiller için 'bu açıktı' demek; cibilli olanlar için mübah olduğunu; beyan amaçlı olanlara ise ibadetlerle ilgili olanların bize vacib olduğunu belirtir. Ayrıca bir şey bilgisi dâhilinde yapıyorsa ve susmuşsa bunun da o fiilin cevazı anlamına geldiğini ifade eder.

### Kaynakça

- Agitoğlu, Nurullah, "El-Mahsûl Adlı Eseri Çerçevesinde Şâfîî Usûlcü Fahreddin er-Râzî'nin Hz. Peygamber'in Fiillerine Yaklaşımı", *Şırnak Üniversitesi İlahiyat Fakültesi Dergisi*, 2017/2, cilt: VIII, sayı: 17, ss. 51-62.
- Arusî, Muhammed Abdulkadir, *Ef'alu'r-Resûl ve Delâletuha ale'l-Ahkâm, Dâru'l-Müctema'* li'n-Neşri ve't-Tevzi, Cidde, 1991.
- Aygün, Dursun, "Hz. Peygamber'in Fiil ve Takrirlerinin Delil Değeri", *Diyanet İlmî Dergi* 32, sy. 3 (1996): 107-128.
- Beroje, Sahip, *Rey Hadis Tartışmalarında Hanefî ve Şafîiler*, (Yayımlanmamış Yüksek Lisans Tezi), Ata.Üniv. Sosyal Bilimler Enstitüsü, Erzurum 1994.
- Eşkar, Muhammed Süleyman *Ef'alu'r-Resûl ve Delâletuha ale'l-Ahkâmi's-Şer'iyye*, Müessesetü'r-Risale, Beyrut, 2003, I, 237.
- Güleç, Hasan, "Delil Olarak Hz. Peygamberin Fiilleri", *Dokuz Eylül Üniversitesi İlahiyat Fakültesi Dergisi*, 1995, sayı: 9, s. 67-78.

## ŞEHR-İ NUH ULUSLARARASI MULTİ DİSİPLİNER ÇALIŞMALAR KONGRESİ 8-9 Eylül 2018 / CİZRE - ŞIRNAK

- Gürkan, Menderes, “Hanbeli Fıkıh Usulünün Doğuşu ve Gelişimi-I”, Erciyes Üniversitesi Sosyal Bilimler Enstitüsü Dergisi, 2000, sayı: 9, s. 453-473.
- Koca, Ferhat, “Hanbeli Mezhebi”, *DİA*, XV, 525.
- Koca, Ferhat, “Merdâvî, Ali b. Süleyman”, *DİA*, XXIX, 177.
- Koçinkağ, Mansur, *Erken Dönem İslam Hukuk Düşüncesinde Re'y ve Hadis*, Rağbet Yay., İstanbul 2018.
- Merdâvî, Alâuddin Ebû'l-Hasen Ali b. Süleyman, *Tahrîru'l-menkûl ve tehzibu ilmi'l-usûl*, Tahk. Abdullah Hâşim, Hişâm el-Arabî, Katar, 2013.
- Özmen, Ramazan, “Doğuşundan Tedvînine Hanbelî Fıkıh Usûlü Geleneği ve Özgünlük Sorunu”, *İslam Hukuku Araştırmaları Dergisi*, 2008, sayı: 11, s. 189-216.
- Ramazan Özmen, *Hanbelî Usûlcülerin Hadis Metodolojisi*, Ankara Okulu Yay., Ankara 2018.
- Ünal, İsmail Hakkı, “Hanefî Usûlcülere Göre Hz. Peygamberin Fiilleri”, *Ankara Üniversitesi İlahiyat Fakültesi Dergisi*, 1997, cilt: XXXVII, s. 191-199.

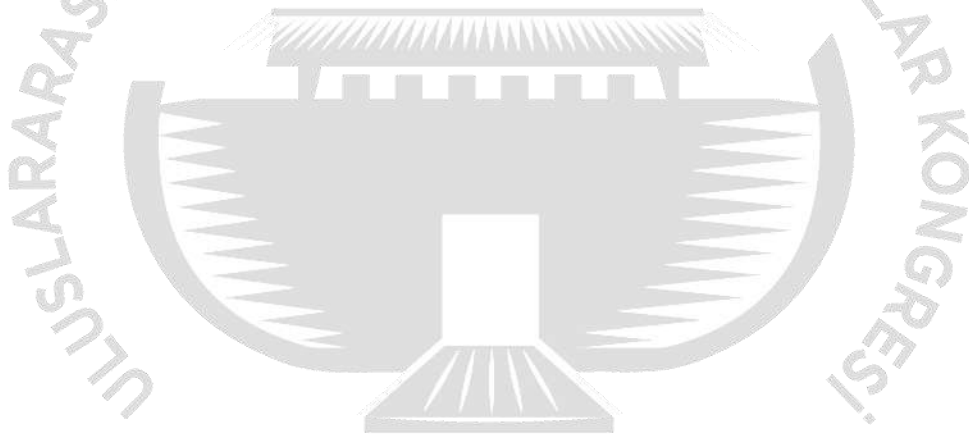

# ŞEHR-İ NUH



# ŞEHR-İ NUH ULUSLARARASI MULTİ DİSİPLİNER ÇALIŞMALAR KONGRESİ

## 8-9 Eylül 2018 / CİZRE - ŞIRNAK

### ŞIRNAKLI BİR ÂLİM OLARAK SEYYİD FEYZULLAH ERZEN VE BAZI HADİS KONULARI İLE İLGİLİ GÖRÜŞLERİ

**Dr. Öğr. Üyesi Nurullah AGİTOĞLU**

Şırnak Üniversitesi, nurullahagitoglu@gmail.com

#### ÖZET

Müslümanlarca fethedildikten sonra Şırnak ve çevresinde ilmî bir canlılık meydana gelmiş ve pek çok âlim yetişmiştir. Bunlardan birisi de Seyyid Feyzullah Erzen'dir (ö. 2002). Seyyid Feyzullah Erzen'in hayatı, ilim tedrisi ile geçmiştir. Birçok önemli âlimden ders okumuş, birçok talebesi de olmuştur. Eserleriyle ve talebeleriyle döneminin önemli simalarından birisi haline gelen Seyyid Feyzullah'ın *Levâmi'ul-Cevâhir* adlı eserinde tefsir, hadis, kelim gibi dinî ilimlerin yanında, tıp, coğrafya, nahiv, kıraat, sarf ve edebiyatın yanı sıra, jeoloji, filoloji ve antropoloji gibi değişik alanlarla ilgili bir kısım bilgilerin nakledildiği görülür. Bu tebliğimizde onun sünnet ve hadis konularıyla ilgili görüşlerini *Levâmi'u'l-cevâhir bi isnâ aşere fennen yücâhir* isimli eseri çerçevesinde incelemeye gayret edeceğiz.

**Anahtar Kelimeler:** Sünnet, Hadis, Seyyid Feyzullah Erzen, Şırnak.

#### Giriş

Hız. Ömer döneminde Şırnak bölgesinin fethedilmesinden itibaren<sup>1</sup> artarak süren ilmi hareketlilik nedeniyle birçok âlim yetişmiştir. Bu âlimlerin, birçoğu talebe yetiştirmekle beraber, çeşitli sahalarda kitap ve risaleler de yazmışlardır. Bunlardan birisi de Fındık'ta doğan Seyyid Feyzullah Erzen (Fındıkî)'dir. Seyyid Feyzullah, değişik konulardaki birçok risalesinin yanında, *Levâmi'u'l-cevâhir bi isnâ aşere fennen yücâhir* isimli üç ciltlik bir eser telif etmiştir. İlk iki ciltte eserin adı *Levâmi'u'l-cevâhir bi isnâ aşere fennen yücâhir* şeklinde geçiyorken, tamamı fıkıhla ilgili konulara tahsis edilmiş üçüncü ciltte bu isim *Levâmi'u'l-cevâhir bi isnâ aşere ilmen yücâhir* olarak kaydedilmiştir.<sup>2</sup>

Bu çalışmanın birinci bölümünde Seyyid Feyzullah Erzen'in kısaca hayatı ve eserleri hakkında bilgi verilecek; ikinci bölümde ise onun hadis ve sünnet ile ilgili görüşleri mezkûr eseri bağlamında tespit edilip değerlendirilecektir.

<sup>1</sup> Bkz. İzzuddin Ebu'l'oHasein, İbn Esir, el-Kamil fi't-Tarih, Beyrut 1965, II/522-525; Metin Tuncel, "Şırnak", *DİA*, XXXIX, 110.

<sup>2</sup> Recep Özdirek, "Cumhuriyet Döneminde Şırnak Bölgesinde Yaşayan Âlimlerin Fıkıhla İlgili Eserlerinin Değerlendirmesi", *Uluslararası Şırnak ve Çevresi Sempozyumu (14-16 Mayıs 2010)*, 2010, s. 707-722, s. 707; Şaban Karasakal, "Seyyid Feyzullah Erzen'in Levâmi'u'l-Cevâhir'inde Tufan Kıssası", *Uluslararası Hz. Nuh ve Cudi Dağı Sempozyumu, 27-29 Eylül 2013*, 2014, s. 561-572, s. 562.



# ŞEHR-İ NUH ULUSLARARASI MULTİ DİSİPLİNER ÇALIŞMALAR KONGRESİ

## 8-9 Eylül 2018 / CİZRE - ŞIRNAK

### Seyyid Feyzullah Erzen'in Kısaca Hayatı Ve Eserleri

Müellifimiz eserlerinde terceme-i halini yazdığı bölümlerde ismini, Seyyid Feyzullah Erzen b. Şeyh Muhammed b. Şeyh Hasan el-Buhti el-Fındikî b. Şeyh Ömer b. Şeyh Hasan el-Hatib Siirdi Kâdirî şeklinde zikretmektedir.<sup>3</sup>

Yaşadığı bölgede, seyyidliği öne çıkmıştır. Seyyid Feyzullah Erzen, Şeyh Muhammed Efendinin üçüncü oğludur. 1932 yılında, Şırnak'ın Güçlükönak ilçesine bağlı olan Fındık'ta dünyaya gelmiştir. Birçok ilim adamının olduğu gibi Seyyid Feyzullah Erzen'in de hayatı, çocukluğundan beri ilim tdrisi ile geçmiştir. Birçok hocadan ders okumuş, aynı zamanda birçok talebesi de olmuştur. Te'lif ettiği birçok eserini yayınlamak istediği bir dönemde, ani bir kalp krizi sebebiyle 2002 senesinde vefat etmiştir.<sup>4</sup>

Eserleriyle ve talebeleriyle dönemin önemli simalarından birisi haline gelen müellifin *Levâmi'ul-Cevâhir* adlı eserinde, tefsir, hadis, kelim gibi disiplinlerin yanında, tıp, coğrafya, nahiv, kıraat, sarf ve edebiyatın yanı sıra, jeoloji, zooloji, filoloji ve antropoloji gibi farklı alanlarla da ilgili bir kısım bilgiler nakledilmiştir.<sup>5</sup>

İlkokula devam ederken babasının yanında Kur'an-ı Kerîm öğrenmiştir. İlkokulu Fındık'ta okuduktan sonra, Arapça eğitimine başlamıştır. Dönemin ünlü âlimlerinden çeşitli alanlarda birçok dersler almıştır. Bugün Güçlükönak ilçesine bağlı olan Ziving köyünde kısa bir süre Arapça okuduktan sonra, Cizre'de Şeyh Seydâ'nın medresesinde kendisi ileri seviyede bir talebe olduğu için, talebeleri de okutan Karşlı Hoca diye bilinen İbrahim Hocanın yanına yerleşmiştir. Zekâsı ve çalışkanlığıyla hocasının takdirini kazanarak, eğitime yeni başlayan talebelere ders vermeye devam etmiştir.<sup>6</sup>

Cizre'de bir süre, Cizre müftüsü Mahmut Bilge'nin talebeleri arasına katılmış, ancak hocası talebelere fazla vakit ayıramayınca Feyzullah Efendi derslerine bir müddet ara vermiştir. Okumaya çok istekli olduğu için Suriye-Derik ilçesine giderek Molla Ahmed Bafevî'nin yanına yerleşmiştir. Burada iki sene eğitime devam edip, icazetini almış ve Türkiye'ye dönmüştür. Türkiye'ye geldiğinde askerlik çağına girdiği için, İstanbul'da iki yıl askerlik yaptıktan sonra, Şırnak'ın Kasrik köyünde ikamet eden Şeyh Abdullah'ın kızı Şükriye hanımla evlenmiştir. Birkaç sene sonra da Cizre'de ikinci bir hanımla evlilik yapmıştır. İki hanımından 9'u erkek, 2'si kız olmak üzere toplam 11 çocuğu olmuştur.<sup>7</sup>

<sup>3</sup> Seyyid Abdulkadir Erzen, *Şeyh Seyyid Feyzullah Erzen el-Fındikî'nin Hayatı ve Eserleri*, by., Trs., s. 1; Şaban Karasakal, "Seyyid Feyzullah Fındikî ve Levâmi'ul-Cevâhir Adlı Eseri", *Akademik Araştırmalar Dergisi*, 2013, cilt: XV, sayı: 58, s. 199-220, s. 202.

<sup>4</sup> Geniş bilgi için bkz. Seyyid Abdulkadir Erzen, *Şeyh Seyyid Feyzullah Erzen el-Fındikî'nin Hayatı ve Eserleri*, s. 1, 16; Karasakal, "Seyyid Feyzullah Erzen'in Levâmi'ul-Cevâhir'inde Tufan Kıssası", s. 562-563.

<sup>5</sup> Karasakal, "Seyyid Feyzullah Erzen'in Levâmi'ul-Cevâhir'inde Tufan Kıssası", s. 562-563.

<sup>6</sup> Seyyid Abdulkadir Erzen, *Şeyh Seyyid Feyzullah Erzen el-Fındikî'nin Hayatı ve Eserleri*, s. 1; Karasakal, "Seyyid Feyzullah Fındikî ve Levâmi'ul-Cevâhir Adlı Eseri", s. 204.

<sup>7</sup> Karasakal, "Seyyid Feyzullah Fındikî ve Levâmi'ul-Cevâhir Adlı Eseri", s. 204.

## ŞEHR-İ NUH ULUSLARARASI MULTİ DİSİPLİNER ÇALIŞMALAR KONGRESİ 8-9 Eylül 2018 / CİZRE - ŞIRNAK

Şırnak Merkez Deştalelan/Kırkkuyu köyünde, Van'ın Özalp ilçesinin bir köyünde, Cizre'ye bağlı Kocapınar köyünde imamlık yapmıştır. Uzun yıllar Kocapınar'da kalarak çok sayıda talebeye ders vermiş ve köyü bir ilim merkezi haline getirmiştir. Emekliliğine az bir zaman kala, Silopi ilçesine bağlı Gundhadid/Ortaköy köylülerinin ısrarı ile oraya imam olmuştur. Kalan görev suresini Ortaköy'de tamamlayarak emekliye ayrılmış ve Silopi ilçesine yerleşmiştir. Emekli olduktan sonra Van'da yaşayan kardeşlerinin ısrarı ile bütün ailesiyle ikinci defa Van'a taşınmıştır. Beş yıl Van'da kaldıktan sonra Silopi'ye geri dönmüştür. Ani bir kalp krizi sebebiyle 2002 senesinde vefat etmiş ve Silopi'de defnedilmiştir.<sup>8</sup>

Müellifimiz Seyyid Feyzullah Fındıkî'nin ilim tahsil ettiği hocalarını şöyle sayabiliriz:

- 1- Babası Şeyh Muhammed Efendi,
- 2- Cizre ve İğdır'da yanında eğitim gördüğü Karşlı İbrahim Hoca,
- 3- Cizre'ye bağlı Cinibir Köyünde eğitim gördüğü amcası Seyyid Ali Fındıkî,
- 4- Cizre Müftüsü Mahmut Bilge,
- 5- Suriye-Derik'te Ahmet Bâfevî.<sup>9</sup>

Öğrencileri arasında da şu isimler sayılabilir:

- 1- Büyük oğlu Seyyid Abdulkâdir Erzen
- 2- Seyyid M. Said Erzen
- 3- Kardeşi Seyyid İbrahim Hakki Erzen
- 4- Yeğeni Seyyid Hasan Erzen
- 5- Ahmet Erzen
- 6- Seyyid M. Sıddık Erzen
- 7- Seyyid Şerif Erzen
- 8- Seyyid Nasreddin Erzen
- 9- Seyyid Nimet Erzen
- 10- Abdurrakib Delen
- 11- Molla Hayreddin Tanrikulu
- 12- Molla Ahmed Berkeverî ve oğulları Molla Abdullah ve Molla Said Berkeverî.<sup>10</sup>

Eserleriyle ve talebeleriyle dönemin önemli simalarından birisi haline gelen müellifin eserleri de şunlardır:

1- *Levâmiu'l-cevâhir fi isnâ aşere ilmen yücâhir,*

<sup>8</sup> Karasakal, "Seyyid Feyzullah Fındıkî ve Levâmiu'l-Cevâhir Adlı Eseri", s. 205.

<sup>9</sup> Seyyid Abdulkadir Erzen, *Şeyh Seyyid Feyzullah Erzen el-Fındıkî'nin Hayatı ve Eserleri*, s. 3; Karasakal, "Seyyid Feyzullah Fındıkî ve Levâmiu'l-Cevâhir Adlı Eseri", s. 206.

<sup>10</sup> Seyyid Abdulkadir Erzen, *Şeyh Seyyid Feyzullah Erzen el-Fındıkî'nin Hayatı ve Eserleri*, s. 5; Karasakal, "Seyyid Feyzullah Fındıkî ve Levâmiu'l-Cevâhir Adlı Eseri", s. 207.

## ŞEHR-İ NUH ULUSLARARASI MULTİ DİSİPLİNER ÇALIŞMALAR KONGRESİ 8-9 Eylül 2018 / CİZRE - ŞIRNAK

- 2-Ârâu'l-urâ fî imtinâ'iz-zuhri ba'de'l-cumuati fî'l-kurâ,
- 3-Keşfu'l-evrâk an ahkâmi'l-fulûsi ve'l-evrâk,
- 4-Zekâtu'l-mâl tehillu li'l-âl,
- 5-en-Nuktatu fî tahareti'l-unt (kolonya)
- 6-İkdu'l-leâli fî hidmeti ani'l-Gazâlî,
- 7-Kavlu'n-nahî ani'l-âlâti'l-melâhî,
- 8-Ahle'l-ekvât fî'l-kıraati ale'l-emvât,
- 9-Îcâzü'l-cevâb fî zebîhati ehli'l-kitab,
- 10-er-Rudûdü'l-dâmiğa fî'r-reddi ale'l-mevlidi'l-kurmânci,
- 11-Mevlid: Hate sefa dı Mevlidi Mustafa,
- 12-Mevlid: Gule narenci mevlide Kurmanci,
- 13-Vakıf (Şafii Mezhebine göre vakıf),
- 14-Âyetun Kerîme,
- 15-Fî Fazli savmi Receb.<sup>11</sup>

Sünnet ve hadisle ilgili görüşlerini *Levâmiu'l-cevâhir fî isnâ aşere ilmen yücâhir* adlı eseri çerçevesinde ele alacağımız için bu eser hakkında da kısaca şu bilgileri vermekte fayda bulunmaktadır: Eser 3 cilt olup değişik konularla ilgilidir. Müellif tedris ve irşad faaliyeti sırasında üzerinde çalıştığı konuları mümkün mertebe konu esasına göre tasnif etmiş ve bu eseri oluşturmuştur. Kitapta ele alınan konuların farklılığı ve genişliği müellifin ilmi birikimini göstermesi bakımından önemlidir. Eser meahasler halindedir. Birinci ciltte kainatın yaratılışı, kelim ilmi, ruh-ceset ilişkisi, sihir, tılsım, makro âlem, bazı hadisler üzerine mülâhazalar, cin ve şeytanla ilgili bilgiler, tasavvufî bazı incelikler, bazı ayetlerin tefsiri bölümlerinden oluşmaktadır. İkinci cilt felsefe nedir ile başlamakta ve uzun bir felsefe tarihi özeti vermekte, İslam felsefecileri de dâhil edilerek bir perspektif çizilmektedir. Bazı tarihi kıssalar, yemek ve âdâbı, rüya, ilham, keramet gibi konular, tasavvufî bazı meseleler ile peygamberler tarihinden ilginç bazı olaylar ele alınmaktadır. Üçüncü ciltte fıkhi konulara tahsis edilmiştir. Güncel meselelerin ele alındığı bu ciltte ele alınan konulardan bazıları şu şekildedir; kolonya, organ nakli, av, ehli kitabın kestiklerinin yenmesi, tesettür, evlilik...<sup>12</sup>

Feyzullah Efendinin bütün çalışmaları büyük oğlu aynı zamanda icazetli talebesi olan Abdülkadir Erzen Hoca tarafından bir araya getirilmiştir.

### Seyyid Feyzullah Erzen'in Hadis İle İlgili Bazı Görüşleri Üzerine Bir Değerlendirme

<sup>11</sup> Seyyid Abdülkadir Erzen, *Şeyh Seyyid Feyzullah Erzen el-Fındıkî'nin Hayatı ve Eserleri*, s. 13-15; Özdirek, s. 719-720; Karasakal, "Seyyid Feyzullah Fındıkî ve Levâmiu'l-Cevâhir Adlı Eseri", s. 207-209 .

<sup>12</sup> Özdirek, s. 719-720.

# ŞEHR-İ NUH ULUSLARARASI MULTİ DİSİPLİNER ÇALIŞMALAR KONGRESİ

## 8-9 Eylül 2018 / CİZRE - ŞIRNAK

Seyyid Feyzullah Erzen'in en önemli ve hacimli eseri olan *Levâmiu'l-cevâhir* adlı eserinde Hadis ilmi ile ilgili az malumat olduğu, Tefsir ve özellikle Fıkıh gibi alanlarda çok daha detaylı konuların işlendiği görülmektedir.

Seyyid Feyzullah'ın hayatında görüldüğü üzere medrese ve tasavvuf icazetinin yanı sıra Hadis icazeti sahibi olduğunu da görmekteyiz. Onun, eserinin 1. Cildinde 6. Mebhas<sup>13</sup> olarak *في احاديث مفيدة جدا* (Çok Faydalı Bazı Hadisler Hakkında) şeklinde bir başlık kullandığı ve bu mebhasın hemen girişinde 4 beyitlik kendine ait bir şiirle konuya giriş yaptığını görmekteyiz.

بحثنا لا مستطيل في الحديث يا عسول  
قد سطرنا البحث هذا وهو من خير المقول

الحديث كان قولاً منه أو فعلاً صدر  
أو من الاصحاب كاتا صادقاً منه القبول

ان دين الله يبني في الاصول الاربعة  
ذكر اجماع قياس واحاديث الرسول

فتشرف بالحديث يا فقير الفندق  
كي تصير من رجال الله اصحاب العقول

### Anlamı şu şekildedir:

Bu bahsimiz hadisle ilgili olup uzun değildir ey tatlı insan,  
Bu bahsi açtık ki o (hadis) sözlerin en hayırlısıdır.  
Hadis söz veya fiil olarak ondan (Hz. Peygamber) sâdır olandır,  
Veya onun onayından geçerek ashaptan gelendir.  
Allah'ın dini dört asıl üzere kuruludur:  
Zikr(Kur'an), İcma, Kıyas ve Resul'ün hadisleri.  
Ey fakir Fındıkî hadis ile şereflen ki,  
Allah'ın akıl sahibi kullarından olasin.<sup>14</sup>

Müellif şiirden hemen sonra hadisin sened açısından kısımlara ayrıldığını belirterek Sahih hadisin tanımına geçmektedir.

Burada sened bakımından derken sıhhat noktasını kastetmiş olmalıdır. Zira ifadenin devamında sahih ve sakim hadisin tanımını verdiği görülmektedir.<sup>15</sup>

Sahih hadisin tanımını yaparken, lafzı rekâketten uzak ve manası ayet, mütevatir ve icma'ya muhalif olmayan ayrıca âdil râviler tarafından rivayet edilen hadis şeklinde bir tarif sunmaktadır. Sahih hadisin zıddının sakîm olduğunu da belirtmektedir.<sup>16</sup>

<sup>13</sup> Seyyid Feyzullah Erzen, *Levâmiu'l-cevâhir*, I, 225.

<sup>14</sup> Bkz. Seyyid Feyzullah Erzen, *Levâmiu'l-cevâhir*, I, 227.

<sup>15</sup> Seyyid Feyzullah Erzen, *Levâmiu'l-cevâhir*, I, 227.

<sup>16</sup> Seyyid Feyzullah Erzen, *Levâmiu'l-cevâhir*, I, 227.

## ŞEHR-İ NUH ULUSLARARASI MULTİ DİSİPLİNER ÇALIŞMALAR KONGRESİ 8-9 Eylül 2018 / CİZRE - ŞIRNAK

Nebevî hadis, kudsî hadis ve Kur'ân arasındaki farklar ile ilgili olarak şu bilgileri vermektedir: “Hadis-i kudsî manası Allah'tan, lafzı Resulullah'a (sas) ait olan hadislerdir. Bunlar Allah'ın Peygamber'e ilham veya uykuda bildirdiği Hz. Peygamber'in de kendi dilinden îrâd ettiği hadislerdir. Kur'an ise bundan üstündür. Zira lafzı da Allah'tan münezzeldir.”<sup>17</sup>

Bu bilgilerin sonunda Seyyid Şerif'ten alıntı yaptığını ifade etmeyi ihmal etmemiştir. İlgili malumat Seyyid Şerif el-Cürcânî'nin *Mu'cemu't-tarifât* adlı eserinde bulunmaktadır.<sup>18</sup>

Bu bilgilerin devamında hadisin tanımını da “lafız ve mana olarak Resûlullah'tan sâdır olan şeydir” şeklinde vermektedir.<sup>19</sup> Ancak “O hevasından konuşmaz, onun konuştuğu kendisine vahyolunan şeydir”<sup>20</sup> ayetini zikrederek Hz. Peygamber'in hadislerinin vahiy kontrolü altında ve onun adeta süzgecinden geçerek vârid olduğunu kastediyor izlenimi vermektedir.

Müellif bölüm içerisinde 7 adet hadis rivayeti üzerinde durmaktadır. Bu rivayetlerin şerhini yapan Seyyid Feyzullah Erzen altıncı rivayet hariç hepsini Arapça şerh etmiştir. “Allah-u Teâlâ'nın mahlûkatı içinde üçyüz kişisi vardır, kalpleri Âdem Aleyhisselâm'ın kalbi üzerindedir...” şeklindeki detaylı bir rivayet<sup>21</sup> olan altıncı hadisi ise Farsça şerh etmeyi tercih etmiştir. Konunun girişine ise “Evliya hakkında hadis”<sup>22</sup> başlığı koyan müellifin Farsça'da da mahir olduğu bilinen bir husustur.

Şerh ettiği diğer altı hadis ise şu şekildedir:

İlk sırada Ümmü Zer' hadisini ele almıştır. Müellif, Hz. Aişe'den gelen ve on bir kadının oturup, kocalarının ahvalini haber verdikleri uzun rivayeti<sup>23</sup> açıklamıştır.<sup>24</sup>

İkinci sırada ele aldığı rivayet<sup>25</sup>, daha babalarının sulbündeyken Allah'ın cennet ve cehennem ehlini oralar için yaratması<sup>26</sup> ile ilgilidir. Yaptığı şerhin sonunda müellif, bu hadisle ilgili aklıma gelen mülahazalar bunlardır, şeklinde bir not<sup>27</sup> düşmeyi de ihmal etmemiştir.

<sup>17</sup> Seyyid Feyzullah Erzen, *Levâmiu'l-cevâhir*, I, 227.

<sup>18</sup> Bkz. el-Cürcânî, es-Seyyid eş-Şerif, *Mu'cemu't-tarifât*, Tahk. Muhammed Sıddık el-Minşâvî, Dâru'l-fâdila, Kahire, Trs., s. 74-75.

<sup>19</sup> Seyyid Feyzullah Erzen, *Levâmiu'l-cevâhir*, I, 228.

<sup>20</sup> en-Necm, 53/3.

<sup>21</sup> Krş. Aclûnî, İsmail b. Muhammed, *Keşfu'l-hafâ ve müzîlü'l-ilbâs*, I-II, Dâru ihyâi't-türâsi'l-Arabî, Beyrut Trs., I, 26 vd.

<sup>22</sup> Seyyid Feyzullah Erzen, *Levâmiu'l-cevâhir*, I, 240-241.

<sup>23</sup> Krş. Buhârî, Muhammed b. İsmail, *el-Câmiu's-sahîh*, I-V, Thk. Şu'ayb Arnaût vd., er-Risâletu'l-âlemiyye, Beyrut, 2011, Nikah 82; Müslim, Ebû'l-Huseyn b. Haccac, *el-Cami'u's-Sahih*, (bi Şerhi'l-İmam en-Nevevi), I-XVIII, Daru'l-Marife, Beyrut 1997, Fedâilu's-sahâbe 92.

<sup>24</sup> Seyyid Feyzullah Erzen, *Levâmiu'l-cevâhir*, I, 228-233.

<sup>25</sup> Seyyid Feyzullah Erzen, *Levâmiu'l-cevâhir*, I, 234-235.

<sup>26</sup> Krş. Muslim, Kader 31; İbn Mace, Ebû Abdillah Muhammed b. Yezid El-Kazvini, *Sünen*, (bi Şerhi'l-İmam Hasan el-Hanefi el-Maruf bi's-Sindi), I-IV, Daru'l-Marife, Beyrut 1997, Mukaddime 10.

<sup>27</sup> Seyyid Feyzullah Erzen, *Levâmiu'l-cevâhir*, I, 235.



## ŞEHR-İ NUH ULUSLARARASI MULTİ DİSİPLİNER ÇALIŞMALAR KONGRESİ 8-9 Eylül 2018 / CİZRE - ŞIRNAK

Üçüncü sırada, üç çocuğu ölen kişinin Cehennem ateşine girmeyeceği<sup>28</sup> ile ilgili bir rivayet bulunmaktadır.<sup>29</sup> Bu rivayet ile ilgili açıklama veya şerh yapmayan müellif, “Sana sadaka veren değil, sana sadık olan dostundur”<sup>30</sup> ve “ Dilini tut, elini aç”<sup>31</sup> şeklinde iki güzel sözü kaydetmiştir.

Dördüncü sırada şerh ettiği hadis ise, “Güç yetirebileceğiniz amelleri işleyin...”<sup>32</sup> şeklindeki rivayettir.<sup>33</sup>

Dördüncü rivayetle ilgili şerh yaptığı kısımdan sonra “Sünnet ve Cemaate tabi olmanın gerekliliği”<sup>34</sup> başlıklı bir bölüm açan müellif, burada sünnet ve cemaat kavramları üzerinde kısaca durmaktadır. Sünneti, Resulullah’ın (sas) yolu şeklinde veciz bir tanımlama ile veren müellif, cemaat kavramını da sahâbe, tâbiûn ve kıyamete kadar güzel bir şekilde onları takip eden Müslümanlar olarak tarif etmektedir. Bu vasıftaki Müslümanlar topluluğuna yani ümmete uymanın hidayet, uymamanın da dalalete götüreceği kaydını düşmektedir.<sup>35</sup>

Devamında müellif Hz. Peygamber’e uyma, ona itaat etme ve Müslümanların birliği ile ilgili bazı ayetlere dikkat çekmektedir:

-De ki: “Eğer Allah’ı seviyorsanız bana uyun ki, Allah da sizi sevsin ve günahlarınızı bağışlasın. Çünkü Allah çok bağışlayandır, çok merhamet edendir.”<sup>36</sup>

-“Kim, kendisine hidayet (doğru yol) besbelli olduktan sonra peygambere karşı çıkar, Müminlerin yolundan başkasına uyarırsa, onu yöneldiği yolda bırakırız ve cehenneme sokarız. Orası ne kötü bir varış yeridir.”<sup>37</sup>

-“De ki: Allah’a itaat edin; Peygambere de itaat edin. Eğer yüz çevirirseniz şunu bilin ki, Peygamberin sorumluluğu kendine yüklenen, sizin sorumluluğunuz da size yüklenendir. Eğer ona itaat ederseniz, doğru yolu bulmuş olursunuz. Peygambere düşen, sadece açık açık duyurmaktır.”<sup>38</sup>

- “İşte bu, benim dosdoğru yolum. Artık ona uyun. Başka yollara uymayın. Yoksa o yollar sizi parça parça edip O’nun yolundan ayırır. İşte size bunları Allah sakınasınız diye emretti.”<sup>39</sup>

-“Kendilerine apaçık deliller geldikten sonra anlaşmazlığa düşüp de parçalananlar gibi olmayın. Onlar için büyük bir azap vardır.”<sup>40</sup>

- “Gerçek şu ki, dinlerini parça parça edip kendileri de gruplaşanlar, sen hiç bir şeyde onlardan değilsin. Onların işi ancak Allah'adır. Sonra O, işlemekte olduklarını kendilerine haber verecektir.”<sup>41</sup>

<sup>28</sup> Krş. Nesâî, Ebû Abdîrrahman Ahmed b. Şuayb , *Sünen* (bi Şerhi Suyûtî ), (I-VIII), Daru’l- Marife, Beyrut 2001, Cenâiz 25.

<sup>29</sup> Seyyid Feyzullah Erzen, *Levâmiu’l-cevâhir*, I, 235.

<sup>30</sup> صدیقك من صدقك لا من صدقك

<sup>31</sup> كف فكك فك كفاك

<sup>32</sup> Mâlik, Salât 388; Nesâî, Kible 13; Ebû Dâvûd, Salât 27.

<sup>33</sup> Bkz. Seyyid Feyzullah Erzen, *Levâmiu’l-cevâhir*, I, 236.

<sup>34</sup> Bkz. Seyyid Feyzullah Erzen, *Levâmiu’l-cevâhir*, I, 237.

<sup>35</sup> Bkz. Seyyid Feyzullah Erzen, *Levâmiu’l-cevâhir*, I, 237.

<sup>36</sup> Âl-i İmrân, 3/31.

<sup>37</sup> en-Nisâ, 4/115.

<sup>38</sup> en-Nûr, 24/54.

<sup>39</sup> el-En’âm, 6/153.

<sup>40</sup> Âl-i İmrân, 3/105.

<sup>41</sup> En’âm, 6/159.

## ŞEHR-İ NUH ULUSLARARASI MULTİ DİSİPLİNER ÇALIŞMALAR KONGRESİ 8-9 Eylül 2018 / CİZRE - ŞIRNAK

Yukarıda müellifin Hz. Peygamber'in yoluna, yani sünnetine ittiba konusuna ve bölünüp parçalanmadan ümmetin birliği ve beraberliğine dikkat çekmek için seçtiği ayetler bu iki konunun önem ve hassasiyetini çok açık ve net ortaya koymaktadır. Konuyu delillendirmeye devam ederken İrbâd b. Sâriye'den gelen "...Bir gün Hz. Peygamber, gözleri yaşartan, kalpleri ürperten etkileyici bir konuşma yaptı. Bunun üzerine birisi "Ey Allah'ın elçisi! Bu, veda eden birinin konuşmasıdır. Öyleyse bize ne buyurursun?" dedi. Hz. Peygamber de "Sizlere Allah'tan sakınmanızı; Habeşli bir köle dahi olsa idarecinizi dinleyip itaat etmenizi vasiyet ediyorum. Çünkü sizden yaşayacak olanlarınız birçok ihtilafa şahitlik edecekler. Size düşen benim sünnetime ve hidayet olunmuş Râşid halifelerimin sünnetine uymaktır. Bunlara var gücünüzle sıkı sıkıya tutununuz. Aman ha türedi işlerden uzak durunuz! Çünkü her türedi iş bidattir ve her bidatte dalâlettir!"<sup>42</sup> hadisini kaydeden müellif<sup>43</sup> burada da hem Resul'e itaat ve ittiba hem de birlik beraberlik içinde ümmet olma bilincine adeta vurgu yapmaktadır.

Yine bu minvalde 72 fırka hadisi olarak bilinen rivayeti de kaydetmektedir: "Ehl-i Kitab 72 fırkaya ayrıldılar, Bu ümmet de yetmiş üç 73 fırkaya ayrılacak, biri hariç hepsi cehennem girer. "Bunlar kimlerdir?" diye sorulunca **"Benim ve ashabımın üzerinde bulunduğu yolda olanlar."** diye buyurdu.<sup>44</sup>

Müellif şu yorumu yapmaktadır: Hz. Peygamber burada ihtilafa düşenlerin hepsinin helak olacağını, sadece ehl-i sünnet ve'l-cemaat'e tabi olanların kurtulacağını<sup>45</sup> açıklamış olmaktadır.<sup>46</sup>

Aynı konu bağlamında müellif şöyle demektedir<sup>47</sup>: Abdullah b. Mesud'un şu sözü ne güzeldir: "Sizden kim uyup örnek alacaksa vefat eden kişileri örnek alıp onlara uysun. Zira şimdi hayatta olanların fitnesinden emin olunamaz. Onlar (vefat edenler) Muhammed'in (sas) ashabıdır. Onlar bu ümmetin en faziletlipleri, en temiz kalplileri ve en samimi olanlarıdır. Allah onları Peygamberine arkadaşlık etmek ve dinini ikame etmek için seçmiştir. Onların kıymetini, faziletini bilin, onların yolundan gidin, gücünüz yettiğince onların dindarlıkları ve ahlaklarını örnek alın çünkü onlar doğru bir yol üzeredirler."<sup>48</sup>

Abdullah b. Mesud'un bu sözlerini kaydederken müellif, yine Hz. Peygamber'in sünnetine bağlanmanın önemini vurgulamakta ve bunun yolunun da ashabın tertemiz örneğinden geçtiğini ifade etmektedir.

Beşinci sırada kaydettiği hadis "Sizden birinizin (yemek) kabına sinek düşecek olursa, onu iyice batırın. Zira onun bir kanadında hastalık, diğerinde şifa vardır. O, içerisinde hastalık olan kanadıyla korunur."<sup>49</sup> rivayetidir. Müellif bu rivayetle ilgili olarak da açıklama yapmaktadır.

<sup>42</sup> Ebû Dâvud, "es-Sünne", 6; Tirmizi, "İlim", 16; İbn Mâce, "İmân ve Fadâilu's-Sahâbe ve'l-İlm", 6.

<sup>43</sup> Bkz. Seyyid Feyzullah Erzen, *Levâmiu'l-cevâhir*, I, 237.

<sup>44</sup> Ebu Davud, Sünnet, 1; Tirmizî, İman, 18; İbn Mâce, Fiten, 17.

<sup>45</sup> Geniş bilgi ve krş. İçin bkz. Tahâvî, Ebû Cafer, *Akidetu't-Tahâviyye*, Daru İbn Hazm, Beyrut 1995.

<sup>46</sup> Bkz. Seyyid Feyzullah Erzen, *Levâmiu'l-cevâhir*, I, 238.

<sup>47</sup> Bkz. Seyyid Feyzullah Erzen, *Levâmiu'l-cevâhir*, I, 238.

<sup>48</sup> Merâğî, Ahmedb. Mustafa, *Tefsîru'l-Merâğî*, 1-XXX, Mısır, 1946, XIII, 53; Beğâvî, Ebû Muhammed el-Hüseyin b. Mesud, *Tefsîru'l-Beğâvî*, I-VIII, Daru Taybe, Riyad 1997, IV, 285.

<sup>49</sup> Buhârî, Tıb 57; Ebû Dâvud, Et'ime 48.

## ŞEHR-İ NUH ULUSLARARASI MULTİ DİSİPLİNER ÇALIŞMALAR KONGRESİ 8-9 Eylül 2018 / CİZRE - ŞIRNAK

Altıncı rivayetle ilgili yukarıda bilgi verilmişti. Yedinci sırada seçtiği hadis ise “Yeryüzünde Allah Allah diyen kalmayınca kadar kıyamet kopmaz.”<sup>50</sup> Bu rivayetle ilgili olarak da açıklamada bulunmaktadır.<sup>51</sup>

### Sonuç

Hız. Ömer döneminde Şırnak bölgesinin fethedilmesinden sonra burada birçok âlim yetişmiştir. Bu âlimlerin, birçoğu talebe yetiştirmekle beraber, çeşitli sahalarda kitap ve risaleler de yazmışlardır. Bunlardan birisi de Fındık'ta doğan Seyyid Feyzullah Erzen (Fındıkî)'dir. Seyyid Feyzullah, değişik konulardaki birçok risalesinin yanında, *Levâmi'u'l-cevâhir bi isnâ aşere fennen yücâhir* isimli üç ciltlik bir eser telif etmiştir.

Eserleriyle ve talebeleriyle dönemin önemli simalarından birisi haline gelen müellifin, *Levâmi'u'l-Cevâhir* eserinde tefsir, hadis, kelam gibi disiplinlerin yanında, tıp, coğrafya, nahiv, kıraat, sarf ve edebiyatın yanı sıra, jeoloji, zooloji, filoloji ve antropoloji gibi farklı alanlarla da ilgili bir kısım bilgiler nakledilmiştir.

Müellifin sünnet ve hadisle ilgili görüşlerini *Levâmiu'l-cevâhir fi isnâ aşere ilmen yücâhir* adlı eseri çerçevesinde ele aldık. Kitapta ele alınan konuların farklılığı ve genişliği müellifin ilmi ve fikri birikimini gösterir. Bu eserde Hadis ilmi ile ilgili az malumat olduğu, Tefsir ve özellikle Fıkıh gibi alanlarda çok daha detaylı konuların işlendiği görülmektedir.

O, eserinin 1. Cildinde 6. Mebhas olarak (Çok Faydalı Bazı Hadisler Hakkında) şeklinde bir başlık kullanmış ve bu mebhasın hemen girişinde 4 beyitlik kendine ait bir şiirle konuya giriş yapmıştır.

Müellif şiirden hemen sonra hadisin sened açısından kısımlara ayrıldığını belirterek Sahih hadisin tanımına geçmektedir. Nebevî hadis, kudsî hadis ve Kur'ân arasındaki farklar ile ilgili olarak da önemli bilgiler veren müellif, hadisin tanımını da “lafız ve mana olarak Resûlullah'tan sâdır olan şeydir” şeklinde vermektedir. Ancak “O hevasından konuşmaz, onun konuştuğu kendisine vahyolunan şeydir” ayetini zikrederek Hız. Peygamber'in hadislerinin vahiy kontrolü altında ve onun adeta süzgecinden geçerek vârid olduğunu kastediyor izlenimi vermektedir.

Müellif bölüm içerisinde yedi adet hadis rivayeti üzerinde durmaktadır. Bu rivayetlerin şerhini yapan Seyyid Feyzullah Erzen altıncı rivayet hariç hepsini Arapça şerh etmiştir.

Müellif Hız. Peygamber'e uyma, ona itaat etme ve Müslümanların birliği ile ilgili bazı ayetlere dikkat çekmektedir. Hız. Peygamber'in yoluna, yani sünnetine ittiba konusuna ve bölünüp parçalanmadan ümmetin birliği ve beraberliğine dikkat çekmek için seçtiği ayetler bu iki konunun önem ve hassasiyetini çok açık ve net ortaya koymaktadır. Seçtiği hadis rivayetleri ve bunlarla ilgili yaptığı yorumlarda da sünnet, sahâbe ve selef-i salihinin yoluna uymanın gerekliliği üzerinde durmuştur.

<sup>50</sup> Müslim, İman 234.

<sup>51</sup> Bkz. Seyyid Feyzullah Erzen, *Levâmiu'l-cevâhir*, I, 242.

# ŞEHR-İ NUH ULUSLARARASI MULTİ DİSİPLİNER ÇALIŞMALAR KONGRESİ

## 8-9 Eylül 2018 / CİZRE - ŞIRNAK

### Kaynakça

- Aclûnî, İsmail b. Muhammed, *Keşfu'l-hafâ ve müzîlü'l-ilbâs*, I-II, Dâru ihyâi't-türâsi'l-Arabî, Beyrut Trs.
- Beğavî, Ebû Muhammed el-Hüseyin b. Mesud, *Tefsîru'l-Beğavî*, I-VIII, Daru Taybe, Riyad 1997.
- Buhârî, Muhammed b. İsmail, *el-Câmiu's-sahîh*, I-V, Thk. Şu'ayb Arnaût vd., er-Risâletu'l-âlemiyye, Beyrut, 2011.
- Darimi, Ebû Muhammed Abdullah B. Abdirrahman, *Sünen*, (I-II), Tahk. Seyyid İbrahim- Ali Muhammed Ali, Daru'l-Hadis, Kahire 2000.
- Ebû Davud, Süleyman b. el-Eş'as es-Sicistani, *Sünen*, (I-IV), Daru'l-Hadis, Kahire 1988.
- Cürcânî, es-Seyyid eş-Şerif, *Mu'cemu't-tarîfât*, Tahk. Muhammed Sıddîk el-Minşâvî, Dâru'l-fâdila, Kahire, Trs.
- Erzen, Abdulkadir, *Seyyid Feyzullah Erzen Hayatı*, by., Trs.,
- Erzen, Seyyid Feyzullah, *Levami'u'l-cevâhir bi isna aşere fennen yücâhir*, 1992/1417, ys.
- İbnü'l-Esir, İzzeddin, *el-Kamil fi't-Tarih*, Beyrut 1965.
- İbn Mace, Ebû Abdillâh Muhammed b. Yezid el-Kazvini, *Sünen*, I-IV, Dâru'l-Marife, Beyrut 1997.
- Karasakal, Şaban, "Seyyid Feyzullah Erzen'in Levâmi'u'l-Cevâhir'inde Tufan Kıssası", *Uluslararası Hz. Nuh ve Cudi Dağı Sempozyumu*, 27-29 Eylül 2013 2014, s. 561-572.
- Karasakal, Şaban, "Seyyid Feyzullah Fındîkî ve Levâmü'ul-Cevâhir Adlı Eseri", *Akademik Araştırmalar Dergisi=Journal of Academic Studies*, 2013, cilt: XV, sayı: 58, s. 199-220.
- Malik b. Enes, *Muvatta*, I-II, Daru İhyait-Turasi'l-'Arabî, by.- 1951.
- Merâğî, Ahmedb. Mustafa, *Tefsîru'l-Merâğî*, I-XXX, Mısır, 1946.
- Müslim, Ebû'l-Huseyn b. Haccac, *el-Cami'u's-Sahih*, (bi Şerhi'l-İmam en-Nevevi), I-XVIII, Daru'l-marife, Beyrut 1997.
- Nesâî, Ebû Abdirrahman Ahmed b. Şuayb, *Sünen* (bi Şerhi Suyûtî), I-VIII, Daru'l- Marife, Beyrut 2001.
- Özdirek, Recep, "Cumhuriyet Döneminde Şırnak Bölgesinde Yaşayan Âlimlerin Fıkıhla İlgili Eserlerinin Değerlendirmesi", *Uluslararası Şırnak ve Çevresi Sempozyumu (14-16 Mayıs 2010)*, 2010, s. 707-722.
- Tahâvî, Ebû Cafer, *Akidetu't-Tahâviyye*, Dâru İbn Hazm, Beyrut 1995.
- Tirmizi, Ebû İsâ Muhammed b. İsâ, *Sünen*, I-VIII, el-Mektebetu'l-İslamiyye, İstanbul-Trz.
- Tuncel, Metin, "Şırnak", *DİA*, XXXIX, 110.

# ŞEHR-İ NUH ULUSLARARASI MULTİ DİSİPLİNER ÇALIŞMALAR KONGRESİ

## 8-9 Eylül 2018 / CİZRE - ŞIRNAK

### BİR BOYARESİM-BASKİRESİM KOMBİNASYONU OLARAK EBURU

Dr. Abdulsemet AYDIN  
Dicle Üniversitesi, [saydin@dicle.edu.tr](mailto:saydin@dicle.edu.tr)

#### ÖZET

Tekst dahil her türden imgeleri çoğaltmaya matuf klişe veya bu işlevi gören plak ve yüzeyler tarih boyunca çeşitli mülahazalarla kullanılmaktadır. Tarihin erken dönemlerinde kayıt, matbuat ve çoğaltma amaçlı kullanılan doğal ve yapay imge aktarıcı teknik ve materyaller farklı şart ve kültürel bakımdan farklılık ve çeşitlilik göstermekle beraber esasları bakımından benzer kategoriler halinde sınıflandırılabilirler. Bunlar amaç ve sonuca dair beklenti ve kaygılar itibariyle yüksek, çukur ve düz baskı şeklinde gruplandırılabilirler. Ebru teknik, materyal ve uygulama bakımından kendine özgü bazı farklılıklar göstermekle beraber, sudan da olsa, baskı plağıyla aynı işlevi gören düz bir yüzey üzerinden imge oluşturma ve transfer etme esasına dayanması nedeniyle düz baskı ailesine mensup bir baskiresim uygulamasıdır. Nevi yapısına münhasır imge oluşturma düzlemi ile oluşturulduğu düzlemde bir başka düzleme transfer etme yöntem ve esasları süreci itibariyle bilinen bazı baskiresim uygulamalarından bazı bakımlardan farklılıklar gösteren ebrunun yalnızca bir baskiresim uygulaması değil aynı zamanda boyaresmi de kombine eden multidisipliner bir sanat olarak değerlendirilmesi gerekir. Bu minvalde gerçekleştirilen bu çalışmada, baskı veya baskiresim olarak bilinen çeşitli uygulamalar imge transfer edici esasları itibariyle ebruyla farklı ve ortak yönleri incelenmiş ve ebrunun boyaresim-baskiresim kombinasyonu evsafına dair tespitler ortaya konulmuştur.

**Anahtar Kelimeler:** Teknik, Materyal, Klişe, Düzlem, Yüzey, Transfer, Baskı

#### Giriş

İnsanoğlunun boyaresmine dair icraatları neredeyse yeryüzündeki tarihi kadar bir geçmişe sahiptir ve önemli oranda multidisipliner, özellikle de baskiresimle kombine, icra edilmiştir. Fayda veya pratiğe dayalı olsa bu icraat insanın zamanın ihtiyaçları veya dönemlerin ruhuna uygun evirilerek günümüzde de hala devam etmektedir. Ancak insanın fayda, pratik ve metafizik ihtiyaçları ile yaşam ortam ve imkanlarına binaen çeşitlenen kadim boya ve baskiresim materyal, teknik ve yöntemleri sürekli etkileşim içinde olmuşlardır. Bu etkileşimin özellikle boyama-kazıma, boya püskürtme şablon, boyanan yüzeyden direkt, yüzeyin direncinden tersten indirekt baskı gibi kombine örneklerde hem materyal ve teknik hem de sanat anlayış ve kaygılarıyla sürekli bir evirilme şeklinde gerçekleştiği görülmüştür. Oldukça geniş bir sanatsal anlayış yelpazesine hitap eden Monotip (monotype) gibi Ebru'nun da günümüzde başlangıçtaki materyal ve teknik sınırlarını aşarak evirildiği görülmektedir. Değişen sanatsal ve sair kaygı, materyal ve tekniklere karşın Ebru'yu esas itibariyle özgün bir baskiresim disiplini yapan, sudan



## ŞEHR-İ NUH ULUSLARARASI MULTİ DİSİPLİNER ÇALIŞMALAR KONGRESİ 8-9 Eylül 2018 / CİZRE - ŞIRNAK

da olsa, imge üretim ve transfer edici kalıp plaka esaslı imge transferi üzerinden bir baskiresim icra biçimi olmasıdır.

### Boyaresim-baskiresim kombinasyonu olarak ebru

Tasarlanan özgünün herhangi bir fiziki klişe veya kalıp olmaksızın manuel, mekanik veya bunların kombine edilmiş yollarıyla bir yüzey veya düzlem üzerine boyanarak aktarılması esasına dayanan boyaresim ile hangi teknikle olursa olsun yapılan bir klişe yoluyla bir yüzey veya düzleme transfer edilerek yapılan resimler netice itibarıyla resimdir. Resmin ve resmetmenin bu iki temel disiplin ve uygulaması esas itibarıyla bir birinden oldukça farklı olmasına karşın kombine edilebilir özellikleri itibarıyla ressam veya sanatçıya birçok imkan sunma potansiyeline sahiptirler. Esasen bir düz baskı ailesi üyesi olan ebru, aynı aile üyesi monotip gibi, baskı sonucu baskıdan önce görülebilen ve basım anına kadar manipüle edilebilen özelliğiyle birçok farklı mizaca sahip sanatçı uygun bir baskiresim sanatıdır. Farsçada su yüzeyiyle ilişkisi bakımından *abru* ya da bulutsu görünümüne atfen *ebri*, İngilizcede mermersi görünümü nedeniyle de *marbling* gibi, daha çok görünümünden kaynaklanan adlandırmalara karşın, nihayetinde plaka işlevi gören tekne ile sınırlı su yüzeyinde imge oluşturma-boyama ve aktarmaya dair uygulama özelliği bakımından ebru esasen hem boya hem de baskiresim terkibi bir resmetme biçimidir.

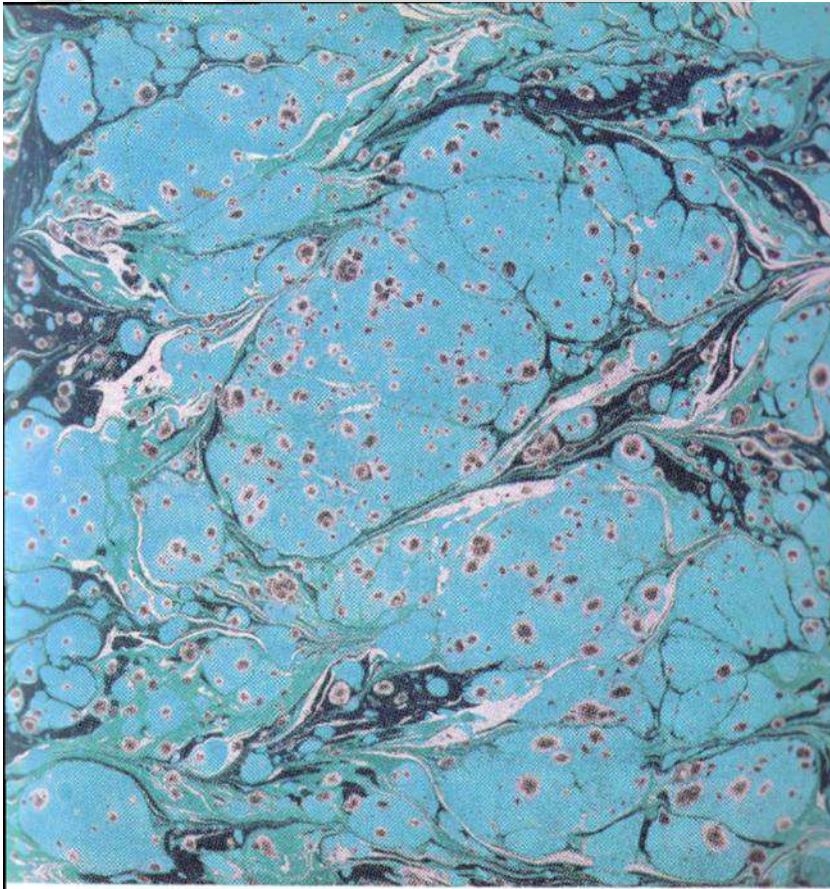

Mustafa Düzgünman, Ebru kağıdında bulut (ebr) ve kaş (ebru) gibi görünen şekiller, H. Ali Göksoy koleksiyonu, <http://www.huseyinkaya.org/TurkSanatindaEbru.pdf>

## ŞEHR-İ NUH ULUSLARARASI MULTİ DİSİPLİNER ÇALIŞMALAR KONGRESİ 8-9 Eylül 2018 / CİZRE - ŞIRNAK

Uygulama esasları bakımından net özellikler arz etmekle beraber köken ve tarihi hakkında rivayetler çeşitli ve muğlaktır. “Ebri veya Ebru- Farsça bulut manasına ebr kelimesinden bulut gibi dalgalı ve hareli şekillerle süslenmiş kağıtlara verilen isimdir. Fakat ebru ve ebrulu kağıt diye yayılmıştır “.(...) “Ebru- Farsça kaş manasındadır. Fakat Türkçede, yine Farsçada ulut manasına olan ebr ve bulut gibi demek olan ebri kelimesinden tahrif edilerek bulut gibi veya bulutlu manasına kullanılmaktadır (Arseven, 1958: 502)”. , “En eski Japon kağıt ebrulama şekli olan suminagashi sanatı Japonya’nın Çin etkisinden uzaklaşması ve edebiyat ve sanat alanında ulusal bir yola girmesiyle keşfedildiği sanılmaktadır”. Erişim Tarihi: 01-01-2018

<https://content.lib.washington.edu/historicalbookartsweb/dec-paper.html>. Örneğin, Uğur Derman’a göre ebrunun tarihine dair net bir başlangıç için tespit yapmanın zor olduğu, olsa olsa üzerinde yazılı tarihten tespit edilebilen en eski çalışmaya bakılması gerekir. “Şahsen gördüklerim içinde tarihi olan en eski ebru kağıdı 962 H. (1554) yılına ait bir Malik-i Deylemi yazısıdır. Bu kıvama gelinceye kadar bir hayli zaman geçmiş olmak gerekir. Hal böyle olunca, ebru’nun başlangıç tarihini bulmak için hiç değilse Onbeşinci Asır’a kadar inilebilir”. Erişim Tarihi:01-02-2018. <https://hatsanat.files.wordpress.com/2009/05/turk-sanatinda-ebru.pdf>.

Teknik ve uygulama konusundaki reçete gibi geleneksel kılavuz tanım ve yönergelere rağmen imge yaratma ve transfer süreci bakımından esnek, yeni kombinasyonlara açık bir resim sanatı olan ebru, Arseven ve müteakip ifadelerden de çıkarsanabileceği üzere, nevi şahsına münhasır sanatsal kişiliklere hitap etmesinin yanı sıra uygulama özellikleri itibariyle geleneksel boyutlarını aşan ve farklı yaklaşım ve sentezlere imkan da veren bir sanattır. “Her ebru ustasının kendine mahsus şekilleri de vardır ki bunlardan o işi hangi ebrucunun yapmış olduğunu anlamak da mümkündür (Arseven 1958: 502)”. “Bu sanat, su yüzeyine damlatılan sumi mürekkebinin elle kullanılan tarak biçimindeki bir aletle istenilen imgeye dönüştürüldükten sonra kağıda aktarılması şeklindedir “. Erişim Tarihi: 01-02-2018. <https://content.lib.washington.edu/historicalbookartsweb/dec-paper.html> .“Hazırlanan leğene bir karış derinliğinde, Kitreli su konur. Üzerine boyalar, suluboya fırçasıyla serpilir. Boyaların, önce koyu ve daha sonra derece derece açık renkleri serpilmelidir. Kitreli su yoğun kıvamda olduğu için, boyalar üstte kalır, ayrıca ilave edilen sığır ödü, boyaların dibe çökmesini önler. Boyalar Kitreli suyun üstüne serpidikten sonra, süpürge çöpü veya iğne ucu ile tahrik edilerek istenilen şekil ve damarlar meydana getirilir. Ebrulanacak kağıt yavaşça ve usulle suyun sathına tatbik edilir Yeni Türk Ansiklopedisi, 1985:732-733”. C. E. Arseven:“Evvla ebrulanacak kağıt büyüklüğünde ağzı geniş bir leğen hazırlanır” (...)“Kitreli su üstüne konulmuş olan boyalar eğer bozulmamış ve şekillerini kaybetmemişlerse bunlarla ikinci bir kağıt da ebrulanabilir (...) İstenen boyalar suyun yüzüne konduktan sonra bir süpürge çöpü veya bir iğne ucuyla bu boyalara dokunularak tahrik edilmek suretiyle bunlara istenilen damarlı şekiller verilir (...) Ebru ile yalnız dalgalı hareler değil bazı tezyini şekiller de yapmak mümkündür (Arseven, 1958:502)”



# ŞEHR-İ NUH ULUSLARARASI MULTİ DİSİPLİNER ÇALIŞMALAR KONGRESİ

## 8-9 Eylül 2018 / CİZRE - ŞIRNAK

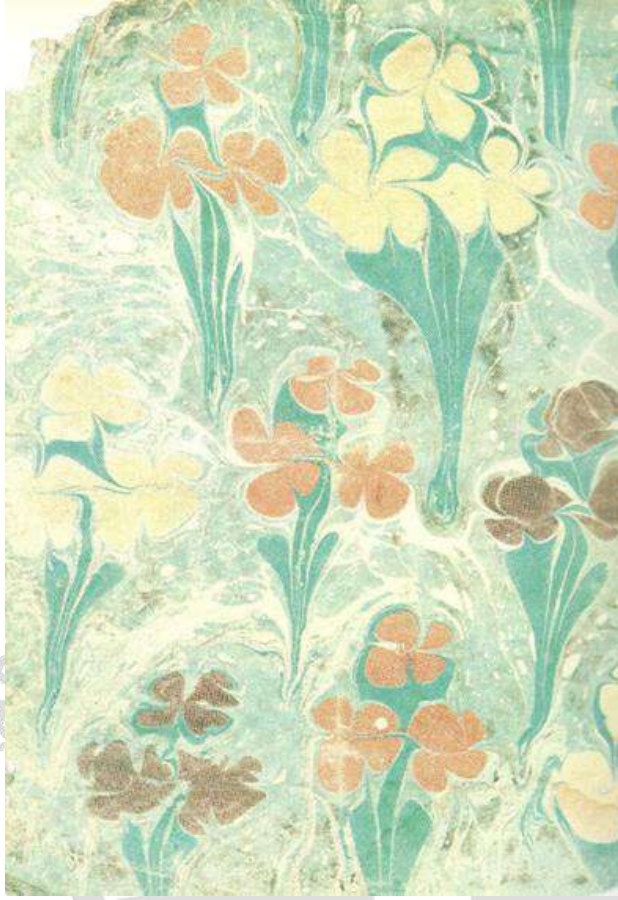

Necmeddin Okyay öncesi Çiçekli Ebru, Uğur Derman Koleksiyonu  
<http://ismek.ist/files/ismekOrg/File/ekitap/ebru/ismekebru.pdf>

Bilinen en eski baskiresim uygulamalarından şablon (stencil seal), silindir mühür (cylinder seal), ovma baskı (frottage printing), ahşap baskı (woodblock printing) ve bilumum modern tümsek, çukur ve sayısal baskı uygulamalar sonuçta birer boya veya imge transfer edici medyuma dayanır. Bu medyumları, her biri nevi türlerine mahsus birer klişe veya kalıp tabir edilen ama esasen boya veya imaj transfer edici farklı yüzey ve transfer biçiminden ibaret olan baskiresim uygulamaları şeklinde değerlendirmek gerekir. Bu genel esas üzerinden çeşitlenen baskiresim uygulamaları zamanla bölgesel, kültürel ve etnik çeşitliliğin ötesinde sanat veya sanatçı anlayışları bağlamında ekleme, keşif veya modifikasyonlar yapılarak tercih edilegelmişlerdir. Kalıp, plaka veya klişe dahil her türden yüzey üzerinden imaj transferi imkanı veren baskiresim uygulamaları içerisinde peşin tasarlılığa ve sürece bağlı irticali üretime imkan veren yönleri itibariyle monotip ve ebru, uygulama esasları ve bir çok başka imkan bakımından birbirine benzemektedir. İtalyan sanatçı Giovanni Benedetto Castiglione (1609-1664) tarafından icat edildiği ve ilk kez uygulandığı kabul edilen monotip (monotype) de ebru gibi, plaka işlevi gören pürüzsüz ve emici olmayan düz bir yüzey üzerinde boya ekleme ve manipüle ederek oluşturulan özgün veya improvize imgenin başka bir yüzeye transferi esasına dayanır ve basım anına kadar müdahale ve manipüle edilebilir ve baskı sonucu önceden görülebilir.

ŞEHR-İ NUH ULUSLARARASI MULTİ DİSİPLİNER ÇALIŞMALAR KONGRESİ  
8-9 Eylül 2018 / CİZRE - ŞIRNAK



Giovanni Benedetto Castiglione, *Theseus Finding the Arms of his Father*, 1643, 30.2x20.3 cm, Kağıt Üzerine Monotip Baskı, British Museum, [http://www.britishmuseum.org/explore/highlights/highlight\\_image.aspx?image=ps341907.jpg&retpage=21506](http://www.britishmuseum.org/explore/highlights/highlight_image.aspx?image=ps341907.jpg&retpage=21506)

**ŞEHR-İ NUH ULUSLARARASI MULTİ DİSİPLİNER ÇALIŞMALAR KONGRESİ**  
**8-9 Eylül 2018 / CİZRE - ŞIRNAK**



Abdulsemet Aydın, *Tefekkür II* 2014, Kağıt Üzerine Monotip Baskı, 50x35 cm., A. Aydın koleksiyonu



## ŞEHR-İ NUH ULUSLARARASI MULTİ DİSİPLİNER ÇALIŞMALAR KONGRESİ 8-9 Eylül 2018 / CİZRE - ŞIRNAK



Modern Ebru, [http://iprints.istanbul.edu.tr/wp-content/uploads/2016/12/sem5\\_01.pdf](http://iprints.istanbul.edu.tr/wp-content/uploads/2016/12/sem5_01.pdf)

Genel olarak peşin tasarlama dayalı kalıp veya klişe esaslı baskıresim uygulamalarındaki baskı sonucunu belirleyen peşin tasaya göre yapılan kalıcı müdahalelerin aksine bu iki baskıresim uygulamasında baskı sonucunu kalıcı şekilde değişmez kılan ve tıpkıbasım sonuçlarının tekrarına imkan veren kalıcı müdahaleler yapılmaz, baskı sonucu tekindir. Eşsizliğin teklikle özdeş sayıldığı, nicelikle özdeşleştirildiği anlayışa karşıt bir üretim olarak monotip ve ebru diğer tüm resmetme uygulamalarında da olduğu gibi, başlangıçta farklı amaçlar için kullanılmış olması uygulamanın esasını değiştirmez. Her baskıda tıpkı sonuçlar veren kalıcı klişe özelliği taşımayan yüzeyi üzerinden imaj oluşturma ve transfer etmeye elverişli olmayan yapısı ve su yüzeyinden plakası nedeniyle ebru tıpkı monotip gibi bir planimetrik (düz) baskıresim uygulamasıdır. Arseven'in net ifadesiyle de tespit edildiği gibi, tekneyle sınırlandırılan su yüzeyinden oluşturulan ve plaka işlevi gören bu yüzeyden başka bir yüzeye imge transfer esasına dayanır. “*Eyvela ebrulanacak kağıt büyüklüğünde ağız geniş bir leğen hazırlanır* (Arseven, 1958:502) , ya da: “*Ebru (İng. Marbled paper). Tuz ve başka maddelerle yoğunlaştırılmış su üzerine damlatılan ya da serpilmiş özel boyalar üzerine bir tabaka kağıdı yatırarak gerçekleştirilen hareli bezeme* (Sözen-Tanyeli, 1994:73)”. ifadesinden anlaşıldığı üzere çeşitli yollarla uygun hale getirilen ve plaka işlevi gören düz, su yüzeyinden transfer esasına dayanır.

Her baskıda benzer ancak tıpkı sonuçlar vermeyen yönüyle irticali çalışan mizaca sahip sanatçılara improvize çalışma imkanı veren ebru, yatay boyama gibi sınırlayıcılığına karşın pentür ressamı tarafından pek rağbet görmemiş olmakla beraber ardışık, katmanlı uygulamalarla pentüre benzer plastik sonuçlar verebilen imkanlara da sahiptir.

## ŞEHR-İ NUH ULUSLARARASI MULTİ DİSİPLİNER ÇALIŞMALAR KONGRESİ 8-9 Eylül 2018 / CİZRE - ŞIRNAK



Boyaesimle Kombine Edilmiş Modern Ebru,  
[https://www.google.com/search?q=ebru+sanat%C4%B1&source=lnms&tbm=isch&sa=X&ved=0ahUKEwilwuCm85zdAhXS6aQKHUFpCvMQ\\_AUICigB&biw=772&bih=562#imgrc=9kpaxfaG2taB3M](https://www.google.com/search?q=ebru+sanat%C4%B1&source=lnms&tbm=isch&sa=X&ved=0ahUKEwilwuCm85zdAhXS6aQKHUFpCvMQ_AUICigB&biw=772&bih=562#imgrc=9kpaxfaG2taB3M):

Boya ekleme, yayma, yeniden yerleştirme gibi baskı sonucunu değiştirebilen ve baskı sonucunu baskı öncesinden önce gösteren manipülatif imkanlar sunan yönüyle ebru monotip, hatta dijital tasarlı baskıyla tıpkı özellikler sunmaktadır.

Sonuç olarak ebru; nihai düzlemine transfer edilmek üzere imgenin tasarlanması ve uygulanması sürecinde boya ekleme, biçimlendirme, baskı anına kadar manipüle etme ve baskıdan önce sonucunun görülebilmesi bakımından boyaresim, bu sürecin gerçekleştirildiği, tekneyle sınırlandırılmış ve kimyasallarla hassaslaştırılmış, su yüzeyinde meydana getirilen imgenin transferi itibariyle baskiresim olan kombine bir resmetme uygulaması ve sanattır.

# ŞEHR-İ NUH ULUSLARARASI MULTİ DİSİPLİNER ÇALIŞMALAR KONGRESİ

## 8-9 Eylül 2018 / CİZRE - ŞIRNAK

### Kaynakça

M. Uğur Derman, Türk Sanatında Ebru, Ak Yayınları Türk Süsleme Sanatları Serisi:5, Ak Yayınları 1977 İstanbul, Erişim Tarihi: 01-01-2018 <https://hatsanat.files.wordpress.com/2009/05/turk-sanatinda-ebru.pdf>

<http://ismek.ist/files/ismekOrg/File/ekitap/ebru/ismekebru.pdf>

<http://www.huseyinkaya.org/TurkSanatindaEbru.pdf>

[http://iprints.istanbul.edu.tr/wp-content/uploads/2016/12/sem5\\_01.pdf](http://iprints.istanbul.edu.tr/wp-content/uploads/2016/12/sem5_01.pdf)

Dekorated Paper: Erişim Tarihi 01-01-2018

<https://content.lib.washington.edu/historicalbookartsweb/dec-paper.html>

[https://www.google.com/search?q=ebru+sanat%C4%B1&source=lnms&tbm=isch&sa=X&ved=0ahUKEwilwuCm85zdAhXS6aQKHUFpCvMQ\\_AUICigB&biw=772&bih=562#imgrc=9kpaxfaG2taB3M:](https://www.google.com/search?q=ebru+sanat%C4%B1&source=lnms&tbm=isch&sa=X&ved=0ahUKEwilwuCm85zdAhXS6aQKHUFpCvMQ_AUICigB&biw=772&bih=562#imgrc=9kpaxfaG2taB3M:)

Yeni Türk Ansiklopedisi, ikinci cilt, Ötüken Neşriyat A.Ş. 1985, İstanbul

Celal Esad ARSEVEN, Sanat Ansiklopedisi, Maarif Basımevi, 1958, İstanbul

Metin Sözen, Uğur Tanyeli, Sanat Kavram ve Terimleri Sözlüğü, Remzi Kitabevi, 1994 İstanbul

# ŞEHR-İ NUH



# ŞEHR-İ NUH ULUSLARARASI MULTİ DİSİPLİNER ÇALIŞMALAR KONGRESİ

## 8-9 Eylül 2018 / CİZRE - ŞIRNAK

### LİSE ÖĞRENCİLERİNİN KİŞİLİK ÖZELLİKLERİNİN BAZI DEMOGRAFİK DEĞİŞKENLERE GÖRE İNCELENMESİ

Rukiye ARSLAN\* İlhan ÇİÇEK\*\*, M. Emin ŞANLI\*\*\*,

\*Batman Üniversitesi, [rkyarslan@gmail.com](mailto:rkyarslan@gmail.com)

\*\*Batman Üniversitesi, [cicekilhan7272@gmail.com](mailto:cicekilhan7272@gmail.com),

\*\*\*Batman Üniversitesi, [m-emin4747@hotmail.com](mailto:m-emin4747@hotmail.com)

#### Özet

Kişilik, bireyin kendine özgü duygu, düşünce ve davranış kalıplarındaki kişisel farklılıkları ifade eder. Kişilik iki temel alana odaklanır; birincisinde, belirli kişilik özelliklerinde bireysel farklılıkların anlaşılması söz konusu olurken ikincisinde ise, bir kişinin çeşitli bölümlerinin bir bütün olarak nasıl bir araya geldiğini anlamaya çalışılmasıdır. Allport (1961), kişiliği bireyin davranışını ve düşüncesini belirleyen canlı bir organizasyon olarak betimlemektedir. Başka bir ifadeyle kişilik, kişilerin değişik durumlarda sergiledikleri kalıcı ve durağan özellikler olarak değerlendirilebilir. Söz konusu kişiliğin bireyin yaşamında ne denli önemli bir yer tuttuğu yukarıdaki açıklamalar da açık bir şekilde ifade etmektedir. Bu çalışmada amaç, lise öğrencilerinin kişilik özelliklerinin, cinsiyet, sınıf düzeyi, okul türü, anne-baba eğitim ve anne-baba mesleği bakımından farklılık gösterip göstermediğini incelemektedir. Elde edilen sonuçlara göre, öğrencilerin kişilik özelliklerinin cinsiyete göre kısmi olarak anlamlı çıktığı, sınıf düzeyi, anne-baba mesleği, anne-baba eğitim durumu bakımından anlamlı farklılık saptanmamıştır. Diğer taraftan öğrencilerin öğrenim gördükleri lise türü bakımından, beş faktör kişilik ölçeğinden aldıkları puanların anlamlı bir biçimde farklılaştığı tespit edilmiştir.

**Anahtar Kelimeler:** Lise Öğrencileri, Kişilik Özellikleri, Demografik Değişken

#### Giriş

Kişilik, bireyin ayırt edici davranış örüntülerini etkileyen, psikolojik nitelikler bütünüdür. Kişilik, bireyin doğumla birlikte edindiği özelliklerle ile toplumsal yaşam içerisinde elde edilen özellikler olarak karşımıza çıkmaktadır. Kişilik özellikleri teorisine göre, özellikler kişiliğin temel bileşenleri olup bireyin davranışlarını etkileyen, şekillendiren evrensel yapılardır (Goldberg, 1993; McCrae ve Costa, 1997).

Kişilik kuramları içinde en yaygın olanlar arasında ayırıcı özellik kuramı öne çıkmaktadır. Ayırıcı özellik kişilik yaklaşımı, Allport (1925), Murray (1938) ve Cattell (1968) gibi araştırmacılar tarafından geliştirilerek oluşturulmuştur. Bu yaklaşımın içinde farklı kültürlerde ve değişik yaş gruplarında en çok kullanılan ve kavramlaştırılan yaklaşımın “Büyük Beş Faktör”, “Büyük Beşli”, “Beş Faktör Modeli” gibi farklı isimlerle anılan kuram olduğu görülmektedir. Beş faktör modelinin tutarlılığı ve kanıtlayıcılığı ile ilgili birçok farklı kültürde yapılan çalışmalar modelin geçerliğini destekler yönde çıkmıştır (Burger, 2006; Costa ve McCrae, 1992). Literatürde beş faktör modeli, özdenetim (conscientiousness), uyum

# ŞEHR-İ NUH ULUSLARARASI MULTİ DİSİPLİNER ÇALIŞMALAR KONGRESİ

## 8-9 Eylül 2018 / CİZRE - ŞIRNAK

(agreeableness), dışadönüklük (extraversion), nörotiklik (neuroticism) ve gelişime açıklık (openness to experience) etmenlerinden oluşmaktadır.

Beş faktör modelinin özdenetim etmeninde, otokontrolü yüksek olma, temkinli davranma ve harekete geçmeden önce iyice düşünme gibi özellikler ön plana çıkmaktadır. Özdenetim kişilik özellikleri güçlü olan bireyler; çalışkan, hassas, tedbirli, sorumluluk sahibi olma, güveniler ve bir şeyleri başarmak için güçlü iradeye sahip oldukları görülmektedir (Arthur ve Graziano, 1996; Costa ve McCrae, 1992).

Uyum etmeni, kişinin daha çok insancıl tarafını ifade etmektedir (Dijman, 1990). Uyumlu olan insanlar, temelde fedakâr olarak değerlendirilmektedirler (John, Naumann ve Soto, 2008). Dışadönüklük, literatürde en çok çalışılan faktör olarak karşımıza çıkmaktadır. Bireyin enerjisini daha çok dış dünyaya yönlendirmesi olarak tanımlanmaktadır (Chauvin, Hermand ve Mullet, 2007). Nörotiklik, nevrotik özellikleri yüksek olan kişilerde anksiyet, depresyon, dürtü ve kırılganlık, kendilerini kontrol etmede güçlük yaşama, duygularda aşırı değişiklik gibi özellikler görülmektedir (Costa ve McCrae, 1992). Nevrotik olanlarda yaşam memnuniyeti düşüklüğü, psikolojik problemler, anne-baba ile sorunlar yaşama gibi durumlar ön plandadır (John ve Srivastava, 1999).

Gelişime açıklık etmeni, kişisel ve entelektüel merak, farklı olma hali, yaratıcılık, yenilik ve estetiğe ilişkin beğenme gibi nitelikler ile tanımlanmaktadır (John ve Srivastava, 1999). Costa ve McCrae (1992) gelişime açıklığı, yeni düşüncelere açıklık, esneklik, değer, yeni yaşantılara hazır olmak şeklinde ifade etmişlerdir.

### **Metot**

Araştırma ilişkisel/betimsel tarama modelinde tasarlanmıştır. Çalışma grubunu 2017-2018 eğitim öğretim yılında Batman il merkezinde öğrenim gören lise 11. ve 12. sınıflardan 511 öğrenci oluşturmaktadır. Çalışmaya 11. sınıf 251, 12. sınıf 260, 241 erkek ve 270 kadın katılmıştır. Çalışmada, kişisel bilgi formu ve Beş Faktör Kişilik Ölçeği kullanılmıştır.

### **Bulgular**

Çalışmada verilerin analizi, tek yönlü bağımsız t testi ve ANOVA ile yapılmıştır. Analiz sonucunda, cinsiyet değişkenine göre, nörotiklik ve uyum alt ölçeklerinde anlamlı bir farklılık ortaya çıkarken, diğer alt ölçeklerde anlamlı bir farklılık bulunmamıştır. Nörotiklik ve uyum alt ölçeklerinde kızların aldığı puanların, erkeklerin aldığı puanlardan daha yüksek olduğu görülmüştür. Burada, hem uyumluluk olarak hem de ani tepki verme ve ruhsal yönden sebat göstermeme bakımından kızların özelliklerinin daha fazla olduğu değerlendirilmesi yapılabilir. Öğrencilerin sınıf, düzeyi, anne-baba eğitim durumu, anne-baba mesleğine göre kişilik özelliklerinin anlamlı bir şekilde farklılaşmadığı saptanmıştır. Öte yandan öğrencilerin okudukları lise türüne göre, Anadolu lisesine giden öğrencilerle Sosyal bilimler lisesine giden öğrencilerin puanlarının anlamlı bir şekilde farklılaştığı sonucu elde edilmiştir. Ve bu anlamlı farklılığın sosyal bilimler lisesine giden öğrenciler lehine olduğu ortaya çıkmıştır.

### **Sonuç**

Sonuç olarak lise öğrencilerinin cinsiyet bakımından kişilik özelliklerinin fazla farklılık göstermemesi, genel olarak literatürle benzerlik göstermektedir. Diğer tarafta sınıf düzeyi bakımından kişilik



# ŞEHR-İ NUH ULUSLARARASI MULTİ DİSİPLİNER ÇALIŞMALAR KONGRESİ

## 8-9 Eylül 2018 / CİZRE - ŞIRNAK

özelliklerinin anlamlı çıkmaması, öğrencilerin öğrenim gördükleri sınıfların birbirine yakın (11. ve 12. sınıf) olmasından kaynaklı olduğu değerlendirilebilir. Öğrencilerin okudukları lise türü bakımından, kişilik özelliklerinin farklılaşmış olarak çıkması, bunun nedenine ilişkin yeni çalışmaların yapılması gerekliliğini ortaya koymaktadır. Öğrencilerin anne-babalarının eğitim düzeyleri ve sahip oldukları mesleklere göre, kişilik özellikleri anlamlı bir şekilde farklılaşmamıştır. Bu durumun ortaya çıkmasında, anne-babalarının benzer mesleklere sahip olmalarından ve hemen hemen aynı eğitim seviyelerinde olmalarından kaynaklı olabilir.

### Kaynakça

- Allport, G. W. (1961). *Pattern and growth in personality*. New York: Holt, Rinehart & Winston.
- Arthur, W., & Graziano, W. G. (1996). *The five-factor model, conscientiousness, and driving accident involvement*. *Journal of Personality*, 64, 593-618.
- Burger, J. M. (2006). *Kişilik: Psikoloji biliminin insan doğasına dair söyledikleri*. (İ.D. Ergüvan-Sarioğlu, Çev.). İstanbul: Kaknüs Yayınları.
- Costa, P. T., & McCrae, R. R. (1992b). Four ways five factors are basic. *Personality and Individual Differences*, 13, 653-665.
- Chauvin, B., Hermand, D., & Mullet, E. (2007). Risk Perception and Personality Facets. *Risk Analysis*, 1, 171-185.
- Digman, J. M. (1990). Personality structure: emergence of the five-factor model. *Annual Review of Psychology*, 41, 417-440.
- Goldberg, L. R. (1993). The Structure of Phenotypic Personality Traits. *American Psychologist*, 48(1), 26-34.
- John, O. P., Naumann, L. P., & Soto, C. J. (2008). *Paradigm shift to integrative big five trait taxonomy: History, measurement and conceptual issues, in handbook of personality: Theory and research*. New York: The Guilford Press.
- John, O. P., & Srivastava, S. (1999). *The big five trait taxonomy: History, measurement and theoretical perspectives*, 102-138. In *Handbook of Personality*, (Ed. Pervin, L. A., & John, O.P). New York: The Guilford Press.
- McCrae, R. R., & Costa, P. T. (1997). Personality trait structure as a human universal. *American Psychologist*, 52(5), 509-516.

# ŞEHR-İ NUH ULUSLARARASI MULTİ DİSİPLİNER ÇALIŞMALAR KONGRESİ

## 8-9 Eylül 2018 / CİZRE - ŞIRNAK

### ÜNİVERSİTE ÖĞRENCİLERİNDE AKILLI TELEFON BAĞIMLILIĞI VE ALGILANAN ANNE- BABA TUTUMLARI

İlhan ÇİÇEK\*, M. Emin ŞANLI\*\*, Rukiye ARSLAN\*\*\*

\*Batman Üniversitesi, [cicekilhan7272@gmail.com](mailto:cicekilhan7272@gmail.com),

\*\*Batman Üniversitesi, [m-emin4747@hotmail.com](mailto:m-emin4747@hotmail.com)

\*\*\*Batman Üniversitesi, [rkyarslan@gmail.com](mailto:rkyarslan@gmail.com)

#### Özet

Dünyanın hızla globalleşmesi ile birlikte insanlar yeni buluşlara çok hızlı bir şekilde rağbet etmektedirler. Bu hızlı ilerlemenin başında şüphesiz teknoloji gelmektedir. Teknolojinin bu kadar hızlı gelişmesinin çok olumlu yönleri olduğu gibi olumsuz yönleri de mevcuttur. Akıllı telefon da insanların yoğun takip ettiği teknolojik bir araç olmakla birlikte yapılan araştırmalar neticesinde artık amaç dışına çıktığı ve insanlarda bir bağımlılık oluşturduğu ortaya çıkmıştır. Akıllı telefonların bağımlılık seviyesine ulaşması en çok anne ve babaları endişelendirmektedir. Bunun için teknolojiye yakınlığı ile bilinenler arasında olan üniversite öğrencilerinin akıllı telefon bağımlılığı ile anne-baba tutumları arasındaki ilişkinin incelenmesine yönelik bir çalışma amaçlanmıştır.

Araştırma Nisan 2018-Mayıs 2018 tarihleri arasında, Batman Üniversitesi ön lisans programlarında öğrenim gören 346 (121 erkek, 225 kadın) öğrencinin katılımıyla gerçekleştirilmiştir. Araştırma, betimsel tanımlayıcı olarak yapılmıştır. Araştırma verilerinin toplanmasında sosyo-demografik anket formu Akıllı Telefon Bağımlılığı Ölçeği kısa formu ve Anne-Baba Tutumu ölçeği kullanılmıştır. Verilerin değerlendirmesinde bağımsız gruplarda T testi, ANOVA ve Kolerasyon analizi kullanılmıştır. Çalışmadan elde edilen sonuçlara göre, Cinsiyet ve sınıf düzeyi değişkenlerine göre akıllı telefon bağımlılığı ölçeği ile anne-baba tutum ölçeğinin toplam puanı ve alt ölçekleri arasında anlamlı bir ilişki ortaya çıkmamıştır. Ancak süre değişkenine göre akıllı telefon bağımlılığı ölçeği arasında anlamlı bir ilişki bulunmuştur.

**Anahtar Kelimeler:** Üniversite Öğrencileri, Akıllı Telefon Bağımlılığı, Anne- Baba Tutumu

#### Giriş

Yaygın olarak bilinen tanımıyla aile; anne, baba ve çocuklardan oluşan, toplumun en küçük birimidir (Seven, 2013). Aileyi bir gemi olarak düşünürsek anne-baba bu geminin kaptanı rolündedir. Çocuğun hayatında önemli bir yeri olan anne-babanın sergilemiş olduğu tutumlar, çocuğun kişiliğinin üzerinde ciddi etkilere sahip olup, onun olumlu ya da olumsuz benlik algısını geliştirmesinde ve çevresi ile olan ilişkilerinde son derece önemli bir rol oynamaktadır (Bayhan ve Artan, 2005; Bee and Boyd, 2009; Aydoğdu ve Dilekmen, 2016). Anne-babaların aşırı korumacı ve hoşgörülü tutumları kadar, aşırı sert ve otoriter tutumlar sergilemesi de çocukları etkilemektedir (Doğru vd., 2012).

Graham Belle'n 1876'da telefonu icad etmesi ile başlayan, son yıllarda iletişim teknolojisinde yaşanan gelişmelerle çok farklı bir boyuta ulaşan akıllı telefonlar, özellik ve nitelikleri bakımından da gün

## ŞEHR-İ NUH ULUSLARARASI MULTİ DİSİPLİNER ÇALIŞMALAR KONGRESİ 8-9 Eylül 2018 / CİZRE - ŞIRNAK

geçtikçe birçok yenilikle donatılmakta ve dolayısıyla kullanımı da yaygınlaşmaktadır (Minaz ve Bozkurt, 2017; Kuyucu, 2017). Akıllı telefonların yaygınlaşması ile insanların arama, mesajlaşma ve internete bağlanma gibi günlük hayatı kolaylaştıran pekçok şeyi hızlı bir şekilde yapabildikleri gözlemlenirken aynı zamanda bu durum beraberinde birçok sorunu da gündeme getirmiştir. Bu sorunların başında sanal ortamda kurulan arkadaşlıklar, oynanılan oyunlar, sosyal ve kültürel hayattan kendini soyutlama gibi durumlar gelmektedir (Kardaş ve Alp, 2013; Mert ve Özdemir, 2018). Akıllı telefonun haricinde kendini herkesten ve herşeyden soyutlayan gençlerin şayet huzurlu bir aile ortamları, ilgili anne-babaları yoksa bu durum akıllı telefona olan ilgiyi arttırarak, zamanla bağımlılık geliştirecektir (Mert ve Özdemir, 2018; Yusufoglu, 2017).

### Metot

Bu çalışma betimsel tanımlayıcı olarak yapılmıştır. Betimsel araştırmalar, verilerin bir durumu olabildiğince tam ve dikkatli bir şekilde tanımlayan araştırmalardır (Büyüköztürk vd., 2014). Araştırma Nisan 2018-Mayıs 2018 tarihleri arasında yürütülmüştür. Araştırmanın evrenini Batman Üniversitesi ön lisans programlarında öğrenim gören toplam 2500 öğrenci oluşturmuştur. Araştırma örnekleminde basit rastgele örnekleme yöntemi ile öğrencilerin isimleri listeleyp seçilmiştir. Basit rasgele örnekleme, çok iyi tanımlanmış küçük bir evrenden örneklem seçmek amacıyla kullanılan bir yöntemdir (Sümer vd. 2007). Araştırma 346 (121 erkek, 225 kadın) öğrencinin katılımıyla tamamlanmıştır. Araştırma verilerinin toplanmasında sosyo-demografik anket formu Akıllı Telefon Bağımlılığı Ölçeği kısa formu ve Anne-Baba Tutumu ölçeği kullanılmıştır. Verilerin değerlendirmesinde bağımsız gruplarda T testi, ANOVA ve Kolerasyon analizi kullanılmıştır.

### Bulgular

Çalışmadan elde edilen sonuçlara göre, Cinsiyet ve sınıf düzeyi değişkenlerine göre akıllı telefon bağımlılığı ölçeği ile anne-baba tutum ölçeğinin toplam puanı ve alt ölçekleri arasında anlamlı bir ilişki ortaya çıkmamıştır. Öğrencilerin akıllı telefon bağımlılığı toplam puanı ile anne-baba tutum ölçeği toplam puanı ve duygusal sıcaklık, aşırı koruyuculuk ve reddetçilik anne-baba tutum ölçeğinin alt boyutları arasında anlamlı bir ilişki bulunmuştur. Ayrıca süre değişkenine göre akıllı telefon bağımlılığı ölçeği arasında anlamlı bir ilişki bulunmuştur. Yani akıllı telefon kullanım süresi arttıkça bağımlılıkta artmıştır.

### Sonuç

Öğrencilerin algıladıkları anne-baba tutumları ile akıllı telefon bağımlılığı arasında anlamlı bir ilişki bulunmamıştır. Benzer şekilde, öğrencilerin anne-baba tutum ölçeğinden aldıkları puanların ve akıllı telefon bağımlılığı puanları cinsiyet ve sınıf düzeyine göre anlamlı bir farklılık saptanmamıştır. Öte yandan, akıllı telefon bağımlılığının kullanım süresinin anlamlı bir şekilde farklılaştığı belirlenmiştir.

# ŞEHR-İ NUH ULUSLARARASI MULTİ DİSİPLİNER ÇALIŞMALAR KONGRESİ

## 8-9 Eylül 2018 / CİZRE - ŞIRNAK

### Kaynakça

- Aydođdu, F. ve Dilekmen, M. (2016). Ebeveyn Tutumlarının Çeşitli Deđişkenler Açısından Deđerlendirilmesi. *Bayburt Eğitim Fakóltesi Dergisi*. Cilt: 11 Sayı: 2
- Bayhan, P.S. ve Artan, İ. (2005). Çocuk Gelişimi ve Eğitimi. Morpa Kólter Yayınları: İstanbul.
- Bee, H. and Boyd, D. (2009).Çocuk Gelişim Psikolojisi. Kaknüs Yayıncılık: İstanbul.
- Büyükköztürk, Ş., Çakmak, E.K., Akgün, Ö.E., Karadeniz, Ş., Demirel., F.(2014). Bilimsel Araştırma Yöntemleri. Pegem Akademia:Ankara
- Dođru, S.S.Y., Saltalı, N.D., Er, R.K. (2012). Aile Refahı ve Koruma. Eğiten Kitap: Ankara.
- Kardaş, C. ve Alp, D. (2013).Çocuk Edebiyatı ve Medya. Eğiten Kitap:Ankara
- Kuyucu, M. (2017). Gençlerde Akıllı Telefon Kullanımı ve Akıllı Telefon Bađımlılıđı Sorunsalı: “Akıllı Telefon (Kolik)” Üniversite Gençliđi. *Global Media Journal TR Edition*, 7(14)
- Mert, A. ve Özdemir, G. (2018). Yalnızlık Duygusunun Akıllı Telefon Bađımlılıđına Etkisi. *Uluslararası Toplum Araştırmaları Dergisi*. Cilt.8 <http://opusjournal.net>
- Minaz, A. ve Bozkurt, Ö.Ç.(2017). Üniversite Öğrencilerinin Akıllı Telefon Bađımlılık Düzeylerinin ve Kullanım Amaçlarının Farklı Deđişkenler Açısından İncelenmesi. *Mehmet Akif Ersoy Üniversitesi Sosyal Bilimler Enstitüsü Dergisi* Cilt.9 Sayı. 21, (s.268- 286)
- Seven, S. (2013).Çocuk Ruh Sađlıđı.Pegem Akademi:Ankara.
- Sümer, N., Demirutku, K., Özkan, T. (2007). Araştırma Teknikleri.Morpa Yayınlar:İstanbul.
- Yusufođlu, Ö.Ş. (2017). Boş Zaman Faaliyeti Olarak Akıllı Telefonlar ve Sosyal Yaşam Üzerine Etkileri: Üniversite Öğrencileri Üzerine Bir Araştırma. *İnsan Ve Toplum Bilimleri Araştırmaları Dergisi*.Cilt : 6, Sayı: 5, (s.2414-2434).



# ŞEHR-İ NUH ULUSLARARASI MULTİ DİSİPLİNER ÇALIŞMALAR KONGRESİ 8-9 Eylül 2018 / CİZRE - ŞIRNAK

## ÜNİVERSİTE ÖĞRENCİLERİNİN AKRAN İLİŞKİLERİ İLE AKILLI TELEFON BAĞIMLILIĞI ARASINDAKİ İLİŞKİNİN İNCELENMESİ

M. Emin ŞANLI\* İlhan ÇİÇEK\*\*, Rukiye ARSLAN\*\*\*,

\*Batman Üniversitesi, [m-emin4747@hotmail.com](mailto:m-emin4747@hotmail.com)

\*\*Batman Üniversitesi, [cicekilhan7272@gmail.com](mailto:cicekilhan7272@gmail.com)

\*\*\*Batman Üniversitesi, [rkyarlan@gmail.com](mailto:rkyarlan@gmail.com)

### Özet

Bu çalışma üniversite öğrencilerinde akıllı telefon bağımlılığının akran ilişkileri düzeyine etkisini belirlemek amacıyla yapılmıştır. Araştırma Nisan 2018-Mayıs 2018 tarihleri arasında, Batman Üniversitesi ön lisans programlarında öğrenim gören 346 (121 erkek, 225 kadın) öğrencinin katılımıyla gerçekleştirilmiştir. Araştırma betimsel tarama modeli olarak tasarlanmıştır. Araştırma verilerinin toplanmasında sosyo-demografik anket formu, Akıllı Telefon Bağımlılığı Ölçeği kısa formu ve Akran İlişkileri Ölçeği kullanılmıştır. Verilerin değerlendirilmesinde bağımsız gruplarda T testi, ANOVA ve Kolerasyon kullanılmıştır. Katılımcılardan elde edilen bulgulara göre, Akıllı Telefon Bağımlılığı Ölçeği ile Akran İlişkileri Ölçeği alt boyutları olan bağlılık ölçeği ile arasında anlamlı bir farklılık çıkmıştır. Cinsiyet değişkenine göre akıllı telefon bağımlılığı ölçeği ile akran ilişkileri ölçeği alt boyutları olan bağlılık, kendini açma ve sadakat ölçekleri arasında anlamlı bir farklılık bulunmuştur. Sınıf değişkenine göre akıllı telefon bağımlılığı ve akran ilişkileri ölçekleri arasında anlamlı bir farklılık bulunmamıştır. Yapılan ANOVA Analizi sonuçlarına göre ise, Akıllı telefon bağımlılığı kullanıcıların süre değişkenine göre anlamlı bir farklılık ortaya çıkmıştır. Akıllı telefon kullanım süresi arttıkça akıllı telefon bağımlılığının da artış gösterdiği söylenebilir.

**Anahtar Kelimeler:** Üniversite Öğrencileri, Akıllı Telefon Bağımlılığı, Akran İlişkileri

### Giriş

Teknolojinin gelişmesiyle birlikte teknolojik araçların insanların eskiden bir araya gelip, sıcak atmosfer ve iletişim ilişkilerini kurdukları ortamın yerini aldığı söylenebilir. Bilgisayar, internet, cep telefonu ve şimdi de akıllı telefonlar insanların en çok zaman ayırdığı ve hayatlarının çok önemli bir parçası haline geldiği şeklinde değerlendirme yapılabilir.

Teknolojik gelişmeler bilgisayar internet, mobil cihazlar ve akıllı telefonları günlük yaşamımızın vazgeçilmez bir parçası haline getirmiştir. İnternet özelliği olmayan telefonlar iletişim kurmayı yararken onların yerini alan akıllı telefonlar olumlu yönde kullanıldığında hayatımızda birçok kolaylık getirmekle birlikte ruhsal ve fiziksel sağlık sorunları ve en önemlisi kişiler arası ilişkilere etki ederek insanların birbirinden uzaklaştırmak gibi çok olumsuz sonuçları da olabilmektedir (Noyan vd., 2015).

Akran ilişkilerinde teknolojik araçların olumsuz yönde etki ettiği, akranların bir araya geldiklerinde gerek internete bağlanabilen mobil cihazlar tablet laptop gibi gerek de hemen hemen herkeste bulunan akıllı telefonların iletişimin ve muhabbetin yerini aldığı kaçınılmaz bir gerçektir.

# ŞEHR-İ NUH ULUSLARARASI MULTİ DİSİPLİNER ÇALIŞMALAR KONGRESİ

## 8-9 Eylül 2018 / CİZRE - ŞIRNAK

Üniversite öğrencilerinin zamanlarının çoğunu akıllı telefonları ile uğraşmakla geçirdiklerinin farkında olmayabilirler. Öğrencilerin akıllı telefonlarından yoksun kalma korkusunun akademik başarıya olumsuz etki ettiği ortaya çıkmıştır (Erdem vd., 2016).

### Metot

Bu çalışma betimsel tarama modeli olarak tasarlanmıştır. Bir grubu belirli özelliklerini belirlemek amacıyla yapılan verilerin toplandığı çalışmalara tarama araştırması denir (Büyüköztürk vd., 2014). Araştırmanın evrenini Batman Üniversitesi ön lisans programlarında öğrenim gören toplam 2500 öğrenci oluşturmuştur. Araştırma örnekleminde basit rastgele örnekleme yöntemi ile öğrencilerin isimleri listeleyp seçilmiştir. Basit rasgele örnekleme, çok iyi tanımlanmış küçük bir evrenden örneklem seçmek amacıyla kullanılan bir yöntemdir (Sümer vd. 2007). Araştırma 346 (121 erkek, 225 kadın) öğrencinin katılımıyla tamamlanmıştır. Araştırma verilerinin toplanmasında sosyo-demografik anket formu, Akıllı Telefon Bağımlılığı Ölçeği kısa formu ve Akran İlişkileri Ölçeği kullanılmıştır. Verilerin değerlendirmesinde bağımsız gruplarda T testi, ANOVA ve Kolerasyon kullanılmıştır.

### Bulgular

Katılımcılardan elde edilen bulgulara göre, Akıllı Telefon Bağımlılığı Ölçeği ile Akran İlişkileri Ölçeği alt boyutları olan bağımlılık ölçeği ile arasında anlamlı bir farklılık çıkmıştır. Cinsiyet değişkenine göre akıllı telefon bağımlılığı ölçeği ile akran ilişkileri ölçeği alt boyutları olan bağımlılık, kendini açma ve sadakat ölçekleri arasında anlamlı bir farklılık bulunmuştur. Sınıf değişkenine göre akıllı telefon bağımlılığı ve akran ilişkileri ölçekleri arasında anlamlı bir farklılık bulunmamıştır. Yapılan ANOVA Analizi sonuçlarına göre ise, Akıllı telefon bağımlılığı kullanıcıların süre değişkenine göre anlamlı bir farklılık ortaya çıkmıştır. Akıllı telefon kullanım süresi arttıkça akıllı telefon bağımlılığının da artış gösterdiği söylenebilir.

### Sonuç

Akıllı telefon bağımlılığı ile akran ilişkileri arasında anlamlı bir ilişki çıkmıştır. Bu sonuç, akıllı telefon bağımlılığının, kişilerin arkadaş ilişkilerini olumsuz yönde etkilediği söylenebilir. Öte yandan, erkeklerin akıllı telefon bağımlılıklarının, kızlara göre daha yüksek olduğu ortaya çıkmıştır. Akıllı telefon ile çok önceden tanışıklığın beraberinde daha fazla akıllı telefon bağımlılığını getirdiği söylenebilir. Ülkemizde akıllı telefon bağımlılığının daha gerçekçi bir şekilde ortaya çıkartmak için, ilkokuldan başlayarak, boylamsal çalışmaların yapılması yerinde olacaktır. Ayrıca, telefon bağımlılığının tetikleyici olduğu başka değişkenlerle ele alınma çalışmaları yapılabilir.

# ŞEHR-İ NUH ULUSLARARASI MULTİ DİSİPLİNER ÇALIŞMALAR KONGRESİ

## 8-9 Eylül 2018 / CİZRE - ŞIRNAK

### Kaynaklar

- Büyüköztürk, Ş., Çakmak, E.K., Akgün, Ö.E., Karadeniz, Ş., Demirel., F.(2014). Bilimsel Araştırma Yöntemleri. Pegem Akademia:Ankara
- Erdem, H., Kalkın, G., Türen, U., & Deniz, M. (2016). Üniversite Öğrencilerinde Mobil Telefon Yoksunluğu Korkusunun (Nomofobi) Akademik Başarıya Etkisi. *Süleyman Demirel Üniversitesi İktisadi ve İdari Bilimler Fakültesi Dergisi*, 21(3).
- Noyan, C. O., Darçın, A., Nurmedov, S., Yılmaz, O. ve Dilbaz, N. (2015). Akıllı Telefon Bağımlılığı Ölçeğinin Kısa Formunun Üniversite Öğrencilerinde Türkçe Geçerlilik Ve Güvenirlilik Çalışması. *Anadolu Psikiyatri Dergisi*, 16, 73-81.
- Sümer, N., Demirutku, K., Özkan, T. (2007). Araştırma Teknikleri. Morpa Yayınlar:İstanbul.



# ŞEHR-İ NUH ULUSLARARASI MULTİ DİSİPLİNER ÇALIŞMALAR KONGRESİ

## 8-9 Eylül 2018 / CİZRE - ŞIRNAK

### LİDERLİK STANDARTLARI AÇISINDAN İLKÖĞRETİM OKUL MÜDÜRLERİNİN YÖNETSEL YETERLİLİKLERİ

Doç. Dr. Zekeriya Nas  
idilbret@hotmail.com

Doç. Dr. Ahmet Akbaba  
ahmetakbaba13@gmail.com

#### Özet

Bu araştırmada, Hakkâri iline bağlı Yüksekova ilçe merkezindeki bulunan ilk ve ortaokullarda görev yapan öğretmenlerin görüşlerine dayalı olarak okul yöneticilerinin liderlik stillerini ve okul yöneticilerinin liderlik stillerinin öğretmenlerin örgütsel bağlılıklarını nasıl etkilediği, konusu incelenmiştir. Araştırmamızın evrenini 2017–2018 eğitim-öğretim yılında Yüksekova ilçe merkezinde bulunan 345 ilk ve ortaokul öğretmenleri oluşturmaktadır. Nitel türde yapılan araştırmanın çalışma grubu gönüllü olan 7 öğretmenden oluşmaktadır.

Araştırma sonucuna göre okul müdürleri çağdaş yönetim davranışları konusunda yetersiz kaldıkları görülmüştür. Araştırma sonuçlarına bakıldığında cinsiyetler arasında anlamlı bir farklılık gözükmemektedir. Okul yöneticilerinin hizmet süresi ve yaş durumlarına göre anlamlı farklılıklar gösterdikleri görülmüştür. Genç ve yeni yöneticilerin öğretmenlerin kurum kültürüne bağlılıklarını artırmada daha başarılı oldukları tespit edilmiştir. Ayrıca; Okul müdürlerinin liderlik stilleri ile öğretmenlerin okula bağlılık düzeyleri arasında anlamlı ilişki bulunmuştur.

#### GİRİŞ

Okulda yapılan öğretimin temel amacı, öğrenci öğrenimini akademik, sosyal, kültürel ve estetik açıdan en üst düzeye taşımaktır. Bu faaliyetlerde lider önemli bir yer tutmaktadır.

Okul örgütü içerisinde insan kaynağını en iyi bir şekilde yönetebilmek ve okulun verimliliğini arttırabilmek için okul yöneticisinin liderlik becerilerine sahip olması gerekir. Lider etkileme kabiliyeti olan yöneten, sevk ve idare eden, üstün özelliklere sahip insan demektir. Liderlik lider konumuna sahip olmak anlamına gelmektedir. Liderlik bir örgütün veya hareketin başı demektir

Yüksekova ilçe merkezindeki bulunan ilk ve ortaokullarda görev yapan öğretmenlerin görüşlerine dayalı olarak; okul yöneticilerinin liderlik stillerini ve okul yöneticilerinin liderlik stillerinin



# ŞEHR-İ NUH ULUSLARARASI MULTİ DİSİPLİNER ÇALIŞMALAR KONGRESİ

## 8-9 Eylül 2018 / CİZRE - ŞIRNAK

öğretmenlerin örgütsel bağlılıklarını nasıl etkilediği, konusunu ortaya koymak araştırmanın problemi oluşturmaktadır.

### YÖNTEM

#### Araştırmanın Amacı

Bu araştırmanın amacı, Hakkâri iline bağlı Yüksekova ilçe merkezindeki bulunan ilk ve ortaokullarda görev yapan öğretmenlerin görüşlerine dayalı olarak okul yöneticilerinin liderlik stillerini ve okul yöneticilerinin liderlik stillerinin öğretmenlerin örgütsel bağlılıklarını nasıl etkilediği, konusunun önemini ortaya koyarak amaçlanmıştır.

Bu temel amaç doğrultusunda aşağıdaki sorulara cevap aranmıştır.

- 1- ilk ve ortaokullarda görev yapan öğretmenlerin görüşlerine dayalı olarak okul yöneticilerinin liderlik stillerini nelerdir?
- 2- Okul yöneticilerinin liderlik stillerinin öğretmenlerin örgütsel bağlılıklarını nasıl etkilemektedir?
- 3- okul yöneticilerinin liderlik stillerine yönelik ilk ve ortaokullarda görev yapan öğretmenlerin görüşleri;
  - a- Cinsiyete, b- Görev yaptığı okula, b- kıdeme göre değişmekte midir?
- 4- Okul yöneticilerinin liderlik stilleri ile öğretmenlerin örgütsel bağlılıkları arasındaki ilişki
  - a- Cinsiyete, b- Görev yaptığı okula, b- kıdeme göre değişmekte midir?

#### Araştırmanın Önemi

Bu araştırma ile; ilk ve ortaokullarda görev yapan öğretmenlerin görüşlerine dayalı olarak okul yöneticilerinin liderlik stillerini ve okul yöneticilerinin liderlik stillerinin öğretmenlerin örgütsel bağlılıklarını nasıl etkilediğini ortaya koyarak, eğitim çevrelerine ve ilgililere öneriler sunulmuştur.

#### Yöntem

İlk ve ortaokullarda görev yapan öğretmenlerin görüşlerine dayalı olarak okul yöneticilerinin liderlik stillerini ve okul yöneticilerinin liderlik stillerinin, öğretmenlerin örgütsel bağlılıklarını nasıl etkilediğini belirlemeyi amaçlayan bu çalışma betimsel tarama modelindedir.

# ŞEHR-İ NUH ULUSLARARASI MULTİ DİSİPLİNER ÇALIŞMALAR KONGRESİ

## 8-9 Eylül 2018 / CİZRE - ŞIRNAK

### Çalışma Grubu

Araştırmamızın evrenini 2017–2018 eğitim-öğretim yılında Yüksekova ilçe merkezinde görev yapan 345 ilk ve ortaokul öğretmeni oluşturmaktadır. Nitel türde yapılan araştırmanın çalışma grubunu gönüllü olan 7 öğretmenden oluşmaktadır.

### Verilerin Toplanması Ve Çözümlemesi

Bu araştırmada; veri toplama tekniğinin görüşme tekniği kullanılmıştır. Veri toplama aracı hazırlanırken; ilgili literatür taranmış, benzer çalışmalarda kullanılan veri toplama araçları incelenmiş, araştırmacı tarafından görüşme yeni ve çalışmamıza uygun sorular hazırlanarak soru havuzu oluşturulmuş, hazırlanan sorulara alan uzmanı iki öğretim üyesinin görüşleri doğrultusunda son şekli verilmiştir. Gönüllü olarak belirlenen öğretmenlere sorular yöneltilerek cevapları ses kayıt cihazlarına kaydedilmiş, kaydedilen veriler daha sonra bilgisayar ortamına aktarılmış nitel araştırma teknikleri ‘‘içerik analizi’’ kullanılarak çözümlenerek değerlendirilmiştir. Katılımcı öğretmenlerle görüşme sırasına göre KÖ1, KÖ2, KÖ3, KÖ4, KÖ5, KÖ6, KÖ7 şeklinde sıralanmıştır.

Araştırmacı tarafından Veriler dört aşamada analiz edilmiştir:

Toplanan verilerin kodlanması, temalarının belirlenmesi, düzenlenmesi, Bulgular tartışma ve Yorum şeklinde işleme tabi tutulmuştur.

Görüşlerinin çözümlenirken sorulara verilen cevaplar benzerliklerine göre gruplandırılmıştır. Ayrıca bazı sorulara verilen cevaplar aynen sunulma yoluna gidilmiştir. Çalışmanın güvenilirliğini arttırmak için çözümlenmelerde uzman görüşleri nede başvurulmuştur.

### SONUÇ VE TARTIŞMA

Bu araştırmaların sonunda okul müdürünün liderlik stilleri ile örgütsel bağlılık arasında anlamlı bir ilişki olduğu ortaya çıkmıştır

- Araştırmaya konu olan okul müdürlerinden KÖ1 ve KÖ5demokratik liderlik davranışlarını gösterdikleri görülmüştür. Buna karşın diğerleri bu davranışları göstermedikleri tespit edilmiştir.
- Araştırmaya katılan 7 okulun 5’sındaki öğretmenlerin okul müdürlerinin okul atmosferini olumlu yönde değiştirmeleri yönünde herhangi bir etkinlik ya da çalışma yapmadıkları gözlemlenmiştir.

## ŞEHR-İ NUH ULUSLARARASI MULTİ DİSİPLİNER ÇALIŞMALAR KONGRESİ 8-9 Eylül 2018 / CİZRE - ŞIRNAK

Buna karşın KÖ1 ve KÖ5 okul yöneticiler çeşitli sosyal aktiviteler yoluyla okul iklimini daha iyi olması için çaba sarf ettikleri görülmüştür.

- Yine okul müdürlerinin çoğu çalışanlarını moral ve motivasyonunu yüksek tutmak için KÖ1 ve KÖ5 sosyal etkinlik yapıyor.
- Okul müdürlerinin hemen hemen hepsinde savundukları ve arkasında durdukları liderlik ilkelerinden yoksun olduğu tespit edilmiştir.
- Okul müdürleri okul-aile birlikleri aracılığıyla öğrenci velilerinin görüşlerini almakla beraber bu görüşleri yönetim ilkelerine yansıtmamaktadırlar.
- Araştırmaya konu olan okul müdürlerinden, KÖ2, KÖ3, KÖ4, KÖ6, KÖ7 altlarında çalışan personeli moral- isteklendirme yoluyla değil klasik yöneticilik güçlerini kullanarak görevlerini yerine getiriyorlar. KÖ1 ve KÖ5 ise motive edici davranışlarda bulunuyor
- Araştırmaya konu olan okul müdürlerinden KÖ2,KÖ3, KÖ4,KÖ6,KÖ7,okulda samimi bir hava oluşturmak için herhangi bir çalışma yapmadıkları görülmüştür.

Araştırmaya göre okul müdürlerinin önemli bir kısmı, örgüt değerlerini oluşturma ve okulun tüm paydaşlarını bu değerleri benimsetme konusunda eksik kaldıkları görülmektedir.

AKAN ve YALÇIN'(2015) *Okul Yöneticilerinin Liderlik Stilleri İle Öğretmenlerin Örgütsel Bağlılıkları Arasındaki İlişkinin İncelenmesi* adlı makalesinde

Örgütsel bağlılığın alt boyutları açısından içselleştirme boyutları ile demokratik liderlik stili arasında pozitif yönde orta düzeyde anlamlı bir ilişki olduğu ortaya konulmuştur. Bu sonuca göre okul yöneticilerinin demokratik liderlik stilini gösterme düzeyleri arttıkça öğretmenlerin örgütsel bağlılıkları olumlu yönde etkilenmekte, özdeşleştirme ve içselleştirme bağlılıkları artmaktadır. Yine bu araştırmaya göre okul yöneticileri serbest bırakıcı liderlik davranışı sergiledikçe öğretmenlerin okula olan bağlılıklarında bir azalma olduğu söylenebilir. Bu araştırma sonuçları da bizim sonuçlarımızı desteklemektedir.

Kılınçarslan,(2013) '*Okul Yöneticilerinin Liderlik Stilleri İle Öğretmenlerin Örgütsel Bağlılık Düzeyleri Arasındaki İlişkinin İncelenmesi*' adlı makalesindeki bulgularında bizim sonuçlara benzer bulgular elde etmiştir. Buluç ve Serin'in (2012) "*İlköğretim okul müdürlerinin öğretim liderliği davranışları ile öğretmenlerin örgütsel bağlılıkları arasındaki ilişki*" adlı Araştırma bulgularına göre, öğretmenlerin, okul müdürlerinin, öğretim liderliği davranışlarını çoğu zaman düzeyinde gerçekleştirdiklerine dair düşünce içerisinde oldukları, yine öğretmenlerin okullarına üst düzey bağlılık duydukları görülmüştür. Araştırmanın diğer Önemli bulguları ise öğretim liderliği ile örgütsel bağlılık arasında pozitif yönde, orta düzeyde ve anlamlı bir ilişkinin olması ve okul amaçlarının belirlenmesi ve

# ŞEHR-İ NUH ULUSLARARASI MULTİ DİSİPLİNER ÇALIŞMALAR KONGRESİ

## 8-9 Eylül 2018 / CİZRE - ŞIRNAK

paylaşılması alt boyutunun örgütsel bağlılık üzerinde bir yordayıcı olarak görülmesidir. Bu sonuçlar araştırmamızı sonuçlarıyla büyük oranda örtüşmektedir.

### Sonuç ve Öneriler

Araştırmanın sonuçlarına göre Yüksekova'daki okul müdürlerinin önemli bir kısmı –özellikle uzun süredir bu görevi yapan- çağdaş liderlik davranışlarını sergilememektedir. Buna karşın genç ve yeni yöneticilerin nispeten daha demokratik davrandıkları tespit edilmiştir.

1. Milli Eğitim Bakanlığı tarafından hizmet içi eğitim kursları açılarak, okul müdürleri yönetim bilimi; ilkeleri ve demokratik liderlik ve konusunda eğitimden geçirilmelidir.
2. Öğretmenlerin okul ve görevlerine bağlılık düzeyini artırabilecek ekonomik ve sosyal çalışmalar yapılmalıdır.
- 3- Okul yöneticilerinin liderlik stillerinin öğretmenlerin örgütsel bağlılıklarını önemli ölçüde etkilediğinden Milli eğitim bu konuda üniversitelerle işbirliği yaparak gerekli çalışmalarını yapmalıdır.

### KAYNAKÇA

Akan, D, Yalçın.S. (2015). 'Okul Yöneticilerinin Liderlik Stilleri İle Öğretmenlerin Örgütsel Bağlılıkları Arasındaki İlişkinin İncelenmesi Eğitim ve İnsani Bilimler Dergisi: Teori ve Uygulama Cilt (Vol): 6 Sayı (No): 11 Yaz (Summer) 2015, 123-150

**Kılınçarslan, S., (2013) *Okul Yöneticilerinin Liderlik stilleri İle Öğretmenlerin Örgütsel Bağlılık Düzeyleri arasındaki İlişkinin İncelenmesi*, Okan Üniversitesi Sosyal Bilimler Enstitüsü Yüksek Lisans Tezi, İstanbul**



# ŞEHR-İ NUH ULUSLARARASI MULTİ DİSİPLİNER ÇALIŞMALAR KONGRESİ

## 8-9 Eylül 2018 / CİZRE - ŞIRNAK

### BETONARME YAPILAR İÇİN RİSK ÖNCELİK BELİRLEMESİ ÜZERİNE ÖRNEK BİR ÇALIŞMA

**Öğr. Gör. Abuzer ARİN**  
Şırnak Üniversitesi, [abuzerarin@gmail.com](mailto:abuzerarin@gmail.com)

**Dr. Öğr. Üyesi Ercan IŞIK**  
Bitlis Eren Üniversitesi, [eisik@beu.edu.tr](mailto:eisik@beu.edu.tr)

#### ÖZET

Günümüzde mevcut kentsel yapı stoklarının büyük bir çoğunluğunu betonarme yapılar oluşturmaktadır. Malzeme ve işçiliği kolaylıkla temin edilebilen mevcut betonarme yapılarda bulunan olumsuzluklar depremlerde bu tür yapıların deprem performansını olumsuz etkilemektedir. Olası bir depremden önce bu tür yapılarda gerekli incelemelerin yapılarak gerekli önlemlerin alınması modern afet yönteminin önemli bir adımı oluşturmaktadır. Ancak mevcut yapı stoku içerisinde, betonarme yapıların sayıca çok fazla olması bu tür yapıların Türk Deprem Yönetmeliği'nde tarif edilen mevcut yapıların değerlendirilmesi ile hem zaman hem de teknik eleman açısından mümkün kılmamaktadır. Bundan dolayı mevcut yapılarda risk önceliğinin belirlenmesi için hızlı tarama yöntemleri bulunmaktadır. Bu yöntemler kullanılarak risk öncelikleri çok detaylı bir inceleme yapılmadan belirlenebilmektedir. Bu yöntemlerden biri de ülkemizde yasal bir zemine oturtulmuş ve uygulanabilirliği çok pratik olan ve 2013 yılında yürürlüğe giren Afet Riski Altındaki Alanların Dönüştürülmesi Hakkında Kanunun Uygulama Yönetmeliğinde yer alan riskli yapıların tespit edilmesine ilişkin esaslar kısmında yer alan birinci aşama değerlendirme yöntemidir. Bu yöntem ile mevcut 1-7 katlı betonarme yapıların risk önceliği yapılabilmektedir. Çalışmada bu yöntem kullanılarak Şırnak ilinde yer alan yirmi adet betonarme bina incelenmiştir. Bu binalar arasında risk önceliği belirlenmiştir. Çalışma sadece risk önceliğini tespit etmek üzere yapılmış olup yapılar ile ilgili kesin kararlar ancak detaylı yapısal analizler sonucu elde edilmelidir.

**Anahtar kelimeler:** Şırnak, betonarme, mevcut, risk önceliği, hızlı değerlendirme

# ŞEHR-İ NUH ULUSLARARASI MULTİ DİSİPLİNER ÇALIŞMALAR KONGRESİ

## 8-9 Eylül 2018 / CİZRE - ŞIRNAK

### A CASE STUDY ON DETERMINATION RISK PRIORITY FOR REINFORCED- CONCRETE BUILDINGS

#### ABSTRACT

Today, the stock of existing urban structures constitutes the large majority of reinforced concrete structures. The negativities in existing reinforced concrete structures, which can be easily supplied with materials and workmanship, affect the earthquake performance of such structures negatively in earthquakes. Before a possible earthquake, taking necessary precautions in such structures is an important step in the modern disaster management. However, due to the fact that the number of reinforced concrete structures in the existing stock is a lot, so that it is not possible to evaluate the existing structures described in the Turkish Earthquake Regulations in terms of time and technical staff. Therefore, there are rapid screening methods for determining risk priorities in the existing structures. Using these methods, the risk priorities can be determined without a very detailed review. One of these methods is the first stage evaluation method which is included in the principles of determination of risky structures in the Implementing Regulation of the Law on the Conversion of Areas Under Disaster Relief, which has been put into legal grounds in our country by 2013 and its applicability is very practical. By using this method, it is possible to make the risk priority of existing 1-7 story reinforced concrete structures. In the study, 20 reinforced concrete buildings located in the province of Şırnak were examined using this method. Risk priority was determined between these buildings. The study was conducted only to identify risk priorities, and final decisions about the structures should be made only after detailed structural analysis.

**Keywords:** Şırnak, reinforced-concrete, exiting, risk priority, rapid assessment

#### 1. GİRİŞ

Özellikle son yıllarda dünyada ve ülkemizde yaşanan yıkıcı depremler ve bu depremler sonucunda oluşan büyük çaplı can ve mal kayıpları deprem konusunda yapılan çalışmaları, araştırmaları ve alınacak önlemlerin önemini gündeme getirmiştir (Işık, 2016). Günümüz teknolojileri ile depremin önceden belirlenmesi mümkün görünmemektedir. Durum böyle iken depremden dolayı etkilenen binalar ile ilgili çok kısa sürede tamamlanabilecek, pratik ve bilimsel yöntemlere ihtiyaç duyulmaktadır. Modern afet yönetimi kapsamında mevcut yapılar ile ilgili yapılacak her türlü işlem olası can ve mal kayıplarını minimuma indirgeyecektir. Dolayısıyla mevcut yapıların olası depremden önce değerlendirilmesi ve bir sonuca varılması önemli bir yere sahiptir. 2007 yılında yürürlüğe girmiş olan Deprem Bölgelerinde Yapılacak Yapılar Hakkında Yönetmelik (DBYYHY,2007) ile ilk kez yönetmeliğimize mevcut yapıların değerlendirilmesi girmiş oldu. Bu depremlerden çok ders aldığımızın ve bunları bilimsel anlamda çok iyi kullandığımızın bir göstergesidir. Ancak burada belirtilen analizlerin yapılması mevcut yapı stoku düşünüldüğünde hem zaman, hem maliyet hem de teknik eleman açısından mümkün görünmemektedir. Dolayısıyla mevcut yapıların kendi içerisinde bir risk sıralaması yapacak pratik ve bilimsel yöntemlere ihtiyaç duyulmaktadır. Bu yöntemler genel olarak hızlı değerlendirme yöntemleri olarak bilinmektedir. Bu yöntemlerden herhangi biri ve birkaçı birlikte kullanılarak yapıları kendi arasında risk sıralamasına tabi tutmak mümkün olabilmektedir. Dolayısıyla detaylı incelemeye tabi olacak yapı sayısında ve sırasında büyük bir pratik çözüm sağlayacaktır. Bu yöntemlerde genel olarak bina içerisine girilmeden veya kısmen girilerek parametre değerleri elde edilmekte ve yöntemlerde verilen formülasyonlar kullanılarak bina risk değerlendirmeleri çok kısa bir sürede tamamlanabilmektedir.

# ŞEHR-İ NUH ULUSLARARASI MULTİ DİSİPLİNER ÇALIŞMALAR KONGRESİ

## 8-9 Eylül 2018 / CİZRE - ŞIRNAK

Bu yöntemlerden biri 2013 yılında yürürlüğe giren Afet Riski Altındaki Alanların Dönüştürülmesi Hakkında Kanunun Uygulama Yönetmeliğinde yer alan riskli yapıların tespit edilmesine ilişkin esaslar kısmında yer alan birinci aşama değerlendirme yöntemidir. Farklı yöntemlerin olmasına rağmen Bakanlık tarafından yapılan bu çalışma hızlı değerlendirme yöntemlerinin yasal bir zemine oturtulmasını sağlamıştır (Işık ve Tozlu, 2015). Bu yöntem betonarme ve yığma yapılar için ayrı ayrı kullanılmaktadır. Bu çalışmada betonarme yapılar için verilen yöntem kullanılmıştır. Ancak bu yöntemler sadece risk önceliği belirlemeye yöneliktir. Yapılar ile ilgili kesin kararlar verilirken DBYYHY-2007, 7. Bölümünde verilen detaylı yapısal analizler kullanılmalıdır. Hızlı değerlendirme yöntemlerinde amacın sadece ve sadece binalar arasında risk önceliğinin belirlenmesine yönelik olduğu unutulmamalıdır (Işık, 2015).

Bu çalışmada risk önceliğinin belirlenmesi için Şırnak il merkezinde bulunan yirmi adet betonarme bina seçilmiştir. Her bina için yapı görselleri yazarlar tarafından elde edilmiştir. Bina bilgileri elde edildikten sonra değerlendirme aşamasına geçilmiştir. Elde edilen sonuçlar göre yirmi adet bina içerisinde risk önceliği belirlenmiştir.

## 2. METODOLOJİ

Şırnak İli ve özellikle yakın çevresinin depremselliği ve buralarda geçmişte meydana gelen depremlerden dolayı incelenmeye değer bir konumdadır. Şırnak ili 37°31 kuzey enlemleri ve 42°28 doğu boylamları arasında yer almaktadır (Şekil1). Yüzölçümü 7.172 km<sup>2</sup>, ortalama 1.400 metre rakımı ile deniz seviyesinden oldukça yüksek olan Şırnak ili topraklarının batı kesimi, Güneydoğu Anadolu Bölgesinin Dicle bölümünde, diğer yarısı da Doğu Anadolu Bölgesi içerisinde kalmaktadır. İl batıda Mardin, kuzeyde Siirt, kuzeydoğuda Hakkâri illeri, güneyde Irak ve Suriye toprakları ile çevrilidir (Şırnak Valiliği, 2016).



Şekil 1. Şırnak il haritası

Bu çalışmada Şırnak il merkezinde bulunan yirmi adet betonarme bina arasında risk sıralaması yapmak adına betonarme yapılar için önerilen birinci aşama değerlendirme yöntemi kullanılmıştır.





# ŞEHR-İ NUH ULUSLARARASI MULTİ DİSİPLİNER ÇALIŞMALAR KONGRESİ

## 8-9 Eylül 2018 / CİZRE - ŞIRNAK

Yapı değerlendirilmesi yapılırken öncelikle yapının bulunduğu bölgenin depremselliği ve yapının yapıldığı zemin türüne göre tehlike bölgesi belirlenmelidir. Çalışmada dikkate alınan tehlike bölgesi Tablo 1’de gösterilmiştir.

Tablo 1. Şırnak ili için tehlike bölgesinin seçimi

Tehlike bölgesi	DBYBHY'e göre deprem bölgesi	DBYBHY'e göre zemin sınıfı
I	1	Z3/Z4
II	1	Z1/Z2
	2	Z3/Z4
III	2	Z1/Z2
	3	Z3/Z4
IV	3	Z1/Z2
	4	Tüm zeminler

Betonarme yapılarda, taşıyıcı sistem türünün etkisi olumlu puan olarak dikkate alınacaktır. BAÇ sistemine sahip binalar için herhangi bir ilave puan verilmeyip, diğer taşıyıcı sisteme sahip binalarda (BAÇP) Tablo 2 kullanılarak olumlu parametre puanı (OP) verilecektir. Tablo 2’de taban ve yapısal puanın nasıl alınacağı tarif edilmektedir.

Tablo 2. Taban ve yapısal sistem puanı tablosu

Toplam kat sayısı	Taban puanı				Yapısal sistem puanı (YSP)	
	Tehlike bölgesi				Yapısal sistem	
	I	II	III	IV	BAÇ	BAÇP
1 ve 2	90	120	160	195	0	100
3	80	100	140	170	0	85
4	70	90	130	160	0	75

**ŞEHR-İ NUH ULUSLARARASI MULTİ DİSİPLİNER ÇALIŞMALAR KONGRESİ**  
**8-9 Eylül 2018 / CİZRE - ŞIRNAK**

5	60	80	110	135	0	65
6 ve 7	50	65	90	110	0	55

Görünen kalite dışındaki tüm olumsuzluk parametreleri için “var” veya “yok” şeklinde tespitler yapılacaktır. Bu tespitlere karşılık gelen olumsuzluk parametre değerleri "var" ve "yok" durumları için sırasıyla 1 ve 0 alınacaktır. Görünen kalite değerlendirmesi "iyi" ise olumsuzluk parametre değeri 0, "orta" ise 1 "kötü" ise 2 alınacaktır. Her bir parametreye karşı gelen olumsuzluk katsayıları Tablo 3'te gösterilmektedir.

Tablo 3. Olumsuzluk parametre değerleri ( $O_i$ )

Olumsuzluk parametre no	Olumsuzluk parametresi	Durum 1		Durum 2	
		Parametre tespiti	Parametre değeri	Parametre tespiti	Parametre değeri
1	Yumuşak kat	Yok	0	Var	1
2	Ağır çıkma	Yok	0	Var	1
3	Görünen kalite	İyi	0	Orta (Kötü)	1 (2)
4	Kısa kolon	Yok	0	Var	1
5	Tepe/Yamaç etkisi	Yok	0	Var	1
6	Planda düzensizlik	Yok	0	Var	1

Yapıda bulunan toplam kat adedine göre her bir olumsuzluk katsayısı olumsuzluk parametre puanı ile çarpıldıktan sonra bu değerlerin toplamı yapıdaki olumsuzlukların toplam puanı belirlenir. Olumsuzluk parametre puanlarının değerleri Tablo 4’te verilmiştir.

Tablo 4. Olumsuzluk parametre puan ( $OP_i$ ) tablosu

Toplam kat sayısı	Olumsuzluk parametre puanları (OP)							
	Yumuşak	Görünen kalite	Ağır çıkma	Kat seviyesi/Bağımsız bina durumu	Düşey düze	Planda düze	Kısa kolo	Tepe /

**ŞEHR-İ NUH ULUSLARARASI MULTİ DİSİPLİNER ÇALIŞMALAR KONGRESİ**  
**8-9 Eylül 2018 / CİZRE - ŞIRNAK**

				Aynı	Aynı	Farklı	Farklı				
				Orta	Kenar	Orta	Kenar				
1,2	-10	-10	-10	0	-10	-5	-15	-5	-5	-5	-3
3	-20	-10	-20	0	-10	-5	-15	-10	-10	-5	-3
4	-30	-15	-30	0	-10	-5	-15	-15	-10	-5	-3
5	-30	-25	-30	0	-10	-5	-15	-15	-10	-5	-3
6,7	-30	-30	-30	0	-10	-5	-15	-15	-10	-5	-3

Bu parametreler dikkate alınarak yönetmeliğe göre karşılık gelen puanlar hesaplanarak yapı performans puanı hesaplanmıştır. Bu puan aşağıda verilen ifade ile hesaplanmıştır.

$$PP=TP+\sum_{i=1}^n O_i * OP_i + YSP \quad (1)$$

Denklemden verilen TP taban puanını,  $O_i$  her bir olumsuzluk puanını ve YSP yapı sistem puanının temsil etmektedir. İncelenen binalarda tehlike bölgesi ve kat adedine göre taban puanı, yapısal sistemi yani betonarme çerçeve veya betonarme çerçeve ve perde olması durumuna göre verilen yapısal sistem puanından olumsuzluk parametreleri çıkarılarak performans puanı hesaplanmaktadır (RBTE, 2013).

Çalışmaya konu olan tüm betonarme binalar yerinde incelenerek yöntemde verilen parametreler için değerler belirlenmiştir. (1) ifadesinde değerler yerine yazılarak her bir bina için yapı sonuç puanı Tablo 5'te gösterilmiştir. Yapıların birçoğunda zemin katın ticari amaçla kullanılmasından dolayı yumuşak kat oluşumu gözlemlenmiştir. Yapı fonksiyonu alt ve üst katlarda değişiklik göstermektedir. Genel olarak incelenen betonarme binalar son yıllarda inşa edildiği için yapıların tamamı betonarme perdeli olarak seçilmiştir. Yapılar eğimli bir arazide inşa edilmediğinden tepe-yamaç etkisi ihmal edilmiştir. Birkaç yapıda ise parselin geometrik şekline dolaylı planda düzensizlik durumu ortaya çıkmıştır. Bu parametrelerin tamamı yapının depreme karşı göstereceği direnci azaltacak faktörlerdir. Bu faktörlerden olabildiğince sakınmak gerekmektedir. Ancak zorunluluk arz ediyor ise bunlara yönelik önlemler alınmalıdır.

**ŞEHR-İ NUH ULUSLARARASI MULTİ DİSİPLİNER ÇALIŞMALAR KONGRESİ**  
**8-9 Eylül 2018 / CİZRE - ŞIRNAK**

Tablo 5. Birinci Aşama Değerlendirme Yöntemi ile elde edilen sonuç puan değerleri ve risk sıralaması

Bina Numarası	Kat Sayısı	Tehlike Bölgesi	Taban Puanı	Yapısal Sistem Puanı	Olumsuz Parametre Değerleri (Oi)								Toplam Olumsuzluk Puanı	Performans Puanı (PP)	Risk Önceliği
					Yumuşak Kat	Görünen Kalite	Ağır Çıkma	Bağımsız Bina Durumu	Düşeyde Düzensizlik	Planda Düzensizlik	Kısa Kolon	Yamaç Tepe İlişkisi			
Ş-1	5	II	80	65	-30	-25	0	0	0	0	0	0	-55	90	11
Ş-2	4	II	90	75	-30	-25	0	0	0	0	0	0	-55	110	15
Ş-3	5	II	80	65	-30	0	0	-10	0	0	0	0	-40	105	13
Ş-4	5	II	80	65	-30	0	0	0	0	0	-5	0	-35	110	16
Ş-5	6	II	65	55	0	-30	0	0	0	0	0	0	-30	90	12
Ş-6	4	II	90	75	-30	0	0	0	0	0	0	0	-30	135	20
Ş-7	7	II	65	55	-30	0	0	0	0	-10	0	0	-40	80	2
Ş-8	7	II	65	55	-30	0	0	0	0	0	0	0	-30	90	6
Ş-9	6	II	65	55	-30	0	0	0	0	0	0	0	-30	90	7
Ş-10	6	II	65	55	-30	0	0	0	0	0	0	0	-30	90	8
Ş-11	5	II	80	65	-30	0	0	0	0	0	0	0	-30	115	17
Ş-12	5	II	80	65	-30	0	0	0	0	-10	0	0	-40	105	14
Ş-13	5	II	80	65	-30	-25	0	0	0	0	0	0	-55	90	9
Ş-14	4	II	90	75	-30	-15	0	0	0	0	0	0	-45	120	19



# ŞEHR-İ NUH ULUSLARARASI MULTİ DİSİPLİNER ÇALIŞMALAR KONGRESİ

## 8-9 Eylül 2018 / CİZRE - ŞIRNAK

Ş-15	5	II	80	65	-30	0	0	0	0	0	0	0	-30	115	<b>18</b>
Ş-16	6	II	65	55	-30	0	0	0	0	0	0	0	-30	90	<b>10</b>
Ş-17	7	II	65	55	-30	0	-30	0	0	0	0	0	-60	60	<b>1</b>
Ş-18	5	II	80	65	-30	0	-30	0	0	0	0	0	-60	85	<b>3</b>
Ş-19	6	II	65	55	-30	0	0	0	0	0	0	0	-30	90	<b>4</b>
Ş-20	6	II	65	55	0	-30	0	0	0	0	0	0	-30	90	<b>5</b>

Yapıların tamamında zemin katlar ve üst katlar arasında kullanım amacının değişiminden dolayı katlar arası dayanım farklılığı olacağından yumuşak kat oluştuğu gözlemlenmiştir. Binalar genellikle son yıllarda inşa edildiğinden malzeme kalitesi iyi olarak değerlendirilmiştir. Çok az sayıda binada parselin geometrik şekli nedeniyle planda düzensizlik alınmıştır. İncelenen binaların büyük bir bölümü ayrık nizamda inşa edildiği için bu binalar bağımsız olarak alınmış olup herhangi bir çarpışma etkisi dikkate alınmamıştır. Genel olarak yapılarda bulunan benzer olumsuzluklardan dolayı yapıların sonuç puanları birbirlerine yakın çıkmıştır. Yapıda bulunacak her türlü olumsuzluğun yapı performansını da olumsuz etkileyeceği gözlerden kaçmamalıdır.

### 3. SONUÇLAR

Yapıların değerlendirilmesi için kullanılan hızlı değerlendirme yöntemlerinden Çevre ve Şehircilik Bakanlığı tarafından oluşturulan Birinci Aşama Değerlendirme Yöntemleri kullanılarak Şırnak il merkezinde yer alan yirmi adet betonarme bina için risk önceliği belirlenmiştir. Çalışmada betonarme yapılar için yöntemin nasıl uygulandığı detaylı olarak anlatılmıştır. Hızlı değerlendirme yönteminde amaç sadece risk önceliğini belirlemektir. Yapı ile ilgili verilecek nihai kararlar yapılacak olan detaylı analizler ile yapılmalıdır.

İncelenen yapıların büyük bölümünde en fazla olumsuzluk parametresi katlar arası dayanım ve rijitlik farklılığından dolayı oluşacak yumuşak kat parametresidir. Bunu önlemenin yollarından biri yapıların tek bir kullanım amacı içerecek şekilde tasarlanmasıdır. Yapıda bulunan tüm katların aynı kullanım amacına göre tasarlanması bu olumsuzluk parametresini ortadan kaldırmak için uygulanacak çözümlerden biridir. Deprem hasarları incelendiğinde yumuşak kat hasarı her depremde yaygın olarak karşımıza çıkmaktadır.

Hızlı değerlendirme yönteminde dikkate alınan parametrelerin tamamı yapının savunma mekanizması ile doğrudan ilişkilidir. Dolayısıyla ne kadar az olumsuzluk parametresi var ise yapının depreme karşı göstereceği direncinde o kadar fazla olacağı söylenebilir.

Bu çalışma sadece risk önceliği belirleme amacı ile yapılmıştır. Yapı ile ilgili kesin sonuçları içermemektedir. Ancak olası bir depremden önce detaylı analizlerin yapılması ile yapı hasarlarından dolayı oluşabilecek can ve mal kayıpları en aza indirgenebilecektir.

# ŞEHR-İ NUH ULUSLARARASI MULTİ DİSİPLİNER ÇALIŞMALAR KONGRESİ

## 8-9 Eylül 2018 / CİZRE - ŞIRNAK

### 4.KAYNAKLAR

Anonim, 2018. [http://cografyaharita.com/turkiye\\_mulki\\_idare\\_haritalari5.html](http://cografyaharita.com/turkiye_mulki_idare_haritalari5.html), (Erişim tarihi: 18.06.2018).

Çevre Şehircilik Bakanlığı (2013) Riskli Yapıların Tespit Edilmesine İlişkin Esaslar.

Deprem Araştırma Dairesi Başkanlığı,(1996). Türkiye Deprem Bölgeleri Haritası. Ankara: TC Bayındırlık ve İskan Bakanlığı (mülga).

Işık E., Tozlu Z., (2015) Farklı Değişkenler Kullanılarak Yapı Performans Puanının Hesaplanması, Beü Fen Bilimleri Dergisi, 4(2), 161-172.

Işık E., (2015). Investigation of an Existing RC Building with Different Rapid Assessment Methods. Bitlis Eren University Journal of Science and Technology, 5(2). 71- 74.

Isik, E. (2016). Consistency of the Rapid Assessment Method for Reinforced-Concrete Buildings. Earthquakes and Structures, 11(5), 873-885.

Işık, E., Işık, M.F., Bülbül, M.A., (2018). Betonarme Binaların Web Tabanlı Hızlı Değerlendirilmesi”, Uludağ Üniversitesi, Mühendislik Fakültesi Dergisi, 23(1), 225-234.

İnternet adresi, [http://cografyaharita.com/turkiye\\_mulki\\_idare\\_haritalari5.html](http://cografyaharita.com/turkiye_mulki_idare_haritalari5.html),

Riskli Bina Tespit Esasları, 2013. Afet Riski Altındaki Alanların Dönüştürülmesi Hakkında Kanunun Uygulama Yönetmeliğinde Değişiklik Yapılmasına Dair Yönetmelik. Çevre ve Şehircilik Bakanlığı.

Şırnak Valiliği, 2016. “Şırnak İli Çevre Durum Raporu”, Şırnak Valiliği, İl Çevre ve Orman Müdürlüğü, Şırnak, 2016, 84s.

Türk Deprem Yönetmeliği (DBYBHY 2007), Deprem Bölgelerinde Yapılacak Binalar Hakkında Yönetmelik, T. C. Çevre ve Şehircilik Bakanlığı, Afet İşleri Genel Müdürlüğü, Deprem Araştırma Dairesi,

ŞEHR-İ NUH

# ŞEHR-İ NUH ULUSLARARASI MULTİ DİSİPLİNER ÇALIŞMALAR KONGRESİ

## 8-9 Eylül 2018 / CİZRE - ŞIRNAK

### ŞIRNAK İLİNİN OLASILIKSAL SİSMİK TEHLİKE ANALİZİ

**Öğr. Gör. Abuzer ARİN**

Şırnak Üniversitesi, [abuzerarin@gmail.com](mailto:abuzerarin@gmail.com)

**Dr. Öğr. Üyesi Ercan IŞIK**

Bitlis Eren Üniversitesi, [eisik@beu.edu.tr](mailto:eisik@beu.edu.tr)

**Prof.Dr. Aydın BÜYÜKSARACI**

Bitlis Eren Üniversitesi, [abuyuksarac@beu.edu.tr](mailto:abuyuksarac@beu.edu.tr)

**Doç.Dr. Yunus Levent Ekinci**

Bitlis Eren Üniversitesi, [ylekinci@yahoo.com](mailto:ylekinci@yahoo.com)

#### ÖZET

Çalışma ile Güneydoğu Anadolu Bölgesinde yer alan Şırnak ili için olasılıksal sismik tehlike analizleri yapılmıştır. Çalışma ile Şırnak ilini etkileyecek depremsellik öğeleri ile ilin içinde bulunduğu bölgenin depremselliği hakkında bilgiler verilmiştir. Aletsel ve tarihsel dönem depremleri incelendiğinde sismik açıdan çokta hareketli olmayan bir bölge içerisinde kaldığı belirlenmiştir. Ancak Şırnak uzak alan depremlerinin etkisinde kalabilecektir. Çalışma alanı depremselliği incelenirken magnitude-frekans ilişkisi, sismik tehlike risk ve dönüş periyotları hesaplanmıştır. Bu hesaplamalar yapılırken deprem kayıtları kullanılmıştır. Şırnak ve civarında meydana gelen  $M \geq 3$  olan depremler Gutenberg-Richter bağıntısı dikkate alınarak bölgenin deprem riski istatistiksel olarak ortaya konulmuştur. Bölge için a ve b değerleri hesaplanmıştır. Şırnak ve civarında 6 büyüklüğünde bir depremin 100 yıl içerisinde gerçekleşme olasılığı %63 olarak hesaplanmıştır. Böyle bir depremin ortalama tekrarlanma periyodu 101 yıl olarak hesaplanmıştır. Çalışmada ayrıca Şırnak ili için bazı aşılma olasılıkları için en büyük yer ivmesi, spektral ivme ve en büyük yer hızı değerleri elde edilmiştir. Olasılıksal sismik tehlike analizi sonucu Şırnak ili geneli için maksimum ivme değerleri, %2 aşılma olasılığı ile 50 yıl için 0.449g, %10 aşılma olasılığı ile 50 yıl için 0.235g, %50 aşılma olasılığı ile 50 yıl için 0.084 g olarak bulunmuştur.

**Anahtar kelimeler:** Şırnak, azalım ilişkileri, depremsellik, Gutenberg-Richter

# ŞEHR-İ NUH ULUSLARARASI MULTİ DİSİPLİNER ÇALIŞMALAR KONGRESİ

## 8-9 Eylül 2018 / CİZRE - ŞIRNAK

### PROBABILISTIC SEISMIC HAZARD ANALYSIS OF ŞIRNAK PROVINCE

#### ABSTRACT

In this study, the earthquake hazard of Şırnak province and its surrounding located in region which is seismically quite active is aimed to be presented. Analyzing the seismicity of studied area the relation between magnitude-frequency, seismic risk and cycling periods are calculated. Seismic risk of Şırnak was statically calculated by using the equation of Gutenberg-Richter for earthquakes which are  $M \geq 3$ . In Şırnak and its surrounding, the probability of an earthquake of 6 magnitudes in 100 years is calculated as %63. This study is supposed to contribute to the studies to be carried out in Şırnak and its districts where its seismicity has been neglected. It unfolds the necessity of earthquake effects to be kept in mind during constructing. Due to seismic risks the reality of earthquake should not be forgotten in Şırnak. The results of probabilistic seismic hazard analyses revealed peak acceleration values for Şırnak as 0.449g for 2% probability of exceedance in 50 years, 0.235g for 10% probability of exceedance in 50 years and 0.084g for 50% probability of exceedance in 50 years.

**Keywords:** Şırnak, probabilistic, seismic hazard, seismicity, Gutenberg-Richter

#### 1. GİRİŞ

Özellikle son yıllarda dünyada ve ülkemizde yaşanan yıkıcı depremler ve bu depremler sonucunda oluşan büyük çaplı can ve mal kayıpları deprem konusunda yapılan çalışmaları, araştırmaları ve alınacak önlemlerin önemini gündeme getirmiştir (Işık vd., 2016)

Günümüz teknolojileri ile depremin önceden belirlenmesi mümkün görünmemektedir. Deprem tehlikesi, herhangi bir bölgede, herhangi bir zamanda ve belli bir zaman periyodunda hasar ve can kaybı oluşturacak depremlerin meydana gelme ihtimali olarak ifade edilmektedir. Herhangi bir bölgenin depremselliğinden söz edilirken o bölgenin jeolojik, tektonik ve istatistiksel verileri ön plana çıkmaktadır. Bu veriler herhangi bir bölgenin deprem tehlikesini ortaya konması adına önemli bir yere sahiptir. Bu veriler yardımı ile deprem tehlikesi olasılıksal yöntemler kullanılarak tahmin edilebilmektedir. Bir bölgenin depremselliği o bölgede oluşabilecek depremlerin bir göstergesidir (Özmen, 2008; Türkelli, 2008; Eyidoğan, 2003; Işık ve Kutanis, 2015).

Günümüzde deprem verilerinin incelenmesinde, depremin hangi büyüklükte, ne zaman ve nerede meydana geleceğini tam olarak bilmenin mümkün olmadığı kabul edilen bir gerçektir. Fakat istatistik bilimi tarafından ortaya atılan yöntemlerle, verilere yapılabilecek uygun analizler ile bu belirsizlik probleminin çözümünde bazı adımların atılabileceği söylenebilir (Kasap ve Gürlen, 2003).

Herhangi bir yerleşim biriminde olasılığa dayalı bir takım modeller kullanılarak o bölge için deprem tehlikesi hesaplanabilmektedir. Yerleşim birimlerinin olasılığa dayalı sismik tehlike analizleri ile gelecek depremlerin konumu, oluş zamanı, büyüklüğü ve diğer özellikler olasılık hesaplarına dayalı olarak tahmin edilmektedir (Türkelli, 2008).

Doğu ve Güneydoğu Anadolu Bölgesi jeolojik olarak, Anadolu bloku ve Arap bloku diye iki kısma ayrılır. Bu ayrım bölgesel coğrafya ile belirlenmiştir. Doğu Anadolu deyimi Anadolu bloğunu, güneydoğu Anadolu deyimi de Arap bloğunu tanımlar. Muş–Bitlis dağlarının güney yamaçları Anadolu bloku ile Arap blokunu birbirinden ayırmaktadır (Akdeniz, 2003). Nuh Peygamber ve Tufanla anılan ve







## ŞEHR-İ NUH ULUSLARARASI MULTİ DİSİPLİNER ÇALIŞMALAR KONGRESİ 8-9 Eylül 2018 / CİZRE - ŞIRNAK

Şırnak İli ve özellikle yakın çevresinin depremselliği ve buralarda geçmişte meydana gelen depremlerden dolayı incelenmeye değer bir konumdadır. İlin yer aldığı topraklar tarihsel olarak çok eskilere inmesine rağmen, Namaz Dağı'nın yamaçlarına kurulan il merkezinin tarihsel geçmişi ve merkez olma özelliği çok eski değildir. 1990 yılında il olunca ön plana çıkmıştır. Önceleri Siirt iline bağlı bir ilçe iken, il olunca Siirt, Mardin ve Hakkâri'den alınan topraklarla oluşturulmuştur. İlçelerinden Cizre, İdil ve Silopi Mardin'den; Merkez ilçe ve Güçlükönak Siirt'ten; Beytüşşebap ve Uludere Hakkâri'den dâhil edilmiştir. Bu şekilde ilin sınırları oluşturulmuştur (Şekil2). Şırnak ili 37°31 kuzey enlemleri ve 42°28 doğu boylamları arasında yer almaktadır. Yüzölçümü 7.172 km<sup>2</sup>, ortalama 1.400 metre rakımı ile deniz seviyesinden oldukça yüksek olan Şırnak ili topraklarının batı kesimi, Güneydoğu Anadolu Bölgesinin Dicle bölümünde, diğer yarısı da Doğu Anadolu Bölgesi içerisinde kalmaktadır. İl batıda Mardin, kuzeyde Siirt, kuzeydoğuda Hakkâri illeri, güneyde Irak ve Suriye toprakları ile çevrilidir (Şırnak Valiliği, 2016).



Şekil 2. Şırnak il haritası

Bu çalışmada Şırnak İlinin depremselliği performansa dayalı mühendislik ışığında incelenmiştir. Performansa dayalı deprem mühendisliği, güçlü bilimsel temellere sahip tasarım yöntemleri değerlendirmeleri içermekte ve sismik risk hesaplamalarında karar alma sürecini geliştirmeyi araştırmaktadır. Şırnak ve civarında meydana gelen  $M \geq 3$  olan depremler Gutenberg-Richter bağıntısı dikkate alınarak bölgenin deprem riski istatistiksel olarak ortaya konulmuştur. Bölge için a ve b değerleri hesaplanmıştır. Çalışmada ayrıca Şırnak ili için bazı aşılma olasılıkları için en büyük yer ivmesi, spektral ivme ve en büyük yer hızı değerleri elde edilmiştir.

# ŞEHR-İ NUH ULUSLARARASI MULTİ DİSİPLİNER ÇALIŞMALAR KONGRESİ

## 8-9 Eylül 2018 / CİZRE - ŞIRNAK

### 2. TEKTONİK YAPI

Depremler, iç dinamik süreçlerle yer kabuğu içerisinde meydana gelen deformasyonların yarattığı ve jeolojide fay olarak tanımlanan kırılmalar sonucu oluşan yer sarsıntılarıdır. Depremin büyüklüğü (Magnitüd), kırılma (faylanma) esnasında açığa çıkan enerjinin miktarına bağlı olarak değişir. Genelde, boşalan enerji kırılma merkezinden uzaklaştıkça giderek azalır. Fakat, bazen lokal jeolojik yapı özelliklerinden kaynaklanan olumsuz zemin koşulları bu durumu değiştirebilir ve kaynaktan uzak olmasına rağmen depremin yıkıcı etkisinin beklenilenden fazla olmasına yol açabilir. Bu nedenle herhangi bir bölgenin deprem potansiyeli değerlendirilirken depreme yol açan fayların (aktif fay) ve lokal zemin özelliklerinin iyi bilinmesi gerekmektedir (Akdeniz, 2003; Işık vd. 2017).

Güneydoğu Anadolu ve çevresi genel olarak sismik aktivitenin yoğun olduğu bir bölgedir. Bölgenin sismik aktivitesine Arap ve Afrika levhalarının kuzeye doğru olan bağlı hareketleri neden olur. Bu hareketler bölgede bindirme etkisi yaratmıştır. Bölgedeki iki önemli sismotektonik yapı, Güneydoğu Anadolu Bindirmesi ile hemen onun kuzeyinde yer alan ve Arap Plakası ile Anadolu Plakası arasındaki sınırı oluşturan Doğu Anadolu Fayı'dır. Her iki sismotektonik yapı da, Arap Plakasının kuzeye hareketi ve Güneydoğu Anadolu yöresinde Anadolu'ya bindirmesi sonucu gelişen sıkışma rejiminin ürünleridir (Şekil 3) (İmamoğlu, 2007; Anadolu ve Kalyoncuoğlu, 2010).

Bölgede biriken deformasyon enerjisi, çoğunlukla, bu iki sismotektonik yapı üzerinde gelişen depremlerle açığa çıkar. Bu iki sismotektonik yapı, Kuzey Anadolu Fayı Deprem Kuşağı ile karşılaştırılabilir derecede, oldukça aktif bir deprem kuşağı içinde yer almakta ve etkin bir deprem kaynağı oluşturmaktadır. Fakat Güneydoğu Anadolu Bindirme yayının hemen altında kalan bölge son yüz yıl içerisinde deprem aktivitesi açısından oldukça sakin bir dönem geçirmiştir. Dolayısıyla bu bölge değişik sismik boşluklara sahiptir. Doğu Anadolu Fay Zonu Türkiye'nin en etkin ve diri olan iki ana fay kuşağından birini oluşturmaktadır. Doğu Anadolu Fay Zonu, Karlıova-Antakya arasında 580 km'lik bir uzanım göstermektedir. Tetis Denizi tabanının Avrasya Plakası altına dalarak yitiminden sonra, kıta-kıta çarpışması sınırında gelişen bir yapı olan Güneydoğu Anadolu Bindirmesi, Güneydoğu Anadolu Bölgesi'nin kuzey kenarı boyunca gelişmiştir. Bu bindirme fayı, İran'daki Zagros Bindirme Kuşağı'nın devamı şeklinde olup, doğudan batıya doğru Hakkari, Beytüşşebap, Narlı, Pervari güneyi, Kozluk, Kulp, Lice kuzeyi, Ergani kuzeyi, Çüngüş ve Çelikhan'dan geçer (İmamoğlu, 2007; Anadolu ve Kalyoncuoğlu, 2010).

# ŞEHR-İ NUH ULUSLARARASI MULTİ DİSİPLİNER ÇALIŞMALAR KONGRESİ 8-9 Eylül 2018 / CİZRE - ŞIRNAK

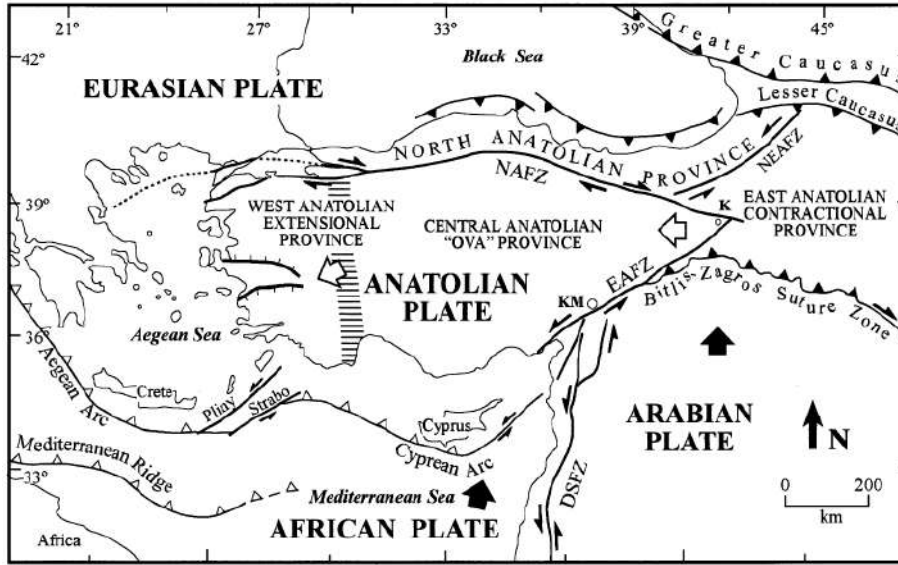

Şekil 3. Türkiye'nin önemli tektonik yapılar (Bozkurt, 2001)

(DSFZ: Ölü Deniz Fay Zonu, EAFZ: Doğu Anadolu Fay Zonu, NAFZ: Kuzey Anadolu Fay Zonu)

Bölgede etkin olan tektonik unsurlar Doğu Anadolu Fay Zonu, Bitlis-Zagros Kenet Kuşağı, Ölü Deniz Fayı, Elbistan Fayı, Sürgü Fayı, Lice Fay Zonu, Adıyaman Fay Zonu, Tut Fayı, Bozova Fayı, Kalecik Fayı'dır (Şekil 3).

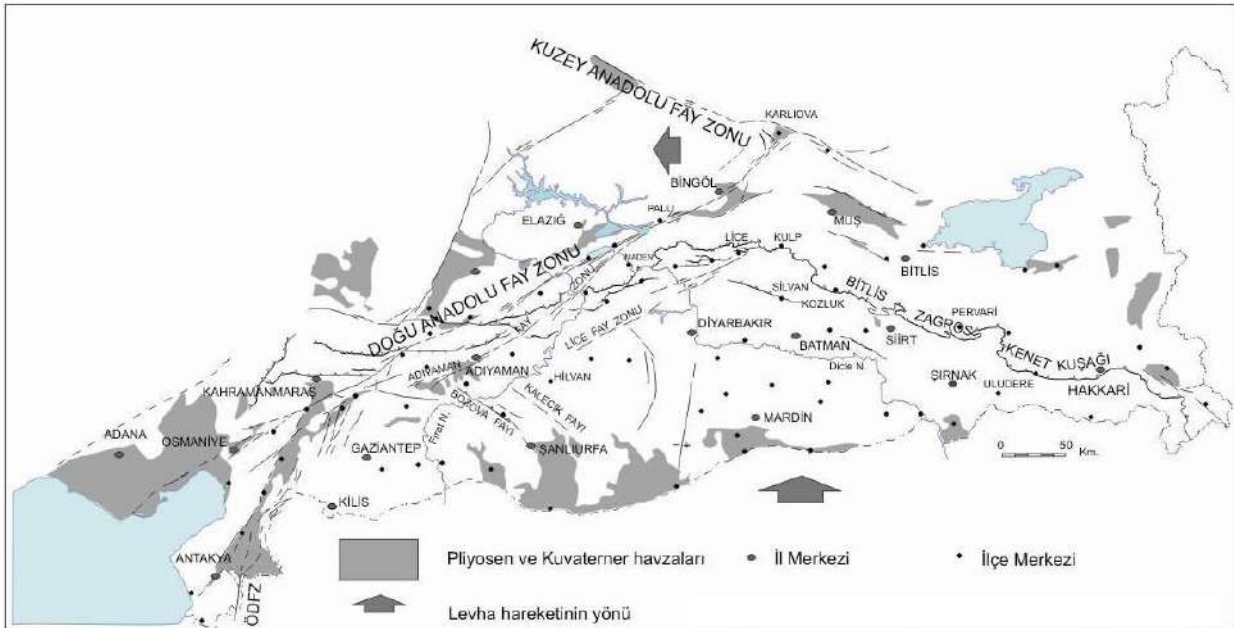

Şekil 4. Şırnak ili ve civarının önemli tektonik yapıları (İmamoğlu, 2007).







# ŞEHR-İ NUH ULUSLARARASI MULTİ DİSİPLİNER ÇALIŞMALAR KONGRESİ

## 8-9 Eylül 2018 / CİZRE - ŞIRNAK

Şekil 5. Şırnak ve civarında oluşmuş bazı depremler (AFAD, 2018).

### 2. METODOLOJİ

Bir bölgenin depreme maruz kalma derecesi, bu bölgenin sismisitesini göstermektedir. Bir bölgenin sismisitesinde en önemli yeri jeolojik formasyonların kırılmasından oluşan faylar meydana getirmektedir. Bölgelerin deprem riskleri jeolojik olarak bu fayların belirlenmesi ile elde edilebileceği gibi daha önceki deprem kayıtlarından faydalanılarak ta bulunabilmektedir. Önceden depreme maruz kalmış bölgeler gelecekte de benzer şekilde depremlerden zarar görecektir bölgeler olarak görülmektedir (Celep ve Kumbasar, 1996).

Hasar ve can kaybı yaratabilecek bir depremden kaynaklanan yer hareketinin belirli bir yerde ve belli zaman periyodunda meydana gelme ihtimali deprem tehlikesi olarak tanımlanmaktadır. Deprem riski, deprem nedeni ile hasar, mal ve can kaybı ihtimali olarak tanımlanabilir. Risk şu soruların yanıtlarının toplamıdır: Ne büyüklükte bir deprem, ne kadar uzaklıkta, nasıl bir zeminde, ne tür bir yapıda, ne değerde hasar ve kayba neden olur? ‘Ne düzeyde tehlike?’ sorusunun yanıtını ararken yapılacak ilk iş nerede deprem olabileceğini deterministik olarak tanımlamak ya da olasılıksal olarak kestirmektir. Deprem tehlikesi, deprem riskinin önemli bir ögesidir (Özmen, 2008; Türkelli, 2008; Eyidoğan, 2003).

Şırnak, Bakanlar Kurulunun 18.04.1996 tarih ve 96/8109 sayılı kararı ile geçerli kılınan Türkiye Deprem Bölgeleri Haritasında 1.derecede tehlikeli deprem kuşağında yer almaktadır (Şekil 6).



Şekil 6. Şırnak ili deprem haritası (Deprem Araştırma Dairesi, 1996)

Yüksek sismik aktiviteye sahip olan bölgelerde depremlerin oluşumlarının ve dönüş periyotlarının tespit edilmesi önem taşımaktadır. Geçmişten günümüze kadar gözlenen ve kaydedilen sağlıklı deprem verileriyle gelecekte meydana gelebilecek depremlerin oluşma olasılıkları ve dönüş periyotları istatistiksel modellerle belirlenebilmektedir. Bu modeller yardımı ile belirli bir zaman aralığı

# ŞEHR-İ NUH ULUSLARARASI MULTİ DİSİPLİNER ÇALIŞMALAR KONGRESİ

## 8-9 Eylül 2018 / CİZRE - ŞIRNAK

içerisinde hangi büyüklükte ve sıklıkta depremlerin beklenebileceği belirlenebilmektedir (Kalyoncuoğlu ve Üzer, 2005). Bu çalışmada kullanılan veriler Şırnak şehir merkezine 100 km yarıçapındaki daire içerisinde kalan veritabanındaki deprem verileri kullanılarak elde edilmiştir.

Magnitüdün fonksiyonu olarak depremlerin oluş frekansı incelendiğinde, genellikle doğrusal bir ilişki ile yorumlanmaya çalışılır. Depremlerin magnitüdü ile oluş sayıları arasında ilk defa Gutenberg ve Richter (1944) tarafından verilen;

$$\log N = a - b.M$$

Bağıntısı, bir bölgenin deprem etkinliğini yansıtmak için kullanılan en önemli bağıntılardan biridir (Gutenberg ve Richter, 1944). Burada N, verilen bir bölge ve periyot için, magnitüdü M'e eşit veya daha büyük olan depremlerin sayısını, a ve b ise regresyon katsayılarını göstermektedir (Dowrick, 2003). Bu değerlerin Şırnak ili için hesaplamaları yapılırken Tablo 3' de gösterilmiş olan ve  $M \geq 3$  olan depremler dikkate alınmıştır. Dikkate alınan deprem magnitüd değerlerinin logaritmik değerleri Tablo 2'de hesaplanmıştır.

Tablo 2. Deprem magnitüd değerlerinin logaritmik değerleri

Magnitüd	Ortalama Aralık	Frekans (Ni)	Yığımsal Frekans( $\sum Ni$ )	$\log \sum Ni$
$3.0 \leq M \leq 3.5$	3.25	356	580	2.763
$3.5 \leq M \leq 4.0$	3.75	128	224	2.350
$4.0 \leq M \leq 4.5$	4.25	46	96	1.982
$4.5 \leq M \leq 5.0$	4.75	32	50	1.699
$5.0 \leq M \leq 5.5$	5.25	16	18	1.255
$5.5 \leq M \leq 6.0$	5.75	2	2	0.301

a ve b regresyon katsayıları hesaplanırken en küçük kareler yöntemi uygulanarak bilgisayar ortamında %99 korelasyon katsayısı ile hesaplanmıştır. Şırnak İli için hesaplanan Gutenberg-Richter bağıntısı;  $\log N = 5.763 - 0.907M$  olarak bulunmuştur.

a parametresi inceleme alanının genişliğine, gözlem dönemine ve deprem düzeyine bağlıdır. b değeri ise bölgenin tektonik karakteristiğini belirleyen bir parametre olarak kabul edilmektedir (Kalyoncuoğlu ve Üzer, 2005).

# ŞEHR-İ NUH ULUSLARARASI MULTİ DİSİPLİNER ÇALIŞMALAR KONGRESİ

## 8-9 Eylül 2018 / CİZRE - ŞIRNAK

Bu şekilde hesaplanan a ve b sabitleri ile istenen magnitüdü bir depremin, istenen bir periyot aralığında olma olasılığı hesaplanabilir. İncelenen alanın depremsellik parametreleri ise;

$$a' = a - \log(b \ln 10)$$

$$a_1 = a - \log T$$

$$a'_1 = a' - \log T$$

bağıntıları ile hesaplanabilmektedir. Verilen bir dönemde magnitüdü verilen bir M değerinden büyük veya ona eşit olan depremlerin yıllık ortalama oluş sayıları,

$$n(M) = 10^{a'_1 - bM}$$

bağıntısı ile bulunabilir. Herhangi bir bölgede T1 yıllık bir gözlem aralığı için verilen herhangi bir M magnitüdü depremin T yıl içinde oluşma riski (Gencoğlu, 1972; Taban ve Gencoğlu, 1975);

$$R(M) = 1 - e^{-n(M)T}$$

bağıntısı ile hesaplanabilir. Bunların dönüş periyotları ise,

$$Q = 1 / n(M)$$

bağıntısından hesaplanabilir.

Şırnak İli için yukarıdaki bağıntılardan yararlanılarak deprem tehlikesini belirlemede kullanılan parametreler hesaplanmış ve Tablo 3'te gösterilmiştir.

Tablo 3. Deprem tehlikesini belirlemede kullanılan parametreler

a	b	a <sub>1</sub>	a'	a' <sub>1</sub>
5.763	0.907	3.758	5.443	3.439

# ŞEHR-İ NUH ULUSLARARASI MULTİ DİSİPLİNER ÇALIŞMALAR KONGRESİ

## 8-9 Eylül 2018 / CİZRE - ŞIRNAK

Deprem tehlikesini belirlemede kullanılan parametreler hesaplandıktan sonra 10, 20, 30, 40, 50, 75 ve 100 yıllık periyotlar ve bazı magnitud değerleri için sismik tehlike değerleri ve dönüş periyotları hesaplanmıştır (Tablo 4).

Tablo 4. Şırnak il merkezli 100 km yarıçaplı bir alan için depremlerin gelecekte beklenen oluşumları ve dönüş periyotları

M	N(M)	SİSMİK RİSK (%)							Dönüş Periyodu
		Yıllar							
		10	20	30	40	50	75	100	
3.0	5.208	100	100	100	100	100	100	100	0.192
4.0	0.644	100	100	100	100	100	100	100	1.552
4.5	0.227	90	99	100	100	100	100	100	4.411
5.0	0.080	55	80	91	96	98	99	100	12.538
5.5	0.028	25	43	57	68	76	88	94	35.642
6.0	0.010	10	18	26	33	39	53	63	101.318
6.5	0.003	4	7	10	13	16	23	30	288.009
7.0	0.001	2	3	4	5	6	9	12	818.704

Çalışmada ayrıca güncellenen Türkiye Deprem Tehlike Haritası incelendiğinde Şırnak ilinin risk taşıdığı görülmektedir.



Şekil 7. Türkiye Deprem Tehlike Haritası (AFAD, 2018)



# ŞEHR-İ NUH ULUSLARARASI MULTİ DİSİPLİNER ÇALIŞMALAR KONGRESİ

## 8-9 Eylül 2018 / CİZRE - ŞIRNAK

Çalışmada ayrıca Türkiye Deprem Tehlike Haritası ve buna ilişkin parametre değerlerinin belirlenmesi için yapılan çalışma kullanılarak Şırnak ili için ortalama parametre değerleri belirlenmiştir. Bu amaç doğrultusunda Şırnak il merkezi ve ilin sınırlarını belirleyen dört farklı nokta olmak üzere toplam beş farklı nokta için parametre değerleri doğrudan kararnamenin ekinde alınmıştır. Tablo 5 Şırnak ili sınır noktaları için deprem tehlikesi için parametre değerlerini göstermektedir. (AFAD, 2018)

Tablo 5. Şırnak İl sınırları için deprem tehlikesi parameter değerleri (AFAD, 2018).

Koordinat		En Büyük Yer İvmesi (g) - PGA				Kısa Periyot(0.2sn) için Spektral İvme (g)				1.0sn Periyot için Spektral İvme (g)				En Büyük Yer Hızı (cm/sn)- PGV			
		50 Yılda Aşılma Olasılığı				50 Yılda Aşılma Olasılığı				50 Yılda Aşılma Olasılığı				50 Yılda Aşılma Olasılığı			
Boylam	Enlem	%2	%10	%50	%68	%2	%10	%50	%68	%2	%10	%50	%68	%2	%10	%50	%68
41.450	37.650	0.238	0.126	0.051	0.037	0.545	0.284	0.113	0.081	0.186	0.109	0.048	0.035	2.819	3.822	8.425	14.729
42.150	37.350	0.570	0.278	0.087	0.057	1.387	0.638	0.200	0.133	0.325	0.147	0.051	0.036	3.198	4.488	13.930	31.911
42.350	37.150	0.440	0.236	0.088	0.059	1.052	0.543	0.203	0.139	0.242	0.125	0.049	0.035	3.166	4.364	11.152	21.933
43.250	37.450	0.559	0.303	0.111	0.075	1.373	0.708	0.254	0.174	0.336	0.170	0.063	0.044	4.023	5.674	16.666	31.100
42.150	37.250	0.440	0.234	0.083	0.055	1.062	0.538	0.189	0.128	0.247	0.125	0.048	0.034	3.061	4.239	11.310	22.642

Elde edilen bu değerlerin ortalama değerleri alınarak Şırnak ili için parametre değerleri belirlenmiştir (Tablo 6).

Tablo 6. Şırnak ili için deprem tehlikesi için ortalama parametre değerleri

En Büyük Yer İvmesi (g) - PGA	Kısa Periyot(0.2sn) için Spektral İvme (g)	1.0sn Periyot için Spektral İvme (g)	En Büyük Yer Hızı (cm/sn)- PGV
50 Yılda Aşılma Olasılığı	50 Yılda Aşılma Olasılığı	50 Yılda Aşılma Olasılığı	50 Yılda Aşılma Olasılığı

# ŞEHR-İ NUH ULUSLARARASI MULTİ DİSİPLİNER ÇALIŞMALAR KONGRESİ

## 8-9 Eylül 2018 / CİZRE - ŞIRNAK

%2	%10	%50	%68	%2	%10	%50	%68	%2	%10	%50	%68	%2	%10	%50	%68
0.44	0.23	0.08	0.05	1.08	0.54	0.19	0.13	0.26	0.13	0.05	0.03	3.25	4.51	12.29	24.46
9	5	4	7	4	2	2	1	7	5	2	7	3	7	7	3

#### 4. SONUÇLAR

Bu çalışma ile Şırnak ve yakın çevresinin deprem tehlikesi hesaplanmıştır. 1900–2016 yılları arasında oluşmuş depremler dikkate alınarak magnitüd-frekans ilişkisi belirlenmiş ve Şırnak için  $a=5.763$  ve  $b=0.907$  olarak hesaplanmıştır. Deprem verilerinin istatistiksel analiz sonuçlarına göre 6.0, 6.5 ve 7.0, büyüklüklerindeki depremlerin 50 yıllık bir dönemde oluşma ihtimalleri sırası ile %39, %16 ve %6 olarak hesaplanmıştır.

Bölgedeki tektonik yapının bütün unsurlarıyla iyi derecede bilindiğini söylemek zordur. Bu nedenle gelecekteki deprem tehlikesi açısından bölge ile ilgili sismotektonik çalışmaların yapılması büyük önem arz etmektedir.

Bölgede küçük ölçekli yer sarsıntıları görülmesine karşın, etkili bir deprem odak noktası il sınırları içinde bulunmamaktadır. Ancak Şırnak ve civarı özellikle uzak alanda oluşacak depremlerin tehdidi altındadır. Bu bağlamda hem Şırnak iline komşu olan ve depremsellik açısından aktif olan bölgedeki deprem üretebilecek fayların etkisi göz ardı edilmemelidir.

Tektonik olarak her ne kadar hareketli kuşaklar içerisinde kalmazsa da Şırnak ili civarında yapılaşma esnasında depremsellik faktörü göz önünde bulundurulmalı ve ilgili yönetmeliklere hassasiyetle uyulmalıdır. Mevcut yapılar içinse deprem riskinin azaltılması yönünde tedbirler alınırken yapı stoku tespit çalışmalarından sonra güvenli olmayan ve güçlendirilmesi ekonomik olmayan yapılar gerekli mühendislik çalışması yapılarak hazırlanan projelerle güçlendirilmelidir.

#### 5. KAYNAKLAR

AFAD, 2018. Türkiye Deprem Tehlike Haritası, Afet ve Acil Durum Yönetim Başkanlığı.

Akdeniz A., Güneydoğu Anadolu Bölgesinin Depremselliği, Kabuk ve Üst Manto Yapısı ve Deprem Riskinin Belirlenmesi, Ankara üniversitesi, Fen Bilimleri Enstitüsü, Jeofizik Mühendisliği Ana Bilim Dalı, Yüksek Lisans tezi, Ankara 2003.

# ŞEHR-İ NUH ULUSLARARASI MULTİ DİSİPLİNER ÇALIŞMALAR KONGRESİ

## 8-9 Eylül 2018 / CİZRE - ŞIRNAK

Anadolu, N.C., Kalyoncuoğlu, Ü. Y., “Seismicity and Seismic Hazard Analysis for the Southeastern Anatolia Region”, Süleyman Demirel University, Journal of Natural and Applied Sciences, 14-1(2010),84-94

Anonim, 2018. [http://cografyaharita.com/turkiye\\_mulki\\_idare\\_haritalari5.html](http://cografyaharita.com/turkiye_mulki_idare_haritalari5.html), (Erişim tarihi: 18.06.2018).

Anonim, 2018. <https://deprem.afad.gov.tr/depremkatalogu>, (Erişim tarihi: 18.06.2018).

Bozkurt, E.(2001), “ Neotectonics of Turkey –a Synthesis”, *Geodinamica Acta (Paris)*14, 3-30

Alan, E., (2016). Deprem İstatistik Programı V1”, Alan Mühendislik.

Celep, Z., Kumbasar, N., “Yapı Dinamiği ve Deprem Mühendisliğine Giriş”, İstanbul,1996, Sema Matbaacılık,ISBN 975-95405-1-7

Dowrick, D. (2003) “Earthquake Risk Reduction”, Wiley, England

Eyidoğan, H., (2003), “Tektonik ve Deprem Tehlikesi”, 5. Ulusal Deprem Mühendisliği Konferansı, Davetli Konuşma , 26-30 Mayıs 2003.

Gutenberg, B., Richter,C.,F., (1944)“Frequency Of Earthquakes In California”, Bulletin of Seismology Society America, v.34, p.185-188.

Taban, A., Gencoğlu, S., (1975) “Deprem ve Parametreleri” Deprem Araştırma Enstitüsü Bülteni, 11, 7-83.

Isık, E., Kutanis, M., Bal, İ. E. (2016). Displacement of the Buildings According to Site-Specific Earthquake Spectra. Periodica Polytechnica. Civil Engineering, 60(1), 37-43.

Işık, E., Kutanis, M. (2015). Determination of local site-specific spectra using probabilistic seismic hazard analysis for Bitlis Province, Turkey. Earth Sciences Research Journal, 19(2), 129-134.

Işık, E., Büyüksaraç, A., Aydın, M. C. (2016). Effects of local soil conditions on earthquake damages. Journal of Current Construction, 1, 191-198

İnternet adresi, [http://cografyaharita.com/turkiye\\_mulki\\_idare\\_haritalari5.html](http://cografyaharita.com/turkiye_mulki_idare_haritalari5.html)

İmamoğlu M.Ş., Çetin E., " Güneydoğu Anadolu Bölgesi ve Yakın Yöresinin Depremselliği" Dicle Üniversitesi, Ziya Gökalp Eğitim Dergisi s.9 Temmuz 2007,s.93-107

Kalyoncuoğlu, Ü.,Y., Özer, M.,F., (2005) “Türkiye'nin Sismisitesi, Yüksek Riskli Alanlar ve Tektoniğine Yeni Bir Yaklaşım”, Beşinci Ulusal Deprem Sempozyumu, s. 125-127, Kocaeli, 23-25 Mart 2005,

Kasap, R., Gürlen, Ü. (2003). Obtaining the return period of earthquake magnitudes: as an example Marmara Region. Doğu Üniversitesi Dergisi, 4(2), 157-166.

Özmen, B., 2008. Ankara İçin Deprem Senaryosu. Ankara'nın Deprem Tehlikesi ve Riski Çalıştayı 17.

Şırnak Valiliği, 2016. “Şırnak İli Çevre Durum Raporu”, Şırnak Valiliği, İl Çevre ve Orman Müdürlüğü, Şırnak, 2016, 84s.

# ŞEHR-İ NUH ULUSLARARASI MULTİ DİSİPLİNER ÇALIŞMALAR KONGRESİ

## 8-9 Eylül 2018 / CİZRE - ŞIRNAK

T.C. , Bayındırlık ve İskan Bakanlığı (mülga), Deprem Araştırma Dairesi Başkanlığı,T.C., Bayındırlık ve İskan Bakanlığı 1996 Türkiye Deprem Bölgeleri Haritası

**Türkelli N., (2008) “Sismik Ağların Deprem Tehlike Analizlerine Katkısı” Boğaziçi Üniversitesi, Kandilli Rasathanesi ve Deprem Araştırma Enstitüsü, Jeofizik Bölümü, [www.eies.itu.edu.tr/barkalecture7turkelli\\_barka\\_2005.pdf](http://www.eies.itu.edu.tr/barkalecture7turkelli_barka_2005.pdf)**

**Anahtar kelimeler:** Şırnak, azalım ilişkileri, depremsellik, Gutenberg-Richter





# ŞEHR-İ NUH ULUSLARARASI MULTİ DİSİPLİNER ÇALIŞMALAR KONGRESİ

## 8-9 Eylül 2018 / CİZRE - ŞIRNAK

### SPİNAL ve KRANİYAL CERRAHİ SONRASI DREN ENFEKSİYONU

Op.Dr. Abdurrahman ÇETİN

Gazi Yaşargil Eğitim ve Araştırma Hastanesi, Beyin Cerrahisi Kliniği, Diyarbakır, Türkiye  
acetin2147@gmail.com

#### Özet:

Özellikle hastane enfeksiyonları arasında önemli bir yer tutan cerrahi alan enfeksiyonları önemli bir mortalite, morbidite ve ekonomik yük nedenidir. Hastanemiz beyin cerrahi kliniğinde cerrahi sonrası dren takılan hastalardan alınan dren örnekleri mikrobiyoloji laboratuvarına gönderilerek bakteri üremesi yönünden incelenmiştir.

#### Amaç:

Cerrahi alan enfeksiyonları (CAE) cerrahinin en önemli sorunlarından birisidir. Sıklığı yapılan cerrahiye göre değişmekle beraber beyin cerrahi kliniklerinde % 7 civarında gözlenmektedir (1,2, 3). Beyin cerrahi kliniğimizde ameliyat sonrası takılan drenler çıkarıldıktan sonra bakteri üremesi yönünden incelenmiştir. Bu çalışmada, 2018 yılı ilk 6 ayında hastanemizin mikrobiyoloji laboratuvarına gönderilen dren örneklerinden soyutlanan bakterilerin antibiyotiklere direnç durumlarının belirlenmesi amaçlanmıştır.

#### Yöntem:

Kliniğimizde spinal ve kraniyal cerrahi sonrası dren takılan hastalarda; drenden gelen sıvı miktarı azaldığında dren yeri povidin iyot ile temizlenmiş ve dren çıkarılmıştır. Dren distal kısmı ve 5ml. dren sıvısı ayrı ayrı hastanemiz mikrobiyoloji laboratuvarına gönderilerek bakteri üremesi yönünden incelenmiştir.

Klinik örneklerden üreyen ve etken olarak kabul edilen mikroorganizmaların tanımlanmaları ve antibiyotik duyarlılık testleri VITEK 2 ID-AST (bioMerieux, Fransa) otomatize sistemiyle yapılmıştır.

# ŞEHR-İ NUH ULUSLARARASI MULTİ DİSİPLİNER ÇALIŞMALAR KONGRESİ

## 8-9 Eylül 2018 / CİZRE - ŞIRNAK

### **Bulgular:**

Ocak 2018- Temmuz 2018 tarihleri arasında opere edilip yara yerine kapalı emici dren takılan 30 hastanın 2 hasta örneğinde üreme olmuştur. Örneklerin hem dren distal kısmında hem de dren sıvısında aynı etkenler izole edilmiştir. İlk hasta örneğinde metisilin dirençli Staphylococcus epidermidis üredi. Bu örnekte vankomisin ve teikoplanin direnci tespit edilmemiştir. Diğer örnekte ise Acinetobacter baumannii üredi. İzole edilen bu bakteri seftazidim, piperasilin-tazobaktam, meropenem ve siprofloksasine dirençli idi. Gentamisin, tigesiklin ve colistin direnci gözlenmedi.

### **Sonuç:**

Amerikan Hastalıkları Kontrol ve Önleme Merkezi Tarafından Yayınlanan Cerrahi Alan Enfeksiyonu kriterleri uygulanarak yapılan değerlendirmede; dren ve dren sıvısında görülen üreme yüzeysel insizyonel CAE'nu düşündürmüştür(4, 5). Hastalara uygun antibiyotik tedavisi yapılmış ve yara yerinde tam iyileşme gözlenmiştir. Nozokomiyal CAE'nın %65-70'i insizyonel CAE'dur ve izole edilen patojenlerin kaynakları sıklıkla hastanın cildinden, müköz membranlarından veya intestinal sistemden kaynaklanan endojen floradır. Özellikle stafilokok ve streptokok gibi gram pozitif mikroorganizmalar gözlenir (4, 6). Drenaj uygulanması gereken durumlarda kapalı-emici dren kullanılmalıdır. Dren, operasyon insizyonundan ayrı bir yerden yerleştirilmeli ve mümkün olan en kısa sürede çekilmelidir.(7)

Son yıllarda enfeksiyon etkeni olan mikroorganizmaların antibiyotiklere artan oranlarda direnç geliştirebildikleri göz önüne alındığında, her merkezin kendi enfeksiyon etkenlerinin dağılımını ve antimikrobiyal ajanlara duyarlılık durumlarını gösteren çalışmalarına ihtiyacı vardır. Böylece ampirik tedavilere daha kolay yön verilebilecek hem de toplam tedavi maliyetinin düşürülmesini sağlayabilecektir. Bu nedenle cerrahi alan enfeksiyonuna neden olan tüm risk faktörlerinin bilinmesi ve opere edilecek olan her hastanın için gerekli önlemlerin alınması bu enfeksiyonların insidansını azaltacaktır.

# ŞEHR-İ NUH ULUSLARARASI MULTİ DİSİPLİNER ÇALIŞMALAR KONGRESİ 8-9 Eylül 2018 / CİZRE - ŞIRNAK

## İDİL BÖLGESİ ÜZÜM ÇEŞİTLERİNİN SALAMURA YAPRAK YAPIMINA UYGUNLUĞUNUN ARAŞTIRILMASI

Mehmet Settar ÜNAL<sup>1</sup>

<sup>1</sup>Şırnak Üniversitesi Ziraat Fakültesi Bahçe Bitkileri Bölümü  
Sorumlu yazar e-mail: munal62@hotmail.com

### ÖZET

Bu çalışma; 2018 yılı gelişme döneminde yöresel çeşitlerin yapraklarının salamura yapımına uygunluğunu ortaya koymak için yapılmıştır. Bu amaçla haziran ve temmuz aylarında bağcılığın yaygın olduğu köylere gidilerek her üzüm çeşidi için sürgünlerin orta kısmına tesadüf eden, tam büyüklüklerinin 1/3-2/3' nü almış olan yapraklardan 10'ar adet saplari ile beraber alınarak naylon poşetlere konulmuş, etiketlenmiş ve buzluk termos içerisinde laboratuvara getirilmiştir. Laboratuvarda oluşturulan 3 kişilik bir ekip ile yaprakların kalınlık, tüylülük ve dilim durumuna bakılarak salamura yapımına uygunlukları tespit edilmiş ve fotoğrafları çekilmiştir. Söz konusu özelliklere göre; Misabk, Mazrone, Bilbizeki, Beytilhamam, Şikari, Zerine, Sinceri, Zeyti, Zeynebi, Goglani, Raşe kewnar, Raşe gürnik, Kerküş, Tayifi (Beleki), Bahdo (Bahdoki), Bakari, Hasani, Nasiri, Payizi ve Gewra üzüm çeşitleri üzerinde yapılan değerlendirmede; Bahdo, Tayifi, Gewra ve Bakari üzüm çeşitlerine ait yaprakların salamura yapımına uygun olduğu tespit edilmiştir. İlçede, yetiştirilen mahalli çeşitler içerisinde salamura yaprak üretimine uygun çeşitlerin bulunması, bağcılarımız için alternatif ve yeni bir gelir kapısı olarak değerlendirilebilir. Sonuç olarak; gelecekte yürütülecek bir çalışma ile salamura yapımına uygun çeşit ve/veya çeşitlerden oluşan modern bağlar ile yeni ve alternatif bir geçim kaynağı sağlandığı gibi özellikle kadınlar eğitilerek üretime katkıda bulunmaları sağlanmış, hem de geleneksel ve modern bağcılığın farklı açılardan mukayesesi yapılmış olacağından yeni bağ tesislerinde bağcılarının daha doğru kararlar almasına katkıda bulunmuş olacaktır.

**Anahtar kelimeler:** Bağ, Üzüm, Salamura yaprak, İdil

### GİRİŞ

Anadolu; asmanın anavatanı olarak bilinen bölgeler içerisinde hem çeşit zenginliğine, hem de geniş bağ alanlarına ve üzüm üretimine sahip ülkeler arasında olup (Anonim, 2018a), oldukça eski ve köklü bir bağcılık kültürü mevcuttur. Nitekim yürütülen kazı çalışmaları, Anadolu'da bağcılığın M.Ö. 3500 yıllarına kadar dayandığını göstermekte; yapılan arkeolojik kazılarda Anadolu'da Hitit'liler zamanında bağcılığın çok gelişmiş olduğu, hatta bu hususta kanunlar çıkarıldığı kaydedilmektedir (Fidan, 1985; Çelik ve ark., 2005; Çelik, 2011; 4. Anonim, 2012). 2016 TÜİK verilerine göre Ülkemizde 461.900 ha bağ alanından yılda 3.650.000 ton yaş üzüm üretimi elde edilmekte (Anonim, 2018b) ve Dünya genelinde Türkiye, hem üretim alanı ve hem de üretim miktarı yönünden önde gelen ülkeler arasında yer almaktadır.

## ŞEHR-İ NUH ULUSLARARASI MULTİ DİSİPLİNER ÇALIŞMALAR KONGRESİ 8-9 Eylül 2018 / CİZRE - ŞIRNAK

Şırnak Gıda, Tarım ve Hayvancılık İl Müdürlüğü'nden alınan verilere göre, il genelinde toplam bağ alanı 17.724 da; İdil'de ise 12.000 da, üretim miktarının ise 6.685 ton olduğu bildirilmiştir (Anonim, 2017). Görüldüğü gibi İdil'de bağcılık, il genelinde yapılan bağcılık içerisinde oldukça önemli bir yer tutmaktadır. Bağcılık; tarımla iştiğal eden birçok üreticinin geçim kaynağını teşkil ettiği gibi, değişik değerlendirme şekilleriyle de milli ekonomiye katkıda bulunmakta (Yavaş ve Fidan, 1986, sağlıklı ve dengeli beslenmede de önemli bir yer tutmaktadır. Üzüm; ülkemizde sofralık, kurutmalık ve şaraplık/şıralık olarak değerlendirme yanında birçok farklı şekillerde değerlendirilmektedir. Bunlardan bazısı üzüm suyu, pekmez, köme, köfter, bastık, konserve, sirke, turşu, tarhana, pestil vb. şeklinde sayılabilir (Adınır, 2011). Bunun yanında asmanın koruğu, taze sülük ve filizlerinden son dönemlerde turşu yapılarak piyasaya sunulmaktadır (Anonim 2011a). Asma; hem meyvesi hem de yaprağı ile ön plana çıkan ender bitkilerden birisi olup, ülkemizin hemen her bölgesinde düğün ve bayramlarda hazırlanan yemeklerin başında yaprak sarması gelir. Asma yaprağı; esasen özümleme, terleme ve solunum ile sorumlu olup, bunun için geniş bir yüzeye sahip ve besin değeri yönünden de oldukça önemli bir organdır (Downton ve ark., 1987; Roper ve Williams, 1989). Üzüm elde etmek için iklim şartlarının elvermediği alanlarda omcalardan yaprak üretimi mümkündür. Bu alanlarda dış göçü önleme yanında yeni bir gelir kaynağı olarak üreticilere tavsiye edilebilir Nitekim üreticiler donların bağlarda salkımlara zarar vermesi halinde yaprak toplamayı daha fazla yapmaktadırlar (Yağcı ve ark., 2012; Kılıç, 2007).

Salamura yapımında kullanılacak yapraklar gerek besleyicilik değerlerinin ve gerekse damak zevkinin yüksek olması ve gerekse sarma yapılabilmesi için genç ve sağlıklı olmaları gerekir. Bu bakımdan yaşlı ve çeşitli şekillerde zarar görmüş yapraklar bu amaçla kullanılmamalıdır. Yaprak hasadı; bölge ve eldeki şart ve imkanlara göre yaklaşık 15 gün arayla 4-8 defa yapılabilmekte, ancak üzüm meyvesinden de yararlanılacaksa, salkım etrafındaki birkaç yaprağı almaktan ve omcadan aşırı yaprak toplamadan sakınılmalıdır. Çünkü aşırı yaprak hasadı, ürün verimi ve kalitesinin düşmesine yol açtığı gibi (Cangi ve ark., 2005) omcaların kışın muhtemel düşük sıcaklardan da etkilenmesine yol açabilecektir. Yaprak hasadı; sürgünler 60-70 cm uzunluğa eriştiklerinde çiçek salkımı taşımayan sürgünler üzerindeki yaprakların alınmasıyla başlar. Ancak meyve kalitesinin bozulmaması için, dipten itibaren yapraklar tam büyüklüklerinin 1/3-2/3'nü alan yapraklar alınmalıdır (Göktürk vd., 1997). Salamuralık yapraklar; çiçeklenme öncesi-ben düşme dönemi arasında, sabah erken vakitte toplanmalı ve vakit geçirmeden salamuraya işlenmelidir. Bağdaki üzümde de ekonomik gelir bekleniyorsa, yaprak hasadının 2-3 kırım olarak yapılması uygun olmaktadır. Salamuralık yaprağın fazla ve ben düşme dönemi sonrasında toplanması durumunda, üzümler tam olgunlaşmadığından meyve kalitesi düşmekte ve sürgünler tam pişkinleşmemektedir. Bundan dolayı yaprak kırımları üzümün değerlendirilme şekli de göz önüne alınarak yapılmalıdır. Yaprakların iriliği, şekli, kalınlığı, tüylülüğü ve dilimliliği gibi özellikler çevre şartlarına ve çeşitlere göre büyük farklar sergilediği için (Kliwer, 1981) her üzüm çeşidinin yaprakları salamura yapımına uygun değildir. Kalın ve tüylü yaprakların damak zevki olmadığı, çok parçalı yapraklardan ise sarma yapmak mümkün olmadığı için tüketiciler tarafından tercih edilmemektedirler. Sarmalık yaprak üretimi için ince, tüsüz, mümkün mertebe dilimsiz ve damakta ekşimsi bir tat bırakan



# ŞEHR-İ NUH ULUSLARARASI MULTİ DİSİPLİNER ÇALIŞMALAR KONGRESİ

## 8-9 Eylül 2018 / CİZRE - ŞIRNAK

çeşitler tercih edilmelidir. Son yıllarda Ege Bölgesi, Tokat ve Mersin bölgesi başta olmak üzere, yaprak üretimi için sık dikim sistemlerinin uygulandığı bağlar tesis edilmekte, hatta bazı tesislerde üzüm geliri ikinci plana atılmaktadır (Ağaoğlu ve ark., 1988). Asma yaprağının üzüm meyvesi kadar parasal getirisi olmakla beraber herhangi bir bitkisel ürün grubu içerisinde TUIK'in istatistiki verilerinde yer almamaktadır (Cangi ve Yağcı, 2017). Salamura yaprak üretimi yapılan bağların çoğunda hem üzüm hem de yaprak değerlendirilmektedir. Ancak aşırı miktarda yaprak toplama asmada kalan üzümlerin istenilen olgunluk seviyesine ulaşmadığı için meyve kalitesinin düşmesi yanında (Cangi ve ark., 2005) sürgünlerinde yeterince pişkinleşmemesine sebep olabilmektedir. Bağcılığın rantabil olarak yapıldığı bölgelerde, bilinçli bir yaprak kırımı yapılması halinde, gerek üzüm gerekse salamura yaprak üretiminden düzenli ve yüksek gelir elde etmek mümkündür.

### MATERYAL ve METOD



#### Materyal

Bu çalışma; 2018 yılı gelişme döneminde yöresel çeşitlerin yapraklarının salamura yapımına uygunluğunu ortaya koymak için yürütülmüş ve materyal olarak yörede yetiştiriciliği yapılan Misabk, Mazrone, Bilbizeki, Beytilhamam, Şikari, Zerine, Sinceri, Zeyti, Zeynebi, Goglani, Raşe kewnar, Raşe gürnük, Kerküş, Tayifi (Beleki), Bahdo (Bahdoki), Bakari, Hasani, Nasiri, Payizi, Gewra, Bahdo, Tayifi, Gewra ve Bakari üzüm çeşitlerinin yaprakları kullanılmıştır.

#### Metod

Yöresel çeşitlerin salamura yapımına uygunluğunu tespit etmek için 2018 yılı haziran ve temmuz aylarında

**Şekil 1. Salamura için yaprak toplama**

bağcılığın yaygın olduğu köylere gidilerek her üzüm çeşidi için sürgünlerin orta bölümüne tesadüf eden, tam büyüklüklerinin 1/3-2/3' nü almış olan genç yapraklardan 10'ar adet sapsarı ile beraber alınarak naylon poşetlere konulmuş (Şekil 1), etiket bilgileri eklenmiş ve numunelerin bozulmasını önlemek amacıyla buzluk termos içerisinde laboratuara getirilmiştir. Laboratuvarda oluşturulan 3 kişilik bir ekip ile yaprakların kalınlık, tüylülük ve dilim durumuna bakılarak salamura yapımına uygunlukları tespit edilmiş ve ayrıca fotoğrafları çekilmiştir.

Yaprak kalınlığı ve dilimliliğinin tespiti, gözleme dayalı olarak yapılırken tüylülüğün tespitinde OIV, IBPGR ve UPOV tarafından hazırlanan "Üzüm Tanımlayıcıları" nda genç yaprak için verilen yok(0), çok seyrek(1), seyrek(3), orta(5), sık(7) ve çok sık(8) kriterlerine göre değerlendirmeler lup ile belirlenmiş, puanlama yapılmış ve buna göre yapılmıştır.

# ŞEHR-İ NUH ULUSLARARASI MULTİ DİSİPLİNER ÇALIŞMALAR KONGRESİ

## 8-9 Eylül 2018 / CİZRE - ŞIRNAK

### BULGULAR VE TARTIŞMA

Yaprak dilimliliği (Şekil 2), yaprak kalınlığı ve yaprakların tüylülüğüne göre mahalli üzüm çeşitlerinden Misabk, Mazrone, Bilbizeki, Beytilhamam, Şikari, Zerine, Sinceri, Zeyti, Zeynebi, Goglani, Raşe kewnar, Raşe gürnük, Kerküş, Tayifi (Beleki), Bahdo (Bahdoki),



Şekil 2. Salamura yapımına uygun tüm yaprak(sol) ve salamura yapımına uygun olmayan çok dilimli yaprak(sağ)

Bakari, Hasani, Nasiri, Payizi ve Gewra üzüm çeşitleri üzerinde yapılan değerlendirmede; Bahdo, Tayifi, Gewra ve Bakari üzüm çeşitlerine ait yaprakların salamura yapımına uygun olduğu, diğer yöresel çeşitlerin ise uygun olmadığı tespit edilmiştir (Çizelge 1)

Çizelge 1. Mahalli üzüm çeşitlerinin salamura yapımına uygunluğu

Bilbizeki		Raşe gürnük		Misabk		Payizi	
Dilimlilik	Dilimli	Dilimlilik	Dilimli	Dilimlilik	Dilimli	Dilimlilik	Çok Dilimli
Tüylülük	Tüysüz	Tüylülük	Tüysüz	Tüylülük	Tüysüz	Tüylülük	Tüysüz
Kalınlık	Orta	Kalınlık	Kalın	Kalınlık	Kalın	Kalınlık	Kalın
Uygunluk	Değil	Uygunluk	Değil	Uygunluk	Değil	Uygunluk	Değil
Bahdo		Hasani		Tayifi		Zeyti	
Dilimlilik	Çok az	Dilimlilik	Dilimli	Dilimlilik	Az Dilimli	Dilimlilik	Dilimli
Tüylülük	Tüysüz	Tüylülük	Tüysüz	Tüylülük	Tüysüz	Tüylülük	Tüysüz
Kalınlık	İnce	Kalınlık	Kalın	Kalınlık	İnce	Kalınlık	Orta
Uygunluk	Uygun	Uygunluk	Değil	Uygunluk	Uygun	Uygunluk	Değil
Mazrone		Kerküş		Şikari		Gewra	
Dilimlilik	Çok Dilimli	Dilimlilik	Dilimli	Dilimlilik	Dilimli	Dilimlilik	Az Dilimli
Tüylülük	Tüysüz	Tüylülük	Ç. az var	Tüylülük	Yok	Tüylülük	Yok
Kalınlık	Kalın	Kalınlık	Kalın	Kalınlık	Orta	Kalınlık	Orta
Uygunluk	Değil	Uygunluk	Değil	Uygunluk	Değil	Uygunluk	Uygun
Beytilhamam		Nasiri		Raşe Kewnar		Zeynebi	
Dilimlilik	Dilimli	Dilimlilik	Dilimli	Dilimlilik	Dilimli	Dilimlilik	Dilimli
Tüylülük	Ç. az Tüylü	Tüylülük	Tüysüz	Tüylülük	Tüysüz	Tüylülük	Ç. az Tüylü
Kalınlık	Kalın	Kalınlık	Kalın	Kalınlık	Orta	Kalınlık	Orta
Uygunluk	Değil	Uygunluk	Değil	Uygunluk	Değil	Uygunluk	Değil

# ŞEHR-İ NUH ULUSLARARASI MULTİ DİSİPLİNER ÇALIŞMALAR KONGRESİ

## 8-9 Eylül 2018 / CİZRE - ŞIRNAK

Bakari		Goglani		Sinceri		Zerine	
Dilimlilik	Ç.az Dilimli	Dilimlilik	Dilimli	Dilimlilik	Dilimli	Dilimlilik	Çok Dilimli
Tüylülük	Tüysüz	Tüylülük	Tüysüz	Tüylülük	Tüysüz	Tüylülük	Az Tüylü
Kalınlık	Orta	Kalınlık	Kalın	Kalınlık	İnce	Kalınlık	Orta
Uygunluk	Uygun	Uygunluk	Değil	Uygunluk	Değil	Uygunluk	Değil

### SONUÇ

İlçede, yetiştirilen mahalli çeşitler içerisinde, az sayıda da olsa, salamuralık yaprak üretimine uygun çeşitlerin bulunması, bu hususta bağcılarımıza alternatif ve yeni bir gelir kapısı olarak önemli bir fırsat sunmaktadır. Hazırlanacak bir proje kapsamında; bağcılık yapılan köylerde salamura yaprak üretimine yönelik bağlar kurulabilir ve bu bağlarda, yaprak hasadı ve salamura yaprak yapımı konusunda, özellikle kadınlarımızı daha bilinçli hale getirmek için böylesi bir projeye dahil edilebilir.

### KAYNAKÇA

1. Adınır, M., 2011. Salamuralık Yaprak Toplanan Omcalardaki Koruk Üzümün (*V. vinifera*) Turşu Olarak Değerlendirilmesi. G.O.Üni. Fen Bil. Ens. Yük. Lis. Tezi, 54 s.
2. Ağaoğlu Y.S., Yazgan A., Kara Z., 1988. Tokat yöresinde Yaprak Salamuracılığına Yönelik Asma Yetiştiriciliği Üzerinde Bir Araştırma. Türkiye II. Bağcılık Sempozyumu, Bursa.
4. Anonim, 2011a. <http://manisaolay.com/haber-150-Muthis-birproje!.html> (erişim 05.01. 2012).
3. Anonim, 2012. Türkiye Asma Genetik Kaynakları. T.C. Gıda, Tarım ve Hayvancılık Bak., TAGEM, Tekirdağ Bağcılık Araştırma istasyonu Müd., Tekirdağ.
5. Anonim, 2017. <https://www.mgm.gov.tr/veridegerlendirme/il-ve-ilceler-istatistik.aspx?m=SIRNAK> 8.11.2017
6. Anonim, 2018a. <http://apelasyon.com/Yazi/33-dunya-ve-turkiye-bagciligi> 3.3.2018
7. Anonim, 2018b. <https://ziraatyapma.blogspot.com.tr/2015/12/asili-asma-fidani-uretimi.html> 3.3.2018
8. Cangı, R., Kaya, C., Kılıç, D., Yıldız, M., 2005. Tokat Yöresinde Salamuralık Asma Yaprak Üretimi, Hasad ve İşlemede Karşılaşılan Sorunlar ve Çözüm Önerileri. 6. Ulusal Bağ. Sempozyumu, Bildiri Kitabı (2005), Cilt:2, 632-640, Tekirdağ, 19-23 Eylül 2005.
9. Cangı, R. Ve Yağcı, A., 2017. Bağdan Sofraya Yemeklik Asma Yaprak Üretimi. Nevşehir Bilim ve Teknoloji Dergisi Cilt 6(Kapadokya Ulusal Bağcılık Çalıştayı Özel Sayı) 137-148 2017 DOI: 10.17100/nevbiltek.288316.
10. Çelik, H.; Ağaoğlu, Y.S.; Fidan, Y.; Marasalı, B.; Söylemezoğlu, G., 1998. Genel Bağcılık. Sun Fidan A.Ş. Mesleki Kitaplar Serisi: 1, 253s., Ankara.
11. Çelik, S., 2011. Bağcılık (Ampeloloji). Cilt: I., 3. Baskı, Trakya Üniversitesi, Tekirdağ Ziraat Fakültesi, Bahçe Bitkileri Bölümü, Anadolu Matbaa Ambalaj San. Ve Tic. Ltd. Şti., 246-250 s., Tekirdağ.
12. Downton W.J.S., Grant W.J.R., Loveys B.R., 1987. Diurnal Changes in the Photosynthesis of Field-Grown Grapevines. New Phyto. 105, 71–80.

## ŞEHR-İ NUH ULUSLARARASI MULTİ DİSİPLİNER ÇALIŞMALAR KONGRESİ 8-9 Eylül 2018 / CİZRE - ŞIRNAK

13. Fidan, Y., 1985. Özel Bağcılık. Ankara Üni. Zir. Fak. Yayınları: 930, Ders Kitabı No: 265, Ankara.
14. Göktürk N, Artık N, Yavaş İ, Fidan Y., 1997. Bazı Üzüm Çeşitleri ve Asma Anacı Yapraklarının Yaprak Konservesi Olarak Değerlendirme Olanakları. Gıda, 22 (1): 15-23.
15. Gülcü, M. ve Torçuk, A.İ., 2016. Yemeklik Asma Yaprığı Üretimi ve Pazarlamasında Kalite Parametreleri. VII. Bahçe Ürünlerinde Muhafaza ve Pazarlama Sempozyumu, Tekirdağ, 04-07 Ekim 2016.
16. Gülcü, M., 2016. Salamura Asma Yaprığı Üretimi ve Pazarlanmasında Gıda Güvenliğinin Sağlanması. Tekirdağ Bağcılık Araştırma Enstitüsü Müdürlüğü. Türkiye 12. Gıda Kongresi, 05-07 Ekim 2016, Edirne.
17. Kılıç D., 2007. Narince Üzüm Çeşidinde Farklı Budama Seviyesi ve Azot Dozlarının Salamuralık Asma Yaprak Verimi ve Kalitesi Üzerine Etkileri. G.O.Üni. Fen Bilimleri Ens., Yük. Lis. Tezi, 87 s.,
18. Kliewer, W.M., 1981. Grapevine Physiology. Leaflet 21231. Division of Agricultural Sciences University of California.
19. Roper T.R., Williams,, L.E., 1989. Net CO2 Assimilation and Carbohydrate Partitioning of Grapevine Leaves In Response to Trunk Girdling and Gibberellic Acid Application. Plant Physiology, 89, 1136-40.
20. Yağcı A., Cangi R., Topçu N., Sucu S., Kılıç D., 2012. Tokat'ta Kırsal Kalkınmaya Alternatif Üretim Modeli "Yüksek Rakımlı Bölgelerde Organik Salamuralık Asma Yaprak Üretimi". 1. Ulusal Tokat Sempozyumu, 01-03 Kasım, Cilt: II, sayfa 65-70, Tokat.
21. Yavaş, İ., Fidan, Y., 1986. Üzüm Değerlendirme Şekillerinin İnsan Sağlığı Yönünden Önemi. Gıda Sanayinin Sorunları ve Serbest Bölgenin Gıda Sanayine Beklenen Etkileri Sempozyumu. 15-17 Ekim 1986, Adana 216-221. s.

ŞEHR-İ NUH



# İDİL/ŞIRNAK EKOLOJİSİNDE MAZRONE ÜZÜM ÇELİKLERİNDE FARKLI DİKİM DERİNLİKLERİNİN FİDAN KALİTESİ ÜZERİNE ETKİLERİNİ ARAŞTIRMA<sup>1</sup>

Mehmet Settâr ÜNAL<sup>2</sup>

<sup>2</sup>Şırnak Üniversitesi Ziraat Fakültesi Bahçe Bitkileri Bölümü

Sorumlu yazar e-mail: munal62@hotmail.com

## ÖZET

Deneme; 2017 yılı vegetasyon döneminde yürütülmüş, çalışmada yörede en fazla yetiştirilen Mazrone üzüm çeşidine ait çelikler materyal olarak kullanılmıştır. Mazrone üzüm çeşidine ait yıllık dallardan yaklaşık olarak 40 cm boyunda hazırlanan çelikler, “Tesadüf blokları” deneme desenine göre 15 cm (yüzlek dikim), 25 cm (orta derin dikim) ve 35 cm (derin dikim) ve geleneksel dikim (şahit) olarak 4 uygulamalı ve 4 tekerrürlü olacak şekilde dikilmişlerdir. Deneme sonunda elde edilen fidanlarda sürgün özellikleri, kök özellikleri ile fidan randımanı gibi parametreler incelenmiş ve veriler JUMP 5.0.1 istatistiksel paket programında değerlendirilmiştir. Yapılan tartım ve ölçümler sonucunda; Sürgün gelişme seviyesi, sürgün sayısı (adet), kök sayısı (adet), fidan çapı (mm), ana sürgün kalınlığı (mm), 1. sınıf fidan randımanı ve toplam fidan randımanı (%) bakımından şahit (geleneksel dikim sistemi), Kök gelişme seviyesi, kök uzunluğu (cm) ile köklenme oranı (%) bakımından şahit (geleneksel dikim sistemi) ve derin dikim, Ana sürgün uzunluğu (cm) ve sürgün ağırlığı (g) bakımında derin dikim, Kök ağırlığı (g) ve ıskarta fidan oranı (%) bakımından yüzlek dikim istatistiksel anlamda % 5 seviyesinde önemli olurken-2. sınıf fidan randımanı (%) bakımından

---

**1 TUBİTAK tarafından desteklenmiştir.**

uygulamalar arasında istatistiksel anlamda % 5 seviyesinde önemli bir fark görülmemiştir. Sonuç olarak, geleneksel dikim şekli (şahit); incelenen özelliklerin birçoğunda istatistiksel anlamda % 5 seviyesinde diğer dikim derinliklerden elde edilen fidanlara göre üstünlük göstermiştir. Bu bağlamda geleneksel dikim sisteminde (şahit) çelikler ökçeli olarak hazırlanmaktadır. Sonuç olarak; arazide köklendirilecek asma çelik sayısını, dolayısıyla fidan randımanını önemli seviyede kısıtladığı için incelenen özellikler bakımından şahit (geleneksel dikim şekli) uygulamadan sonra en yüksek performansı sergileyen derin dikim uygulamasını tavsiye etmenin daha doğru olacağı kanaati oluşmuştur.

**Anahtar kelimeler:** İdil, Üzüm, Dikim derinliği

## GİRİŞ

Anadolu, asmanın anavatanı olarak bilinen bölgeler içerisinde yer alan, hem çeşit zenginliğine, hem de geniş bağ alanlarına ve üzüm üretimine sahip dünya üzerindeki önemli bağcılık merkezlerinden birisidir (Anonim, 2018a). Bu sebeple bağcılık, Anadolu'da yaşayan insan topluluklarının binlerce yıldır baş uğraşlarından biri olmuş ve olmaya devam etmektedir (Anonim, 2018b).

2016 TÜİK verilerine göre Ülkemizde 461.900 ha bağ alanından yılda 3.650.000 ton yaş üzüm üretimi elde edilmektedir (Anonim, 2018c). Dünya genelinde Türkiye hem üretim alanı ve hem de üretim miktarı yönünden önde gelen ülkeler arasında yer almaktadır. Dünyada ön sıralarda yer alan bağcılığımız, üretim ve yetiştiricilikle ilgili konularda birçok sorunla karşı karşıya bulunmakta, bunların başında da sertifikalı fidan üretiminin yetersiz olması gelmektedir. Asma birçok kültür bitkisi gibi hem vegetatif, hem de tohumla çoğaltılabilmektedir. Ancak tohumla çoğaltım, zaman kaybı ve özellikle elde edilen bitkilerdeki açılımdan dolayı üretimde tercih edilmemektedir.

Vegetatif yolla asma fidanı elde edilmesinde ise çelik, aşı, daldırma, doku kültürü gibi değişik yöntemler uygulanmaktadır (Fidan vd., 1998; Kelen,1994).Asma fidanı üretimindeki sorunun ana sebebi olarak fidan kalitesi ve randıman düşüklüğü ile arazide uygulanan işlemlerin eksikliği ve hatalı uygulamalar gelmektedir. Bunlar, bir yandan üretimde sağlanan artışı sınırlarken diğer yandan fidan maliyetini de artırmaktadır (Kelen, 1994; Çelik ve Odabaş, 1998; Cangı vd., 1999). Ülkemizde asma fidanı randımanının düşük olması üzerinde gerek fidanlık şartları ve gerekse söküm ve söküm sonrası hatalı işlemler de önem arz etmektedir. Bu kayıplar üzerine fidanlık çeliklerinin dikim derinlikleri de belli oranda etkili olmaktadır. Bilindiği gibi asma fidanı üretiminin değişik aşamalarında fidan kayıpları meydana gelmekte, bu da ülkemizdeki fidanı randımanının %25–57 arasında gerçekleşmesine yol açmaktadır (Kocamaz, 1995).

Bu sebeple dikim derinliklerinin fidan randımanı üzerine etkisi konusunda bir fikir edinebilmek amacı ile, 1988-1989 yılı üretim döneminde Tekirdağ Bağcılık Araştırma Enstitüsü'nde, aşılı köklü fidan üretiminde en uygun dikim derinliğini tespit etmek amacı ile yaklaşık 30 cm uzunluğundaki aşılı çelikler uzunluklarının 1/3, 1/2, 2/3' ne kadar fidanlıkta açılan çizilere dikilmişler, sonuçta fidan randımanı bakımından derin dikim en iyi sonucu vermiştir. Uzun yıllardan beri geleneksel olarak bağcılık yapılan Şırnak'ın İdil ilçesinde, modern bağcılık yapılmayıp, bağcılık daldırma usulü ya da ökçeli çeliklerin yerinde köklendirilmesi devam etmektedir.

Bu araştırmanın amacı, yörede uygulanan dikim sistemi ile asma çeliklerinde uygulanan farklı dikim derinliklerinin fidan kalitesi ve randımanı üzerine etkisini ortaya koyarak üreticileri doğru bilinçlendirmek, dolayısıyla yöre bağcılığın gelişimine katkıda bulunmaktır.

## **MATERYAL VE YÖNTEM**

### **1. Materyal**

Deneme; Şırnak Üniversitesi Ziraat Fakültesi Bahçe Bitkileri Bölümünde yapılmış, çalışmada İdil yöresinde en fazla yetiştirilen üzüm çeşidi olan Mazrone çelikleri materyal olarak kullanılmıştır.

### **2. Yöntem**

Asma çeliklerinin dikimi (Şekil 1); ilkbaharda (Nisan), gözler uyanmadan hemen önce gerçekleştirilmiş olup, deneme; (Düzgüneş vd.1987)'nin belirlediği yonteme göre "Tesadüf blokları" deneme desenine göre 4 uygulamalı (dikim derinlikleri ve yöresel dikim sistemi), 4 tekerrürlü ve her tekerrürde 15 asma çeliği olacak şekilde kurulmuştur.

Bu çerçevede, projenin kabulünü müteakip, 2017 yılı nisan ayı başlarında bir üretici bağındaki Mazrone üzüm çeşidine ait yıllık dallardan 40 cm boyunda hazırlanan çelikler, 15 cm (yüzlek dikim), 25 cm (orta derin dikim) ve 35 cm (derin dikim) derinliklerinde dikilen yerli asma çelikleri (Şekil 2) ile yörede uygulanan dikim sisteminden (dipçikli çelik dikimi, şahit) (Şekil 3) elde edilen fidanlarda sürgün gelişme seviyesi, sürgün uzunluğu (cm), sürgün sayısı, sürgün ağırlığı (g), kök gelişme seviyesi, kök uzunluğu (cm), kök sayısı, kök ağırlığı (g), köklenme oranı (%), fidan çapı (mm), ana sürgün kalınlığı (mm), ıskarta fidan oranı (%), 1. Sınıf fidan randımanı (%), 2. sınıf fidan randımanı (%), toplam fidan randımanı (%) gibi özellikler incelenmiş, gelişme dönemi boyunca asma çeliklerinde budama dışında,



Şekil 1. Parselde dikimi yapılan yerli asma çelikler

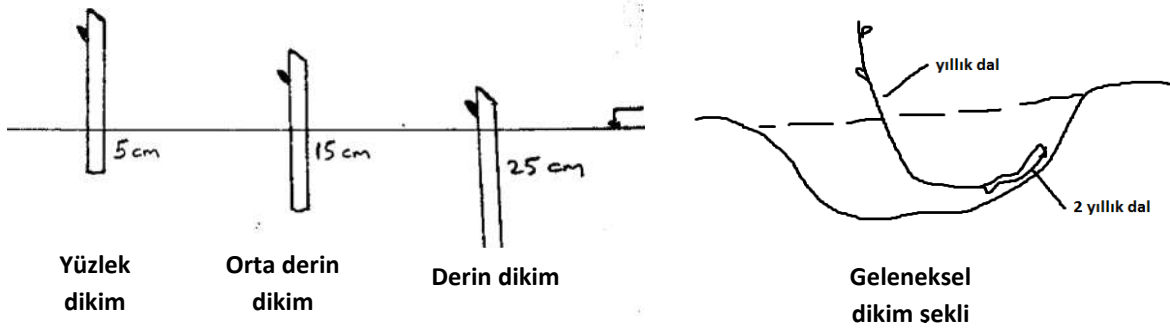

Şekil 2. Farklı dikim şekillerinin uygulanması





**Şekil 3. Geleneksel dikim(Şahit) şeklinin uygulanması**

### **3. İncelenen Özelliklerin Belirlenmesi**

Dinlenme döneminde sökülerek her bir tekerrürdeki uygulamalara ait fidanlarda (Şekil 4) başlıca aşağıdaki ölçüm, sayım ve değerlendirmeler yapılmıştır.

**3.1. Sürgün gelişme seviyesi:** Sürgün gelişme seviyesini tespit etmek amacıyla 5 ayrı grubu gösteren bir ıskala değeri kullanılmıştır.

0= sürme yok, 1= zayıf, 2= orta, 3= kuvvetli, 4= çok kuvvetli sürgün gelişmesini belirtmektedir.

**3.2. Ana sürgün kalınlığı (mm):** Dikim budamasında bırakılan en uygun yıllık dalın ilk 3 boğum arası ölçülmüştür.

**3.3. Ana sürgün uzunluğu (cm):** Ana sürgün uzunluğu pişkinleşmiş olan yere kadar ölçülmüştür.

**3.4. Sürgün sayısı(adet):** Toplam gelişmeyi bulmak için kalemden çıkan sürgünler sayılarak belirlenmiştir.

**3.5. Sürgün ağırlığı (g):** Aynı şekilde toplam gelişmeyi bulmak için fidan budandıktan sonra budama artıkları tartılarak belirlenmiştir.

**3.6. Kök gelişme seviyesi:** Yine 5 ayrı grubu gösteren bir ıskala değeri kullanılmıştır. Bu değerlerden; 0= köklenme yok, 1= zayıf, 2= orta, 3= kuvvetli, 4= çok kuvvetli kök gelişmesini belirtmektedir.

3.7. Kök sayısı (adet): **Fidanların, özellikle dip kısımlarında oluşan, etli,  $\geq 10$  cm ve daha uzun olanların sayılmasına dikkat edilmiştir.**

3.8. **Kök uzunluğu (cm):** Özellikle dip kısımlarında oluşan etli yapıdaki köklerin boyu ölçülerek tespit edilmiştir.

3.9. **Kök ağırlığı (g):** Fidan gelişimi hakkında bilgi edinmek için kök budamasından sonra kalan artıklar tartılarak tespit edilmiştir.

3.10. **Köklenme oranı (%):** Kök/Sürgün gelişme seviyesinde olduğu gibi, 5 ayrı skala değeri kullanılarak değerlendirme yapılmıştır(0= köklenme yok, 1= zayıf, 2= orta, 3= kuvvetli, 4= çok kuvvetli köklenme).

3.11. **Fidan çapı (mm):** Ana sürgünün yaklaşık 5 cm altından fidanların kalınlığı ölçülerek değerlendirme yapılmıştır.

3.12. **Iskarta fidan oranı( %):** Farklı dikim derinliğinin fidanlarda tutma oranı üzerine etkilerini ortaya koymak amacı ile tespit edilmiştir.

3.13. **Toplam fidan randımanı (%):** Toplam fidan randımanı, 1. ve 2. sınıf fidanların toplamı olarak hesaplanmıştır.

3.14. **1. sınıf fidan randımanı (%):** Köklerin, çeliğin dip kısmından çıkmış, gövde etrafında dengeli olarak dağılmış en az 3 adet etli kök oluşumu ile sürgünün iyi gelişmiş, odunlaşmış ve sağlıklı olmasına dikkat edilmiştir.

3.15. **2. sınıf fidan randımanı (%):** Köklerin, yine çeliğin dip kısmından çıkmış olmasına ve en az 2 adet etli kök oluşumu ile sürgünün orta seviyede gelişmiş, odunlaşmış ve sağlıklı olmasına dikkat edilmiştir.

Çalışma sonunda elde edilen veriler JUMP 5.0.1 istatistiksel paket programında, değerlendirilmiştir.

## **BULGULAR VE TARTIŞMA**

1. **Sürgün gelişme seviyesi:** Uygulamalar, sürgün gelişme düzeyleri yönünden istatistiksel yönden önemli bir fark ortaya çıkarmış ve en yüksek değer(2.72) şahitten elde edilmiş(Çizelge 1), bunu derin dikim(2.41) takip etmiş, yüzlek(1.66) ve orta derin dikim(1.65) ise istatistiksel olarak aynı grupta yer almış olup en düşük değeri vermişlerdir.

2. **Ana sürgün uzunluğu (cm):** Uygulamalar arasında istatistiksel olarak farklılık çıkmış olup, en yüksek değeri sırasıyla derin(104.40) ve orta derin dikim(90.50) göstermiş ve aynı gruba girmişler; bunları yine sırayla yüzlek(58.20) ve geleneksel dikim(27.20) göstermiştir.

**3. Ana sürgün kalınlığı (mm):** İstatistiksel anlamda fark bulunmuş ve en yüksek değeri şahit(6.08) göstermiş olup, bunu derin dikim(5.12) izlemiştir. Yüzlek(3.36) ve orta derin dikim(3.11) ise sırayla bunları takip etmiştir.

**4. Sürgün sayısı(adet):** Bu özellik bakımından muameleler arasında farklılık bulunmuş, en yüksek değeri ise sırasıyla şahit(2.03), derin(1.71), yüzlek(1.31) ve orta derin dikim (1.23) gösterirken yüzlek ve orta derin dikim aynı gruba girmiştir.

**5. Sürgün ağırlığı (g):** Bu açıdan da muameleler arasında farklılık bulunmuş, en yüksek değeri derin dikim(241.30) almış, bunu şahit(193.70) takip etmiş, yüzlek(160.50) ve orta derin dikim(132.10) ise en düşük değeri göstermiş olup, istatistiksel olarak aynı grupta yer almışlardır.

**6. Kök gelişme seviyesi:** Aynı şekilde uygulamalar arasında önemli bir fark çıkmış, aynı gruba giren şahit(3.05) ile derin dikim(2.48) yüksek değer gösterirken orta derin dikim(1.64) ile yüzlek dikimde(1.63) aynı grupta yer alıp daha düşük bir değer göstermişlerdir.

**7. Kök sayısı (adet):** Yine budamada bırakılacak kadar uzayan ve gelişen köklerin adedi dikkate alınmış, istatistiksel anlamda fark bulunmuş olup, en yüksek değeri şahit(8.90) göstermiş, bunu sırayla derin dikim(8.29), orta derin(5.95) ve yüzlek dikim(5.40) izlemiştir.

**8. Kök uzunluğu (cm):** Budamada bırakılacak kadar uzayan ve gelişen köklerin boyu hesaba katılmış olup, bu bakımdan da uygulamalar arasında fark bulunmuş, sırasıyla şahit(22.20) ve derin dikim(21.50) en yüksek değerleri vermiş ve aynı gruba girmiştir. Orta derin dikim(13.90) ile yüzlek dikimde(12.90) aynı gruba girmiş olup, en düşük değeri vermişlerdir.

**9. Kök ağırlığı (g):** Kök ağırlığı açısından da muameleler arasında farklılık bulunmuş ve en yüksek değeri yüzlek dikim(4.22) göstermiş; bu uygulamayı sırası ile derin dikim(3.19), şahit (2.70)ve orta derin dikim(2.26) izlemiştir.

**10. Köklenme oranı (%):** Uygulanan dikim sistemleri arasında istatistiksel anlamda farklılık bulunmuş, en yüksek değer aynı gruba giren sırayla şahit(63.07) ve derin dikim(61.40) almış; bunları sırayla aynı gruba giren orta derin(35.10) ve yüzlek dikim(30.10) izlemiştir.

**11. Fidan çapı (mm):** İstatistiksel anlamda önemli farklılık tespit edilmiş olup, bu özellik bakımından en yüksek değeri şahit(8.53) göstermiş olup, bunu derin dikim(6.64) takip etmiştir. Orta derin(4.71) ve yüzlek dikim(4.40) ise sırayla en düşük değerleri göstermiş ve aynı grubu temsil etmişlerdir.

**12. Iskarta fidan oranı (%):** Farklı uygulamalar bu özellik üzerinde de etkili olmuş, en yüksek değeri sırayla yüzlek(40.00) ve orta derin dikim(35.00) göstermiş olup aynı gruba girmişler; bunları derin dikim(28.20) ve şahit(12.50) izlemiştir.

**13. 1. sınıf fidan randımanı (%):** Bu özellik açısından da dikim derinlikleri arasında istatistiksel anlamda bir farklılık görülmüş, en yüksek değeri şahit(90.00) sergilemiş ve bunları sıra ile derin(71.70), orta derin(49.20) ve yüzlek dikim(40.00) izlemiştir.

**14. 2. sınıf fidan randımanı (%):** Bu özellik bakımında uygulamalar arasında istatistiksel anlamda bir fark görülmemiş olup, aradaki farkın tesadüften kaynaklandığı düşünülmektedir..

**15. 3. Toplam fidan randımanı (%):** Uygulamalar arasında bulunan farklılık, istatistiksel anlamda önemli çıkmış, en yüksek değer şahit dikimden(93.70) elde edilmiş, bunu sırayla derin(71.70, orta derin(65.00) ve yüzlek dikim(60.00) izlemiştir. Benzeri sonuçlar; (Ünal, 1990)'ın yaptığı denemede derin dikim yapılan uygulamalardan da elde edilmiştir.



**Şekil 4. Farklı dikim derinlikleri ile geleneksel dikim sisteminden elde**



	İncelenen Özellikler														
Uygulamalar	Sürgün Gelişim Seviyesi	Ana Sürgün boyu (cm)	Sürgün Sayısı (adet)	Sürgün Ağırlığı (g)	Kök Gelişim Seviyesi	Kök boyu (cm)	Kök Sayısı (adet)	Kök Ağırlığı (g)	Köklenme Oranı (%)	Fidan Çapı (mm)	Ana Sürgün Kalınlığı (mm)	Iskarta Fidan Oranı (%)	1.Sınıf Fidan Randımanı (%)	2.Sınıf Fidan Randımanı (%)	Toplam Fidan Randımanı (%)
Yüzlek dikim	1.66 b	58.2 b	1.31b	160.5 b	1.63b	12.9 b	5.40c	4.22a	30.1b	4.40 c	3.36b c	40.0a	40.0c	30.0	60.0b
Orta derin dikim	1.65 b	90.5 a	1.23b	132.1 b	1.64b	13.9 b	5.95bc	2.26b	35.1b	4.71 c	3.11c	35.0a	49.2c	27.0	65.0b
Derin dikim	2.41 ab	104.4 a	1.71a b	241.3 a	2.48a	21.5 a	8.29ab	3.19a b	61.4a	6.64 b	5.12a b	28.2a b	71.7b	36.2	71.7b
Şahit (Geleneksel dikim)	2.72 a	27.2 c	2.03a	193.7 ab	3.05a	22.2 a	8.90a	2.74b	63.7a	8.53 a	6.08a	12.5b	90.0a	31.0	93.2a
LSD (0.05)	0.82	27.22	0.62	64.29	0.76	3.78	2.41	1.25	12.80	1.88	1.86	19.50	15.91	Ö.D.	16.69

Çizelge 1. Şahit ile farklı dikim derinliklerinden elde edilen fidanlarda incelenen özellikler ve elde edilen ortalama değerler (Ö.D. Önemli değil)

# ŞEHR-İ NUH ULUSLARARASI MULTİ DİSİPLİNER ÇALIŞMALAR KONGRESİ

## 8-9 Eylül 2018 / CİZRE - ŞIRNAK

### SONUÇ

Dikim sistemleri (uygulamalar), incelenen özellikler yönünden sadece "2. sınıf fidan randımanı bakımından önemli bir farklılık ortaya çıkarmamış; buna karşılık geleneksel dikim şekli, ana sürgün uzunluğu, kök ağırlığı ve ıskarta fidan oranı dışında istatistiksel anlamda % 5 seviyesinde önemli seviyede üstünlük göstermiştir (Çizelge 1). Elde edilen bu sonuçlara göre, yörede uygulanan sistem daha uygun gözükmeyle beraber çelikler dipçikli olarak hazırlandığı için (Şekil 1) materyal temini en önemli kısıt olarak karşımıza çıkmakta, yine sökümdede diğer uygulamalara göre fidan kayıplarının daha fazla olabileceğini göz önüne aldığımızda bu avantajın fazla bir önemi kalmayacaktır. Dolayısı ile geleneksel dikim sisteminden sonra, bölgenin sıcak ve kurak iklim özelliğini de dikkate aldığımızda, en yüksek fidan randımanını veren derin dikim sistemini (Çizelge 1) tavsiye etmek daha doğru olacaktır.

### KAYNAKLAR

- Anonim, 2018a. <http://apelasyon.com/Yazi/33-dunya-ve-turkiye-bagciligi> 3.3.2018
- Anonim, 2018b. <http://tarlabahce.com/konu-uzum-yetistiriciligi.html?pid=124> 3.3.2018
- Anonim, 2018c. <https://ziraatyapma.blogspot.com.tr/2015/12/asili-asma-fidani-uretimi.html>. 3.3.2018
- Cangi, R., Kelen, M., Doğan, A., 1999. Serin iklim koşullarında asma fidanı üretim olanakları. Türkiye III. Ulusal Bahçe Bitkileri Kongresi. 430–435. Eylül 1999, Ankara.
- Çelik, H. ve Odabaş, F. 1998. Fidanlık şartlarında aşılama yoluyla aşılı asma fidanı üretiminde başarı üzerine aşı tipi ve aşılama zamanlarının etkileri. Ondokuz Mayıs Üni. Ziraat Fakültesi. Bahçe Bitkileri Bölümü, Samsun-TÜRKİYE. Geliş Tarihi: 09.04.1996. Tr. J. of Agriculture and Forestry. 22 (1998) 281
- Düzgüneş, O., T. Kesici, O. Kavuncu ve F. Gürbüz. 1987. Araştırma ve Deneme Metodları. Ankara Üni. Zir. Fak. Yayınları: 1021, Ankara, 381s.
- Fidan Y., Çelik, H., Y.S. Ağaoğlu, B. Marasalı ve G. Söylemezoğlu. 1998. Genel Bağcılık. Sunfidan A.Ş. Mesleki Kitaplar Serisi:1, Ankara, 253s.

# ŞEHR-İ NUH ULUSLARARASI MULTİ DİSİPLİNER ÇALIŞMALAR KONGRESİ

## 8-9 Eylül 2018 / CİZRE - ŞIRNAK

Kelen, M., 1994. “Bazı Uygulamaların Aşılı Köklü Asma Fidanı Üretiminde Fidan Kalite ve Randımanı Üzerine Etkileri ve Aşılı Kaynaşmasının Anatomik ve Histolojik Olarak İncelenmesi Üzerine Araştırmalar”, Yüzüncü Yıl Üniversitesi, Fen Bilimleri Enstitüsü, Bahçe Bitkileri Anabilim Dalı Doktora Tezi, Van.

Kocamaz, E., 1995. Filoksera’ya ve nematoda dayanıklı Amerikan asma anaçları. T.C. Tarım ve Köyişleri Bakanlığı. Çanakkale Meyvecilik Üretim İstasyonu Müdürlüğü. 6 s. Çanakkale.

Ünal, M.S., 1990. Farklı Dikim Derinliklerinin Aşılı Köklü Asma Fidanlarında Kalite ve Randıman Üzerine Etkileri. T.Ü. Tekirdağ Ziraat Fakültesi Bahçe Bitkileri Anabilim Dalı Yüksek Lisans Tezi, Tekirdağ.

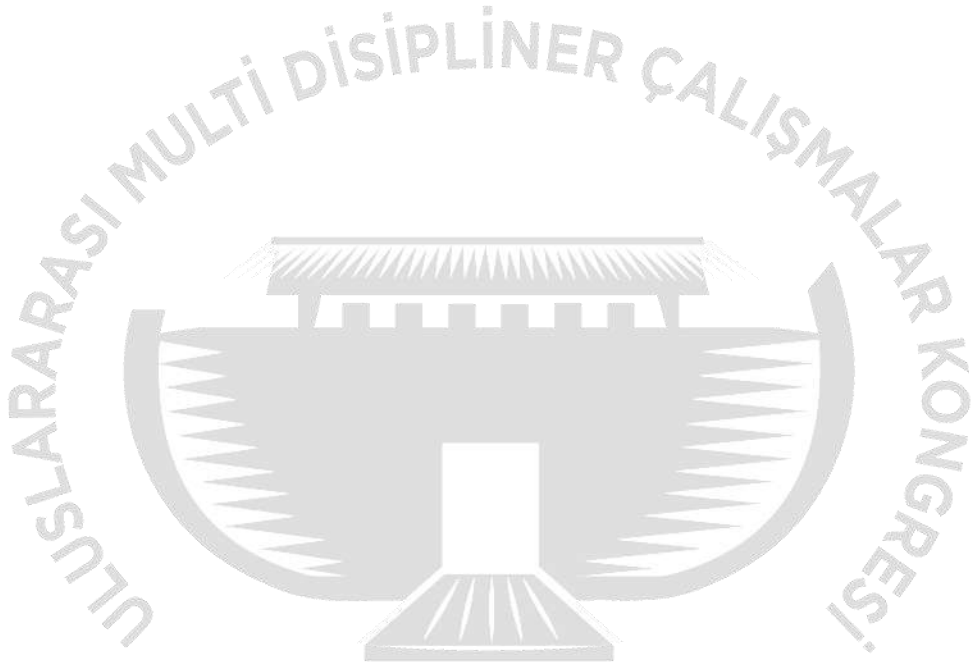

# ŞEHR-İ NUH

# ŞEHR-İ NUH ULUSLARARASI MULTİ DİSİPLİNER ÇALIŞMALAR KONGRESİ 8-9 Eylül 2018 / CİZRE - ŞIRNAK

## İdil/ŞIRNAK İLÇESİNİN EKONOMİK OLARAK BAĞCILIĞA UYGUNLUĞUNU İKLİM VERİLERİ AÇISINDAN DEĞERLENDİRME

Mehmet Settar ÜNAL<sup>1</sup>

<sup>1</sup>Şırnak Üniversitesi Ziraat Fakültesi Bahçe Bitkileri Bölümü

Sorumlu yazar e-mail: munal62@hotmail.com

### ÖZET

Ülkemizde ekonomik anlamda bağcılık, hemen her yerde yapılırken Şırnak bölgesinde, bağcılığın özellikle İdil yöresinde ön plana çıktığı görülmektedir. Bu çalışma; 2017 yılında İdil bölgesinin uzun yıllara dayalı iklim verilerinin ekonomik manada bağcılığa elverişlilik durumlarını ortaya koymak için yürütülmüştür. Bir bölgede ekonomik olarak bağcılık yapabilmek için gerekli görülen uzun yıllara ait iklim parametrelerinden yıllık ortalama sıcaklık, en soğuk ay ortalama sıcaklığı, en sıcak ay ortalama sıcaklığı, gelişme dönemi sıcaklığı, etkili sıcaklık toplamı, yıllık toplam yağış miktarı, gelişme süresi, sonbahar ilk donları, kış donları, yıllık güneşlenme süresi ve sıcaklık ile doğrudan ilişkili olan rakım arasında bir paralellik bulunduğu; kışın oluşan düşük sıcaklıkların kışlık gözlerin soğuklama ihtiyacını karşılamada yeterli olduğu; ilçede gelişme döneminin uzun ve sıcaklık toplamının yüksek olmasının bölge bağcılarının her dönemde yetişebilen üzüm çeşitlerini yetiştirme imkanı tanıdığı; buna mukabil yazın oluşan yüksek sıcaklıkların, ilkbahar geç donlarının, rüzgar hızının ve bir yağış şekli olan dolunun bağlarda zaman zaman zarar oluşturduğu; bunun yanında düşük hava nispi nemi ile gelişme döneminde düşen yetersiz yağış miktarı da gelişme, ürün verim ve kalitesi üzerine olumsuz etkisi olduğu gözlenmiştir. Sonuç olarak; iklim verilerini incelediğimizde İdil ilçesinde ekonomik olarak bağcılık yapılabileceğini görürüz. Ancak, bölgenin iklim özelliğine uygun olarak modern bağcılık düşünüldüğünde, sıcaklığa ve kuraklığa dayanıklı Amerikan asma anacı seçimi yanında yazın kritik devrelerde sulama yapmanın omca gelişimi, ürün verim ve kalitesi açısından önem arz edeceğinin unutulmaması gerekir.

Anahtar Kelimeler: İdil, bağcılık, iklim, üzüm

# ŞEHR-İ NUH ULUSLARARASI MULTİ DİSİPLİNER ÇALIŞMALAR KONGRESİ

## 8-9 Eylül 2018 / CİZRE - ŞIRNAK

### GİRİŞ

Dünyada bağcılık; 30°-50° kuzey, 30°-40° güney enlem dereceleri arasında ekonomik olarak yapılmaktadır (Köse, 2014). Konumu itibarıyla 36°-42° kuzey enlemleri arasında yer alan ülkemiz ise asmanın gen merkezlerinin kesiştiği ve ilk kez kültüre alındığı coğrafyanın merkezinde yer alması, çok eski ve köklü bir bağcılık kültürüne sahip olması gibi nedenlerle zengin bir gen kaynağına sahip bulunmaktadır (Çelik ve ark., 1998; Karataş ve ark., 2009).

Geçmişte büyük uygarlıkların kurulduğu Mezopotamya bölgesinde yer alan Şırnak ili, değişik tarih devirlerinde çeşitli uygarlıkların etkisi altında kalmış ve günümüze kadar bu uygarlıkların izlerini taşımıştır. Şırnak ili 18 Mayıs 1990 tarih ve 20522 sayılı Resmi Gazete 'de yayımlanan 16 Mayıs 1990 tarih ve 3647 sayılı kanunla Siirt ilinden ayrılarak Türkiye'nin 73. ili olmuştur. İdil ilçesi ise aynı tarih ve kanunla Mardin ilinden ayrılarak Şırnak iline bağlanmıştır (Anonim, 2018). İlçenin ortalama nüfus yoğunluğu merkez ve ova köylerinde daha fazla, dağ köylerinde ise daha azdır. Bunun temel sebepleri, geçim kaynakları ve sosyo-ekonomik yapı olarak gözükmektedir. Şırnak ilinde bağcılık ve şarapçılık kültürünün M.Ö. 2000'li yıllardan günümüze ulaştığı bilinmektedir. Özellikle Ermeni ve Süryanilerden gelen bağcılık kültürü halen varlığını sürdürmektedir. 2016 TÜİK verilerine göre Güneydoğu Anadolu bölgesi bağ alanı bakımından 118.133 ha ile Ege bölgesinden sonra ikinci sırada bulunmaktadır (Çizelge 1). Şırnak ili bağ arazi varlığı yönünden, Türkiye sıralamasında 16.424 da alanla 40. sırada yer almaktadır (TÜİK, 2016). Coğrafi konum bakımından Türkiye'nin 37.2° enlem ve 41.53° boylamında yer alan İdil ilçesi ise; Şırnak iline bağlı ilçeler arasında yüzölçümü bakımından en fazla alana sahip, kuzey ve kuzey batısı dağlık-engebeli, güneyi ise düz arazi özelliği ihtiva etmektedir (Anonim, 2013).

Çizelge 1. Bölgelere göre bağ alanı (ha) (TÜİK, 2016)

Bölgeler	2012	2013	2014	2015	2016	2012-	Alan	
						2016		(%)
							Fark (%)	
Batı Marmara	13.678	13.319	13.271	13.095	12.901	-5.68	3,0	
Ege	138.186	140.598	141.364	141.413	141.245	2.21	32,5	
Doğu Marmara	14.347	14.238	13.600	13.210	13.467	-6.13	3,1	
Batı Anadolu	20.509	19.461	19.135	18.100	18.473	-9.92	4,2	
Akdeniz	77.167	78.990	77.608	77.546	59.078	-23.44	13,6	
Orta Anadolu	42.155	43.073	47.217	46.608	40.699	-3.45	9,4	



# ŞEHR-İ NUH ULUSLARARASI MULTİ DİSİPLİNER ÇALIŞMALAR KONGRESİ

## 8-9 Eylül 2018 / CİZRE - ŞIRNAK

Batı Karadeniz	15.462	15.763	15.566	14.477	12.422	-19.66	2,9
Doğu Karadeniz	223	198	204	201	201	-9.87	0,1
Kuzeydoğu Anadolu	907	907	914	916	937	3.31	0,2
Ortadoğu Anadolu	17.782	17.482	17.014	17.047	17.624	-0.89	4,0
Güneydoğu Anadolu	121.833	124.720	121.152	119.295	118.133	-3.04	27,1

Şırnak Gıda, Tarım ve Hayvancılık İl Müdürlüğü'nden alınan verilere göre, il genelinde toplam bağ alanı 17.724 da; İdil'de ise 12.000 da, üretim miktarı 6.685 ton olduğu bildirilmiştir (Anonim, 2017a). Görüldüğü gibi İdil'de bağcılık, il genelinde yapılan bağcılık içerisinde oldukça önemli bir yer tutmaktadır.

Bu çalışmamızda, İdil Gıda, Tarım ve Hayvancılık İlçe Müdürlüğü ve Meteoroloji Genel Müdürlüğü'nden edinilen bilgiler ışığında İdil ilçesinin bağcılık açısından uygunluğunu belirlemek amacıyla iklim verileri incelenmiştir.

### BULGULAR VE TARTIŞMA

Bir bölgede ekonomik anlamda bağcılık yapılması düşünüldüğünde dikkate alınması gereken en önemli unsur iklim değerleri olmalıdır (Çizelge 2).

Çizelge 2. Ekonomik anlamda bağcılık yapılabilmesi için gerekli minimum iklim değerleri (25 yıllık) (Çelik ve ark., 1998; Ünal, 2000; Çelik, 2011; Uzun, 2011; Anonim, 2013; Anonim, 2017c)

Parametreler	Asmanın İstekleri	İdil İklim Verileri
Rakım (m)		773
Yıllık Ortalama Sıcaklık (°C)	9	17.7
Kritik Düşük Sıcaklık (°C)	-12	-14.4 *

# ŞEHR-İ NUH ULUSLARARASI MULTİ DİSİPLİNER ÇALIŞMALAR KONGRESİ

## 8-9 Eylül 2018 / CİZRE - ŞIRNAK

Kritik Yüksek Sıcaklık (°C)	35	43.3 **
En Soğuk Ay (Ocak) Ortalama Sıcaklık (°C)	0	4.9
En Sıcak Ay (Temmuz) Ortalama Sıcaklık (°C)	20	39.1
Yaz Ayları Ortalama Sıcaklık (°C) ***	18	24.5
Etkili Sıcaklık Toplamı (EST)	900	3015
Gelişme Dönemi Uzunluğu (gün)	180	235
Yıllık Toplam Yağış (mm)	600	665
Gelişme Döneminde Düşen Yağış Miktarı (mm)	350	188
Gelişme Dönemi Güneşlenme Süresi (gün)	1500	-
Hava Nisbi Nem Miktarı (%)	55-65	42.2
Rüzgar Hızı (m/s)	3-4	4.8
Donlu Günler	Başlama Tarihi Bitiş Tarihi	Kasım başı Mart başı

\* Şubat 1993, \*\* Temmuz 1993, \*\*\* 1 Nisan-31 Eylül arası ortalama sıcaklık

### Sıcaklıklar

Bir yörede bağcılığın yapılıp yapılamayacağını belirleyen en önemli iklim elemanı olup, her çeşidin sürgün ve mahsulünü olgunlaştırabilmesi için belli bir sıcaklık toplamına ihtiyacı bulunmaktadır. Bir bölgede ekonomik anlamda bağcılık yapabilmek için yıllık ortalama sıcaklığın en az 9 °C, en soğuk ay (Ocak) ortalama sıcaklığının 0 °C, en sıcak ay (Temmuz) ortalama sıcaklığının 20 °C, yaz ayları ortalama sıcaklığının ise en az 18 °C olması gerekmektedir (Çelik, 2011). Yıllık ortalama sıcaklığı 11-16 °C olduğu alanların da, bağcılık için en uygun bölgeler olduğu belirtilmektedir (Gürsöz, 1993). Gelişme dönemindeki sıcaklıkların 10 °C'nin altına düşmesi ya da 35 °C'nin üzerinde seyretmesi asmanın gelişimini olumsuz yönde etkilemektedir. 35 °C'nin üzerindeki yüksek sıcaklıklar, sürgün büyümesi yanında şeker birikimini ve asit yıkımını azalttığı, salkımlarda ise olgunluğun ve renk oluşumunu yavaşlattığı veya durdurduğu belirtilmektedir (Köse, 2014). Çizelge 2. incelendiğinde, İdil'de zaman zaman yazın oluşan yüksek sıcaklıkların salkımlar üzerinde olumsuz etki oluşturabileceği gözükmektedir (Şekil 1). Nitekim bölge bağcılarının çok yüksek sıcaklıklara karşı, salkımları doğrudan güneşe maruz bırakmayacak ve omca tacını fazla açmayacak bir budama ve terbiye şekli oluşturma gibi

## ŞEHR-İ NUH ULUSLARARASI MULTİ DİSİPLİNER ÇALIŞMALAR KONGRESİ 8-9 Eylül 2018 / CİZRE - ŞIRNAK

bazı tedbirleri almaları gerekmektedir. Büyüme dönemindeki farklı sıcaklık dereceleri büyümeyi,



üzümün kalite ve yapısını etkilemektedir. 10 °C üzerindeki uzun süreli sıcaklıklar sürgün gelişimini; çiçeklenme ve tane gelişimi boyunca oluşan aşırı sıcaklıklar erken ben düşme, enzim faaliyetini durdurma ve olumda tad kayıplarına yol açarken olum dönemindeki günlük yüksek sıcaklıklar ise tanen, şeker ve aromatik maddelerin oluşumunu artırarak fenolojik dönemlerin oluşumuna da etkilemektedir.

Herhangi bir yörenin bağcılık potansiyelini belirlemede yararlanılan en önemli parametre “Etkili Sıcaklık Toplamı”dır. Gün derece (gd) olarak ifade edilen bu değer, asma için gelişmenin başladığı ortalama sıcaklık değeri olan 10°C'nin üzerindeki sıcaklıkların toplamı olup, en az 900 gd olması gerektiği bildirilmektedir (Tangolar ve

ark.,2010). Üzüm çeşitlerinin etkili sıcaklık toplam (EST) istekleri esas alınarak olgunlaşma dönemleri, erkenciden geççiye doğru sınıflandırılabilir (Çelik ve ark., 1998). Bir ekolojide bağcılığa elverişli etkili sıcaklık toplamının alt sınırı 900 gd olarak kabul edilmektedir (Eggeberger ve ark., 1975). Ekolojileri EST değerlerine göre; Soğuk= 900-1.400 gd, Serin= 1.401-1.700 gd, Ilıman= 1.701-1.950 gd, Sıcak-ılıman= 1.951-2.250 gd ve Sıcak= 2 251 gd ve üzeri olarak sınıflandırmak mümkündür (Winkler ve ark., 1974). Uyanmadan hasada kadar, etkili sıcaklık toplamının ise 3015 gd olduğu

Şekil 1. Salkımda gün  
vanlığı(Haberli/İDİL)

bildirilmektedir. Bu durumda İdil ilçesi sıcak iklim bölgesinde yer almaktadır (Çelik ve ark., 1998). Bu nedenle, İdil ekolojisinde her dönemde olgunlaşan üzüm çeşitlerini yetiştirmenin mümkün olduğu

söylenbilir.

### Gelişme Dönemi Uzunluğu

Bu parametre, asma gözlerinin uyanmasından yaprakların dökümüne kadar geçen zamanı kapsar ve sıcaklıkla birlikte değerlendirilmesi daha uygun olup, bu değer en az 180 gün olması gerekmektedir. Bu dönem; Ülkemizin de yer aldığı kuzey yarım kürede 1 nisan-31 ekim arasındadır. Özellikle soğuk bölgelerde, asmanın sıcaklık isteğinin değerlendirilmesinde enlem-sıcaklık indeksinin (ESI) de mutlaka göz önünde bulundurulması gerektiği bildirilmektedir. Bu değer; <190 gün ise çok serin-serin, 190-270 gün ise serin-ılıman, 270-380 gün ise ılıman, >380 gün ise ılıman-sıcak bölge olarak değerlendirilmektedir (Çelik ve ark., 1998). Çizelge 2’de belirtildiği gibi İdil bölgesinin gelişme dönemi uzunluğu 235 gündür ve buda bize her dönemde, mahsulünü olgunlaştıran üzüm çeşitlerinin yetiştirilebileceğini göstermektedir.

# ŞEHR-İ NUH ULUSLARARASI MULTİ DİSİPLİNER ÇALIŞMALAR KONGRESİ

## 8-9 Eylül 2018 / CİZRE - ŞIRNAK

### Donlar

Kış donları hususunda genel bir kural konulamamakla birlikte kışın sıcaklığın her yıl yaklaşık olarak  $-20^{\circ}\text{C}$ 'ye, 10 yıl içerisinde en fazla 4 defa  $-23^{\circ}\text{C}$ 'ye, en düşük sıcaklığın ise en fazla bir defa  $-26^{\circ}\text{C}$  ve altına düştüğü alanlar bağcılık yapılabilir kabul edilmektedir (Çelik ve ark., 1998). İlkbahar geç donları, taze sürgünleri zararlandırarak önemli seviyede mahsul kayıplarına sebep olabilmektedir. Sonbahar ilk donları ise daha ziyade tanınmayan çeşitlerin mahsulüne ve henüz pişkinleşmesini tamamlayamamış sürgünlerine zararlı olacaklarından gelişme dönemi kısa olan yöreler için daha fazla risk taşımaktadır. Bir tür veya çeşidin bir bölgede ekonomik manada yetiştirilebilmesi için mümkün mertebe ilkbahar geç don riski bittikten sonra gözleri uyanan, hiç değilse ilk donlar başlamadan önce mahsulünü olgunlaştıran çeşit ve/veya çeşitleri seçmek önem arz etmektedir. Çizelge 2'yi düşük sıcaklıklar bakımından değerlendirdiğimizde, İdil'de sonbahar ve kış donlarının pek önem arz etmediğini görmek mümkündür. Buna karşılık bölgede geç donlar, bölge halkı tarafından verilen bilgilere göre, daha etkili olmaktadır. Geç don riskine karşı en etkili ve ekonomik tedbir ideal bir yer ve çeşit seçimidir. Seçilecek yerin, soğuk ve sert rüzgarlara kapalı hafif meyilli araziler olması tercih edilirken yetiştirilecek çeşitlerin gözlerinin geç uyanmasına dikkat edilmelidir. Ayrıca don riski olan günlerde dumanlama-sisleme yapmak, budamayı mümkün olduğunca ertelemek, omcaları yüksekte taçlandırmak gibi tedbirlerin alınması gerekmektedir. Düşük sıcaklıkların bir diğer etkisi ise gözlerin soğuklama ihtiyacını gidermesidir. Bazı araştırmacılara göre, asma gözlerinin uyanması ve çiçek taslaklarının tam oluşabilmesi için belli bir soğuklamaya ihtiyaç duyulmaktadır (Uzun, 2011). Asmalarda bu ihtiyaç, çeşitlere göre 100-400 saat olmakla birlikte (Çelik ve ark., 1998) İdil bölgesi için sorun teşkil etmemektedir.

### Güneşlenme

Asma güneşi seven bir bitkidir. Sürgünlerin iyi gelişmesi ve odunlaşması, meyve teşekkülü ve olgunluğu, renklenmesi ve tatlanması, kışlık gözlerin teşekkülü, salkım taslaklarının gelişimi ve adedi üzerine sıcaklık etkili olmaktadır. Özellikle sürgün gelişiminin hızlı olduğu ve meyvenin olgunlaştığı dönemde bu ihtiyaç daha da artmaktadır. Kışlık gözlerin farklılaşması ve verimliliğin artışı sıcaklık yanında güneşlenme süresi ile de yakından ilgilidir. Bu süre, günlük ortalama 8 saatten az olduğunda bitkide fizyolojik olaylar aksayacağından omcalar yeteri kadar gelişmemekte, 20 saatin üzerine çıkması halinde de sürgün gelişimi süreklilik arzedeceğinden generatif gelişmenin aksamasına yol açılmaktadır (Çelik, 2011). Bir bölgede ekonomik anlamda bağcılık yapabilmek için güneşlenme süresinin 1500-1600 saat olması (Çelik ve ark., 1998), bu sürenin 1300 saatinin gelişme döneminde karşılanması gerektiği bildirilmektedir (Çelik, 2011). Güneşlenme süresi ile ilgili olarak ilçede yapılmış bir çalışma olmamakla beraber Şırnak ilinde bu değer 2742 saat (Anonim, 2017a) olması bizim için olumlu yönde bir fikir vermektedir. Ayrıca Güney Doğu Anadolu bölgesinde, güneşlenme süresinin en fazla olduğu



# ŞEHR-İ NUH ULUSLARARASI MULTİ DİSİPLİNER ÇALIŞMALAR KONGRESİ

## 8-9 Eylül 2018 / CİZRE - ŞIRNAK

yörenin İdil bölgesi olduğu bildirilmektedir (Anonim, 2017b). Hatta bölgede zaman zaman aşırı ışıklanmadan kaynaklanan salkım zararlanmalarına rastlanmaktadır.

### Rüzgâr

Bağcılıkta gelişme dönemi boyunca 3-4 m/s hızla esen hafif, fazla kuru ve nemli olmayan rüzgârların; asmada uygun bir su düzeninin sağlanması, havalanma, döllenme ve özellikle sofralık üzümlerde kalite açısından olumlu etkilere neden olduğu bildirilmektedir(Çelik, 2017). Buna karşılık şiddetli esen rüzgârlar, ilk dönemlerde oldukça nazik olan sürgünlerin kırılmalarına yol açacağından bağ tesisinde göz önünde bulundurulmalıdır (Uzun, 2011). Çizelge 2. incelendiğinde, İdil ilçesinde rüzgar hızının önemli bir sıkıntı yaşatmayacağı söylenebilir. Tedbir amacıyla, risk taşıyan alanlarda muhtemel fiziki zararlanmaları önlemek için sıraları rüzgâr istikametine paralel olarak yapma, rüzgâr kıranlar oluşturma, asmaları alçaktan taçlandırma, sürgünleri bağlama ve uç alma gibi işlemlere başvurulması önerilmektedir.

### Yağış

Yağışın yıl içerisindeki tipi, dağılımı, şiddeti ve süresi asmaların gelişme, mahsul verimi ve kalitesi üzerine olumlu veya olumsuz bazı etkiler bırakabilmektedir.

Türkiye’de Doğu Anadolu’nun yüksek kesimleri ile yıllık yağışın 1000 mm üzerinde olduğu Doğu Karadeniz sahil şeridi dışında kalan tüm bölgelerinde bağcılık yapılabilmektedir. Yıllık yağışın 900 mm olduğu bölgelerde mantari hastalıkların sık sık görülmesinden dolayı, 300 mm’den daha az olduğu bölgelerde ise sulama yapılmaksızın ekonomik olarak modern bağcılık yapmak mümkün olmayacağı söylenebilir. Yağışın 300-600 mm olduğu flokserasız alanlarda asmanın kendi kökleri üzerinde yetiştirilebileceği ya da 110R, 99R, 140R, 1103P ve 41B gibi kurağa dayanıklı anaçlar kullanılarak modern bağcılığın yapılabileceği bildirilmiştir (Çelik ve ark., 1998). Ancak önemli olan, toplam yağıştan daha çok bu yağışın yıl içerisindeki dağılımı olmalıdır. İdil ilçesinde yıllık yağış miktarları her ne kadar 600 mm'nin üzerinde gözüксе de (Çizelge 2), toplam yağışın ancak % 3’nün yaz aylarında düşmesi ve mevsimin çok sıcak geçmesinden dolayı, ürün verim ve kalitesini artırmak bakımından 1-2 defa sulama yapmanın uygun olacağı söylenebilir. Buna karşılık zaman zaman yaz başında düşen aşırı yağışlar ile hasat ve üzüm kurutma döneminde düşen yağışlar ürüne zarar vereceği düşünülerek, gerek çeşit seçiminde ve gerekse bakım işlemleri yapılırken bu husus dikkate alınmalıdır. Diğer bir yağış şekli olan dolu ise, sürgün gelişiminin hızlı ve hassas olduğu erken ilkbahar ve yaz başlarında sürgünlere ve salkımlara zarar verebilmektedir. Bölge bağlarında zaman zaman dolu zararına rastlanılmaktadır.



# ŞEHR-İ NUH ULUSLARARASI MULTİ DİSİPLİNER ÇALIŞMALAR KONGRESİ

## 8-9 Eylül 2018 / CİZRE - ŞIRNAK

### Rakım

Sıcak ülkelerde bağcılık 2500-3000 m yüksekliklere kadar çıkarken soğuk ülkelerde 300 m'ye kadar inmekte ve güneye bakan yamaçlarda yetiştiriciliğin yapılabileceği bildirilmektedir (Çelik, 2011). Ülkemizde 1500 m'ye kadar olan alanlarda bağcılık yapılabilmektedir (Çelik ve ark., 1998). Nitekim İdil ilçesinde bağcılık, 550-1000 m arasında yapılmaktadır.

### SONUÇLAR

Sonuç olarak; ilçeye ait uzun yıllara ait iklim verilerinden geç don zararı, yüksek sıcaklık ve rüzgar hızı bakımından zaman zaman bağlarda zararlanma görülse de genellediğimizde yörede ekonomik olarak bağcılık yapılabileceğini görürüz. Ancak söz konusu iklim faktörlerine karşı dumanlama-sisleme, gövdeyi yüksek oluşturma, dengeli bir budama gibi kültürel tedbirler almak suretiyle rantabilite artırılabilir.

### KAYNAKLAR

- Anonim, 2013. Brifing Dosyası. İdil Gıda, Tarım ve Hayvancılık İlçe Müdürlüğü, ŞIRNAK.
- Anonim, 2017a. <https://www.mgm.gov.tr/veridegerlendirme/il-ve-ilceler-istatistik.aspx?m=SIRNAK> 8.11.2017
- Anonim, 2017b. <http://www.gunessistemleri.com/potansiyel.php> 8.11.2017
- Anonim, 2017c. <https://tr.climate-data.org/location/21474/> 8.11.2017
- Anonim, 2018. <http://sirnakgencligi.blogspot.com/2011/05/srnak-idil-ilcesinin-tarihi-cografyas.html> (20.07.2018).
- Çelik, H., Ağaoğlu, Y. S., Fidan, Y., Marasalı, B., Söylemezoğlu, G., 1998. Genel Bağcılık. Sunfidan A.Ş. Mesleki Kitaplar Serisi: 1, Ankara, 253s.
- Çelik, S. 2011. Bağcılık (Ampeloloji). Namık Kemal Üniversitesi, Ziraat Fakültesi, Bahçe Bitkileri Bölümü, Cilt 1, 3. Baskı, Tekirdağ, 427s.
- Çelik, H., 2017. Asma Fidanı Üretim Teknikleri, Önerilen Çeşitler Ve Yenilikler. Fidancılık Sektör Analizi ve İnovasyon Çalıştayı, 20-22 Ekim 2017, Antalya.

## ŞEHR-İ NUH ULUSLARARASI MULTİ DİSİPLİNER ÇALIŞMALAR KONGRESİ 8-9 Eylül 2018 / CİZRE - ŞIRNAK

- Eggenberger, W., Koblet, W., Mischler, M., Schwarzenbach, H., Simon, J. L., 1975. Weinbau. Verlag Huber and Co. A. G., Frauenfeld. 187 s
- Gürsöz, S., 1993. GAP Alanına Giren Güneydoğu Anadolu Bölgesi Bağcılığı ve Özellikle Şanlıurfa İlinde Yetiştirilen Üzüm Çeşitlerinin Ampelografik Nitelikleri ile Verim ve Kalite Unsurlarının Belirlenmesi Üzerinde Bir Araştırma. Doktora Tezi, Çukurova Üniversitesi, Fen Bilimleri Enstitüsü, Adana, 363 s.
- Karataş, H., Özdemir, G., Karataş, D., Örmek, G., 2009. Mardin İli Bağcılığının Mevcut potansiyeli. Türkiye 7. Bağcılık ve Teknolojileri Sempozyumu., 5-9 Ekim, 2009, Salihli-MANİSA, 8s.
- Köse, B., 2014. Işık ve Sıcaklığın Bağcılıktaki Yeri ve Önemi. Turkish Journal of Agricultural Research, Türkiye Tarımsal Araştırmalar Dergisi(TÜTAD),Siirt Üniversitesi, Ziraat Fakültesi, Cilt: 1, Sayı: 2, 2014, 203-212s.
- Tangolar, S., Özdemir, G., Tangolar, S.G., Ekbiç, H.B., Rehber, Y., 2010. Üzüm Yetiştiriciliği. TAGEP Proje No: 5.2.3.5-6-7. T.C. Çukurova Üni. Zir.Fak. ve KKTC. Tarım ve Doğal Kaynaklar Bak., Adana, 47s.
- TUİK, 2016. [http://tuik.gov.tr/PreTablo.do?alt\\_id=1001](http://tuik.gov.tr/PreTablo.do?alt_id=1001) (Türkiye İstatistik Kurumu İnternet Sitesi), (24.03.2018).
- Uzun, İ., 2011. Bağcılık El Kitabı. Hasad Yayıncılık, İstanbul, 153s.
- Ünal, M.S., 2000. Malatya ve Elazığ İlleri Bağcılığı ile Malatya İlinde Yetiştirilen Üzüm Çeşitlerinin Ampelografik Özelliklerinin Belirlenmesi Üzerine Araştırmalar. Doktora Tezi, Çukurova Üniversitesi, Fen Bilimleri Enstitüsü, Adana, 106 s.
- Winkler, A.J., Cook, J.A., Kliewer, W.M., Lider, L.A., 1974. General Viticulture. Univ. Of California Press. Berkeley, 71 p.

# ŞEHR-İ NUH ULUSLARARASI MULTİ DİSİPLİNER ÇALIŞMALAR KONGRESİ

## 8-9 Eylül 2018 / CİZRE - ŞIRNAK

### ERUH BÖLGESİNDEN TOPLANAN *ALLIUM AMPELOPRASUM* L. BİTKİSİNİN ELEMENT İÇERİKLERİNİN ICP-MS İLE BELİRLENMESİ

İbrahim Teğın<sup>1\*</sup>, Gurbet Canpolat<sup>2</sup>, Mehmet Fıdan<sup>3</sup>

<sup>1</sup>Siirt Üniversitesi, [ibrahim.tegin@gmail.com](mailto:ibrahim.tegin@gmail.com)

<sup>2</sup>Siirt Üniversitesi, [gokalp.gurbet@gmail.com](mailto:gokalp.gurbet@gmail.com)

<sup>3</sup>Siirt Üniversitesi, [mfidan7384@hotmail.com](mailto:mfidan7384@hotmail.com)

#### Özet

Allium L. (Soğan) cinsi yeryüzünde yaklaşık 850 taksona sahip olup Türkiye'de 179 (197 takson) Allium türü mevcuttur (Keusgen ve ark., 2011; Güner ve ark., 2012). Birçok etnobotanik çalışmada Allium türlerinin farklı amaçlarla kullanıldığı rapor edilmiştir. Genel olarak, Allium'un tüm bitki kısımları insanlar tarafından tüketilebilmekte (tohumlar hariç) (Fritsch ve Friesen, 2002).

Bu çalışma kapsamında, Erüh'un yüksek kesimlerinden toplanan Allium ampeloprasum L. bitkisinin element analizi ICP-MS ile yapılmıştır. Bu bitkide bulunan Li, B, Na, Mg, Al, P, K, Ca, Cr, Mn, Fe, Co, Ni, Cu, Zn, Ga, As, Se, Sr, Mo, Ag, Cd, Ba, La, Ce, Pb' nun değerleri sırasıyla 0,76±0,09, 17,38±6,16, 59,35±20,35, 1473,81±0,24, 636,67±0,09, 1253,76±0,14, 1554,25±3,24, 4353,59±0,02, 4,68±1,04, 38,58±9,01, 994,06±0,15, 0,90±0,02, 5,03±0,47, 4,22±1,02, 20,53±1,57, 2,97±0,53, 0,48±0,07, 84,53±6,76, 11,92±1,33, 3,83±0,12, 0,40±0,03, 1,51±0,12, 5,44±1,27, 0,50±0,13, 0,94±0,13 ve 0,79±0,16 mg/L olarak bulunurken; In, Sn, Sb, Pt, Tl ve Bi değerleri 80,29±0,02, 63,74±0,01, 194,93±0,04, 13,23±0,00, 11,97±0,00 ve 7,32±0,00 µg/L olarak bulunmuştur.

Anahtar Kelimeler: Allium ampeloprasum, metal, ICP-MS, Siirt

# ŞEHR-İ NUH ULUSLARARASI MULTİ DİSİPLİNER ÇALIŞMALAR KONGRESİ 8-9 Eylül 2018 / CİZRE - ŞIRNAK

## DETERMINATION OF ELEMENTAL CONTENTS OF *ALLIUM AMPHEROPRASUM* L. PLANT GROWING IN ERUH REGION USING ICP-MS

### Abstract

*Allium* L. has approximately 850 taxa on earth and 179 (197 taxa) species of *Allium* are available in Turkey (Keusgen et al. 2011; Güner et al. 2012). In many ethnobotanical studies, it has been reported that the genus of *Allium* can be used for different purposes. In general, all parts of *Allium* can be consumed by humans (except seeds) (Fritsch and Friesen, 2002).

In this study, elemental analysis of *Allium ampeloprasum* L. that collected from the high areas of Eruh was carried out with ICP-MS. The values of Li, B, Na, Mg, Al, P, K, Ca, Cr, Mn, Fe, Co, Ni, Cu, Zn, Ga, As, Se, Sr, Mo, Ag, Cd, Ba, La, Ce and Pb were found as;  $0,76\pm0,09$ ,  $17,38\pm6,16$ ,  $59,35\pm20,35$ ,  $1473,81\pm0,24$ ,  $636,67\pm0,09$ ,  $1253,76\pm0,14$ ,  $1554,25\pm3,24$ ,  $4353,59\pm0,02$ ,  $4,68\pm1,04$ ,  $38,58\pm9,01$ ,  $994,06\pm0,15$ ,  $0,90\pm0,02$ ,  $5,03\pm0,47$ ,  $4,22\pm1,02$ ,  $20,53\pm1,57$ ,  $2,97\pm0,53$ ,  $0,48\pm0,07$ ,  $84,53\pm6,76$ ,  $11,92\pm1,33$ ,  $3,83\pm0,12$ ,  $0,40\pm0,03$ ,  $1,51\pm0,12$ ,  $5,44\pm1,27$ ,  $0,50\pm0,13$ ,  $0,94\pm0,13$  and  $0,79\pm0,16$  mg L<sup>-1</sup> while In, Sn, Sb, Pt, Tl and Bi values were found in level of µg L<sup>-1</sup> that  $80,29\pm0,02$ ,  $63,74\pm0,01$ ,  $194,93\pm0,04$ ,  $13,23\pm0,00$ ,  $11,97\pm0,00$  and  $7,32\pm0,00$

**Keywords:** *Allium ampeloprasum*, metal, ICP-MS, Siirt

### 1.GİRİŞ

Bitkisel ilaçlar; ev yapımı bitkisel çaylar ve vücut bakım ürünlerini de kapsayan tıbbi veya beslenme alanları için kullanılan bitki kaynaklı ürünlerdir. Genellikle mineraller ve eser metaller dahil olmak üzere oldukça aktif farmakolojik bileşenler içerirler (Fabricant ve Farnsworth, 2001). Bu ürünler hastalıkların tedavisinde, önlenmesinde ve yönetiminde geniş kullanım alanı bulmuştur (Annan ve ark., 2013). Dünya nüfusunun yaklaşık % 65 ila 80' nin birincil temel sağlık hizmeti olarak geleneksel (alternatif) tıbbı kullandığı Dünya Sağlık Örgütü tarafından rapor edilmiştir (WHO).

Bu bitkilerde beslenme için önemli olan bir dizi mineral element yanında, doğrudan bitki tarafından kullanılmayan ve insan sağlığı açısından zararlı Cd, Co ve Pb gibi toksik elementler de birikmektedir. Bu metallerin sağlık etkilerinin yanı sıra çevresel etkileri de büyük bir endişe kaynağı olmuştur (Baker ve Brooks, 1989; Lasisi ve Yusuff, 2005 ).

Bu sebeple; bitkisel ilaç kullanımı, farkedilen uzun süreli toksisitelerinden ötürü incelemeye alınmıştır. Çeşitli bitkilerin; kimyasal ve mineral içeriğiyle ilişkilendirilen toksisitelerinden ötürü yerel veya farmasötik amaçlı kullanımlarından önce mineral içeriklerinin kontrol edilmesi çok önemlidir (Annan ve ark., 2013).

# ŞEHR-İ NUH ULUSLARARASI MULTİ DİSİPLİNER ÇALIŞMALAR KONGRESİ

## 8-9 Eylül 2018 / CİZRE - ŞIRNAK

Allium (Soğan) familyası, biyokimyasal içerik açısından benzer ancak renk, tat ve olgunlaşma açısından farklılık gösteren 600'den fazla üyesi mevcuttur. Allium sebzeleri çoğunlukla karakteristik soğan veya sarımsak ve keskin kokularıyla tanımlanan soğanlı bitkilerdir. Allium, antik çağlardan beri geleneksel tıpta kullanılmıştır (Dey ve Khaled, 2015; Kitata ve Chandravanshi, 2012 ).

Allium ampeloprasum, Allium familyasının bir üyesi olup Kuzey-Güney Amerika ve Avustralya gibi bölgelerde tanıtılmış olsa da Akdeniz Bölgesine özgüdür (Aedo ve ark., 2013). Yabani bitki yaygın olarak yabani pırasa veya geniş yapraklı yabani pırasa olarak ta bilinir. Allium ampeloprasum farmasötikal potansiyelinden ötürü iyi bilenen bir tıbbi bitkidir (Dey ve Khaled, 2015).

Bu çalışmada Eruh, Siirt bölgesinde halk tarafından gıda amaçlı kullanılan Allium ampeloprasum bitkisindeki 32 mineralin (Li, B, Na, Mg, Al, P, K, Ca, Cr, Mn, Fe, Co, Ni, Cu, Zn, Ga, As, Se, Sr, Mo, Ag, Cd, Ba, La, Ce, Pb, In, Sn, Sb, Pt, Tl ve Bi) miktarının belirlenmesi amaçlanmıştır. Bu bitki, yöre halkı tarafından yaygınca kullanılmasından ötürü seçilmiştir.

## 2. MATERYAL VE METOT

### 2.1. Bitki materyali

Araştırmada element analizi yapılan tıbbi bitki Allium ampeloprasum, Siirt'in Eruh ilçesinin Çetinkol Köyününün yüksek kesiminden Mayıs 2016'da toplanmıştır. Toplanan örnekler bitki sistematiği uzmanı tarafından teşhis edilip bir örneği Siirt Üniversitesi Herbaryumunda muhafaza altına alınmıştır. Bitki örneği, gölgede kurutulup öğütüldükten sonra mikrodalga metoduyla çözünürleştirilip analize hazır hale getirilmiştir.

### 2.2. Kullanılan Cihazlar ve Numune Hazırlama

Bitki örneğindeki element analizi için kullanılan cihazlar Çizelge 2.1'de verilmiştir.

Çizelge 2.1. Kullanılan cihazlar

Cihaz	Marka/Model
Elektronik terazi	Denver Instrument
Saf su cihazı	GFL/2108
Mikro dalga	Berghof SpeedWave/ MWS-3
ICP-MS	Thermo Scientific/ İCAP Q

0,1 mg hassasiyetli elektronik teraziyle tartılan bitki materyali (0,5 g), mikrodalga çözündürme metoduyla HNO<sub>3</sub> (10 mL) ve H<sub>2</sub>O<sub>2</sub> (2,5 mL) varlığında Çizelge 2.2.'de verilen mikrodalga ısıtma programıyla çözündürülmüştür. Oda sıcaklığına soğutulan örnekler, kantitatif süzgeç kağıdıyla süzülüp 25 ml'lik falkon tüplerine aktarılmış ve son hacim destile suyla belirli bir hacme tamamlanmıştır.



# ŞEHR-İ NUH ULUSLARARASI MULTİ DİSİPLİNER ÇALIŞMALAR KONGRESİ

## 8-9 Eylül 2018 / CİZRE - ŞIRNAK

**Çizelge 2.2.** Mikrodalga cihazının çalışma koşulları

	1	2	3	4
<b>T (°C)</b>	100	160	180	100
<b>Ta (dk)<sup>a</sup></b>	10	10	10	10
<b>t (dk)<sup>b</sup></b>	5	3	3	3

<sup>a</sup>İstenilen sıcaklıkta bekleme süresi

<sup>b</sup>İki ardışık sıcaklık arasındaki zaman

Element analizleri için ICP-MS cihazı, çeşitli cihaz kalibrasyonları yapıldıktan sonra her bir element için belirlenen konsantrasyonlardaki standartlarla kalibrasyon grafikleri oluşturuldu. Kalibrasyon grafiklerine ait denklem, korelasyon katsayısı, BEC ve LOD değerleri Çizelge 2.4.'te belirtilmiştir. Tüm ölçümler üç tekrarlı olup ortalaması verilmiştir. ICP-MS cihazı ile ilgili çeşitli parametreler Çizelge 2.3'te verilmiştir.

**Çizelge 2. 3.** ICP-MS cihazının çalışma koşulları

**Parametreler**

Plazma gücü	1550
Yardımcı (Auxiliary) gaz akış hızı (L·dk <sup>-1</sup> )	0,8
Soğutucu (Cool) gaz akış hızı (L·dk <sup>-1</sup> )	14
Torch yatay (horizontal) pozisyon	0,04
Torch dikey (vertical) pozisyon	2,00

**Lensler**

Ayrırma (extraction) Lens 2	-138,67
CCT Focus Lens	-8,88
CCT Bias	-2,00
CCT Exit (çıkış) Lens	-160,00
Focus Lens	16,80
D1 Lens	-198,40
D2 Lens	-80,00
Quad Entry Lens	-19,60
Pole Bias	-1,00

# ŞEHR-İ NUH

# ŞEHR-İ NUH ULUSLARARASI MULTİ DİSİPLİNER ÇALIŞMALAR KONGRESİ

## 8-9 Eylül 2018 / CİZRE - ŞIRNAK

Çizelge 2. Elementlerin kalibrasyon grafiklerine ait denklem, korelasyon katsayısı ( $R^2$ ), LOD ve BEC değerleri

Element	Denklem	$R^2$	BEC (ppb)	LOD (ppb)
<sup>7</sup> Li	$f(x) = 23255.1745x + 203.3355$	0.9977	0.009	0.0030
<sup>11</sup> B	$f(x) = 5248.6883x + 60725.0261$	0.9939	11.570	2.4427
<sup>23</sup> Na	$f(x) = 28071.5398x + 52502.6884$	0.9901	1.870	0.3221
<sup>24</sup> Mg	$f(x) = 17822.6696x + 9276.9933$	0.9976	0.521	0.1600
<sup>27</sup> Al	$f(x) = 21508.8488x + 210311.4156$	0.9967	9.778	1.5813
<sup>31</sup> P	$f(x) = 1845.1925x + 67321.0966$	0.9985	36.485	1.2032
<sup>39</sup> K	$f(x) = 38379.2589x + 6763601.5337$	0.9847	176.231	8.3625
<sup>44</sup> Ca	$f(x) = 2313.7017x + 380920.2975$	0.7938	164.637	20.8063
<sup>52</sup> Cr	$f(x) = 42293.3984x + 39974.0331$	0.9981	0.945	0.0149
<sup>55</sup> Mn	$f(x) = 59764.1209x + 64143.2186$	0.9970	1.073	0.1637
<sup>57</sup> Fe	$f(x) = 1428.4730x + 138171.4800$	0.9988	96.727	5.7525
<sup>59</sup> Co	$f(x) = 47095.0202x + 9450.2781$	0.9980	0.201	0.0179
<sup>60</sup> Ni	$f(x) = 11340.1296x + 1756.7993$	0.9969	0.155	0.0076
<sup>63</sup> Cu	$f(x) = 24948.4653x + 5297.8279$	0.9977	0.212	0.0188
<sup>66</sup> Zn	$f(x) = 8444.4244x + 5687.9813$	0.9982	0.674	0.1163
<sup>71</sup> Ga	$f(x) = 25024.7892x + 6748.6755$	0.9986	0.270	0.0720
<sup>75</sup> As	$f(x) = 8481.0331x + 6164.9089$	0.9968	0.727	0.0780
<sup>77</sup> Se	$f(x) = 507.4440x + 20971.7430$	0.9972	41.328	14.2757
<sup>88</sup> Sr	$f(x) = 55816.7377x + 1123.3869$	0.9951	0.020	0.0073
<sup>95</sup> Mo	$f(x) = 10303.4969x + 3493.8625$	0.9990	0.339	0.1321
<sup>107</sup> Ag	$f(x) = 19526.3546x + 570.0161$	0.9964	0.029	0.0166
<sup>111</sup> Cd	$f(x) = 6444.4962x + 1380.0844$	0.9953	0.214	0.0213
<sup>115</sup> In	$f(x) = 61946.2191x + 591.8930$	0.9944	0.010	0.0048
<sup>118</sup> Sn	$f(x) = 15434.7063x + 546.6814$	0.9988	0.035	0.0114
<sup>121</sup> Sb	$f(x) = 21145.7364x + 263.3371$	0.9985	0.012	0.0094
<sup>137</sup> Ba	$f(x) = 8069.0980x + 300.0049$	0.9906	0.037	0.0162
<sup>139</sup> La	$f(x) = 68011.3240x + 226.6701$	0.9972	0.003	0.0029
<sup>140</sup> Ce	$f(x) = 57876.9506x + 156.6681$	0.9951	0.003	0.0021
<sup>195</sup> Pt	$f(x) = 10993.5159x + 10.0000$	0.9894	0.001	0.0027
<sup>205</sup> Tl	$f(x) = 33310.6166x + 20.0001$	0.9944	0.001	0.0016
<sup>208</sup> Pb	$f(x) = 24868.1754x + 6915.4335$	0.9973	0.278	0.0759
<sup>209</sup> Bi	$f(x) = 39647.5135x + 36.6668$	0.9915	0.001	0.0023

# ŞEHR-İ NUH ULUSLARARASI MULTİ DİSİPLİNER ÇALIŞMALAR KONGRESİ

## 8-9 Eylül 2018 / CİZRE - ŞIRNAK

### 3. BULGULAR

Allium ampeloprasum bitkisinin toprak üstü kısmı için 32 element içeriğine ait analiz sonuçları ortalama±standart sapma (  $X \pm SS$ ) olarak Çizelge 3.1.'de verilmiştir.

Çizelge 3.1. *Allium ampeloprasum* bitkisinin element içeriği

Birim	Ortalama değer (X)									
mg/L	Li	B	Na	Mg	Al	P	K	Ca	Cr	
	0,76	17,38	59,35	1473,8	636,67	1253,76	1554,25	4353,59	4,68	
	Mn	Fe	Co	Ni	Cu	Zn	Ga	As	Se	
38,58	994,06	0,90	5,03	4,22	20,53	2,97	0,48	84,53		
	Sr	Mo	Ag	Cd	Ba	La	Ce	Pb		
11,92	3,83	0,40	1,51	5,44	0,50	0,94	0,79			
µg/L	In	Sn	Sb	Pt	Tl	Bi				
	80,29	63,74	194,93	13,23	11,97	7,32				
Sdandart sapma( ±ss)										
	Li	B	Na	Mg	Al	P	K	Ca	Cr	
	0,09	6,16	20,35	0,24	0,09	0,14	3,24	0,02	1,04	
	Mn	Fe	Co	Ni	Cu	Zn	Ga	As	Se	
	9,01	0,15	0,02	0,47	1,02	1,57	0,53	0,07	6,76	
	Sr	Mo	Ag	Cd	Ba	La	Ce	Pb		
	1,33	0,12	0,03	0,12	1,27	0,13	0,13	0,16		
	In	Sn	Sb	Pt	Tl	Bi				
	0,02	0,01	0,04	0,00	0,00	0,00				

### 4. SONUÇ VE TARTIŞMA

Birçok tıbbi bitkinin fitoterapide iyileştirici etkisinin, içerdiği çok az miktarda eser elementten ileri geldiği bildirilmiştir. Bunlar; demir (Fe), bakır (Cu), kobalt (Co), Nikel (Ni), çinko (Zn), magnezyum (Mg), mangan (Mn), molibden (Mo), krom (Cr), vanadyum (V), lityum (Li), selenyum (Se), flor (F), iyot (I)'tur. Bitkiler, bu elementleri (suda çözülmüş, iyonik formda) kökleriyle özümser. Arsenik (As), kadmiyum (Cd), kurşun (Pb), cıva (Hg) gibi eser elementler ise bitki için gerekli olmayan toksik elementlerdir (Nema ve ark. 2014). Diğer taraftan, ister mikro besin elementi olsun ister toksik element olsun ağır metallerin konsantrasyonlarının izin verilen maksimum değerinde olması ciddi problemlere neden olmaktadır. Bu açıdan özellikle metal kirlenmesinde öncelikli grup olan bitkilerin

# ŞEHR-İ NUH ULUSLARARASI MULTİ DİSİPLİNER ÇALIŞMALAR KONGRESİ

## 8-9 Eylül 2018 / CİZRE - ŞIRNAK

element içeriklerinin tespiti ile kullanım olanaklarının belirlenmesi gibi bu tarz çalışmalar çok önemlidir (Yaldız ve Şekeroğlu, 2013).

Çalışmamızda kullanılan tıbbi bitkilerden biri olan yabancı pırasa (*Allium ampeloprasum*) bitkisinin ağır metal ve besin elementi olan toplam 32 elementin içeriği Dünya Sağlık Örgütü'nün belirlediği veya çeşitli literatürlerde verilen değerlerle kıyaslanmıştır.

Bu bağlamda elde edilen elementlerin ICP-MS değerlerine göre (Çizelge 3.1.) makro elementler Ca>K>Mg>P>Fe olarak tespit edilmiş ve demir miktarı açısından WHO/FAO raporlarında izin verilen değer (200 mg/kg) aşıldığı görülmektedir.

Toksik ağır metallerden kurşun ve arseniğin, WHO monograflarında bitkilerin içinde bulunmasına izin verilen miktarın (10 ve 5 mg/kg) çok altında olduğu kadmiyum da ise bu değer (0,3 mg/kg) az da olsa aşıldığı tespit edilmiştir. Bundan dolayı da bu ağır metalin kontamine olmuş olabileceği sulama suyunun ve ayrıca yetiştigi toprağın da metal içeriğinin tespiti elzemdir.

Yapılan benzer bir çalışmada ise kuyu suyu ile sulanan *Allium cepa* L. bitkisinin tomurcuklarında biriken Zn (18 µg/g), Mn (8,8 µg/g), Cr (4,9 µg/g), Cu (3,2 µg/g) ve Cd (0,6 µg/g) değerlerin bizim çalışmamızda elde ettiğimiz miktarlara yakın olduğu gözlemlenmiştir (Kitata ve Chandravanshi, 2012).

Sonuç olarak; insan ve çevre sağlığı açısından önemli bitkilerin (özellikle tıbbi veya gıda amaçlı kullanılan) yetişmiş olduğu toprağın uygun fiziksel veya kimyasal koşulları sağlamadığı veya yapılan yanlış sulama işlemlerin bitki materyallerinde ağır metal birikimiyle sonuçlanabileceği ve bu sebeple de bu türlerin bilinçli olarak tüketilmesi zorunlu hale gelmiştir.

### KAYNAKLAR

- Aedo C et al, 2013. Liliaceae - Agavaceae, Flora iberica, 20, 220- 273, Madrid: CSIC.
- Annan, K., Dickson R.A., Amponsah, I.K. and Nooni, I.K., 2013. The heavy metal contents of some selected medicinal plants sampled from different geographical locations. *Pharmacognosy Research*. 5 (2): 103-108.
- Baker, AJM and Brooks RR., 1989. Terrestrial higher plants, which hyperaccumulate metallic elements—A review of their distribution, ecology and phytochemistry. *Biorecovery*.1(81):126.
- Dey, P. and Khaled, K.L., 2015. An Extensive Review on *Allium ampeloprasum* A Magical Herb. *International Journal of Science and Research (IJSR)*.4(7): 371-377.
- Fabricant, D.S. and Farnsworth N. R. 2001. The value of plants used in traditional medicine for drug discovery. *Environmental Health Perspectives*. 109(1):69–75.
- Fritsch, R.M., Friesen N., 2002. Evolution, domestication and taxonomy. In: Rabınowitch D., Currah L. (eds), *Allium Crop Science: Recent Advances*. Wallingford, CAB International: 5–30.
- Güner, A., Aslan, S., Ekim, T., Vural M., and Babaç, M., 2012. “Türkiye Bitkileri Listesi (Damarlı Bitkiler). İstanbul, Turkey: Flora Araştırmaları Derneği ve Nezahat Gökyiğit Botanik Bahçesi Yayını.

# ŞEHR-İ NUH ULUSLARARASI MULTİ DİSİPLİNER ÇALIŞMALAR KONGRESİ

## 8-9 Eylül 2018 / CİZRE - ŞIRNAK

- Keusgen, M., Kusterer, J. and Fritsch, R.M., 2011. Allium species from Middle and Southwest Asia are a rich source for Marasmin. *Journal of Agricultural and Food chemistry* 59: 8289-8297.
- Kitata, R.B. and Chandravanshi B.S., 2012. Concentration Levels Of Major And Trace Metals In Onion (*Allium Cepa* L.) And Irrigation Water Around Meki Town And Lake Zıway, Ethiopia. *Bull. Chem. Soc. Ethiop.* 26(1):27-42.
- Lasisi, AA, Yusuff, AA, Ejelonu, BC, Nwosu, EO, Olayiwola, MA., 2005. Heavy metals and macronutrients content in selected herbal plants of Nigeria. *International Jour Chern.* 15:147-54.
- Nema K.N., Maity N., Sarkar K.B., Mukherjee K.P., 2014. Determination of trace and heavy metals in some commonly used medicinal herbs in Ayurveda. *Toxicology and Industrial Health*, Vol. 30(10) 964–968.
- WHO Quality control methods for medicinal plant materials. WHO Geneva Switzerland. 1998, available at <http://whqlibdoc.who.int/publications/1998/9241545100.pdf>.
- Yaldız, G. ve Şekeroğlu, N., 2013. Tıbbi ve Aromatik Bitkilerin Bazı Ağır Metallere Tepkisi. *Türk Bilimsel Derlemeler Dergisi* 6 (1): 80-84.





**Siirt Bayraktepe (Çöl) Tuzlu Alanda Dağılım Gösteren *Crypsis schoenoides* (L.) Lam'ın Antioksidan Kapasitesi ve Toplam Fenolik İçeriğinin Belirlenmesi**

**İbrahim Teğın<sup>1\*</sup>, Gurbet Canpolat<sup>2</sup>, Mehmet Fidan<sup>3</sup>**

<sup>1</sup>Siirt Üniversitesi, [ibrahim.tegin@gmail.com](mailto:ibrahim.tegin@gmail.com)

<sup>2</sup>Siirt Üniversitesi, [gokalp.gurbet@gmail.com](mailto:gokalp.gurbet@gmail.com)

<sup>3</sup>Siirt Üniversitesi, [mfidan7384@hotmail.com](mailto:mfidan7384@hotmail.com)

**Özet:**

*Crypsis schoenoides* (L.) Lam. Bozkır bölgesinden meşe ormanlarına kadar sporadik olarak bulunabilen tek yıllık bir halofid türdür. Bataklık alanlar, yüzülebilir alanlar, tuzlu topraklar, geçici olarak su altında kalan alanlar, humus içeriği çok düşük alanlarda yetişir (Simeanu, 2003). *Eragrostis aegyptiaca* (Willd.) Delile, *Fimbristylis umbellata* (Forsk.) Bub. ve *Crypsis schoenoides* gibi çimler, su baskını sonrası Nasser Gölü'nün kıyısındaki hayvancılık için ana otlatma kaynağıdır (Badri ve Hamed, 2000). *Crypsis* Poaceae familyasının bir cinsi olup Türkiye'de 7 taksonu bulunmaktadır (Güner ve ark., 2012).

Bu çalışmada, *Crypsis schoenoides*'in metanol ile hazırlanan ekstraksiyonlarının analizi sonucunda; % DPPH 60,50, toplam fenolik içerik 12,16 mg Gallik/mL<sub>ekstre</sub> olarak tespit edilmiştir.

Ayrıca fenolik bileşiklerin kimyasal bileşimi LC-MS / MS cihazı ile belirlenmiştir. Analiz edilen 27 fenolik bileşik arasında 14 fenolik bileşik kalitatif ve kantitatif olarak belirlenmiştir. Bunlar; Quinic asit (21156,22 ± 1015,50 µg g<sup>-1</sup>), Malik asit (13266,00 ± 703,10 µg g<sup>-1</sup>), tr-Aconitic asit (11,10 ± 0,54 µg g<sup>-1</sup>), Gallik asit (10,95 ± 0,56 µg g<sup>-1</sup>), Protocatekuik asit (529,29 ± 26,99 µg g<sup>-1</sup>), Tannik asit (330,61 ± 16,86 µg g<sup>-1</sup>), tr-Coffeik asit (1,85 ± 0,10 µg g<sup>-1</sup>), Vanilin (2,19 ± 0,11 µg g<sup>-1</sup>), p-Coumarikacid (112,85 ± 5,76 µg g<sup>-1</sup>), Hiperosid (241,00 ± 11,81 µg g<sup>-1</sup>), Quercetin (193,42 ± 13,73 µg g<sup>-1</sup>), Kaempferol (1,72 ± 0,09 µg g<sup>-1</sup>), Hesperetin (10,00 ± 0,53 µg g<sup>-1</sup>) ve Rhamnetin (68,26 ± 4,16 µg g<sup>-1</sup>) olarak tespit edilmiştir.

**Anahtar Kelimeler:** *Crypsis schoenoides* (L.) Lam, Toplam fenolik, DPPH, fenolik bileşikler

**DETERMINATION OF ANTIOXIDANT CAPACITY AND TOTAL PHENOLIC CONTENT OF *CRYPISIS SCHOENOIDES* (L.) LAM. THAT DISTRIBUTED IN THE SALTY AREA OF SİİRT BAYRAKTEPE (ÇÖL)**

**Abstract:**

*Crypsis schoenoides* (L.) Lam is an annual halophile species that can be found sporadically from the steppe region to the oak forests. It grows on marshy lands, floodable areas, salted soils, temporary underwater and very low in humus content (Simeanu, 2003).

The grasses, such as *Eragrostis aegyptiaca* (Willd) Delile, *Fimbristylisbis umbellata* (Forsk) and *Crypsis schoenoides*, represent the main source of grazing for livestock on the shores of Lake Nasser after the inundation of water (Badri and Hamed, 2000). *Crypsis* is a genus of Poaceae that located 7 taxon in Turkey (Güner et al., 2012).

In this study, % DPPH and total phenolic content were found as %60.50 and 12.16 mg gallic acid/mL for methanol extracts of *Crypsis schoenoides* methanol extracts;

And also, chemical composition of the phenolic compounds were determined with LC-MS/MS instrument (Ertaş et al., 2015) As a result, 14 phenolic compounds were quantitatively determined, among the 27 phenolic compounds analyzed. These were Quinic acid ( $21156.22 \pm 1015.50 \text{ mgg}^{-1}$ ), Malic acid ( $13266.00 \pm 703.10 \text{ } \mu\text{gg}^{-1}$ ), tr-Aconitic acid ( $11.10 \pm 0.54 \text{ } \mu\text{gg}^{-1}$ ), Gallic acid ( $10.95 \pm 0.56 \text{ } \mu\text{gg}^{-1}$ ), Protocatechuic acid ( $529.29 \pm 26.99 \text{ } \mu\text{gg}^{-1}$ ), Tannic acid ( $330.61 \pm 16.86 \text{ } \mu\text{gg}^{-1}$ ), tr-Coffeic acid ( $1.85 \pm 0.10 \text{ } \mu\text{gg}^{-1}$ ), Vanilin ( $2.19 \pm 0.11 \text{ } \mu\text{gg}^{-1}$ ), p-Coumaric acid ( $112.85 \pm 5.76 \text{ } \mu\text{gg}^{-1}$ ), Hyperoside ( $241.00 \pm 11.81 \text{ } \mu\text{gg}^{-1}$ ), Quercetin ( $193.42 \pm 13.73 \text{ } \mu\text{gg}^{-1}$ ), Kaempferol ( $1.72 \pm 0.09 \text{ } \mu\text{gg}^{-1}$ ), Hesperetin ( $10.00 \pm 0.53 \text{ } \mu\text{gg}^{-1}$ ) and Rhamnetin ( $68.26 \pm 4.16 \text{ } \mu\text{gg}^{-1}$ ).

**Keywords:** *Crypsis schoenoides* (L.) Lam, Total phenolic, DPPH, phenolic compounds

## 1. GİRİŞ

Hızlı sanayileşme ve aşırı şehirleşmenin bir sonucu olarak yeraltı ve yerüstü kaynakları hızlıca kirlenmekte ve özellikle atmosfere salınan zararlı gazlar ozon tabakasına önemli derecede etki etmektedir (Diken, 2009). Ozon tabakasındaki azalma daha fazla UV radyasyonunun yeryüzüne ulaşmasına ve bu ışınların canlıların genetik yapılarına zarar veren ve birçok hastalığın tetikçisi olan serbest radikal türlerin oluşumuna sebep olduğu düşünülmektedir (<http://212.174.109.9/FILES/arastirma/ozonuv/UltraviyoleRadyasyon.pdf>).

Bunun dışında, canlı hücredeki oksijen metabolizması, çevre kirleticileri, böcek öldürücüler, kirli sular ve kanserojen kimyasalların gıda yoluyla alınması gibi birçok faktör oksijen türevi serbest radikallerin oluşumuna neden olmaktadır (Ebadi, 2001). Serbest radikaller dış orbitallerinde ortaklanmamış elektron bulunduran, kısa ömürlü, reaktif moleküller olup organizmada lipidler, nükleik

# ŞEHR-İ NUH ULUSLARARASI MULTİ DİSİPLİNER ÇALIŞMALAR KONGRESİ

## 8-9 Eylül 2018 / CİZRE - ŞIRNAK

asitler, proteinler ve karbonhidratlar gibi biyolojik moleküllerle kolayca reaksiyona girerek bunların oksidasyonuna neden olmaktadır (Lobo ve ark. 2010). Eğer reaktif radikaller biyolojik sistemin antioksidan kapasitesini aşarsa oksidatif stres oluşur. Oksidatif stress yaşlanma, kanser, kardiyovasküler hastalıklar, immün sistem hastalıkları, katarakt, diyabet, böbrek ve karaciğer hastalıkları gibi pek çok hastalığın indüklenmesinde rol almaktadır (Halliwell ve Gutteridge, 1990).

Organizmada oksidatif stres oluşturan değişik oksidanlara karşı antioksidan savunma sistemi vardır. Bu antioksidan savunma sistemi; serbest radikallerin aşırı üretilmesini engelleyerek, oluşan serbest radikallerin etkisini azaltarak veya oluşan oksidatif hasarı ya azaltarak yada onararak etkisini gösterir (Eren, 2011).

Ancak, sentetik antioksidanların potansiyel olarak toksik özellik göstermesinden ötürü (Williams's ve ark., 1999, Osawa ve Namiki, 1981) özellikle bitkisel materyallerden doğal antioksidan ve antimikrobiyal maddelerin elde edilmesi üzerinde yoğun bir ilgi oluşmuştur. Yapılan bilimsel çalışmalarda birçok bitkinin, çok çeşitli antioksidan moleküller ürettiği ve bunların doğal antioksidan ve radikal temizleyici olduğu bildirilmiştir (Kırca, 2007).

Yapılan kaynak taramasında *Crypsis schoenoides* (L.) bitkisinin antioksidan etkinliğinin ve kimyasal kompozisyonunun (fenolik bileşen) araştırıldığı bir çalışmaya rastlanmamıştır. Bu bağlamda çalışmamızda Siirt, Bayraktepe tuzlası çevresinden toplanan *Crypsis schoenoides* bitkisinin metanol ekstresinin antioksidan aktivitesi ve toplam fenolik içerik ile fenolik bileşenlerinin kalitatif ve kantitatif değerleri tespit edilmiştir.

## 2. MATERYAL VE METOT

### 2.1. Bitkisel Materyal

Deneyisel çalışmalarda kullanılan ve Şekil 1'de gösterilen *Crypsis schoenoides* bitkisi Siirt, Bayraktepe Köyünden, Mayıs 2014 tarihinde toplanmıştır. Toplanan örneklerin sistematik analizi Dr. Mehmet Fidan tarafından yapılmış ve Siirt Üniversitesi Herbaryumunda muhafaza altına alınmıştır. Bitki materyalleri, laboratuvar ortamında gölgelik bir alanda kurutulup öğütüldükten sonra cam kavanozlarda deneylerde kullanılmak üzere oda sıcaklığında muhafaza edilmiştir.



Şekil 1. *Crypsis schoenoides* (Bakakotu)' in doğal alandaki görüntüsü

# ŞEHR-İ NUH ULUSLARARASI MULTİ DİSİPLİNER ÇALIŞMALAR KONGRESİ

## 8-9 Eylül 2018 / CİZRE - ŞIRNAK

### 2.2. Eksrelerin Hazırlanışı

4 gr toz haline getirilmiş bitki örneği 40 mL metanol içerisinde otomatik çalkalayıcıda oda sıcaklığında 24 saat süreyle ekstre edildi. Süzgeç kağıdında süzülen ekstratlar daha sonra vakum altında evapore edilip yoğunlaştırıldı. Son konsantrasyon 20 mg/mL olacak şekilde stok çözeltiler hazırlanarak analiz anına kadar +4 °C’de saklanmıştır. Tüm analizler 1 mg/mL konsantrasyonda hesaplanmıştır.

### 2.3. Kimyasal Kompozisyon

Bitki ekstresi, antioksidan aktiviteden sorumlu fenolik bileşikler açısından toplam fenolik içeriğin yanı sıra 27 fenolik standart bileşik açısından da incelenip kimyasal kompozisyon kalitatif ve kantitatif olarak aydınlatılmıştır.

#### 2.3.1. Toplam Fenolik Madde İçeriği

Bitki ekstresindeki toplam çözünebilir fenolik madde miktarı gallik asit eşdeğeri olarak Folin-Ciocalteu yöntemine göre belirlendi (Su ve ark., 2007). Bitki örneğinin metanol ekstraktından 1 mL alındı ve üzerine 1 mL FCR reaktifi ilave edildi. 3 dk'lık inkübasyondan sonra doygun Na<sub>2</sub>CO<sub>3</sub> (%7) çözeltisinden 1 mL katılarak, karışım oda sıcaklığında karanlıkta 90 dk süreyle çalkalandı. Bu süre sonunda gözlenen rengin absorbansı, UV spektrofotometrede 760 nm de ölçülmüştür. Aynı işlemler sadece çözücü içeren kontrol numunelere ve gallik asit standart (0.05-1 mg/mL) çözeltilerine uygulanmış ve kalibrasyon eğrisi çizilmiştir (Şekil 2). Bitki ekstresi için elde edilen absorbans değerleri hazırlanan kalibrasyon denkleminde yerine konularak toplam fenolik madde içeriği mg gallik asit eşdeğeri olarak hesaplandı.

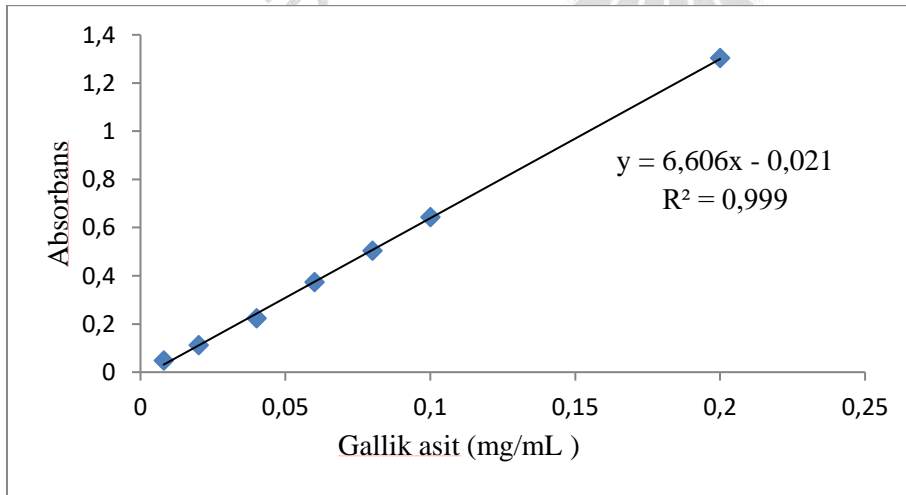

Şekil 2. Toplam fenolik madde tayini için gallik asit kalibrasyon eğrisi



# ŞEHR-İ NUH ULUSLARARASI MULTİ DİSİPLİNER ÇALIŞMALAR KONGRESİ

## 8-9 Eylül 2018 / CİZRE - ŞIRNAK

### 2.3.2. LC-MS/MS ile Fenolik Bileşiklerin Kantitatif Analizi

*Crypsis schoenoides* bitkisinin metanol ekstresindeki fenolik bileşenlerin kalitatif ve kantitatif tayinleri Dicle Üniversitesi Bilim ve Teknoloji Uygulama ve Araştırma Merkezinde bulunan Shimadzu Neexera model UHPLC cihaz ve Shimadzu LCMS 8040 model triple quadruple kütle spektrometresi ile yapılmış olup çalışma koşulları ile ilgili detaylı bilgi Yılmaz (2015) tarafından bildirilmiştir. Bunu için 27 adet standart fenolik bileşik kullanılmış ve elde edilen standart kromatogramı Şekil 3.'te verilmiştir.

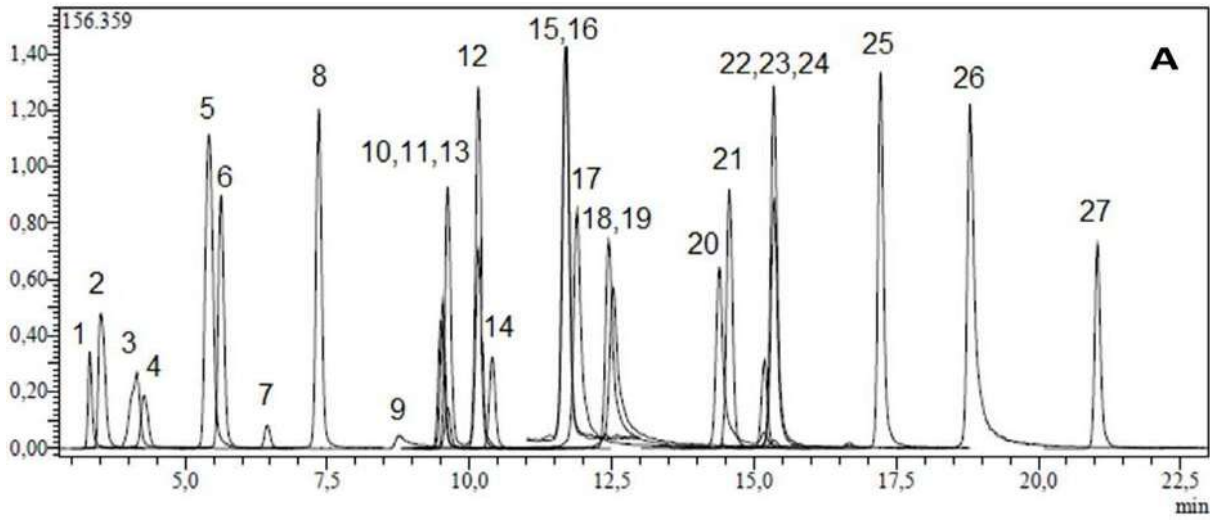

Şekil 3. Standart karışımı için UHPLC-ESI-MS/MS kromatogramı (1: quinic asit, 2: malik asit, 3: tr-aconitik asit, 4: gallik asit, 5: chlorogenik asit, 6: protocatechuik asit, 7: tannik asit, 8: tr- kaffeik asit, 9: vanillin, 10: p-kumarik asit, 11: rosmarinik asit, 12: rutin, 13: hesperidin, 14: hyperoside, 15: 4-OH benzoik asit, 16: salisilik asit, 17: myricetin, 18: fisetin, 19: kumarin, 20: quercetin, 21: naringenin, 22: hesperetin, 23: luteolin, 24: kaempferol, 25: apigenin, 26: rhamnnetin, 27: chrysin). Yılmaz (2015)

### 2.4. Antioksidan Aktivite Çalışması

Bitki ekstresinin antioksidan aktivitesi 2,2- difenil-1- pikrilhidrazil (DPPH•) radikalini süpürme etkinliğine göre incelenmiştir.

#### 2.4.1. DPPH Radikalini Süpürme Etkinliği

Bu çalışmada ekstrelerin DPPH radikalini süpürücü etkinliği Blois' in 2002 metoduna göre yapıldı. Bunun için metanol ekstresi (1 mL) ile DPPH çözeltisi (4 mL, 0,001M) oda sıcaklığında karanlık bir ortamda 30 dk inkübe edildi. Kontrol olarak sadece 1 mL çözücü içeren deney tüpüne 4 mL DPPH eklenerek aynı işlemler gerçekleştirildi. İnkübasyondan sonra çözeltilerin 517 nm'de absorbansları ölçüldü. İnhibisyon yüzdesi aşağıdaki eşitlik doğrultusunda hesaplandı.

$$\% \text{ inhibisyon} = [(Abs_{\text{kontrol}} - Abs_{\text{örnek}}) / Abs_{\text{kontrol}}] \times 100$$



# ŞEHR-İ NUH ULUSLARARASI MULTİ DİSİPLİNER ÇALIŞMALAR KONGRESİ

## 8-9 Eylül 2018 / CİZRE - ŞIRNAK

### 3. BULGULAR

#### 3.1. Fenolik Madde İçeriği

*Crypsis schoenoides* bitkisinin metanol ekstresindeki toplam fenolik miktar spektrofotometrik olarak, içerdiği fenolik bileşenlerin kantitatif analizleri ise LC-MS/MS ile analiz edilmiş ve elde edilen sonuçlar Tablo 1.'de verilmiştir.

Toplam fenolik miktar gallik asit eşdeğeri olarak 12,16 mg<sub>Gallik</sub>/mL<sub>ekstre</sub> olarak tespit edildi.

Fenolik bileşenlerin kantitatif tayini için metanol ekstresi 27 standart fenolik bileşence taranmış elde edilen kromatogram Şekil 4'te verilmiştir.

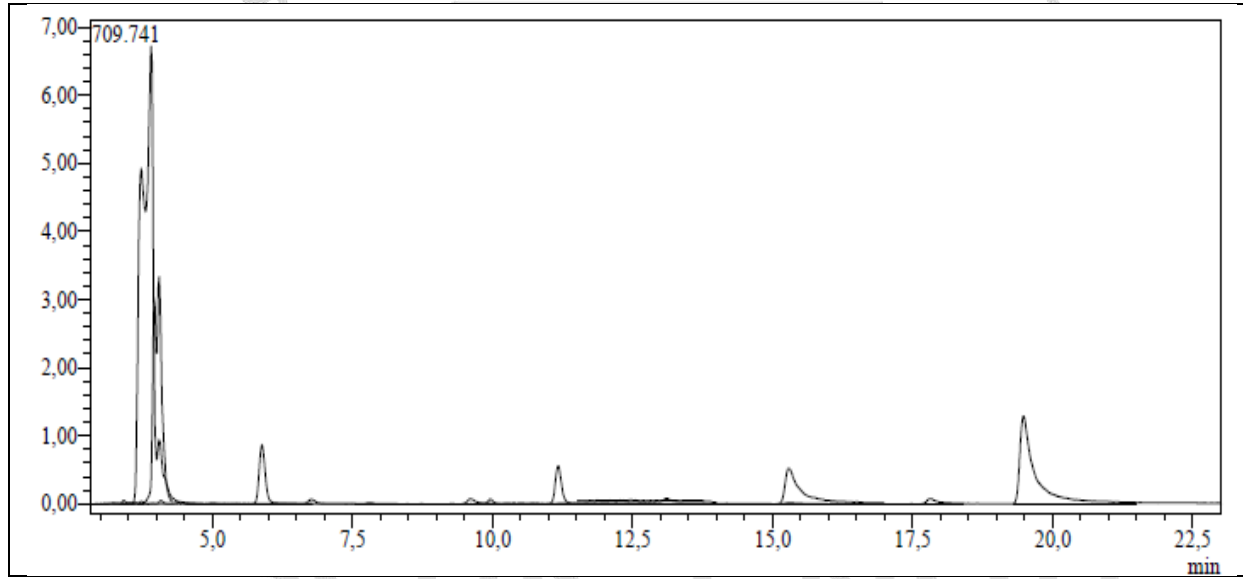

Şekil 4. *Crypsis schoenoides* metanol ekstresine ait UHPLC-ESI-MS/MS kromatogramı

Tablo 1. *Crypsis schoenoides* bitkisine ait UHPLC-ESI-MS/MS analiz sonuçları

Örnek	µg analit/kg ekstrakt±ss	Örnek	µg analit/kg ekstrakt±ss
Hesperidin	n.d.± n.d	Hyperoside	241.00±11.81
Coumarin	n.d. ± n.d	Myricetin	n.d ± n.d
Quinic a.	21156.22±1015.50	Fisetin	n.d ± n.d
Malic acid	13266±703.10	4-OH Benzoic a.	n.d ± n.d
tr-Aconitic a.	11.1±0.54	Salicylic a.	n.d ± n.d
Gallic acid	10.95±0.56	Quercetin	193.42±13.73

# ŞEHR-İ NUH ULUSLARARASI MULTİ DİSİPLİNER ÇALIŞMALAR KONGRESİ

## 8-9 Eylül 2018 / CİZRE - ŞIRNAK

Chlorogenic a.	n.d. ± n.d	Kaempferol	1.72±0.09
Protocatechuic a.	529.29±26.99	Naringenin	n.d ± n.d
Tannic a.	330.61±16.86	Hesperetin	10±0.53
tr-caffeic a.	1.85±0.10	Luteolin	n.d ± n.d
Vanillin	2.19±0.11	Apigenin	n.d ± n.d
Rosmarinic a.	n.d. ± n.d	Rhamnetin	68.26±4.16
p-Coumaric a.	112.85±5.76	Chysin	n.d ± n.d
Rutin	n.d. ± n.d		

n.d.: tespit edilemedi, tayin sınırının altında

### 3.2. Antioksidan Aktivite

Antioksidan aktivitenin ölçülmesinde sıklıkla kullanılan DPPH yöntemi, proton verici antioksidan varlığında, 2,2- difenil-1- pikrilhidrazil radikaline proton transferiyle 517 nm dalga boyunda absorbans azalmasının ölçülmesi esasına dayanmaktadır. Çözeltideki absorbans düşüşü, yüksek radikal süpürme aktivitesine işaret eder. Yapılan analiz sonuçlarına göre etanol ekstresinin DPPH % inhibisyonu 60,50 olarak hesaplanmıştır.

## 4. TARTIŞMA VE SONUÇ

Tıbbi bitkiler içerdikleri aktif bileşikler nedeniyle birçok hastalığın tedavisinde kullanılmaktadır. Çalışmamızda *Crypsis schoenoides* bitkisinin metanol ekstresi antioksidan aktivite ve fenolik içerik yönünden incelenmiştir.

Yapılan kaynak taraması çalışmasında poacea familyasına ait bitkilerin fenolik içeriği ve antioksidan aktivitesinin araştırıldığı az sayıda çalışmaya rastlanmıştır.

Sağır ve ark.'nın 2018 yılında yaptıkları çalışmada Poaceae familyasına ait 14 taksonun toplam fenolik analizi sonucuna göre en yüksek değer mısır (*Zea mays*) 'da 3,82 mg/g olarak tespit edilmiştir. Çalışmamızda incelediğimiz bitkinin toplam fenolik miktarı 12,16 mg/mL<sub>ekstrakt</sub> olarak belirlenmiş ve bu değer *Crypsis schoenoides*'in buğdaygiller familyası içinde önemli bir fenolik bileşik kaynağı olarak değerlendirilebileceğini göstermektedir.

Balcerek ve ark. 'nın 2009 yılında yaptıkları çalışmada ise 3 farklı çim türüne uyguladıkları % DPPH inhibisyonunu 27.00±1.98; 21.22±1.14%; 15.89±0.49 olarak elde etmişlerdir. Çalışmamızda aynı familyaya ait bakakotunun (*Crypsis schoenoides*) % DPPH inhibisyon değeri 50,60 olarak tespit edilmesi bu bitkinin serbest radikal süpürme aktivitesi açısından önemli olduğunun göstergesidir.

Bu çalışmadan elde edilen sonuçlara göre *Crypsis schoenoides* bitkisinin antioksidan aktivitelerinin değerlendirilebilecek düzeyde olduğu belirlenmiştir.

# ŞEHR-İ NUH ULUSLARARASI MULTİ DİSİPLİNER ÇALIŞMALAR KONGRESİ

## 8-9 Eylül 2018 / CİZRE - ŞIRNAK

### KAYNAKLAR

- Badri, M. A. and Hamed, A. I. (2000)“Nutrient value of plants in an extremely arid environment (Wadi Allaqi Biosphere Reserve, Egypt),” *Journal of Arid Environments*, vol. 44, no. 3, pp. 347–356.
- Balcerek, M., Rağ, I., Majtkowska, G., Majtkowski, W.(2009). Antioxidant activity and total phenolic compounds in extracts of selected grasses (Poaceae). *Herba Polonica*, Vol. 55 No 3.
- Blois, M.S. (2002). Antioxidant determinations by the use of a stable free radical, *Nature*, (26): 1199-1200.
- Diken, M.E. (2009). Bazı Şifalı Bitkilerin Antioksidan İçerikleri. Yüksek Lisans Tezi. Balıkesir Üniversitesi Fen Bilimleri Enstitüsü
- Ebadi M. (2001). Antioxidants and freeradicals in health and disease: An introduction to reactive oxygen species, oxidative injury, neuronal cell death and therapy in neurodegenerative diseases. Arizona: ProminentPress; . p. 13-5
- Eren E., (2011). Bazı Soğanslı Bitkilerin Antioksidan Aktivitelerinin Belirlenmesi, Yüksek Lisans Tezi, Sakarya Üniversitesi Fen Bilimleri Enstitüsü, Sakarya.
- Ertas, A., Boga, M., Yılmaz M.A., Yesil, Y., Tel, G., Temel, H., Hasimi, N., Gazioglu, I., Ozturk, M. and Ugurlu, P. “A detailed study on the chemical and biological profiles of essential oil and methanol extract of *Thymus nummularius* (Anzer tea): Rosmarinic acid,” *Industrial Crops and Products*, vol. 67, pp. 336–345, 2015.
- Güner, A., Aslan, S., Ekim, T., Vural, M., Babaç, MT. (2012). Türkiye Bitkileri Listesi (Damarlı Bitkiler). İstanbul, Turkey: Flora Araştırmaları Derneği ve Nezahat Gökyiğit Botanik Bahçesi Yayını
- Halliwell B., Gutteridge JMC., (1990). “Role Of Free Radicals and Catalytic Metal Ions in Human Disease: An Overview.” In: *Methods in Enzymology*, 186, 1-85.
- Kırca, A., Bilişli, A., Demirel, N.N., Turhan, H. ve Arslan, E. (2007). Çanakkale florasındaki bazı tıbbi ve aromatik bitkilerin antioksidan ve antimikrobiyal aktiviteleri. TÜBİTAK Proje No: 104 0 292. Çanakkale
- Lobo, V., Patil, A., Phatak, A., Chandra, N. (2010). Free radicals, antioxidants and functional foods: Impact on human health. *Pharmacognosy Reviews* Vol 4 : Issue 8, page: 118-126
- Osawa, T. and M. Namiki, (1981). A novel type of antioxidant isolated from leafwax of *Eucalyptus* leaves. *Agric. Biol. Chem.*, 45: 735-739.

# ŞEHR-İ NUH ULUSLARARASI MULTİ DİSİPLİNER ÇALIŞMALAR KONGRESİ

## 8-9 Eylül 2018 / CİZRE - ŞIRNAK

Ozon ve Ultraviyole Radyasyon Arasındaki İlişki  
<http://212.174.109.9/FILES/arastirma/ozonuv/UltraviyoleRadyasyon.pdf>

Sağır, C., Everest, Za., Keleş, Y. (2018). The comparative investigation of the antioxidant activities of some species belonging to the Lamiaceae and Poaceae families, *Anatolian Journal of Botany* 2(2): 52-59.

Simeanu, C. G. (2003) "Morpho-Anatomical Study Of *Crypsis Schoenoides* (L.) Lam. Species Of Poaceae Family," *Annals of West University of Timișoara, ser. Biology*, vol. V–VI, pp. 189–196.

Su, L., Yin, J. J., Charles, D., Zhou, K., Moore, J., Yu, L. L. (2007). Total phenolic contents, chelating capacities, and radical-scavenging properties of black peppercorn, nutmeg, rosehip, cinnamon and oreganoleaf. *Food Chemistry*, (100): 990-997.

Williamson, G., M.J.C. Rhodes and A.J. Parr, (1999). Disease Prevention and Plant Dietary Substance. In: *Chemicals from Plants Perspectives on Plant Secondary Products*, Walton, N.J. and D.E. Brown (Eds.). World Scientific Publishing Company, London, ISBN: 10: 9810227736, pp: 251-276.

Yılmaz MA: (2015). Determining the metabolic profile of some *Achillea* species by LC-MS-IT-TOF and LC-MS/MS. and investigation of their biological activities. Dicle Üniversitesi / Fen Bilimleri Enstitüsü / Kimya Anabilim Dalı Doktora Tezi

ŞEHR-İ NUH

# ŞEHR-İ NUH ULUSLARARASI MULTİ DİSİPLİNER ÇALIŞMALAR KONGRESİ

## 8-9 Eylül 2018 / CİZRE - ŞIRNAK

### 154 KV'LUK VAN TRANSFORMATÖR MERKEZİNDE ÜÇ FAZ KISA DEVRE ARIZASININ ANALİZİ VE SİMÜLASYONU

**Prof. Dr. Sabir RÜSTEMLİ**

Bitlis Eren Üniversitesi, srustemli@beu.edu.tr

**Arş. Gör. Mustafa AKDAĞ**

Bitlis Eren Üniversitesi, makdag@beu.edu.tr

**Yük. Müh. İlder DEMİR**

TEİAŞ Van Bölge müdürlüğü, srustemli@beu.edu.tr

#### Özet

Elektrik şebekesini meydana getiren hatların, cihazların, transformatörlerin, ölçü transformatörlerinin, kesicilerin, ayırıcıların, sigortaların ve benzeri şebeke elemanlarının seçimine ve şebekeyi arızalı kısımlardan ayıracak koruma sistemlerinin kurulmasına yardımcı olacak kısa devre akımının değerinin ve değişiminin bilinmesine ihtiyaç vardır. Bu çalışmada 154 kV'luk Van Transformatör Merkezinde olması muhtemel üç faz kısa devre akımlarının gerçek parametrelerle MATLAB Simulink programı kullanılarak modellenmesi yapılmıştır.

**Anahtar kelimeler:** 3-Faz kısa Devre, Enerji İletim Sistemleri, Van.

#### 1. Giriş

Enerji sistemlerinin güçlerinin artması, kısa devre akımlarının da büyümesine neden olmaktadır. Kısa devre akımları elektriksel ekipmanın tasarımı ve kurulumu, güç sistemlerinin işleyişi ve arızaların analizi için en önemli parametrelerdir. Güç sistemlerindeki kısa devre arızaları her ne kadar dikkatli planlama ve tasarım yapılırsa, sistemin iyi bakımı ve mükemmel işleyişi olsa bile kaçınılmazdır. Bu durum, sistemin dışındaki faz iletkenlerine yıldırım çarpması, yer altı çalışmalarda kablolarla gelen zarar ve izolasyon malzemelerin yaşlanması gibi etkileri de içerir. Bu yüzden kısa devre akımlarının güç sistemlerinde etkisi büyüktür. Kısa devre, jeneratör birimlerinin mekaniksel salınımlarını uyararak aktif ve reaktif güç salınımlarına yol açabilir, böylelikle güç transferinin kararlılığında probleme yol açabilir [1,2].

**Kısa devre akımı normal işletme şartlarında potansiyelleri farklı olan gerilim altındaki iletkenler arasında ihmal edilebilir empedanslı bir hata sonucu meydana gelen akımlardır. Kısa**



# ŞEHR-İ NUH ULUSLARARASI MULTİ DİSİPLİNER ÇALIŞMALAR KONGRESİ

## 8-9 Eylül 2018 / CİZRE - ŞIRNAK

devreler kablo ve iletkenlerde yalıtkanın bozulması veya hatalı montaj ve tesislerde görülür. Elektrik tesisleri kısa devre esnasında termik ve dinamik zorlamalara karşı dayanabilecek şekilde tasarlanmalıdır [3].

Dijital bilgisayarın kullanımı sistem bileşenlerinin basit ve kesin simulasyonuna izin verir böylece kısa devre akımları doğru bir biçimde hesaplanabilir [4].

Şebeke kısa devre durumunda iken kesicinin kutuplarının anahtarlama ya da yeniden kapanma esnasında aynı zamanda olmayan kapanması ve üç fazlı arıza esnasında fazların peş peşe karıştırılması test değerini aşan tepe akımlarına sebep olur [5].

Kısa devre hesaplarına, güç sisteminin tasarımı sırasında ihtiyaç vardır. Çünkü elektriksel gereçlerin seçimi ve sistemin topolojisi sadece sürekli hal anma gerilim ve akımlarına bağlı değildir. Buna ek olarak kısa devre olaylarında ortaya çıkan akım ve gerilimlerin de donanım seçiminde göz önüne alınması gerekir.

Kısa devre hesaplamalarında, genlikleri farklı olan iki kısa devre akımı hesaplanır.

- En yüksek kısa devre akımı: Sistemdeki elektriksel donanımın kapasitesi ve sınıfları bu akıma göre belirlenir (Termik ve mekanik dayanım sınırları gibi).
- En düşük kısa devre akımı: Sigortaların ve koruma donanımının (röle) seçimi ve ayarında bu akım dikkate alınır. Ayrıca motor kalkış akım denetimi için temel oluşturur [8].

## 2. Üç Faz Kısa Devre Simulink Modeli, Gerilim ve Akım Grafikleri

Şekil 1’de 3 faz kısa devre Simulink modeli verilmiştir. Sekonder tarafında oluşan 3 faz arıza durumunda primer (154 kV) tarafındaki gerilim ve akım grafikleri sırasıyla Şekil 2 ve Şekil 3 te verilmiştir. Şekil 4 ve Şekil 5 te ise aynı arıza durumunda sekonder (33.6 kV) tarafındaki gerilim ve akım grafikleri verilmiştir.

# ŞEHR-İ NUH ULUSLARARASI MULTİ DİSİPLİNER ÇALIŞMALAR KONGRESİ

## 8-9 Eylül 2018 / CİZRE - ŞIRNAK

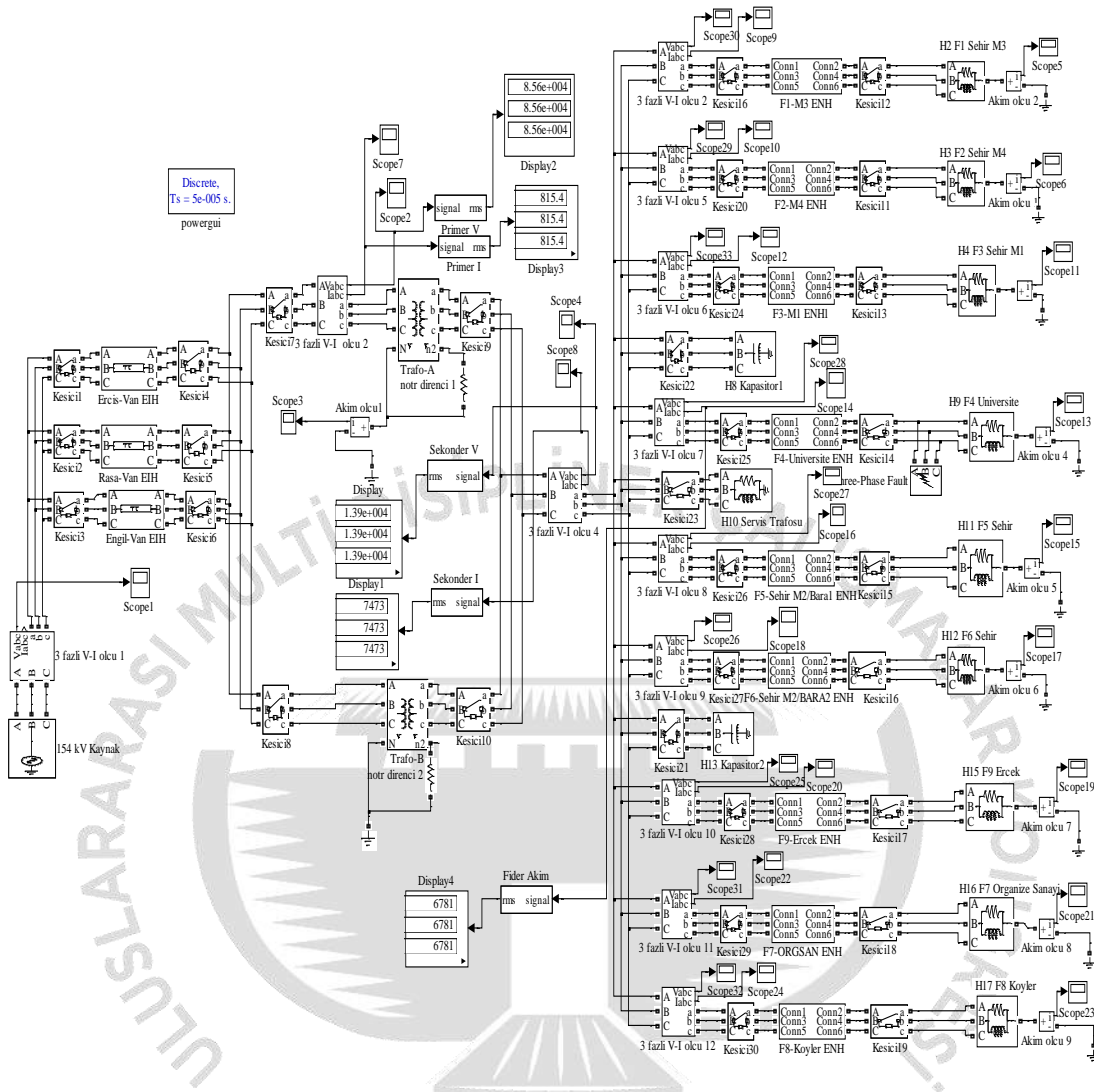

Şekil 1. 3 faz kısa devre Simulink modeli

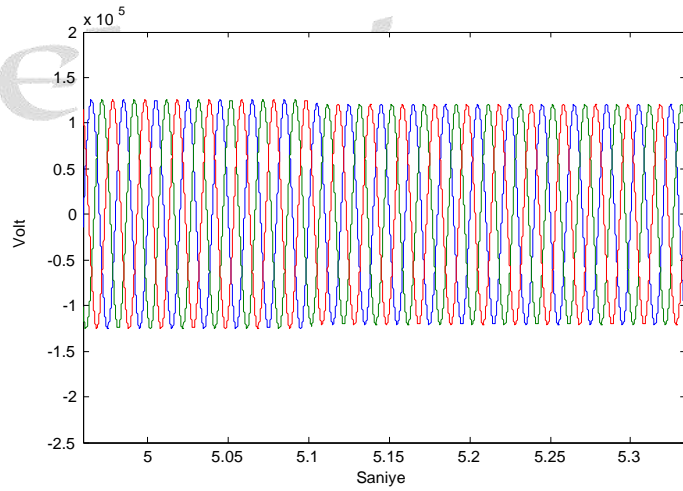

Şekil 2. Sekonder tarafta 3 faz kısa devre durumunda Primer tarafı gerilim grafiği

# ŞEHR-İ NUH ULUSLARARASI MULTİ DİSİPLİNER ÇALIŞMALAR KONGRESİ

## 8-9 Eylül 2018 / CİZRE - ŞIRNAK

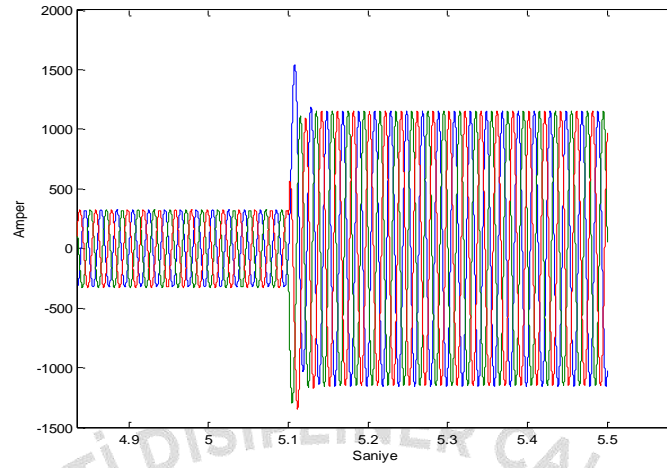

**Şekil 3.** Sekonder tarafta oluşan 3 faz kısa devre durumunda Primer akım grafiği

Dikkat edilirse devrenin sekonder tarafında bir kısa devre oluştuğunda primer taraftan alınan grafiklere göre gerilim seviyesi düşmektedir. 3 faz kısa devre akımında ise artış görülmektedir. Çizelge 1'den görüleceği üzere normal çalışma şartlarında primer tarafta 88.72 kV gerilim ve 230.4 A rms değeri olarak okunmaktadır. Gerilimin rms değeri 85.6 kV'dur. Akım ise 815.4 A'dir. Kısa devre süresince akımın çok yükseldiği Şekil 3'teki grafikte görülmektedir.

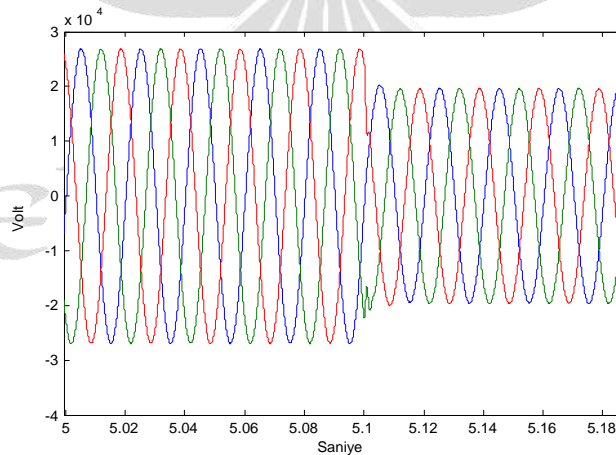

**Şekil 4.** Sekonder tarafta oluşan 3 faz kısa devre durumunda Sekonder gerilim grafiği

# ŞEHR-İ NUH ULUSLARARASI MULTİ DİSİPLİNER ÇALIŞMALAR KONGRESİ

## 8-9 Eylül 2018 / CİZRE - ŞIRNAK

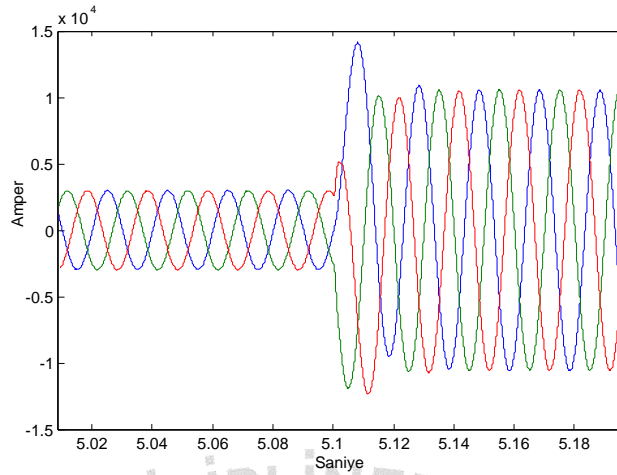

Şekil 5. Sekonder tarafta oluşan 3 faz kısa devre durumunda Sekonder akım grafiği

Normal şartlarda Çizelge 1'den sekonder tarafta rms olarak 19.04 V gerilim ve 2110 A akım okunmaktadır. 33.6 kV'luk tarafta meydana gelen 3 faz kısa devrede ise transformatörün sekonderinden alınan şekil ölçüm değerlerine göre gerilimin rms değeri 13.9 kV akım ise 7473 A olur. Görüleceği üzere hem primer hem de sekonder tarafında kısa devre durumunda gerilim seviyesinde düşme gözlemlenmektedir.

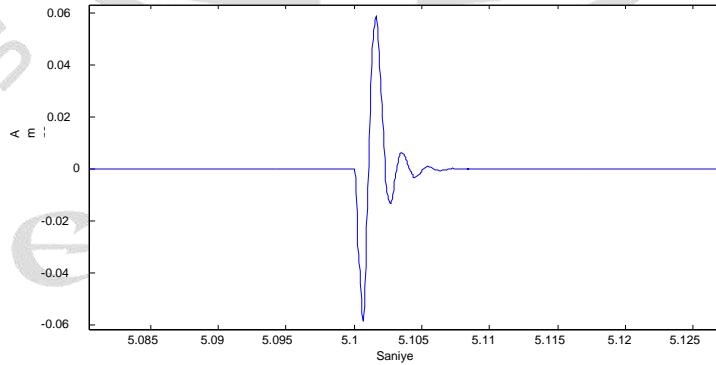

Şekil 6. Sekonder tarafta oluşan 3 faz kısa devre durumunda transformatör nötr noktası akım grafiği

3 faz kısa devre dengeli ve kararlı bir sistemde oluştuğu için Şekil 6'da görüldüğü üzere kısa devre oluşum zamanı olan 5.1-5.5 zaman aralığında transformatörün nötr noktasından ihmal edilebilecek düzeyde düşük bir akım akmaktadır. Simulasyon sonucunda üç faz kısa devre durumları için 154 kV'luk (primer) ve 33.6 kV'luk taraftaki göstergelerden (Display) alınan gerilim ve akım rms değerleri Çizelge 1'de verilmiştir.

**ŞEHR-İ NUH ULUSLARARASI MULTİ DİSİPLİNER ÇALIŞMALAR KONGRESİ**  
**8-9 Eylül 2018 / CİZRE - ŞIRNAK**

**Çizelge 1.** Simulasyon sonucundaki primer ve sekonder gösterge değerleri

Kısa Devre Tipi ve Oluştuğu Yer	Ölçüm Alınan Yer											
	154 kV Tarafı						33.6 kV Tarafı					
	Gerilim (kV)			Akım(A)			Gerilim (kV)			Akım(A)		
	A	B	C	A	B	C	A	B	C	A	B	C
Normal Çalışma	88.7 2	88.7 2	88.7 2	230. 4	230. 4	230. 4	19.0 4	19.0 4	19.0 4	2110	2110	2110
33.6 kV tarafında 3 faz kısa devre	85.6	85.6	85.6	815. 4	815. 4	815. 4	13.9	13.9	13.9	7473	7473	7473
154 kV tarafında 3 faz kısa devre	41.3 1	41.3 3	41.3 3	20.8 8	20.8 8	20.8 8	28.1 4	28.1 4	28.1 4	191. 1	191. 1	191. 1

Primer tarafında oluşan 3 faz arıza durumunda primer (154 kV) tarafındaki gerilim ve akım grafikleri sırasıyla Şekil 7 ve Şekil 8 de verilmiştir. Şekil 9 ve Şekil 10 te ise aynı arıza durumunda sekonder (33.6 kV) tarafındaki gerilim ve akım grafikleri verilmiştir. Şekil 11’de 3 faz (A-B-C ) kısa devre trafo nötr noktası akım grafiği verilmiştir.



# ŞEHR-İ NUH ULUSLARARASI MULTİ DİSİPLİNER ÇALIŞMALAR KONGRESİ

## 8-9 Eylül 2018 / CİZRE - ŞIRNAK

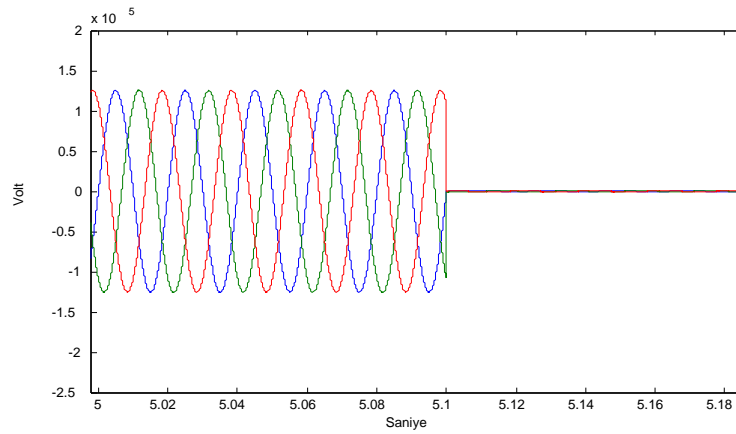

Şekil 7. Primer tarafta 3 faz kısa devre durumunda Primer tarafı gerilim grafiği

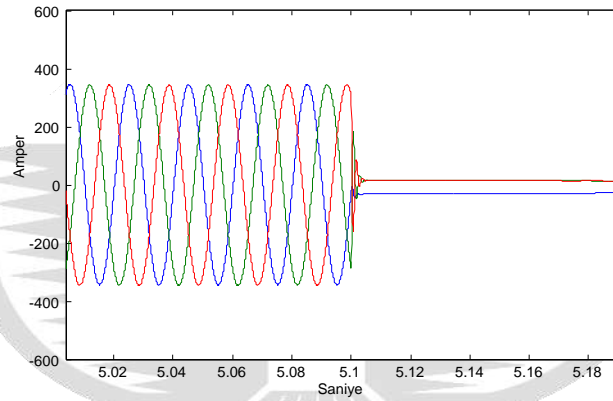

Şekil 8. Primer tarafta 3 faz kısa devre durumunda Primer tarafı akım grafiği

Normal çalışmada Çizelge 1'den görüleceği üzere primer tarafta 88.72 kV gerilim ve 230.4 A akım değeri görülmektedir. Primer tarafta bir kısa devre olduğunda şekil 7 ve şekil 8'den de görüldüğü üzere hem gerilim hem de akım düşmektedir. Çizelge 1'den gerilimin rms olarak 41.31 kV akımın ise 20.88 A olduğu görülmektedir.

# ŞEHR-İ NUH ULUSLARARASI MULTİ DİSİPLİNER ÇALIŞMALAR KONGRESİ

## 8-9 Eylül 2018 / CİZRE - ŞIRNAK

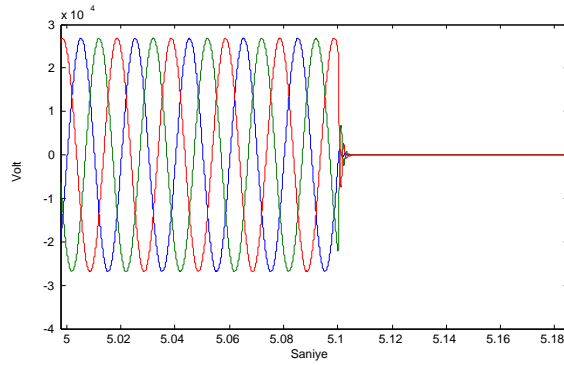

Şekil 9. Primer tarafta 3 faz kısa devre durumunda Sekonder tarafı gerilim grafiği

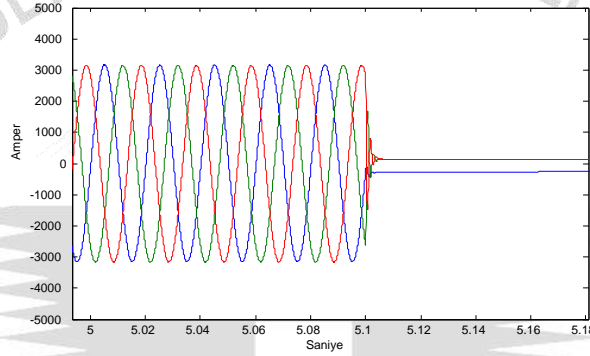

Şekil 10. Primer tarafta 3 faz kısa devre durumunda Sekonder tarafı akım grafiği

Normal çalışma durumunda Çizelge 1'den görüleceği üzere sekonder tarafta 19.04 kV gerilim ve 2110 A akım okunmaktadır. Transformatör Merkezinin 154 kV'luk tarafında oluşan 3 faz kısa devrede Çizelge 1'deki değerlere göre gerilimin 28.14 kV akımın ise 191.1 A olduğu görülmektedir. Dolayısıyla Transformatör Merkezinin 154 kV'luk tarafında bir kısa devre olduğunda hem primer hem de sekonder tarafta hem akım hem de gerilim seviyesi düşmektedir.

# ŞEHR-İ NUH ULUSLARARASI MULTİ DİSİPLİNER ÇALIŞMALAR KONGRESİ

## 8-9 Eylül 2018 / CİZRE - ŞIRNAK

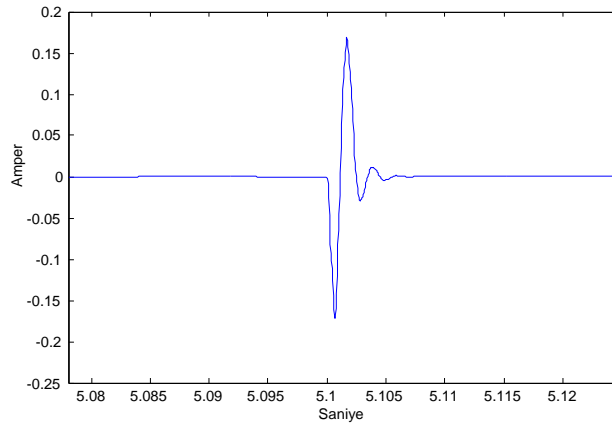

Şekil 11. Primer tarafta 3 faz kısa devre durumunda transformatör nötr noktası akım grafiği

Yine sistem 3 fazlı ve dengeli olduğundan 3 faz kısa devre esnasında 5.1-5.5 saniye arasında transformatörün nötr noktasında akım akmamaktadır.

### 3. Tartışma ve Sonuç

Bu çalışmada MATLAB Simulink kullanılarak 154 kV'luk Van Transformator Merkezlerindeki üç faz kısa devre akımları incelenmiştir. Örnek olarak 154 kV'luk Van Transformator Merkezinde giriş (154 kV'luk tarafı) ve çıkış (33.6 kV'luk tarafı) fiderlerinde üç faz arızaları için modelleme yapılmıştır. Transformator Merkezinin değişik noktalarından simulasyon sonuçlarına göre akım ve gerilim grafikleri, akım ve gerilim değerleri elde edilmiştir. Simulink modellemesi bilgisayar ortamında Transformator Merkezi elemanlarının elektriksel davranışları gözlemlenmiştir.

154 kV'luk Van Transformator Merkezinin modellenmesi sonucu elde edilen sonuçlara göre Transformator Merkezinin giriş ve çıkış gerilim seviyelerinin normal çalışma durumuna göre azaldığı görülmüştür. Gerilim seviyesinin kısa devre süresince düşmesi enerjinin sürekliliği ve kalitesinin bozulmasına yol açmaktadır.

### Kaynaklar

- [1]. Rustemli S., Gümüş B., "Transformatorlerinin Nötrü Non-Linear Reaktör Üzerinden Topraklanmış Şebekelerde Bir Faz-Toprak Kısa Devre Analizi", I. Enerji Verimliliği ve Kalitesi Sempozyumu, Sayfa 217-222, Kocaeli, 2005.

## ŞEHR-İ NUH ULUSLARARASI MULTİ DİSİPLİNER ÇALIŞMALAR KONGRESİ 8-9 Eylül 2018 / CİZRE - ŞIRNAK

- [2]. Schlabach, J., “Short Circuit Currents”, Institution of Engineering and Technology, London, United Kingdom, 2008.
- [3]. Kaşıkçı, İ., “Elektrik Tesisleri Temel El Kitabı”, Birsen Yayınevi, İstanbul, 2008.
- [4]. Parise, G., Massimiano, M., Halpin, M., 1995. Short Circuit Analysis On a Simple Power System Network: The "Characteristic" Currents Method. *Proceedings of the Twenty-Seventh Southeastern Symposium On System Theory.*, 12-14 Mart 1995, Starkville. 30.
- [5]. Kersten, W.F.J., Van Den Heuvel, W.M.C., 1991. Worst Case Studies of Short-Circuit Making-Currents. *Generation, Transmission and Distribution, IEE Proceedings C.*
- [6]. Serrican, C., 2007. *Petkim Petrokimya Aliğa Tesisi'nin Elektrik Sisteminin Yük Akışı ve Kısa Devre Hesapları* (yüksek lisans tezi).



# ŞEHR-İ NUH ULUSLARARASI MULTİ DİSİPLİNER ÇALIŞMALAR KONGRESİ

## 8-9 Eylül 2018 / CİZRE - ŞIRNAK

### AKIM TRAFOSUNUN ENERJİ İLETİM HATLARINDA OLUŞAN ARIZALARIN YERLERİNİN BELİRLENMESİNDEKİ ETKİSİ

**Arş. Gör. Mustafa AKDAĞ**

Bitlis Eren Üniversitesi, makdag@beu.edu.tr

**Prof. Dr. Mehmet Salih MAMİŞ**

İnönü Üniversitesi, msalihmamis@gmail.com

**Prof. Dr. Sabir RÜSTEMLİ**

Bitlis Eren Üniversitesi, srustemli@beu.edu.tr

#### **Özet:**

Bu çalışmada Enerji İletim Sistemlerindeki (EİS) geleneksel akım trafolarının, 3-faz kısa devre ve faz-toprak arıza durumunda, yüksek frekans tepkisi ATP'de (Alternative Transient Program) yapılan simülasyonlar ile belirlenmiştir. Arızalara ait primer ve sekonder akım dalga formları ve bunların frekans spektrumları akım trafolarının Enerji İletim Hattı (EİH) arızalarında oluşan yüksek frekansları geçirdiğini göstermiştir.

**Anahtar Kelimeler:** Akım Trafosu, Yüksek Frekans Modeli, İletim hattı Arızaları

#### **1. Giriş:**

EİH'lerinde oluşan arızaların yerinin belirlenmesinde akım trafosunun etkisini incelemek için ATP programında iki uçlu bir güç sistemi modellenmiştir. Hat modeli olarak frekans bağımlı J. Marti modeli kullanılmıştır (Marti, 1982). Akım trafosunun yüksek frekanslı geçici rejimlere, (arıza gibi) tepkisini incelemek için Elhaffar ve Lehtonen (2007) çalışmasında geçen yüksek frekans akım trafosu modeli kullanılmıştır. Farklı arıza tipleri ve arıza yerleri için simülasyon ve arıza yeri hesaplamaları yapılmıştır. Arıza yeri belirleme yöntemi olarak Mamiş vd. (2013) çalışmasında geçen yöntem kullanılmıştır. Simülasyon ATP programında, hesaplamalar ise MATLAB programında yapılmıştır.

#### **2. Materyal ve Yöntem**

##### **2.1.Hat Modeli**

Hat modeli Mamiş vd. (2013) çalışmasında geçen direk konfigürasyonu ve iletken parametreleri kullanılarak oluşturulmuştur. ATP programında Line/Cable Card kullanılmıştır. Şekil 1 de direk konfigürasyonu, Çizelge 1 de iletken parametreleri verilmiştir.



# ŞEHR-İ NUH ULUSLARARASI MULTİ DİSİPLİNER ÇALIŞMALAR KONGRESİ

## 8-9 Eylül 2018 / CİZRE - ŞIRNAK

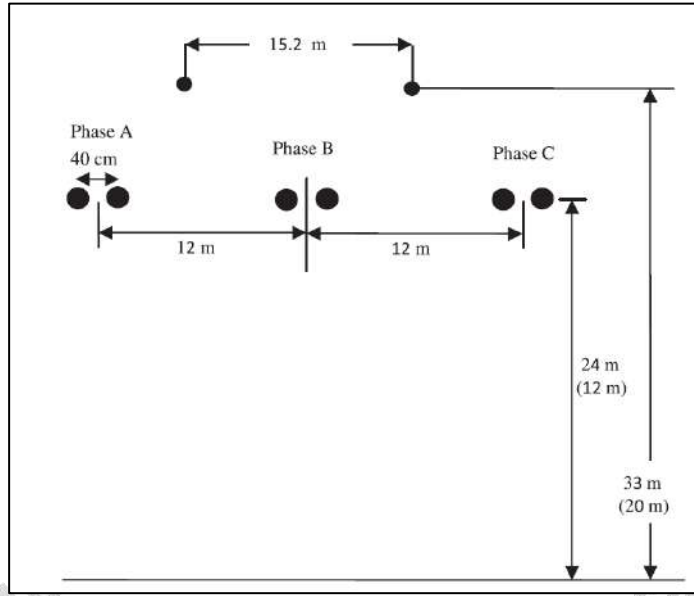

Şekil 1: 400 kV Direk Konfigürasyonu

Çizelge 1: İletken Karakteristikleri

İletken	GMR (cm)	DC Direnç ( $\Omega/\text{km}$ )	Dış Yarıçap (cm)	İç Yarıçap (cm))	Demet
Faz iletkeni	1,2253	0,0596	1,521	0,557	2
Koruma İletkeni		0,3527	0,8	0,48	1

GMR : Geometric Mean Radius – Geometrik Ortalama Yarıçap

### 2.2. Akım Trafosu Modeli

Elhaffar ve Lehtonen (2007) çalışmasında U tipi 100 kV'luk 200/5 akım trafosu deneysel testlere tabi tutulmuş ve parametreleri belirlenmiştir. Ayrıca deneysel ve simülasyon sonuçlarının karşılaştırılmasına yer verilmiştir. Çalışmadaki yüksek frekanslı akım trafosu modeli Şekil 2 de verilmiştir.

ŞEHR-İ NUH

# ŞEHR-İ NUH ULUSLARARASI MULTİ DİSİPLİNER ÇALIŞMALAR KONGRESİ

## 8-9 Eylül 2018 / CİZRE - ŞIRNAK

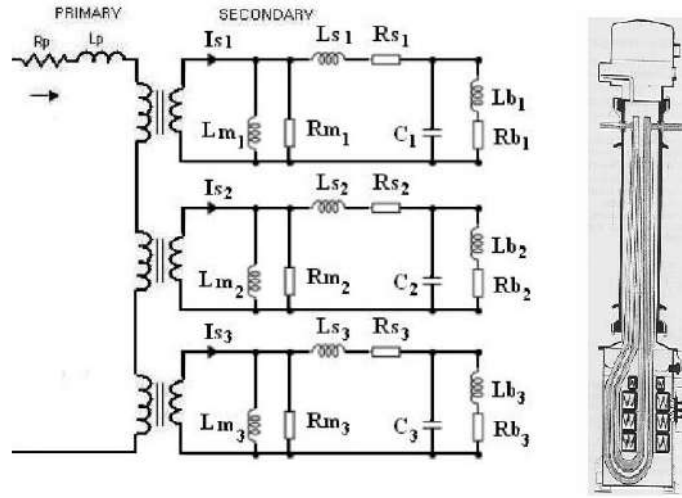

Şekil 2: Yüksek Frekanslı Akım Trafosu Eşdeğer devresi

Şekil 2 de de görüleceği üzere yapılan testler primer ve sekonder sargılar arasında oluşan kaçak kapasitenin sargı kapasitesinde göre çok küçük olduğunu göstermiş ve dolayısıyla bu kapasiteler ihmal edilmiştir. Sekonder devrenin nötr noktası topraklaması vasıtasıyla sekonder ile toprak arasındaki kapasite devreden çıkarılmıştır. Şekilden de anlaşılacağı gibi toplu parametrelili model kullanılmıştır.

Elhaffar ve Lehtonen (2007) çalışmasında anma frekansında açık ve kısa devre testleri yapılmış, bu testler düşük frekans modeli olarak anılmıştır. Düşük frekanslarda sargı kapasitelerin etkisi çok küçük olduğundan kapasiteler ihmal edilmiştir. Açık devre testinde primer tarafı açık bırakılıp sekondere anma frekansında bir gerilim uygulanmış ve  $R_m$  ve  $L_m$  (nüve kayıpları) değerleri elde edilmiştir. Kısa devre testinde ayrı ayrı primer ve sekonder tarafı kısa devre yapılmış diğer sargıya anma frekansında gerilim uygulanmıştır. Bu sayede nüve kayıpları devreden çıkarılmış ve sargı direnci ve kaçak reaktans ( $R_s$  ve  $L_s$ ) elde edilmiştir. Kısa devre testinde ölçülen değerlerden parametrelerin bulunması için Gauss - Siedel yöntemi kullanılmıştır. Çalışmada doğru sonuçlar için 20 iterasyonun yeterli olacağına yer verilmiştir. Çizelge-1 de açık ve kısa devre testlerinden elde edilen parametreler verilmiştir.

Çizelge 2: Akım Trafosu Parametreleri

$R_p$ ( $\Omega$ )	0.0055
$R_{s1}$ ( $\Omega$ )	0.4542
$R_{s2}$ ( $\Omega$ )	0.3735
$R_{s3}$ ( $\Omega$ )	4.9252
$R_{m1}$ ( $\Omega$ )	120.32
$R_{m2}$ ( $\Omega$ )	118.64
$R_{m3}$ ( $\Omega$ )	373.45
$L_{m1}$ (H)	2.2728
$L_{m2}$ (H)	1.8519
$L_{m3}$ (H)	5.1550

# ŞEHR-İ NUH ULUSLARARASI MULTİ DİSİPLİNER ÇALIŞMALAR KONGRESİ

## 8-9 Eylül 2018 / CİZRE - ŞIRNAK

$L_{p1}$ (mH)	0.0251
$L_{s1}$ (mH)	6.4979
$L_{s2}$ (mH)	6.0113
$L_{s3}$ (mH)	20.6082

Yüksek Frekans Modeli olarak anılan testlerde sargı kapasitesinin yüksek frekanslarda ihmal edilemeyeceği belirtilmiştir. Primer sargının açık bırakılması ile sekonder sargıya 1.2/50  $\mu$ s düşük gerilimli yıldırım darbe uygulanmıştır. Ölçülen toplam empedansın frekans spektrumu oluşturulmuş ve rezonans frekansını kullanılarak (1) eşitliğinden sargı kapasiteleri bulunmuştur.

$$w_0 = \frac{1}{\sqrt{(L_m + L_s)C}} \quad (1)$$

Burada  $w_0$  rezonans frekansı,  $L_m$  ve  $L_s$  düşük frekans modeli terslerinde elde edilen parametreler, C ise sargı kapasitesidir. Çizelge 3 te sargı kapasiteleri verilmiştir.

**Çizelge 3:** Akım Trafosu Sargı Kapasiteleri

$C_{s1}$ (pF)	0.0227
$C_{s2}$ (pF)	0.0278
$C_{s3}$ (pF)	0.01

Çalışmada simülasyonda eşdeğer devre yerine bir transfer fonksiyonu kullanılmasının frekans bağımlı tüm parametrelerin etkisi hesaba katmak açısından daha faydalı olacağına yer verilmiştir. Transfer fonksiyonu elde etmek için Primer sargıya 1.2/50  $\mu$ s yıldırım darbe uygulanmıştır. Primer akımı 0.1 V/A çıkışlı Pearson Transducer kullanılarak sekonder akımı sabit çıkışlı güç analizörü kullanılarak kaydedilmiştir. Primer ve seconder akım verilerine FFT(Fast Fourier Transform) uygulanmıştır. MATLAB'ta System Identification Toolbox kullanılarak akım trafosunun transfere fonksiyonu çıkarılmıştır. Transfer fonksiyonu öncesinde sinyallerdeki gürültüyü azaltmak için Moving Average Filter (20 point) uygulanmıştır. Gürültünün yeniden oluşturulan çıkış sinyaline etkisini azaltmak için uygun bir düzenleme faktörü belirlenmiştir. Elde edilen transfer fonksiyonu test sisteminin ATP programında simülasyonunda kullanılmıştır. Uygulanan giriş sinyali ve ölçülen seconder sinyali transfer fonksiyonunun eklendiği ATP modeli sonuçları ile karşılaştırılmış ve sonuçların çok iyi uyum sağladığı görülmüştür.

### 2.3.Simülasyon ve Hesaplamalar

ATP programında 400kV 50 Hz iki uçlu bir güç sistemi modellenmiştir. İletim hattı 240 km olarak belirlenmiştir. Simülasyon 20 ms olarak ayarlanmıştır. Akım Trafonun girişinden ve çıkışından akım verileri alınmıştır. Örnekleme frekansı 2.048 MHz olarak ayarlanmıştır. Kaynak dirençleri 0.1  $\Omega$  ve kaynak endüktansı 0.1mH olarak alınmıştır. Hat arıza yerine göre bölümlenmiştir. Akım trafosu

## ŞEHR-İ NUH ULUSLARARASI MULTİ DİSİPLİNER ÇALIŞMALAR KONGRESİ 8-9 Eylül 2018 / CİZRE - ŞIRNAK

parametreleri Elhaffar ve Lehtonen (2007) çalışmasında 1. Sargı değerleri alınmıştır. Direk ve direk topraklama direnci toplamı  $10 \Omega$  olarak alınmıştır. Simülasyon hattın 30, 120, 210 km'lerinde tek faz – toprak ve 3 faz arızalar oluşturularak tekrarlanmıştır. Şekil 3 te ATP modeli verilmiştir.

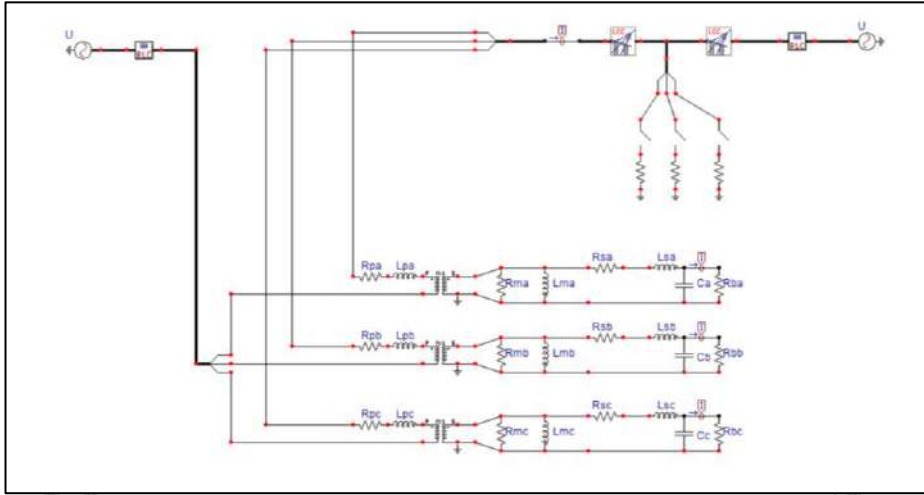

Şekil 3: ATP modeli

ATP modelinden alınan akım verilerinden MATLAB ta FFT fonksiyonu ile frekans spektrumu oluşturulmuştur. Arızaya ait sinyaller ilk olarak modal (clarke) dönüşüme tabi tutulmuştur. Sonrasında FFT deki sıçramaları azaltmak için sinyal boyutunda Hanning filtresi uygulanmıştır. Daha sonra Frekans çözünürlüğünü arttırmak için sinyalin sonuna sıfır ekleme vasıtasıyla sinyal boyutu dört katına çıkarılmıştır. Son olarak sinyalin tek taraflı genlik spektrumu oluşturulmuştur. Bu işlemleri sağlayan MATLAB kodu Ek 1 de verilmiştir.

Arıza yeri belirleme yöntemi olarak Mamiş vd. (2013) çalışmasında verilen (2) eşitliğinden yararlanılmıştır.

$$x = \frac{v}{2.f} \quad (2)$$

Burada  $x$  km cinsinden arıza yerini,  $v = 293,420 \text{ km/s}$  olarak dalga yayılma hızını ve  $f$  Hz cinsinden ilk harmoniğin frekansını temsil eder. 240 km'lik hatta hattın en sonunda oluşan arızada ilk harmoniğin frekansı 611 Hz olduğundan bu frekanstan küçük frekans değerleri arızadan kaynaklı değildir. Bu nedenle 0-400 Hz arası frekanslar maskelenmiştir. Şekil 4 ve 5 te 120 km oluşan üç faz arızası durumunda primer ve sekonder akım dalga formları verilmiştir. Şekil 6 da ise aynı arızaya ait primer ve sekonder akımları frekans spektrumları (FFT) verilmiştir.

# ŞEHR-İ NUH ULUSLARARASI MULTİ DİSİPLİNER ÇALIŞMALAR KONGRESİ

## 8-9 Eylül 2018 / CİZRE - ŞIRNAK

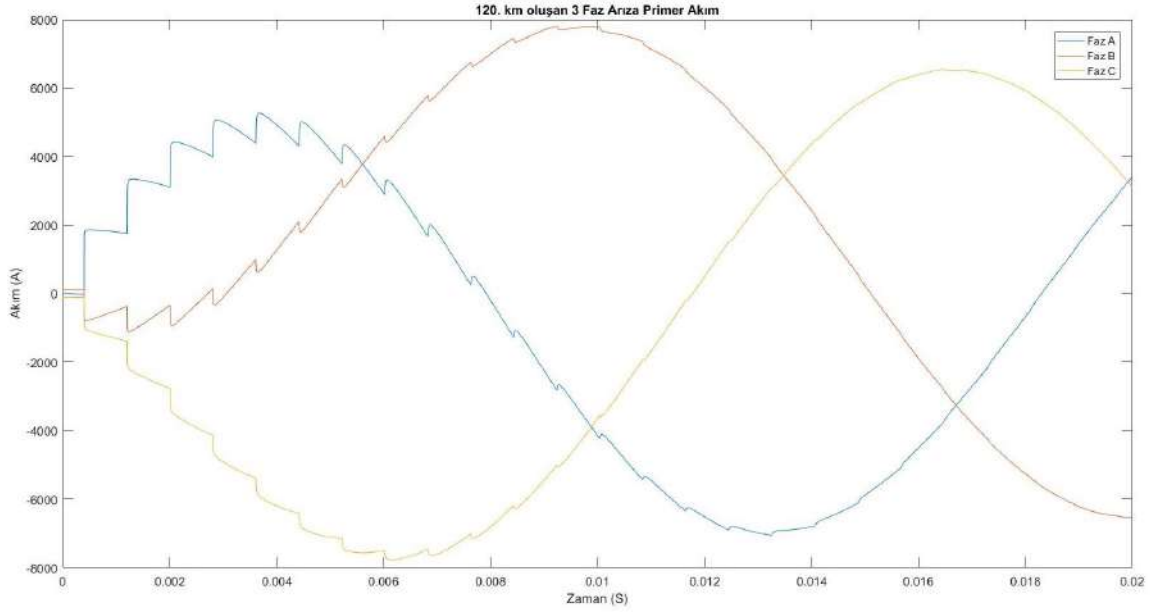

Şekil 4: 120. km de oluşan 3 Faz Arızası Primer Akımı

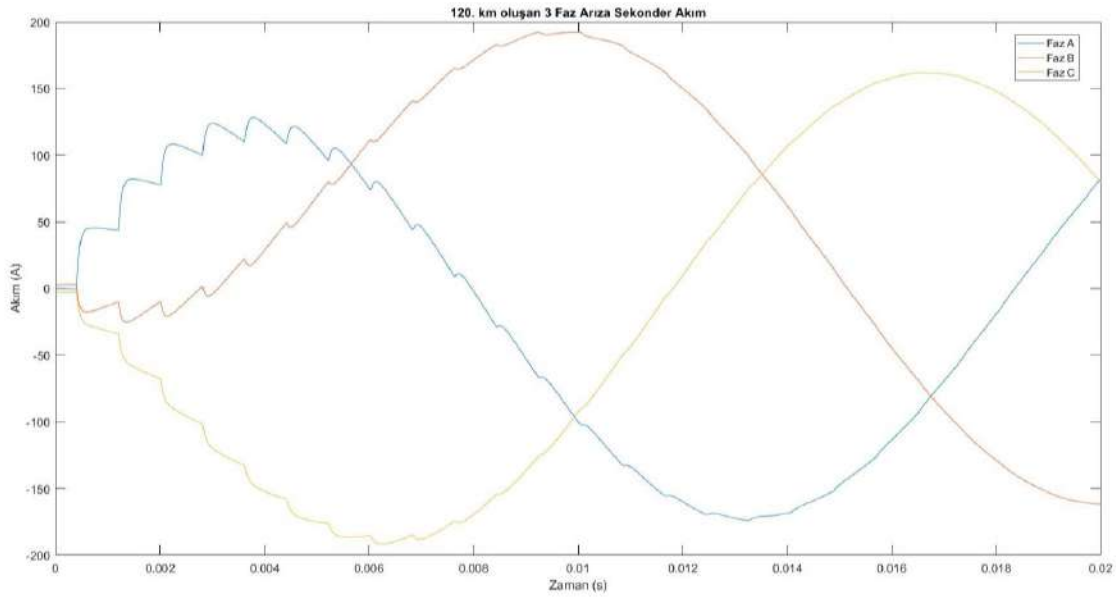

Şekil 5: 120. km de oluşan 3 Faz Arızası Sekonder Akımı



**ŞEHR-İ NUH ULUSLARARASI MULTİ DİSİPLİNER ÇALIŞMALAR KONGRESİ**  
**8-9 Eylül 2018 / CİZRE - ŞIRNAK**

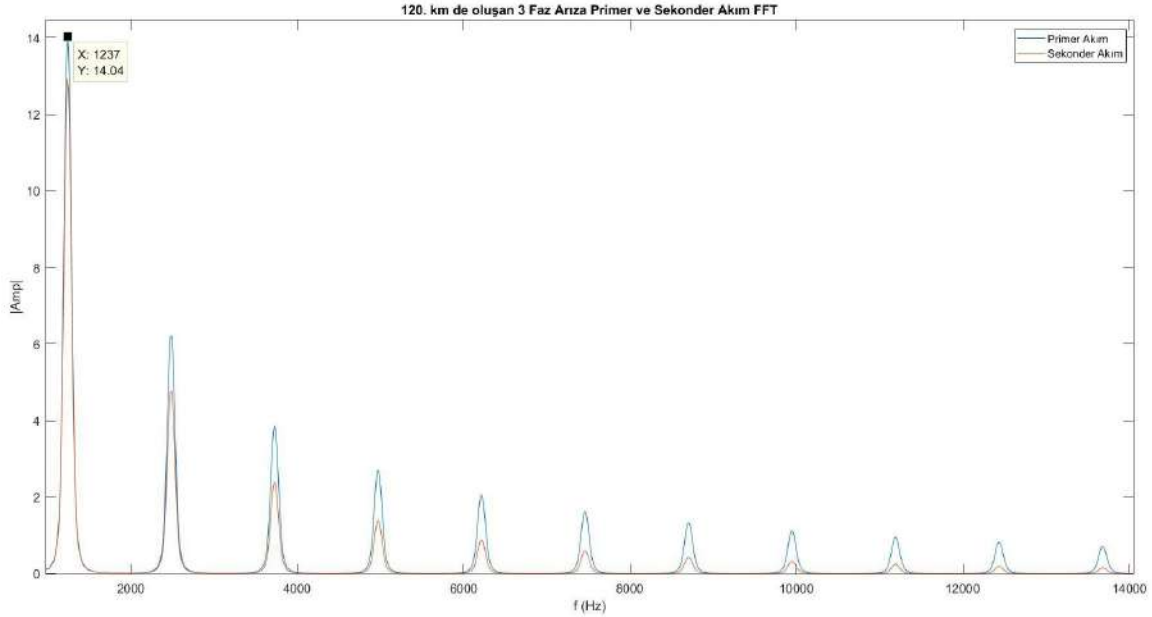

**Şekil 6:** 120. km de oluşan 3 Faz Arızası FFT

### 3. Bulgular

Çizelge -1 de farklı tipteki ve uzaklıktaki arıza durumlarında primer ve sekonder akımında oluşan ilk harmoniğin frekansı, hesaplanan arıza yeri ve hata payı verilmiştir. Hata payı (3) eşitliğinden bulunabilir.

$$\% Hata_{hesap} = \left| \frac{(\text{Hesaplanan Arıza Yeri} - \text{Gerçek Arıza Yeri})}{\text{Hat Uzunluğu}} \right| \cdot 100 \quad (2)$$

**Çizelge 4:** Hesaplanan Arıza Yerleri

Arıza	Gerçek Arıza Yeri (km)	Primer			Sekonder		
		Hesaplanan Arıza Yeri(km)	1. Harmonik Frekansı(Hz)	Hata Payı(%)	Hesaplanan Arıza Yeri(km)	1. Harmonik Frekansı(Hz)	Hata Payı(%)
A faz - Toprak	30	29.63	4950	0.15	29.63	4950	0.15
	120	118.60	1237	0.58	118.60	1237	0.58
	210	205.90	712.5	1.70	205.90	712.5	1.70
3 Faz	30	29.63	4950	0.15	29.63	4950	0.15
	120	118.60	1237	0.58	118.60	1237	0.58
	210	205.90	712.5	1.70	205.90	712.5	1.70

# ŞEHR-İ NUH ULUSLARARASI MULTİ DİSİPLİNER ÇALIŞMALAR KONGRESİ

## 8-9 Eylül 2018 / CİZRE - ŞIRNAK

### 4. Sonuç

Şekil 6 ve Çizelge 4 ten incelendiğinde akım trafosu arızadan dolayı oluşan yüksek frekansları ilettiği görülebilir. Ancak sekonder akımı frekans genliği FFT de primere göre daha düşüktür. Direk, Direk Topraklama Direnci ve Toprağın Geçirgenliğinin yöntemin doğruluğuna etkisini azaltmak için yöntemin geliştirilmesi önerilir.

### Kaynaklar

- Elhaffar A, ve Lehtonen M, (2007). “High Frequency Current Transformer Modeling for Traveling Waves Detection”, *IEEE Power Engineering Society General Meeting, 2007*, 24-28 Haziran, Tampa, FL, USA.
- Mamiş M. S., Arkan M., ve Keleş C., (2013). “Transmission lines fault location using transient signal spectrum”, *Electrical Power and Energy Systems*, Vol. 53, pp. 714-718.
- Marti JR, (1982). “Accurate modelling of frequency-dependent transmission lines in electromagnetic transient simulations”, *IEEE Trans Power Apparatus Syst.* PAS-101(1):147-57.

ŞEHR-İ NUH

# ŞEHR-İ NUH ULUSLARARASI MULTİ DİSİPLİNER ÇALIŞMALAR KONGRESİ

## 8-9 Eylül 2018 / CİZRE - ŞIRNAK

### BAZI LİNEER OLMAYAN EVOLÜSYON DENKLEMLERİN TAM TEK DALGA ÇÖZÜMLERİNİN GENİŞLETİLMİŞ DİREKT CEBİRSEL METOT İLE ÇÖZÜMÜ

**Dr. Öğretim Üyesi Mustafa MIZRAK**  
Şırnak Üniversitesi, [mmizrak@sirnak.edu.tr](mailto:mmizrak@sirnak.edu.tr)

#### ÖZET

Bu çalışmada Genişletilmiş Direkt Cebirsel Metot kullanılarak 4.mertebeden Boussinesq Denklemi, Gelişmiş Boussinesq Denklemi ve Modifiye Edilmiş Zakharov-Kuznetsov Denklemi'nin ilerleyen dalga çözümleri elde edilmiştir. 4.mertebeden Boussinesq Denklemi, Gelişmiş Boussinesq Denklemi, Genelleştirilmiş Zakharov- Kuznetsov Denklemi için elde edilen tüm çözümler tam çözüm olup, bu çözümlerin dalga hareketi grafiklerle gösterilmiştir.

**Anahtar Kelimeler:** Genişletilmiş Cebirsel Metot, İlerleyen Dalga Çözümleri, 4.mertebeden Boussinesq Denklemi, Gelişmiş Boussinesq Denklemi, Modifiye Edilmiş Zakharov-Kuznetsov Denklemi.

#### 1. Giriş

Hayat sürekli bir değişim içindedir. Değişimin olduğu her durum bir diferansiyel denklem ile ifade edilebilir. Aslında, farkında olmasak bile diferansiyel denklemler hayatın her aşamasında karşımıza çıkmaktadır. Dolayısıyla diferansiyel denklemlerin çözümleri hayatı daha iyi anlamamızı sağlar. Diferansiyel denklemleri çözmek için özellikle son otuz yılda sayısız yöntem geliştirilmiştir. Bu yöntemlerden bazıları Hirota bilinear metodu, Ters saçılım metodu, Tanh metodu, Backlund dönüşümü, Homojen balans metodu, Sin-cos fonksiyon metodu, Üstel fonksiyon metodu, Jacobi eliptik fonksiyon metodu, Cebirsel metod,  $(G'/G)$ - açılım metodu, ilk integral metodu, Modifiye edilmiş basit denklem metodu, Yardımcı denklem metodu, Diferansiyel dönüşüm metodu, Üstel rasyonel fonksiyon metodu, Genişletilmiş direkt cebirsel metod, Genişletilmiş basit denklem metodu, Khater metodu, vb... [1- 36].

Bu çalışmada 4.mertebeden Boussinesq Denklemi,

$$u_{tt} + pu_{xx} + q(u^2)_{xx} + ru_{xxx} = 0, \quad (1)$$

# ŞEHR-İ NUH ULUSLARARASI MULTİ DİSİPLİNER ÇALIŞMALAR KONGRESİ

## 8-9 Eylül 2018 / CİZRE - ŞIRNAK

Gelişmiş Boussinesq Denklemi

$$u_{tt} - u_{xx} - (u^2)_{xx} - pu_{xtt} = 0, \quad (2)$$

ve Modifiye Edilmiş Zakharov-Kuznetsov Denklemi

$$u_t + u^2 u_x + u_{xxx} + u_{xyy} = 0, \quad (3)$$

ele alınmıştır.

### 2. Genişletilmiş Direkt Cebirsel Metodun Aşamaları

$P$ ,  $x$  ve  $t$  değişkenlerine bağlı

$$P(u, u_x, u_t, u_{xx}, u_{xt}, u_{tt}, \dots) = 0 \quad (4)$$

lineer olmayan bir kısmi diferansiyel denklem olsun.

**Adım 1:** (4) denkleminin çözümü aşağıdaki

$$u(x, t) = u(\xi) = \sum_{i=0}^m a_i \mathcal{G}^i(\xi), \quad (5)$$

formunda olsun. Burada

$$\mathcal{G}' = \sqrt{\alpha \mathcal{G}^2 + \beta \mathcal{G}^4} \quad \text{ve} \quad \xi = kx + \omega t, \quad (6)$$

olmak üzere;  $\alpha$  ve  $\beta$  keyfi sabitler,  $k$  ve  $\omega$  da sırasıyla dalga boyu ve frekansı göstermektedir.

**Adım 2:** (6) denklemindeki en yüksek mertebeli türevli terim ile en yüksek mertebeli lineer olmayan terimin dengelenmesinden  $\alpha$ ,  $\beta$ ,  $a_0$ ,  $a_1, \dots, a_m$ ,  $k$  ve  $\omega$  katsayıları belirlenir.

**Adım 3:** (5) ve (6) denklemleri (4) denklemine yerleştirilirse;  $\mathcal{G}^i \mathcal{G}^{(i)}$  ( $\mathcal{G}^{(i)}$ ,  $\xi$ 'ye bağlı  $i$ . turevi göstermektedir) terimlerinin katsayıları sıfıra eşitlendiğinde cebirsel bir denklem sistemi elde edilir. Bu denklem sistemi de Mathematica, Maple gibi programlarla çözümlerse  $\alpha$ ,  $\beta$ ,  $a_0$ ,  $a_1, \dots, a_m$ ,  $k$  ve  $\omega$  katsayıları belirlenir.

**Adım 4:** Bu  $\alpha$ ,  $\beta$ ,  $a_0$ ,  $a_1, \dots, a_m$ ,  $k$ ,  $\omega$  parametreleri ve  $\mathcal{G}(\xi)$  (5) denkleminde yerleştirildiğinde (4) denkleminin çözümü kolayca elde edilir [37-40].

# ŞEHR-İ NUH ULUSLARARASI MULTİ DİSİPLİNER ÇALIŞMALAR KONGRESİ

## 8-9 Eylül 2018 / CİZRE - ŞIRNAK

### 3. Genişletilmiş Direkt Cebirsel Metodun Uygulamaları

Bu bölümde Genişletilmiş Direkt Cebirsel Metodu uygulanarak 4. mertebeden Boussinesq Denklemi, Gelişmiş Boussinesq Denklemi ve Modifiye Edilmiş Zakharov- Kuznetsov Denklemi'nin ilerleyen dalga çözümleri bulunacaktır.

#### 3.1. Genişletilmiş Direkt Cebirsel Metodun 4.mertebeden Boussinesq Denklemi'ne Uygulanması

Boussinesq denklemi ilk kez Fransız bilim adamı Joseph Boussinesq (1842-1929) tarafından su yüzeyindeki küçük bir genliğe sahip uzun dalgaların yayılması için model denklemi olarak ortaya konmuştur. Bu denklem aynı zamanda, doğrusal olmayan kafes dalgaları, plazmada demir ses dalgaları ve doğrusal olmayan bir teldeki titreşimler gibi diğer birçok fiziksel uygulamalarda da ortaya çıkar. Ayrıca, gözenekli yüzey altı tabakalarda suyun süzülmesindeki çalışmalarda da uygulanmıştır [41-47].

(5) ve (6) ilerleyen dalga çözümleri göz önüne alınırsa 4.mertebeden Boussinesq Denklemi,(1),

$$(\omega^2 + pk^2)u' + 2qk^2(u')^2 + 2qk^2uu'' + rk^4u''' = 0, \quad (7)$$

denklemine indirgenir. (7) denklemindeki en yüksek mertebeden türevli terim  $u^{(4)}$  ve en yüksek mertebeden lineer olmayan terimin  $uu''$  eşitliğinden;  $m = 2$  bulunur. Dolayısıyla 4.mertebeden Boussinesq Denklemi'nin çözümü,

$$u(\xi) = a_0 + a_1\mathcal{G} + a_2\mathcal{G}^2 \quad (8)$$

formunda olacaktır. (8) denklemi (7) denklemine yerleştirildiğinde  $a_0, a_1, a_2, \alpha, \beta, p, q, r, k$  ve  $\omega$  katsayılarından oluşan bir denklem sistemi

$$\begin{aligned} k^2 p \alpha a_1 + k^4 r \alpha^2 a_1 + \alpha \omega^2 a_1 + 2k^2 q \alpha a_0 a_1 &= 0, \\ 4k^2 q \alpha a_1^2 + 4k^2 p \alpha a_2 + 16k^4 r \alpha^2 a_2 + 4\alpha \omega^2 a_2 + 8k^2 q \alpha a_0 a_2 &= 0, \\ 2k^2 p \beta a_1 + 20k^4 r \alpha \beta a_1 + 2\beta \omega^2 a_1 + 4k^2 q \beta a_0 a_1 + 18k^2 q \alpha a_1 a_2 &= 0, \\ 6k^2 q \beta a_1^2 + 6k^2 p \beta a_2 + 120k^4 r \alpha \beta a_2 + 6\beta \omega^2 a_2 + 12k^2 q \beta a_0 a_2 + 16k^2 q \alpha a_2^2 &= 0, \\ 24k^4 r \beta^2 a_1 + 24k^2 q \beta a_1 a_2 &= 0, \\ 120k^4 r \beta^2 a_2 + 20k^2 q \beta a_2^2 &= 0. \end{aligned} \quad (9)$$

elde edilir. Bu denklem sistemi çözüldüğünde,

$$a_0 = \frac{-k^2 p - 4k^4 r \alpha - \omega^2}{2k^2 q}, \quad a_1 = 0, \quad a_2 = -\frac{6k^2 r \beta}{q}. \quad (10)$$



# ŞEHR-İ NUH ULUSLARARASI MULTİ DİSİPLİNER ÇALIŞMALAR KONGRESİ

## 8-9 Eylül 2018 / CİZRE - ŞIRNAK

bulunur. Bu değerler (8) denkleminde yerleştirildiğinde (1) denkleminin aşağıdaki çözümleri elde edilir:

$$u_1(x,t) = \frac{-k^2 p - 4k^4 r\alpha - \omega^2}{2k^2 q} + \frac{6\alpha k^2 r \operatorname{sech}^2[\sqrt{\alpha}(kx + \omega t)]}{q}, \quad (11)$$

$$u_2(x,t) = \frac{-k^2 p - 4k^4 r\alpha - \omega^2}{2k^2 q} - \frac{96\alpha\beta k^2 r e^{2\sqrt{\alpha}(kx + \omega t)}}{(e^{2\sqrt{\alpha}(kx + \omega t)} - 4\beta)^2 q}, \quad (12)$$

$$u_3(x,t) = \frac{-k^2 p - 4k^4 r\alpha - \omega^2}{2k^2 q} - \frac{96\alpha\beta k^2 r e^{2\sqrt{\alpha}(kx + \omega t)}}{(4\beta e^{2\sqrt{\alpha}(kx + \omega t)} - 1)^2 q}. \quad (13)$$

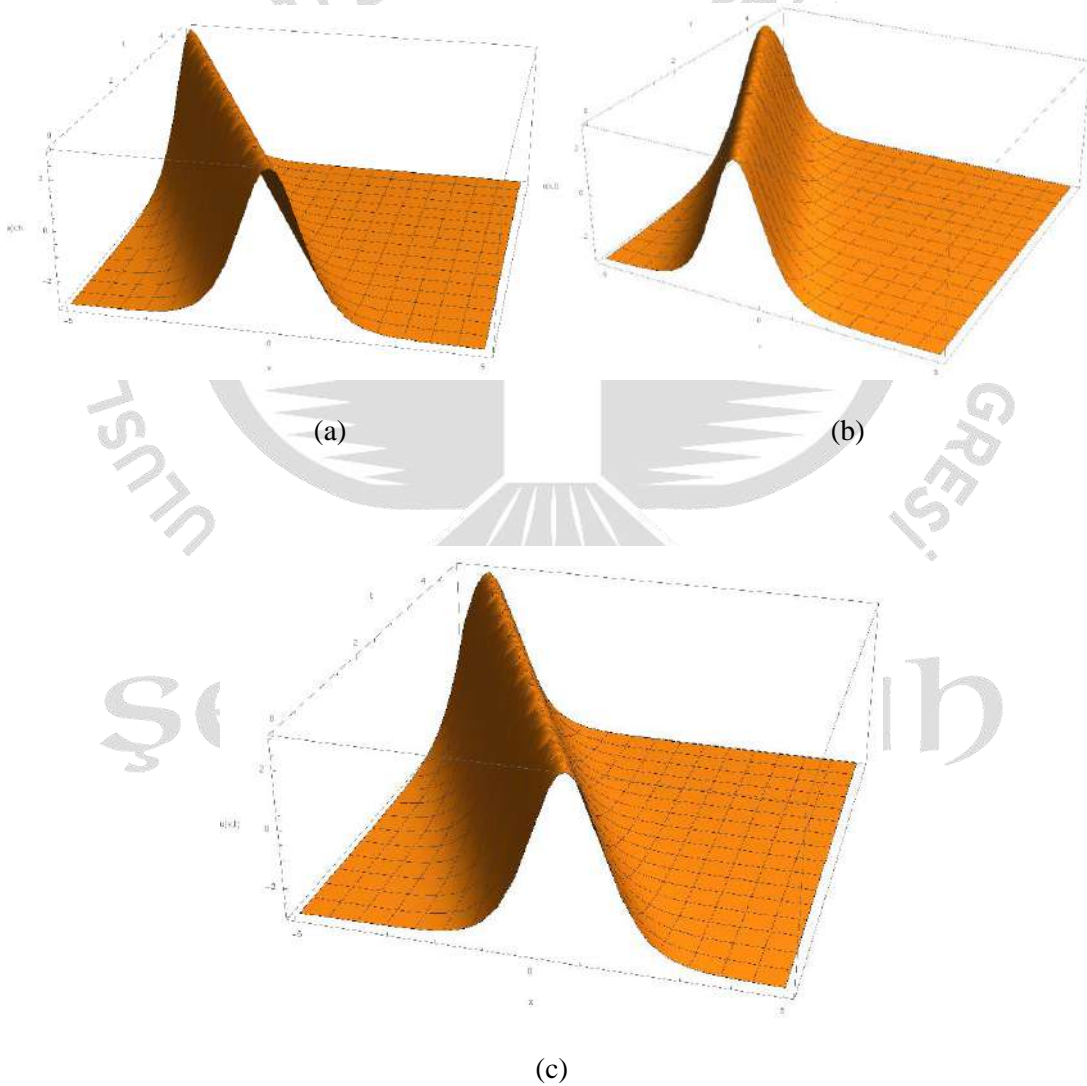

Şekil1. (11)- (13) denklemlerinin farklı formlardaki ilerleyen dalga çözümleri.

# ŞEHR-İ NUH ULUSLARARASI MULTİ DİSİPLİNER ÇALIŞMALAR KONGRESİ

## 8-9 Eylül 2018 / CİZRE - ŞIRNAK

Şekil 1a-c' de  $\alpha = p = q = r = k = \omega = 1$ ,  $\beta = -1$  değerleri,  $x \in [-5, 5]$  ve  $t \in [0, 5]$  aralığındaki değerler için (11)-(13) denklemlerinin farklı formlardaki ilerleyen dalga çözümleri verilmiştir.

### 3.2. Genişletilmiş Direkt Cebirsel Metodun Gelişmiş Boussinesq Denklemi'ne Uygulanması

(2) denklemi verilen Gelişmiş Boussinesq Denklemi saçılım ilişkisinin özelliklerini geliştirmiştir. Bu denklem tek yönlü dalgaları betimlemede kullanılır [48-49].

(5) ve (6) ilerleyen dalga çözümleri göz önüne alınırsa Gelişmiş Boussinesq Denklemi, (2),

$$(\omega^2 - k^2)u'' - 2k^2(u')^2 - 2k^2uu'' - pk^2\omega^2u''' = 0, \quad (14)$$

denklemine indirgenir. (14) denklemdeki en yüksek mertebeden türevli terim  $u^{(4)}$  ve en yüksek mertebeden lineer olmayan terimin  $uu''$  eşitliğinden;  $m=2$  bulunur. Dolayısıyla Gelişmiş Boussinesq Denklemi'nin çözümü de,

$$u(\xi) = a_0 + a_1\vartheta + a_2\vartheta^2 \quad (15)$$

formunda olacaktır. (15) denklemi (14) denklemine yerleştirildiğinde  $a_0, a_1, a_2, \alpha, \beta, p, k$  ve  $\omega$  katsayılarından oluşan bir denklem sistemi

$$\begin{aligned} -k^2\alpha a_1 + \alpha\omega^2 a_1 - k^2 p\alpha^2 \omega^2 a_1 - 2k^2\alpha a_0 a_1 &= 0 \\ -4k^2\alpha a_1^2 - 4k^2\alpha a_2 + 4\alpha\omega^2 a_2 - 16k^2 p\alpha^2 \omega^2 a_2 - 8k^2\alpha a_0 a_2 &= 0, \\ -2k^2\beta a_1 + 2\beta\omega^2 a_1 - 20k^2 p\alpha\beta\omega^2 a_1 - 4k^2\beta a_0 a_1 - 18k^2\alpha a_1 a_2 &= 0, \\ -6k^2\beta a_1^2 - 6k^2\beta a_2 + 6\beta\omega^2 a_2 - 120k^2 p\alpha\beta\omega^2 a_2 - 12k^2\beta a_0 a_2 - 16k^2\alpha a_2^2 &= 0, \\ -24k^2 p\beta^2 \omega^2 a_1 - 24k^2\beta a_1 a_2 &= 0, \\ -120k^2 p\beta^2 \omega^2 a_2 - 20k^2\beta a_2^2 &= 0, \end{aligned} \quad (16)$$

elde edilir. Bu denklem sistemi çözüldüğünde,

$$a_0 = \frac{-k^2 + \omega^2 - 4k^2 p\alpha\omega^2}{2k^2}, \quad a_1 = 0, \quad a_2 = -6p\beta\omega^2, \quad (17)$$

bulunur. Bu değerler (15) denklemine yerleştirildiğinde (2) denkleminin aşağıdaki çözümleri elde edilir:

$$u_1(x,t) = \frac{-k^2 + \omega^2 - 4k^2 p\alpha\omega^2}{2k^2} + 6\alpha p\omega^2 \text{Sech}^2[\sqrt{\alpha}(kx + \omega t)], \quad (18)$$

ŞEHR-İ NUH ULUSLARARASI MULTİ DİSİPLİNER ÇALIŞMALAR KONGRESİ  
8-9 Eylül 2018 / CİZRE - ŞIRNAK

$$u_2(x,t) = \frac{-k^2 + \omega^2 - 4k^2 p\alpha\omega^2}{2k^2} - \frac{96\alpha\beta p\omega^2 e^{2\sqrt{\alpha}(kx+\omega t)}}{(e^{2\sqrt{\alpha}(kx+\omega t)} - 4\beta)^2}, \quad (19)$$

$$u_3(x,t) = \frac{-k^2 + \omega^2 - 4k^2 p\alpha\omega^2}{2k^2} - \frac{96\alpha\beta p\omega^2 e^{2\sqrt{\alpha}(kx+\omega t)}}{(4\beta e^{2\sqrt{\alpha}(kx+\omega t)} - 1)^2}. \quad (20)$$

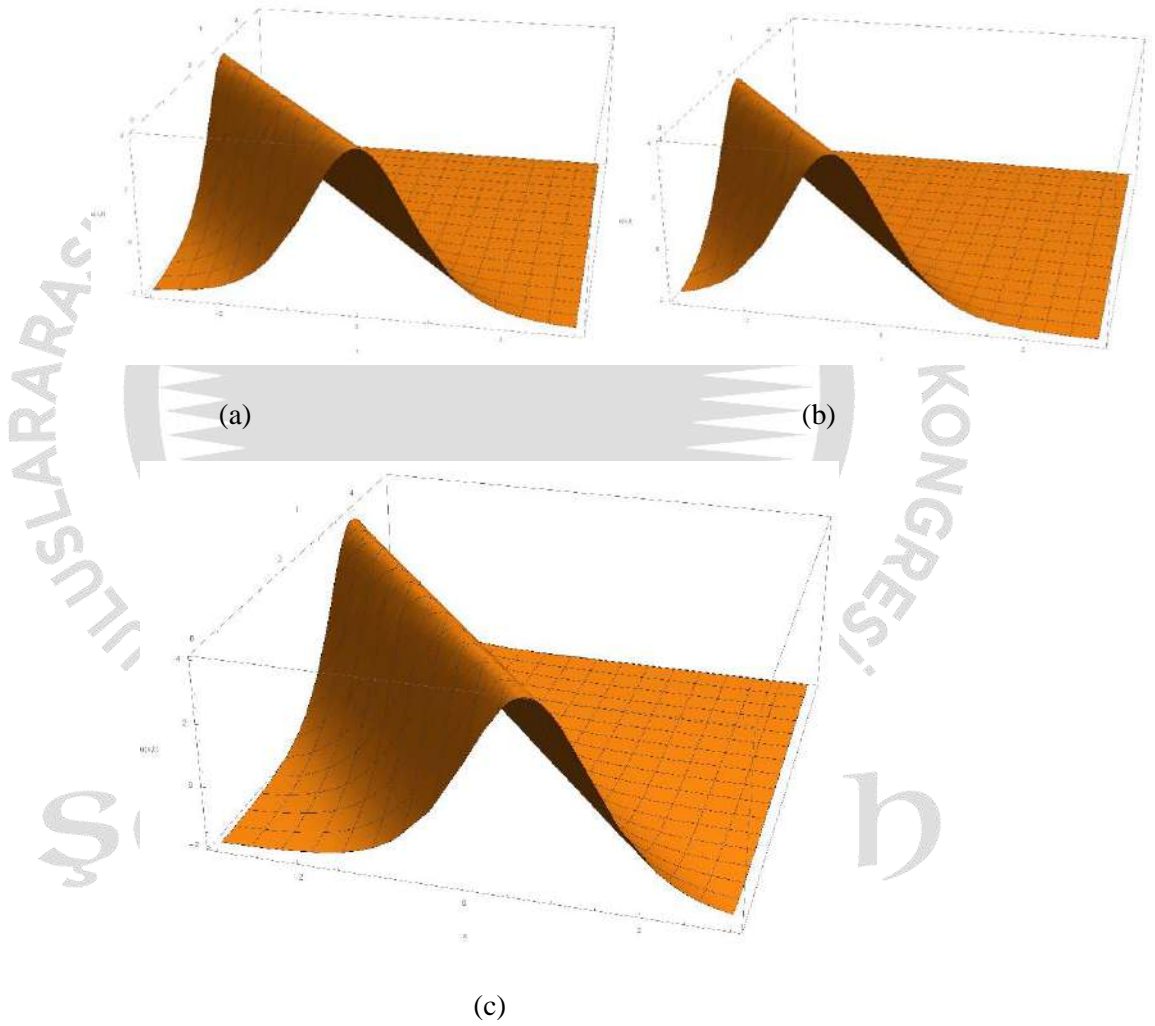

Şekil 2. (18)-(20) denklemlerinin farklı formlardaki ilerleyen dalga çözümleri.

# ŞEHR-İ NUH ULUSLARARASI MULTİ DİSİPLİNER ÇALIŞMALAR KONGRESİ

## 8-9 Eylül 2018 / CİZRE - ŞIRNAK

Şekil 2a-c'de  $\alpha = p = k = \omega = 1$ ,  $\beta = -1$  değerleri,  $x \in [-3, 3]$  ve  $t \in [0, 5]$  aralığındaki değerler için (18)-(20) denklemlerinin farklı formlardaki ilerleyen dalga çözümleri verilmiştir.

### 3.3. Genişletilmiş Direkt Cebirsel Metodun Modifiye Edilmiş Zakharov-Kuznetsov Denklemi'ne Uygulanması

İlk olarak Zakharov ve Kuznetsov tarafından manyetize edilmiş bir plazmadaki lineer olmayan iyon-akustik dalgaları tanımlamak için türetilmiştir. Modifiye Edilmiş Zakharov-Kuznetsov Denklemi, KdV denkleminin bir anizotropik iki boyutlu genellemesini temsil eder ve bozulmamış manyetik alana kritik bir açıda küçük genlikli Alfven dalgası için bir manyetize edilmiş plazma içinde türetilebilir. Bu denklem, akışkanlar mekaniği, astrofizik, katı hal fiziği, plazma fiziği, kimyasal kinematik, kuantum kimyası, optik fiber ve jeokimya ile ilgili bir takım matematiksel modellerde de ortaya çıkar [50-52].

(5) ve (6) ilerleyen dalga çözümleri göz önüne alınırsa Modifiye Edilmiş Zakharov- Kuznetsov Denklemi,(3),

$$\omega u' + ku^2u' + k^3u''' + kl^2u''' = 0, \quad (21)$$

denklemine indirgenir. Yalnız burada denklemimiz 2 boyutlu olduğundan  $\xi = kx + \omega t$  yerine  $\xi = kx + ly + \omega t$  alınır. (21) denklemindeki en yüksek mertebeden türevli terim  $u^{(3)}$  ve en yüksek mertebeden lineer olmayan terimin  $u^2u'$  eşitliğinden;  $m = 1$  bulunur. Dolayısıyla Modifiye Edilmiş Zakharov-Kuznetsov Denklemi'nin çözümü,

$$u(\xi) = a_0 + a_1 \mathcal{G} \quad (22)$$

formunda olacaktır. (22) denklemi (21) denklemine yerleştirildiğinde  $a_0, a_1, \alpha, \beta, k, l, m$  ve  $\omega$  katsayılarından oluşan bir denklem sistemi

$$\begin{aligned} k^3 \alpha a_1 + kl^2 \alpha a_1 + \omega a_1 + ka_0^2 a_1 &= 0, \\ 2ka_0 a_1^2 &= 0, \\ 6k^3 \beta a_1 + 6kl^2 \beta a_1 + ka_1^3 &= 0, \end{aligned} \quad (23)$$

elde edilir. Bu denklem sistemi çözüldüğünde,

$$a_0 = 0, \quad a_1^2 = -6\beta(k^2 + l^2), \quad \omega = -\alpha k(k^2 + l^2), \quad (24)$$

bulunur. Bu değerler (22) denklemine yerleştirildiğinde (3) denkleminin aşağıdaki çözümleri elde edilir:

$$u_1(x, t) = \mp \sqrt{6\alpha(k^2 + l^2)} \text{Sech}[\sqrt{\alpha}(kx + ly + \omega t)], \quad (25)$$

ŞEHR-İ NUH ULUSLARARASI MULTİ DİSİPLİNER ÇALIŞMALAR KONGRESİ  
8-9 Eylül 2018 / CİZRE - ŞIRNAK

$$u_2(x,t) = \mp \frac{4\sqrt{-6\alpha\beta(k^2+l^2)}e^{\sqrt{\alpha}(kx+ly+\omega t)}}{(e^{2\sqrt{\alpha}(kx+ly+\omega t)} - 4\beta)}, \quad (26)$$

$$u_3(x,t) = \mp \frac{4\sqrt{-6\alpha\beta(k^2+l^2)}e^{\sqrt{\alpha}(kx+ly+\omega t)}}{(1-4\beta e^{2\sqrt{\alpha}(kx+ly+\omega t)})}. \quad (27)$$

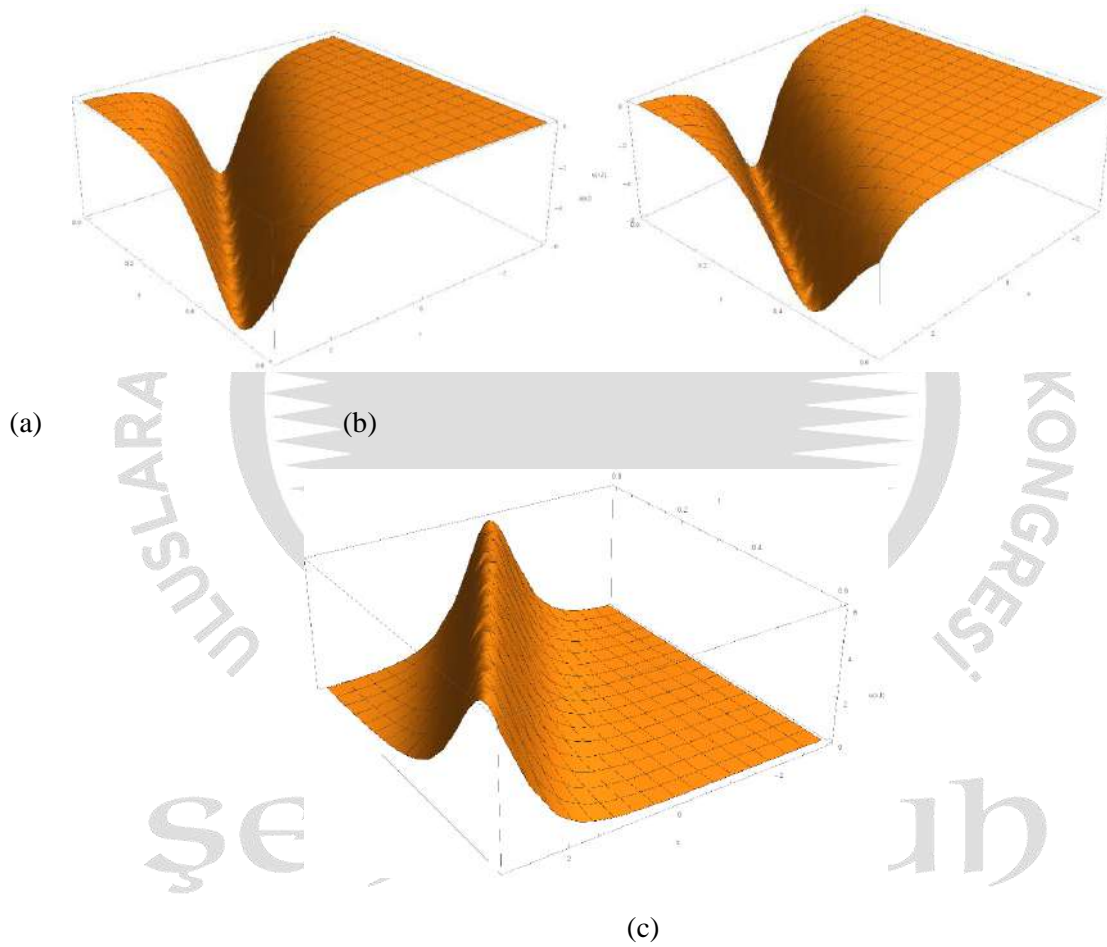

Şekil 3.(25)-(27) denklemlerinin farklı formlardaki ilerleyen dalga çözümleri.

Şekil 3a-c'de  $\alpha = m = 1$ ,  $k = l = 2$ ,  $\omega = -12$ ,  $y = z = 0$ ,  $\beta = -1$  değerleri,  $x \in [-3, 3]$  ve  $t \in [0, 0.6]$  aralığındaki değerler için (25)-(27) denklemlerinin farklı formlardaki ilerleyen dalga çözümleri verilmiştir.



# ŞEHR-İ NUH ULUSLARARASI MULTİ DİSİPLİNER ÇALIŞMALAR KONGRESİ

## 8-9 Eylül 2018 / CİZRE - ŞIRNAK

### 5. Sonuç

Bu çalışmada Genişletilmiş Direkt Cebirsel Metod uygulanarak 4.mertebeden Boussinesq Denklemi, Gelişmiş Boussinesq Denklemi ve Modifiye Edilmiş Zakharov- Kuznetsov Denklem'lerinin ilerleyen dalga çözümleri Mathematica programının yardımıyla bulunmuştur. Bazı özel aralıklar seçilerek bu çözümler grafik olarak gösterilmiştir. Ayrıca matematik fizikteki birçok lineer olmayan denklem bu etkili metod ile çözülebilir.

### Kaynaklar

- [1] Hirota, R., *Exact solutions of the Korteweg-de Vries equation for multiple collisions of solitons*, Phys. Rev. Lett. 27 (1971),1192-1194.
- [2] Ablowitz, M.J., Clarkson, P.A. , *Solitons, Nonlinear Evolution Equations and Inverse Scattering*, Cambridge Univ. Press, New York, 1991.
- [3] Zhibin, L., Mingliang, W., *Travelling wave solutions to the two-dimensional KdV-Burgers equation*, J. Phys. A: Math. Gen. 26(1993), 6027-6031.
- [4] Wang, M.L., *Solitary wave solutions for variant Boussinesq equations*, Phys. Lett. A 199 Lett. A 199 (1995), 169-172.
- [5] Malfliet, W., Hereman, W., *The tanh method: I. Exact solutions of nonlinear evolution and wave equations*, Physica Scripta 54(1996), 563-568.
- [6] Liu, S.K., Fu, Z.T., Liu, S.D., Zhao, Q., *Jacobi elliptic function expansion method and periodic wave solutions of nonlinear wave equations*, Phys. Lett. A 289 (2001), 69-74.
- [7] Khater, A.H., Callebaut, D.K., Seadawy, A.R., *Nonlinear Dispersive Kelvin-Helmholtz Instabilities in Magnetohydrodynamic Flows*, Presented in International Conference on Computational and Applied Mathematics (Belgium) ICCAM 2000 and published in Physica Scripta 67 (2003), 340-349.
- [8] Kangalgil, F., Ayaz, F., *New exact travelling wave solutions for the Ostrovsky equation*, Physics Letters A 372 (2008), 1831-1835.
- [9] Helal,M.A., Seadawy, A.R., *Variational method for the derivative nonlinear schrodinger equation with computational applications*, Physica Scripta 80(2009), 350-360.

## ŞEHR-İ NUH ULUSLARARASI MULTİ DİSİPLİNER ÇALIŞMALAR KONGRESİ 8-9 Eylül 2018 / CİZRE - ŞIRNAK

- [10] Kangalgil, F., Ayaz, F., *Solitary Wave Solutions for Hirota-Satsuma Coupled KdV Equation and Coupled mKdV Equation by Differential Transform Method*, The Arabian Journal for Science and Engineering, Volume 35, Number 2D, November 2010, 203-213.
- [11] Helal, M. A., Seadawy A. R., *Exact soliton solutions of an D-dimensional nonlinear Schrödinger equation with damping and diffusive terms*, Z. Angew. Math. Phys.(ZAMP) 62 (2011), 839-847.
- [12] Seadawy, A. R., *Exact Solutions of a Two Dimensional Nonlinear Schrödinger Equation*, Applied Mathematics Letters, Vol. 25 (2012), 687-691.
- [13] Seadawy, A.R., El-Rashidy, K., *Traveling wave solutions for some coupled nonlinear evolution equations*, Math. Comput. Model. 57(2013), 1371-1379.
- [14] Ertas, A., Mızrak, M., *Explicit Travelling Wave Solutions of Two Nonlinear Evolution Equations*, Mathematical Sciences Letters, 3(2014), 223-228.
- [15] Seadawy, A.R., El-Rashidy, K., *Water wave solutions of the coupled system Zakharov-Kuznetsov and generalized coupled KdV equations*, Sci. World J.201 (2014) 4, Article ID 724-759.
- [16] Seadawy, A. R., *Approximation solutions of derivative nonlinear Schrödinger equation with computational applications by variational method*, The European Physical Journal-Plus, 130(182) (2015), 1-10.
- [17] Seadawy, A.R., *Nonlinear wave solutions of the three-dimensional Zakharov-Kuznetsov-Burgers equation in dusty plasma*, Physica A 439 (2015), 124-131.
- [18] Seadawy, A.R., *Stability analysis solutions for nonlinear three-dimensional modified Korteweg-de Vries-Zakharov-Kuznetsov equation in a magnetized electron-positron plasma*, Physica A 455 (2016), 44-51.
- [19] Seadawy, A.R., El-Kalaawy, O.H., Aldenari, R.B., *Water wave solutions of Zufiria's higher-order Boussinesq type equations and its stability*, Appl. Math. Comput. 280 (2016), 57-71.
- [20] Seadawy, A. R., *Three-dimensional nonlinear modified Zakharov-Kuznetsov equation of ion-acoustic waves in a magnetized plasma*, Comput. Math.Appl. 71 (2016), 201-212.
- [21] Seadawy, A.R., *Stability analysis of traveling wave solutions for generalized coupled nonlinear KdV equations*, Appl. Math. Inf. Sci. 10 (2016), 209-214.
- [22] Yue, C., Seadawy, A. R., Lu, D., *Stability analysis of the soliton solutions for the generalized quintic derivative nonlinear Schrödinger equation*, Results in Physics 6 (2016), 911-916.
- [23] Lu, D., Seadawy, A.R., Arshad, M., *Applications of extended simple equation method on unstable nonlinear Schrödinger equations*, Optik 140 (2017), 136-144.
- [24] Tariq, K.U., Seadawy, A. R., *Bistable bright-dark solitary wave solutions of the (3 + 1)-dimensional breaking soliton, Boussinesq equation with dual dispersion and modified KdV-KP equations and their applications*, Results Phys. 7 (2017), 1143-1149.
- [25] Seadawy, A. R., *Modulation instability analysis for the generalized derivative higher order nonlinear Schrödinger equation and its the bright and dark soliton solutions*, J. Electromagn. Waves and Appl. 31 (14) (2017), 1353-1362.
- [26] Seadawy, A. R., *Two-dimensional interaction of a shear flow with a free surface in a stratified fluid and its a solitary wave solutions via mathematical methods*, Eur. Phys. J. Plus 132. 518 (2017):12, 1-11.

## ŞEHR-İ NUH ULUSLARARASI MULTİ DİSİPLİNER ÇALIŞMALAR KONGRESİ 8-9 Eylül 2018 / CİZRE - ŞIRNAK

- [27] Arshad, M., Seadawy, A. R., Lu, D., Jun, W., *Modulation instability analysis of modify unstable nonlinear schrodinger dynamical equation and its optical soliton solutions*, Results in Physics, 7 (2017), 4153-4161.
- [28] Arshad, M., Seadawy, A. R., Lu, D., *Elliptic function and solitary wave solutions of the higher-order nonlinear Schrödinger dynamical equation with fourth-order dispersion and cubic-quintic nonlinearity and its stability*, Eur. Phys. J. Plus (2017) 132, 371.
- [29] Asghar, A., Seadawy, A. R., Lu, D., *Soliton solutions of the nonlinear Schrödinger equation with the dual power law nonlinearity and resonant nonlinear Schrödinger equation and their modulation instability analysis*, Optik - International Journal for Light and Electron Optics, 145(2017), 79-88.
- [30] Seadawy, A. R., *The generalized nonlinear higher order of KdV equations from the higher order nonlinear Schrödinger equation and its solutions*, Optik - International Journal for Light and Electron Optics, 139 (2017), 31-43.
- [31] Seadawy, A. R., *Exact bright–dark solitary wave solutions of the higher-order cubic–quintic nonlinear Schrödinger equation and its stability*, Optik - International Journal for Light and Electron Optics 138 (2017), 40-49.
- [32] Arshad, M., Seadawy, A. R., Lua, D., *Soliton Solutions of Cubic-Quintic Nonlinear Schrödinger and Variant Boussinesq Equations by the First Integral Method*, Filomat 31:13 (2017), 4199-4208.
- [33] Mizrak, M., *Travelling Wave Solutions of Some Nonlinear Third-Order Equations And Their Stabilities*, Journal of Advances in Mathematical Analysis and Applications Vol.2 (2017), No.1, 20-30.
- [34] Mizrak, M., *Stability Analysis For The Kawachara And Modified Kawachara Equations*, Middle East Journal of Science (2018) 4(1),15-22.
- [35] Seadawy, A. R., *Three-dimensional weakly nonlinear shallow water waves regime and its travelling wave solutions*, Int. J. Comput. Methods 15 (1) (2018).
- [36] Wazwaz, A.M., *Partial Differential Equations and Solitary Waves Theory*, Springer-Verlag Berlin Heidelberg, 2009.
- [37] Fan, E., Hon, Y. C., *A series of travelling wave solutions for two variant Boussinesq equations in shallow water waves*, Chaos, Solitons and Fract. 15 (2003), 559-566.
- [38] Seadawy, A. R., Lu, D., *Bright and dark solitary wave soliton solutions for the generalized higher order nonlinear Schrödinger equation and its stability*, Results in Phy. 7 (2017), 43-48.
- [39] Seadawy, A. R., et al., *Travelling wave solutions of the generalized nonlinear fifth-order KdV water wave equations and its stability*, J. Taibah Uni. for Sci. 11 (2017), 623-633.
- [40] Seadawy, A. R., *Stability analysis for Zakharov-Kuznetsov equation of weakly nonlinear ion-acoustic waves in a plasma*, Computers and Math. with Appl. 67 (2014), 172-180.
- [41] Guner, O., *Soliton solution of the generalized modified BBM equation and the generalized Boussinesq equation*, Journal of Ocean Engineering and Science 2 (2017) 248-252.
- [42] Wazwaz, A.M., *New travelling wave solutions to the Boussinesq and the Klein–Gordon equations*, Communications in Nonlinear Science and Numerical Simulation 13 (2008) 889-901.
- [43] Zhang, Y. and Tian, L., *An integrable semi-discretization of the Boussinesq equation*, Physics Letters A 380 (2016) 3575-3582.

## ŞEHR-İ NUH ULUSLARARASI MULTİ DİSİPLİNER ÇALIŞMALAR KONGRESİ 8-9 Eylül 2018 / CİZRE - ŞIRNAK

- [44] Forozani, Gh. and Ghorveei Nosrat, M., *Solitary Solution of Modified Bad and Good Boussinesq Equation by Using of Tanh and Extended Tanh Methods*, Indian J. Pure Appl. Math., 44(4): 497-510, August 2013.
- [45] Naher, H., and Abdullah, F.A., *The Basic (G'/G)-Expansion Method for the Fourth Order Boussinesq Equation*, Applied Mathematics, 2012, 3, 1144-1152.
- [46] Lai, S., *Different physical structures of solutions for a generalized Boussinesq wave equation*, Journal of Computational and Applied Mathematics 231 (2009) 311-318.
- [47] Akbar, M.A., and Ali, N. H. M., *Solitary wave solutions of the fourth order Boussinesq equation through the  $\exp(-\Phi(\eta))$ -expansion method*, Akbar and Ali SpringerPlus 2014, 3:344.
- [48] Bona, J. L., Chen, M. , and Saut, J.C., *Boussinesq Equations and Other Systems for Small-Amplitude Long Waves in Nonlinear Dispersive Media. I: Derivation and Linear Theory*, J. Nonlinear Sci. Vol. 12: pp. 283-318 (2002).
- [49] Wazwaz, A.M., *Gaussian solitary waves for the logarithmic Boussinesq equation and the logarithmic regularized Boussinesq equation*, Ocean Engineering 94 (2015) 111-115.
- [50] Nishiyama, H., Noi, T., and Oharu, S., *Conservative finite difference schemes for the generalized Zakharov-Kuznetsov equations*, Journal of Computational and Applied Mathematics 236 (2012) 2998-3006.
- [51] Li, B., Chen, Y. and Zhang, H., *Exact travelling wave solutions for a generalized Zakharov-Kuznetsov equation*, Applied Mathematics and Computation 146 (2003) 653-666.
- [52] Esen, A. and Kutluay, S. , *Travelling Wave Solutions for the Generalized (2+1)-Dimensional ZK-MEW Equation*, International Journal of Nonlinear Science Vol.8(2009) No.4, pp.428-434.

ŞEHR-İ NUH



# ŞEHR-İ NUH ULUSLARARASI MULTİ DİSİPLİNER ÇALIŞMALAR KONGRESİ

## 8-9 Eylül 2018 / CİZRE - ŞIRNAK

### GENİŞLETİLMİŞ DİREKT CEBİRSEL METODUN BAZI LİNEER OLMAYAN İKİLİ DENKLEM SİSTEMLERİNİN TAM ÇÖZÜMLERİNİN ELDE EDİLMESİNDE UYGULANMASI

Dr. Öğretim Üyesi Mustafa MIZRAK  
Şırnak Üniversitesi, [mmizrak@sirnak.edu.tr](mailto:mmizrak@sirnak.edu.tr)

#### ÖZET

Bu çalışmada Yeni İkili Konno-Oono Denklemi, İkili Boussinesq-Burger Denklemi ve Lineer olmayan Bogoyavlenskii Denklemlerinin tam ilerleyen dalga çözümlerini elde etmek için Genişletilmiş Direkt Cebirsel Metodu kullanıldı. Genişletilmiş Direkt Cebirsel Metodu kullanılarak Yeni İkili Konno-Oono Denklemi, İkili Boussinesq-Burger Denklemi ve Lineer olmayan Bogoyavlenskii Denklemlerinin yeni tam çözümleri elde edilmiştir. Ayrıca bu çözümlerin dalga hareketi grafiklerle gösterilmiştir. Bu metot ile daha fazla sayıda ikili denklem sistemi çözülebilir.

**Anahtar Kelimeler:** Genişletilmiş Direkt Cebirsel Metod, İlerleyen Dalga Çözümleri, İkili Boussinesq-Burger Denklemi, Yeni İkili Konno-Oono Denklemi, Lineer olmayan Bogoyavlenskii Denklemleri.

#### 1. Giriş

Lineer olmayan kısmi diferansiyel denklemler son otuz yıldır çok farklı yöntemlerle çalışılmaktadır. Fiziksel, kimyasal ve biyolojik olayların çoğu lineer olmayan kısmi diferansiyel denklemlerle modellenir. Dolayısıyla bu denklemlerin kesin çözümleri lineer olmayan bilimlerde ve matematiksel fizikte hayati bir rol oynamaktadır. Çeşitli lineer olmayan denklemlerin karmaşıklığı nedeniyle, hepsini çözmek için tek bir yöntem yoktur. Bu diferansiyel denklemleri çözmek için bir çok yöntem geliştirilmiştir. Bu yöntemlerden bazıları Hirota bilinear metodu, Ters saçılım metodu, Tanh metodu, Backlund dönüşümü, Homojen balans metodu, Sin-cos fonksiyon metodu, Üstel fonksiyon metodu, Jacobi eliptik fonksiyon metodu, Cebirsel metod, (G'/G)- açılım metodu, ilk integral metodu, Modifiye edilmiş basit denklem metodu, Yardımcı denklem metodu, Diferansiyel dönüşüm metodu, Üstel rasyonel fonksiyon metodu, Genişletilmiş direkt cebirsel metod, Genişletilmiş basit denklem metodu, Khater metodu, vb... [1- 36].

Bu çalışmada İkili Boussinesq-Burger Denklemi,

$$\begin{aligned}u_t &= -2uu_x + \frac{1}{2}v_x, \\v_t &= \frac{1}{2}u_{xxx} - 2(uv)_x.\end{aligned}\quad (1)$$



# ŞEHR-İ NUH ULUSLARARASI MULTİ DİSİPLİNER ÇALIŞMALAR KONGRESİ

## 8-9 Eylül 2018 / CİZRE - ŞIRNAK

Lineer olmayan Bogoyavlenskii Denklemleri

$$\begin{aligned}4u_t + u_{xxy} - 4u^2u_y - 4u_xv &= 0, \\uu_y &= v_x.\end{aligned}\quad (2)$$

ve Yeni İkili Konno-Oono Denklemi,

$$\begin{aligned}v_t + 2uu_x &= 0, \\u_{xt} - 2uv &= 0.\end{aligned}\quad (3)$$

ele alınmıştır.

## 2. Genişletilmiş Direkt Cebirsel Metodun Aşamaları

$P$ ,  $x$  ve  $t$  değişkenlerine bağlı

$$P(u, u_x, u_t, u_{xx}, u_{xt}, u_{tt}, \dots) = 0 \quad (4)$$

lineer olmayan bir kısmi diferansiyel denklem olsun.

**Adım 1:** (4) denkleminin çözümü aşağıdaki

$$u(x, t) = u(\xi) = \sum_{i=0}^m a_i \mathcal{G}^i(\xi), \quad v(x, t) = v(\xi) = \sum_{i=0}^n b_i \mathcal{G}^i(\xi) \quad (5)$$

formunda olsun. Burada

$$\mathcal{G}' = \sqrt{\alpha \mathcal{G}^2 + \beta \mathcal{G}^4} \quad \text{ve} \quad \xi = kx + \omega t, \quad (6)$$

olmak üzere;  $\alpha$ ,  $\beta$ ,  $a_i$ ,  $b_i$ ,  $k$  ve  $\omega$  keyfi sabitlerdir.

**Adım 2:** (6) denklemdeki en yüksek mertebeli türevli terim ile en yüksek mertebeli lineer olmayan terimin dengelenmesinden  $\alpha$ ,  $\beta$ ,  $a_0$ ,  $a_1, \dots, a_m$ ,  $b_0$ ,  $b_1, \dots, b_n$ ,  $k$  ve  $\omega$  katsayıları belirlenir.

**Adım 3:** (5) ve (6) denklemleri (4) denklemine yerleştirilirse;  $\mathcal{G}^i \mathcal{G}^{(i)}$  ( $\mathcal{G}^{(i)}$ ,  $\xi$ 'ye bağlı  $i$ . turevi göstermektedir) terimlerinin katsayıları sıfıra eşitlendiğinde cebirsel bir denklem sistemi elde edilir. Bu denklem sistemi de mathematica, maple gibi programlarla çözümlerse  $\alpha$ ,  $\beta$ ,  $a_0$ ,  $a_1, \dots, a_m$ ,  $b_0$ ,  $b_1, \dots, b_n$ ,  $k$  ve  $\omega$  katsayıları belirlenir.

**Adım 4:** Bu  $\alpha$ ,  $\beta$ ,  $a_0$ ,  $a_1, \dots, a_m$ ,  $b_0$ ,  $b_1, \dots, b_n$ ,  $k$  ve  $\omega$  parametreleri ve  $\mathcal{G}(\xi)$  (5) denklemine yerleştirildiğinde (4) denkleminin çözümü kolayca elde edilir [37-40].

# ŞEHR-İ NUH ULUSLARARASI MULTİ DİSİPLİNER ÇALIŞMALAR KONGRESİ

## 8-9 Eylül 2018 / CİZRE - ŞIRNAK

### 3. Genişletilmiş Direkt Cebirsel Metodun Uygulamaları

Bu bölümde Genişletilmiş Direkt Cebirsel Metodu'nu uygulayarak İkili Boussinesq-Burger Denklemi, Lineer olmayan Bogoyavlenskii Denklemleri ve Yeni İkili Konno-Oono Denklemi'nin ilerleyen dalga çözümleri bulunacaktır.

#### 3.1. Genişletilmiş Direkt Cebirsel Metodun İkili Boussinesq-Burger Denklemi'ne Uygulanması

İkili Boussinesq-Burgers denklemi,(1), akışkan akışı çalışmasında ortaya çıkar ve sığ su dalgalarının yayılmasını tanımlar. Burada  $u(x, t)$  yatay hızı temsil eder ve önde gelen sırada derinlik ortalama yatay alan olurken  $v(x, t)$  su yüzeyinin tabandaki yatay seviyenin yüksekliğini belirtir. Bu denklemin çözümlerinin iyi anlaşılması, kıyı ve inşaat mühendisleri için lineer olmayan su dalgası modelini liman ve kıyı tasarımlarına uygulamada çok faydalıdır [41-45].

(5) ve (6) ilerleyen dalga çözümleri göz önüne alınırsa İkili Boussinesq-Burger Denklemi, (1),

$$\begin{aligned} \omega u' &= -2kuu' + \frac{k}{2}v' \\ \omega v' &= \frac{k^3}{2}u''' - 2k(uv' + vu'), \end{aligned} \quad (7)$$

denklemlerine indirgenir. (7) denklemindeki en yüksek mertebeden türevli terim ve en yüksek mertebeden lineer olmayan terimlerin eşitliğinden;  $m = 1$  ve  $n = 2$  bulunur. Dolayısıyla İkili Boussinesq-Burger Denklemi'nin çözümü,

$$u(\xi) = a_0 + a_1\vartheta, \quad v(\xi) = b_0 + b_1\vartheta + b_2\vartheta^2 \quad (8)$$

formunda olacaktır. (8) denklemi (7) denkleminde yerleştirildiğinde  $a_0, a_1, b_0, b_1, b_2, \alpha, \beta, k$  ve  $\omega$  katsayılarından oluşan bir denklem sistemi

$$\begin{aligned} -\omega a_1 - 2ka_0a_1 + \frac{1}{2}kb_1 &= 0, \\ -2ka_1^2 + kb_2 &= 0, \\ -\omega b_1 + \frac{1}{2}k^3\alpha a_1 - 2ka_1b_0 - 2ka_0b_1 &= 0, \\ -2\omega b_2 - 4ka_1b_1 - 4ka_0b_2 &= 0, \\ 3k^3\beta a_1 - 6ka_1b_2 &= 0. \end{aligned} \quad (9)$$

elde edilir. Bu denklem sistemi çözüldüğünde,

**ŞEHR-İ NUH ULUSLARARASI MULTİ DİSİPLİNER ÇALIŞMALAR KONGRESİ**  
**8-9 Eylül 2018 / CİZRE - ŞIRNAK**

$$a_0 = -\frac{\omega}{2k}, \quad a_1 = \mp \frac{k\sqrt{\beta}}{2}, \quad b_0 = \frac{k^2\alpha}{4}, \quad b_1 = 0, \quad b_2 = \frac{k^2\beta}{2}. \quad (10)$$

bulunur. Bu değerler (8) denkleminde yerleştirildiğinde (1) denkleminin aşağıdaki çözümleri elde edilir:

$$u_1(x,t) = -\frac{\omega}{2k} \mp \frac{k\sqrt{-\alpha} \operatorname{Sech}[\sqrt{\alpha}(kx + \omega t)]}{2}, \quad (11)$$

$$u_2(x,t) = -\frac{\omega}{2k} \mp \frac{2k\sqrt{\alpha\beta} e^{\sqrt{\alpha}(kx + \omega t)}}{(e^{2\sqrt{\alpha}(kx + \omega t)} - 4\beta)}, \quad (12)$$

$$u_3(x,t) = -\frac{\omega}{2k} \mp \frac{2k\sqrt{\alpha\beta} e^{\sqrt{\alpha}(kx + \omega t)}}{(1 - 4\beta e^{2\sqrt{\alpha}(kx + \omega t)})}, \quad (13)$$

$$v_1(x,t) = \frac{k^2\alpha}{4} - \frac{\alpha k^2 \operatorname{Sech}^2[\sqrt{\alpha}(kx + \omega t)]}{2}, \quad (14)$$

$$v_2(x,t) = \frac{k^2\alpha}{4} + \frac{8k^2\alpha\beta e^{2\sqrt{\alpha}(kx + \omega t)}}{(e^{2\sqrt{\alpha}(kx + \omega t)} - 4\beta)^2}, \quad (15)$$

$$v_3(x,t) = \frac{k^2\alpha}{4} + \frac{8k^2\alpha\beta e^{2\sqrt{\alpha}(kx + \omega t)}}{(4\beta e^{2\sqrt{\alpha}(kx + \omega t)} - 1)^2}, \quad (16)$$

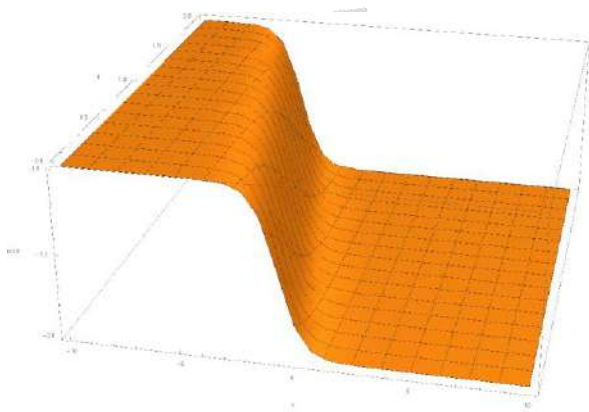

(a)

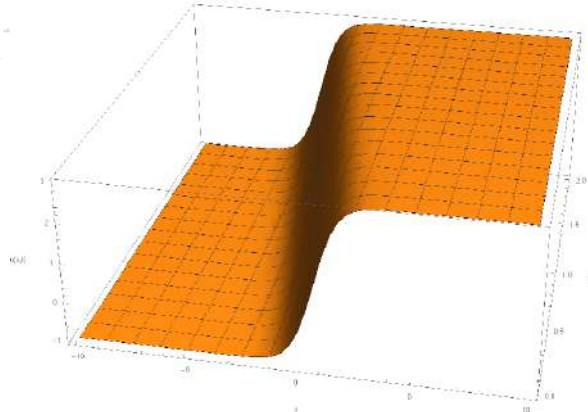

(b)

# ŞEHR-İ NUH ULUSLARARASI MULTİ DİSİPLİNER ÇALIŞMALAR KONGRESİ

## 8-9 Eylül 2018 / CİZRE - ŞIRNAK

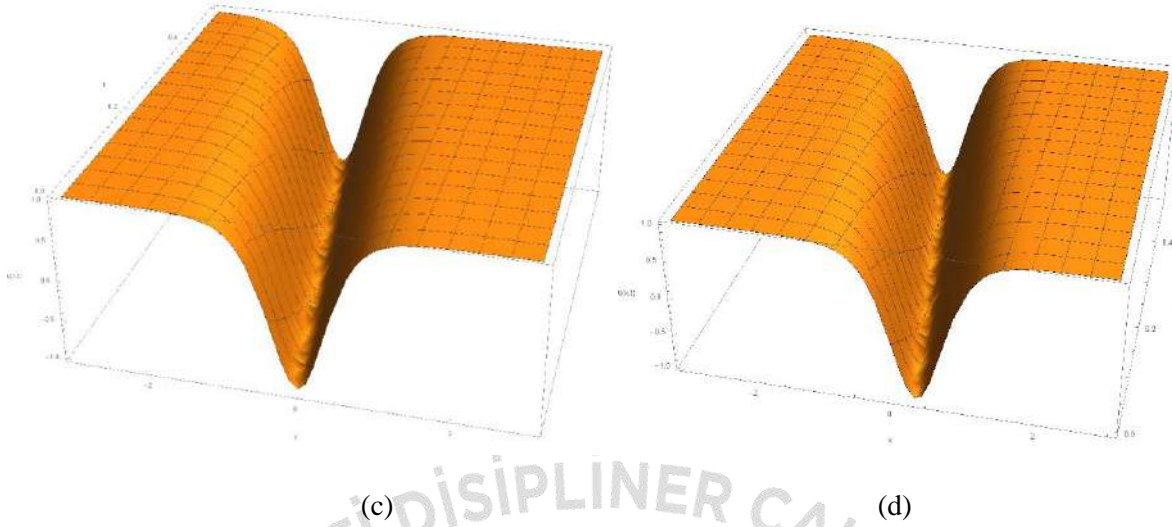

Şekil 1. (11)- (16) denklemlerinin farklı formlardaki ilerleyen dalga çözümleri.

$\alpha = k = 1$  ,  $\omega = 4$  ,  $\beta = -1$  olmak üzere, Şekil 1a-b'de  $x \in [-10,10]$  ve  $t \in [0, 2]$  aralığındaki değerler için; Şekil 1c-d' de  $x \in [-3,3]$  ve  $t \in [0, 0.5]$  aralığındaki değerler için (11)-(16) denklemlerinin farklı formlardaki ilerleyen dalga çözümleri verilmiştir.

### 3.2. Genişletilmiş Direkt Cebirsel Metodun Lineer olmayan Bogoyavlenskii Denklemleri'ne Uygulanması

Lineer olmayan Bogoyavlenskii Denklemleri (2+1)-boyutlu y eksenini boyunca yayılan bir Riemann dalgasının x eksenini boyunca uzun bir dalga ile etkileşimi tanımlar. Denklem ayrıca, izospektral olmayan saçılma problemleri ile ilişkili denklemlerden biri olarak ortaya çıkmıştır [46-48].

(5) ve (6) ilerleyen dalga çözümleri göz önüne alınırsa Lineer olmayan Bogoyavlenskii Denklemleri, (2),

$$\begin{aligned} 4\omega u' + k^2 l u''' - 4l u^2 u' - 4k u' v &= 0, \\ l u u' &= k v', \end{aligned} \quad (17)$$

Denklemlerine indirgenir. (17) denklemindeki en yüksek mertebeden türevli terim ve en yüksek mertebeden lineer olmayan terimlerin eşitliğinden;  $m = 1$  ve  $n = 2$  bulunur. Dolayısıyla Lineer olmayan Bogoyavlenskii Denklemleri'nin çözümü,

**ŞEHR-İ NUH ULUSLARARASI MULTİ DİSİPLİNER ÇALIŞMALAR KONGRESİ**  
**8-9 Eylül 2018 / CİZRE - ŞIRNAK**

$$u(\xi) = a_0 + a_1 \vartheta, \quad v(\xi) = b_0 + b_1 \vartheta + b_2 \vartheta^2 \quad (18)$$

formunda olacaktır. (18) denklemi (17) denklemine yerleştirildiğinde  $a_0, a_1, b_0, b_1, b_2, \alpha, \beta, k, l$  ve  $\omega$  katsayılarından oluşan bir denklem sistemi

$$\begin{aligned} k^2 l \alpha a_1 + 4 \omega a_1 - 4 l a_0^2 a_1 - 4 k a_1 b_0 &= 0, \\ -8 l a_0 a_1^2 - 4 k a_1 b_1 &= 0, \\ 6 k^2 l \beta a_1 - 4 l a_1^3 - 4 k a_1 b_2 &= 0, \\ l a_0 a_1 - k b_1 &= 0, \\ l a_1^2 - 2 k b_2 &= 0. \end{aligned} \quad (19)$$

elde edilir. Bu denklem sistemi çözüldüğünde,

$$a_0 = 0, \quad a_1 = \mp k \sqrt{\beta}, \quad b_0 = \frac{k^2 l \alpha + 4 \omega}{4k}, \quad b_1 = 0, \quad b_2 = \frac{kl\beta}{2}, \quad (20)$$

bulunur. Bu değerler (18) denklemine yerleştirildiğinde (2) denkleminin aşağıdaki çözümleri elde edilir:

$$u_1(x, t) = \mp k \sqrt{-\alpha} \operatorname{Sech}[\sqrt{\alpha}(kx + \omega t)], \quad (21)$$

$$u_2(x, t) = \mp \frac{4k \sqrt{\alpha \beta} e^{\sqrt{\alpha}(kx + \omega t)}}{(e^{2\sqrt{\alpha}(kx + \omega t)} - 4\beta)}, \quad (22)$$

$$u_3(x, t) = \mp \frac{4k \sqrt{\alpha \beta} e^{\sqrt{\alpha}(kx + \omega t)}}{(1 - 4\beta e^{2\sqrt{\alpha}(kx + \omega t)})}, \quad (23)$$

$$v_1(x, t) = \frac{k^2 l \alpha + 4 \omega}{4k} - \frac{\alpha k l \operatorname{Sech}^2[\sqrt{\alpha}(kx + \omega t)]}{2}, \quad (24)$$

$$v_2(x, t) = \frac{k^2 l \alpha + 4 \omega}{4k} + \frac{8kl\alpha\beta e^{2\sqrt{\alpha}(kx + \omega t)}}{(e^{2\sqrt{\alpha}(kx + \omega t)} - 4\beta)^2}, \quad (25)$$

$$v_3(x, t) = \frac{k^2 l \alpha + 4 \omega}{4k} + \frac{8kl\alpha\beta e^{2\sqrt{\alpha}(kx + \omega t)}}{(4\beta e^{2\sqrt{\alpha}(kx + \omega t)} - 1)^2}, \quad (26)$$



**ŞEHR-İ NUH ULUSLARARASI MULTİ DİSİPLİNER ÇALIŞMALAR KONGRESİ**  
**8-9 Eylül 2018 / CİZRE - ŞIRNAK**

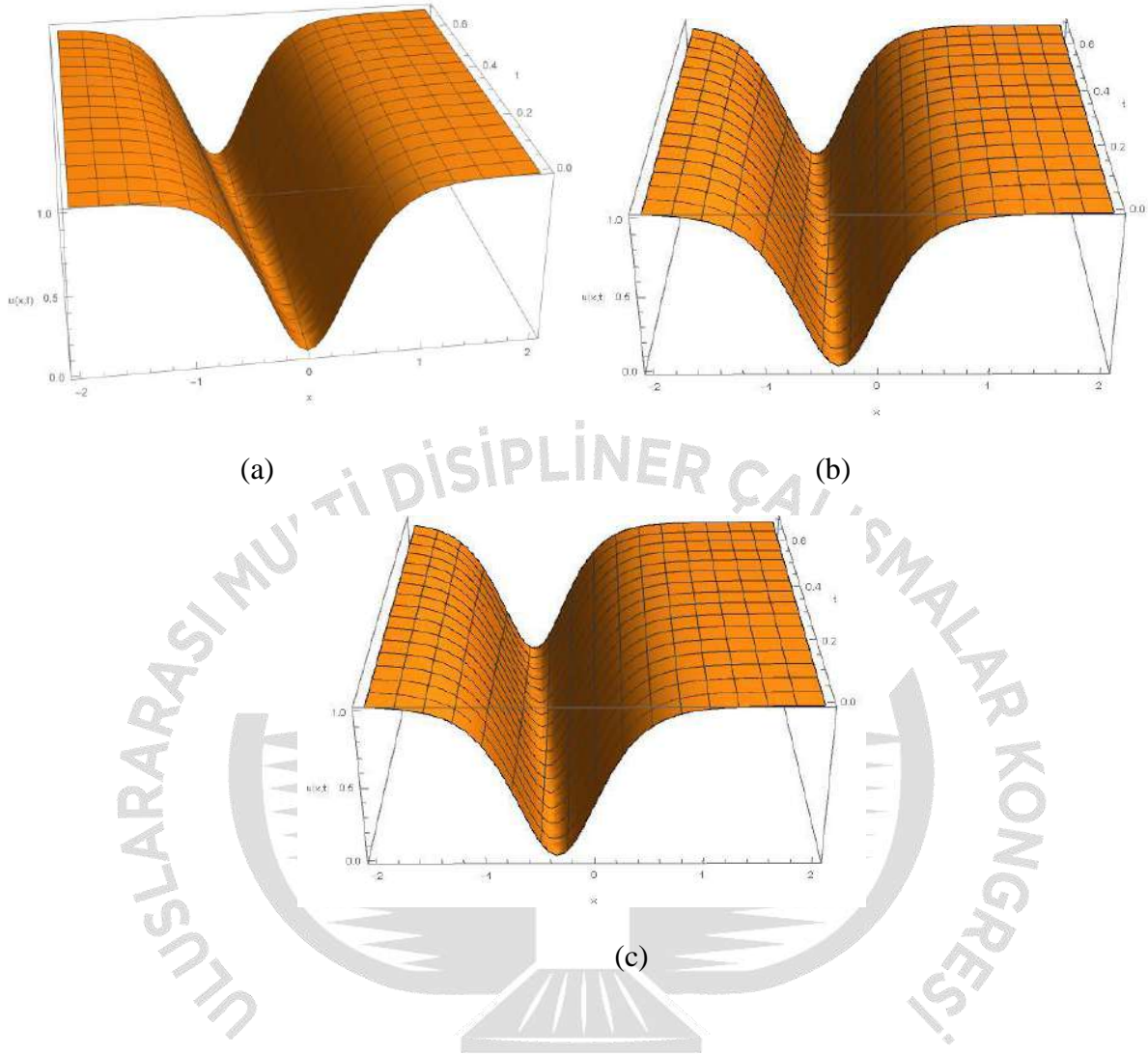

**Şekil 2.** (21)- (26) denklemlerinin farklı formlardaki ilerleyen dalga çözümleri.

$\alpha = l = \omega = 1$ ,  $k = 2$ ,  $\beta = -1$  olmak üzere, Şekil 2a-c'de  $x \in [-2, 2]$  ve  $t \in [0, 0.7]$  aralığındaki değerler için (21)-(26) denklemlerinin farklı formlardaki ilerleyen dalga çözümleri verilmiştir.

### 3.3. Genişletilmiş Direkt Cebirsel Metodun Yeni İkili Konno-Oono Denklemi'ne Uygulanması

Bu denklem sistemi, eğrinin her noktasının, bağlantının manyetik değerli olduğu zaman yönü boyunca paralel olarak taşınmasıyla geometrik olarak görünür [49].

(5) ve (6) ilerleyen dalga çözümleri göz önüne alınırsa Yeni İkili Konno-Oono Denklemi, (3),

**ŞEHR-İ NUH ULUSLARARASI MULTİ DİSİPLİNER ÇALIŞMALAR KONGRESİ**  
**8-9 Eylül 2018 / CİZRE - ŞIRNAK**

$$\begin{aligned}\omega v' + 2kuu' &= 0, \\ k\omega u'' - 2uv &= 0,\end{aligned}\tag{27}$$

denkleme indirgenir. Buradaki ilk denklemin bir kez integrali alınıp ikinci denkleme yerleştirilirse

$$\omega ku'' + \frac{2}{\omega} ku^3 + 2cu = 0,\tag{28}$$

denklemini elde edilir. (28) denklemindeki en yüksek mertebeden türevli terim  $u''$  ve en yüksek mertebeden lineer olmayan terimin  $u^3$  eşitliğinden;  $m = 1$  bulunur. Dolayısıyla Yeni İkili Konno-Oono Denklemi'nin çözümü de,

$$u(\xi) = a_0 + a_1 \vartheta,\tag{29}$$

formunda olacaktır. (29) denklemini (28) denkleme yerleştirildiğinde  $a_0, a_1, \alpha, \beta, c, k$  ve  $\omega$  katsayılarından oluşan bir denklem sistemi

$$\begin{aligned}2ca_0 + \frac{2ka_0^3}{\omega} &= 0, \\ 2ca_1 + k\alpha\omega a_1 + \frac{6ka_0^2 a_1}{\omega} &= 0, \\ 2k\beta\omega a_1 + \frac{2ka_1^3}{\omega} &= 0, \\ \frac{6ka_0 a_1^2}{\omega} &= 0,\end{aligned}\tag{30}$$

elde edilir. Bu denklem sistemi çözüldüğünde,

$$a_0 = 0, \quad a_1 = \mp i\sqrt{\beta\omega}, \quad \omega = -\frac{2c}{k\alpha},\tag{31}$$

bulunur. Bu değerler (29) denklemine yerleştirildiğinde (3) denkleminin aşağıdaki çözümleri elde edilir:

$$u_1(x, t) = \mp \omega \sqrt{\alpha} \operatorname{Sech}[\sqrt{\alpha}(kx + \omega t)],\tag{32}$$

$$u_2(x, t) = \mp \frac{4i\omega\sqrt{\alpha\beta}e^{\sqrt{\alpha}(kx+\omega t)}}{(e^{2\sqrt{\alpha}(kx+\omega t)} - 4\beta)},\tag{33}$$

$$u_3(x, t) = \mp \frac{4i\omega\sqrt{\alpha\beta}e^{\sqrt{\alpha}(kx+\omega t)}}{(1 - 4\beta e^{2\sqrt{\alpha}(kx+\omega t)})},\tag{34}$$

ŞEHR-İ NUH ULUSLARARASI MULTİ DİSİPLİNER ÇALIŞMALAR KONGRESİ  
8-9 Eylül 2018 / CİZRE - ŞIRNAK

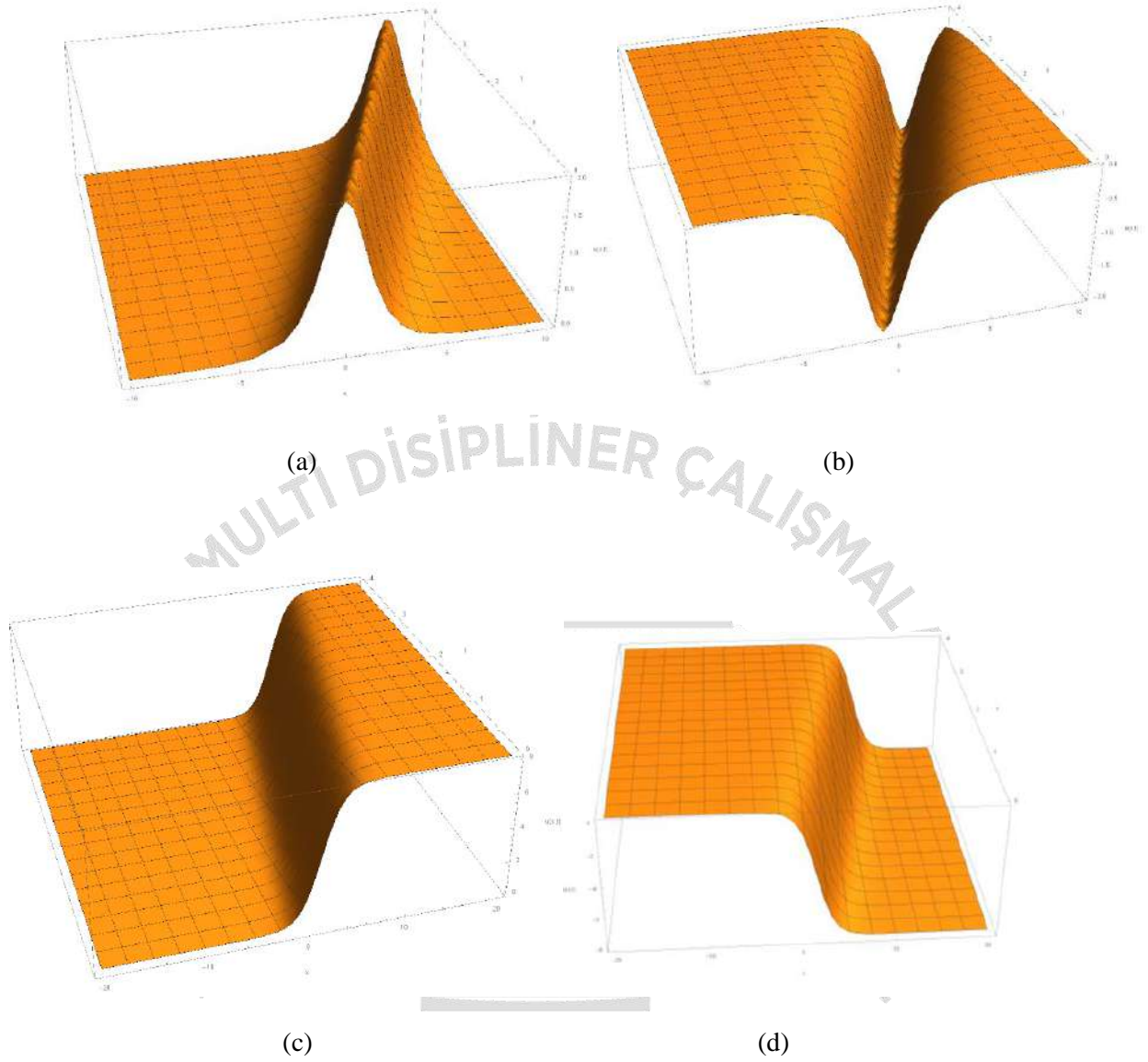

Şekil 3. (32)-(34) denklemlerinin farklı formlardaki ilerleyen dalga çözümleri.

$\alpha = c = 1$ ,  $\omega = -2$ ,  $\beta = -1$  olmak üzere, Şekil 2a-b'de  $x \in [-10, 10]$  ve  $t \in [0, 4]$  aralığındaki değerler için; Şekil 2c-d' de  $x \in [-20, 20]$  ve  $t \in [0, 4]$  aralığındaki değerler için (32)-(34) denklemlerinin farklı formlardaki ilerleyen dalga çözümleri verilmiştir.

## 5. Sonuç

# ŞEHR-İ NUH ULUSLARARASI MULTİ DİSİPLİNER ÇALIŞMALAR KONGRESİ

## 8-9 Eylül 2018 / CİZRE - ŞIRNAK

Bu çalışmada Genişletilmiş Direkt Cebirsel Metod uygulanarak İkili Boussinesq-Burger Denklemi, Yeni İkili Konno-Oono Denklemi ve Linear olmayan Bogoyavlenskii Denklemleri'nin ilerleyen dalga çözümleri Mathematica programının yardımıyla bulunmuştur. Bazı özel aralıklar seçilerek bu çözümler grafik olarak gösterilmiştir. Aranılan çözümler hızlı ve çok kolay bir şekilde elde edildi. Ayrıca matematik fizikteki birçok linear olmayan denklem bu etkili metod ile çözülebilir.

### Kaynaklar

- [1] Hirota, R., *Exact solutions of the Korteweg-de Vries equation for multiple collisions of solitons*, Phys. Rev. Lett. 27 (1971), 1192-1194.
- [2] Ablowitz, M.J., Clarkson, P.A., *Solitons, Nonlinear Evolution Equations and Inverse Scattering*, Cambridge Univ. Press, New York, 1991.
- [3] Zhibin, L., Mingliang, W., *Travelling wave solutions to the two-dimensional Kdv-Burgers equation*, J. Phys. A: Math. Gen. 26(1993), 6027-6031.
- [4] Wang, M.L., *Solitary wave solutions for variant Boussinesq equations*, Phys. Lett. A 99 (1995), 169-172.
- [5] Malfliet, W., Hereman, W., *The tanh method: I. Exact solutions of nonlinear evolution and wave equations*, Physica Scripta 54(1996), 563-568.
- [6] Liu, S.K., Fu, Z.T., Liu, S.D., Zhao, Q., *Jacobi elliptic function expansion method and periodic wave solutions of nonlinear wave equations*, Phys. Lett. A 289 (2001), 69-74.
- [7] Khater, A.H., Callebaut, D.K., Seadawy, A.R., *Nonlinear Dispersive Kelvin-Helmholtz Instabilities in Magnetohydrodynamic Flows*, Presented in International Conference on Computational and Applied Mathematics (Belgium) ICCAM 2000 and published in Physica Scripta 67 (2003), 340-349.
- [8] Kangalgil, F., Ayaz, F., *New exact travelling wave solutions for the Ostrovsky equation*, Physics Letters A 372 (2008), 1831-1835.
- [9] Helal, M.A., Seadawy, A.R., *Variational method for the derivative nonlinear schrodinger equation with computational applications*, Physica Scripta 80(2009), 350-360.
- [10] Kangalgil, F., Ayaz, F., *Solitary Wave Solutions for Hirota-Satsuma Coupled KdV Equation and Coupled mKdV Equation by Differential Transform Method*, The Arabian Journal for Science and Engineering, Volume 35, Number 2D, November 2010, 203-213.
- [11] Helal, M. A., Seadawy A. R., *Exact soliton solutions of an D-dimensional nonlinear Schrodinger equation with damping and diffusive terms*, Z. Angew. Math. Phys.(ZAMP) (2011), 839-847.
- [12] Seadawy, A. R., *Exact Solutions of a Two Dimensional Nonlinear Schrödinger Equation*, Applied Mathematics Letters, Vol. 25 (2012), 687-691.
- [13] Seadawy, A.R., El-Rashidy, K., *Traveling wave solutions for some coupled nonlinear evolution equations*, Math. Comput. Model. 57(2013), 1371-1379.



## ŞEHR-İ NUH ULUSLARARASI MULTİ DİSİPLİNER ÇALIŞMALAR KONGRESİ 8-9 Eylül 2018 / CİZRE - ŞIRNAK

- [14] Ertas, A., Mızrak, M., *Explicit Travelling Wave Solutions of Two Nonlinear Evolution Equations*, Mathematical Sciences Letters, 3(2014), 223-228.
- [15] Seadawy, A.R., El-Rashidy, K., *Water wave solutions of the coupled system Zakharov-Kuznetsov and generalized coupled KdV equations*, Sci. World J.201 (2014) 4, Article ID 724-759.
- [16] Seadawy, A. R., *Approximation solutions of derivative nonlinear Schrödinger equation with computational applications by variational method*, The European Physical Journal-Plus, 130(182) (2015), 1-10.
- [17] Seadawy, A.R., *Nonlinear wave solutions of the three-dimensional Zakharov-Kuznetsov-Burgers equation in dusty plasma*, Physica A 439 (2015), 124-131.
- [18] Seadawy, A.R., *Stability analysis solutions for nonlinear three-dimensional modified Korteweg-de Vries-Zakharov-Kuznetsov equation in a magnetized electron-positron plasma*, Physica A 455 (2016), 44-51.
- [19] Seadawy, A.R., El-Kalaawy, O.H., Aldenari, R.B., *Water wave solutions of Zufiria's higher-order Boussinesq type equations and its stability*, Appl. Math. Comput. 280 (2016), 57-71.
- [20] Seadawy, A. R., *Three-dimensional nonlinear modified Zakharov-Kuznetsov equation of ion-acoustic waves in a magnetized plasma*, Comput. Math.Appl. 71 (2016), 201-212.
- [21] Seadawy, A.R., *Stability analysis of traveling wave solutions for generalized coupled nonlinear KdV equations*, Appl. Math. Inf. Sci. 10 (2016), 209-214.
- [22] Yue, C., Seadawy, A. R., Lu, D., *Stability analysis of the soliton solutions for the generalized quintic derivative nonlinear Schrödinger equation*, Results in Physics 6 (2016), 911-916.
- [23] Lu, D., Seadawy, A.R., Arshad, M., *Applications of extended simple equation method on unstable nonlinear Schrödinger equations*, Optik 140 (2017), 136-144.
- [24] Tariq, K.U., Seadawy, A. R., *Bistable bright-dark solitary wave solutions of the (3 + 1)-dimensional breaking soliton, Boussinesq equation with dual dispersion and modified KdV-KP equations and their applications*, Results Phys. 7 (2017), 1143-1149.
- [25] Seadawy, A. R., *Modulation instability analysis for the generalized derivative higher order nonlinear Schrödinger equation and its the bright and dark soliton solutions*, J. Electromagn. Waves and Appl. 31 (14) (2017), 1353-1362.
- [26] Seadawy, A. R., *Two-dimensional interaction of a shear flow with a free surface in a stratified fluid and its a solitary wave solutions via mathematical methods*, Eur. Phys. J. Plus 132. 518 (2017):12, 1-11.
- [27] Arshad, M., Seadawy, A. R., Lu, D., Jun, W., *Modulation instability analysis of modify unstable nonlinear schrodinger dynamical equation and its optical soliton solutions*, Results in Physics, 7 (2017), 4153-4161.
- [28] Arshad, M., Seadawy, A. R., Lu, D., *Elliptic function and solitary wave solutions of the higher-order nonlinear Schrödinger dynamical equation with fourth-order dispersion and cubic-quintic nonlinearity and its stability*, Eur. Phys. J. Plus (2017) 132, 371.
- [29] Asghar, A., Seadawy, A. R., Lu, D., *Soliton solutions of the nonlinear Schrödinger equation with the dual power law nonlinearity and resonant nonlinear Schrödinger equation and their modulation instability analysis*, Optik - International Journal for Light and Electron Optics, 145(2017), 79-88.



## ŞEHR-İ NUH ULUSLARARASI MULTİ DİSİPLİNER ÇALIŞMALAR KONGRESİ 8-9 Eylül 2018 / CİZRE - ŞIRNAK

- [30] Seadawy, A. R., *The generalized nonlinear higher order of KdV equations from the higher order nonlinear Schrödinger equation and its solutions*, Optik - International Journal for Light and Electron Optics, 139 (2017), 31-43.
- [31] Seadawy, A. R., *Exact bright–dark solitary wave solutions of the higher-order cubic-quintic nonlinear Schrödinger equation and its stability*, Optik - International Journal for Light and Electron Optics 138 (2017), 40-49.
- [32] Arshad, M., Seadawy, A. R., Lua, D., *Soliton Solutions of Cubic-Quintic Nonlinear Schrödinger and Variant Boussinesq Equations by the First Integral Method*, Filomat 31:13 (2017), 4199-4208.
- [33] Mizrak, M., *Travelling Wave Solutions of Some Nonlinear Third-Order Equations And Their Stabilities*, Journal of Advances in Mathematical Analysis and Applications Vol.2 (2017), No.1, 20-30.
- [34] Mızrak, M., *Stability Analysis For The Kawachara And Modified Kawachara Equations*, Middle East Journal of Science (2018) 4(1),15-22.
- [35] Seadawy, A. R., *Three-dimensional weakly nonlinear shallow water waves regime and its travelling wave solutions*, Int. J. Comput. Methods 15 (1) (2018).
- [36] Wazwaz, A.M., *Partial Differential Equations and Solitary Waves Theory*, Springer-Verlag Berlin Heidelberg, 2009.
- [37] Fan, E., Hon, Y. C., *A series of travelling wave solutions for two variant Boussinesq equations in shallow water waves*, Chaos, Solitons and Fract. 15 (2003), 559-566.
- [38] Seadawy, A. R., Lu, D., *Bright and dark solitary wave soliton solutions for the generalized higher order nonlinear Schrödinger equation and its stability*, Results in Phy. 7 (2017), 43-48.
- [39] Seadawy, A. R., et al., *Travelling wave solutions of the generalized nonlinear fifth-order KdV water wave equations and its stability*, J. Taibah Uni. for Sci. 11 (2017), 623-633.
- [40] Seadawy, A. R., *Stability analysis for Zakharov-Kuznetsov equation of weakly nonlinear ion-acoustic waves in a plasma*, Computers and Math. with Appl. 67 (2014), 172-180.
- [41] Ravi, L.K., Saha Ray, S., and Sahoo, S., *New exact solutions of coupled Boussinesq-Burgers equations by Exp-function method*, Journal of Ocean Engineering and Science 2 (2017) 34-46.
- [42] Wazwaz, A.M., *A Variety of Soliton Solutions for the Boussinesq-Burgers Equation and the Higher-Order Boussinesq-Burgers Equation*, Filomat, Vol. 31, No. 3 (2017), pp. 831-840.
- [43] Khater, M.M.A. ve Kumar, D., *New exact solutions for the time fractional coupled Boussinesq-Burger equation and approximate long water wave equation in shallow water*, Journal of Ocean Engineering and Science 2 (2017) 223-228.
- [44] Seadawy, A. R. and El-Rashidy, K., *Classification of Multiply Travelling Wave Solutions for Coupled Burgers, Combined KdV-Modified KdV, and Schrödinger-KdV Equations*, Hindawi Publishing Corporation Abstract and Applied Analysis, Volume 2015, Article ID 369294, 7 pages.
- [45] Mhlanga, I. E. and Khalique, C.M., *Exact Solutions of Generalized Boussinesq-Burgers Equations and (2+1)-Dimensional Davey-Stewartson Equations*, Hindawi Publishing Corporation Journal of Applied Mathematics, Volume 2012, Article ID 389017, 8 pages.
- [46] Liu, X., Yu, J. and Lou, Z., *New Bäcklund transformations of the (2+1)-dimensional Bogoyavlenskii equation via localization of residual symmetries*, Computers and Mathematics with Applications, In press.

## ŞEHR-İ NUH ULUSLARARASI MULTİ DİSİPLİNER ÇALIŞMALAR KONGRESİ 8-9 Eylül 2018 / CİZRE - ŞIRNAK

- [47] Md. Nur Alam, Md, and Tunc, C., *An analytical method for solving exact solutions of the nonlinear Bogoyavlenskii equation and the nonlinear diffusive predator-prey system*, Alexandria Engineering Journal (2016) 55, 1855-1865.
- [48] Yu, j. And Sun, Y., *Modified method of simplest equation and its applications to the Bogoyavlenskii equation*, Computers and Mathematics with Applications 72 (2016) 1943-1955.
- [49] Khater, M.M.A. , Seadawy, A.R. , and Lu, D., *Dispersive solitary wave solutions of new coupled Konno-Oono, Higgs field and Maccari equations and their applications*, Journal of King Saud University - Science 30 (2018) 417-423.



# ŞEHR-İ NUH ULUSLARARASI MULTİ DİSİPLİNER ÇALIŞMALAR KONGRESİ

## 8-9 Eylül 2018 / CİZRE - ŞIRNAK

### TÜRKİYE'DE BÜTÇE AÇIKLARININ TEMEL MAKROEKONOMİKDEĞİŞKENLER ÜZERİNE ETKİSİ (1980-2015 TÜRKİYE UYGULAMASI)

Prof. Dr. Salih ÖZTÜRK  
[salihozturk@nku.edu.tr](mailto:salihozturk@nku.edu.tr)  
NKÜ İİBF İktisat Bölümü

Safiye Sürmen  
surmendeniz24@gmail.com  
NKÜ SBE İktisat ABD

#### ÖZET

Bu çalışma Türkiye'de (1984-2015) yıllarını kapsayan 31 yıllık dönemde kamu açığı ,cari açık ve işsizlik arasındaki nedensellik bağına yıllık veriler ile otoregresif bir model çerçevesinde ele alınmıştır. Uygulanan toda yamamoto nedensellik analizi ile işsizlikten bütçe açığına doğru nedensellik ilişkisi bulunmamıştır. Bütçe açığından işsizliğe doğru ise güçlü bir nedensellik söz konusudur. Bu test bağlamında cari açık ve kamu açığı arasında çift taraflı bir nedensellik ilişkisinin varlığı görülmektedir.

**Anahtar Kelimeler:** İşsizlik,Cari Açık ve Bütçe Açığı Toda Yamamoto Nedensellik.

#### BASIC MACROECONOMIC VARIABLES THE IMPACT OF BUDGET DEFICIT IN TURKEY (1980-2015 TURKEY CASE)

#### ABSTRACT

In this study ,the causal relationship between the public deficit and the current account deficit in Turkey (1984-2015) for 31 years is covered by an autoregressive model with annual data. There was no causation relation between the applied toda yamamoto causality analysis and unemployment from unemployment to the budget deficit. From the budget deficit to unemployment, there is a strong causation. In the context of this test, there is a bilateral causality **relationship between the current deficit and the public deficit.**

**Keywords:** Unemployment,Current Account Deficit And Budget Deficit

#### 1.GİRİŞ

Bütçe açıkları, iktisadi görüşlerin her zaman odak noktası olmuştur. 1700'lü dönemlerin ikinci yarısından itibaren ve 1920' li yılların sonlarına kadar süre gelen "bırakınız yapsınlar bırakınız geçsinler" ifadesiyle bilinen Klasik İktisadi Yaklaşımın bütçe hakkındaki görüşü bütçenin denk olması olarak tanımlanmış. İlâveten,bütçe açıklarının ekonomik istikrarsızlığa neden olacağı görüşünü dile getirmiştir. Devlet müdahalesini fena gören Klasik İktisadi görüşe göre oluşan bütçe açığının olağanüstü dönemlerde

## ŞEHR-İ NUH ULUSLARARASI MULTİ DİSİPLİNER ÇALIŞMALAR KONGRESİ 8-9 Eylül 2018 / CİZRE - ŞIRNAK

başvurulabilir olan borçlanmayı artıracığını, borçlanmanın artması ile uzun dönemde kamu maliyesini sıkıntıya düşüreceğini ifade etmiştir. Klasikler; kamusal mal ve hizmetler alanına giren mal ve hizmetler haricinde devletin ekonomiye müdahale etmemesi gerektiğini vurgulamış, ancak 1929 'da ABD'de ortaya çıkan ve dünya ekonomisini sarsan büyük buhranı açıklamakta eksik kalmıştır. 1929 yıllarında ortaya çıkan bir başka görüş keynesyen görüştür, klasik yaklaşımın tersine büyük buhrandan kurtulma önerilerinin yanı sıra , devletin kamu gelirlerinin yanında bütçenin de aracılık etmesiyle ekonomiye müdahaleyi ileri sürmüştür. Klasiklerin müdafa ettiği denk bütçe tezinin terk edilemez bir ilke olmadığını dile getiren Keynesyen görüş ise; kamu giderleri ve kamu gelirleri aracılığı ile uygulanan açık bütçe politikasının önemine ve makro ekonomik değişkenlere yansımaları görüşünü öne sürmüştür. Keynesyen görüş ile birlikte ekonomi üzerindeki etkileri ile çok fazla önemsenmeye başlandığı kamu açıkları, bununla beraber mevcut açıkların finansmanı sorununu da beraberinde getirmiştir. Oluşan bütçe açıklarının nasıl giderileceği ve bu yöntemlerinin ekonomide meydana getireceği etkiler uzun yıllar boyunca iktisatçıların en çok konuşulan konularından biri haline gelmiştir. Bütçe açıklarının finansman yöntemi neoklasik modelde toplam talep düzeyini etkilemektedir. Bütçe açıklarının giderilmesinde vergi yerine borçlanmanın seçilmesiyle özel sektörün serveti artacak, bu da tüketim ile toplam talebin artmasına ön ayak olacaktır. Fakat servetteki bu artış, özel sektörün borçlanma senetlerinden doğacak faiz ve anapara ödemelerinin gelecekte olan vergilerle finanse edileceğini idrak edememesi durumunda ortaya çıkacak ve geçerli olacaktır. Tam istihdam durumunda bütçe açıklarının tahvil satışlarıyla karşılanması, reel faiz oranlarının artmasına yol açarak yatırım, net ihracat ve sermaye birikiminin dışlanması meydana getirir. (ağabeyzadeh ve Yousefi, 1999, s.66). Bu uygulamayla alınan borçların ilerideki nesiller üzerinde yük oluşturulacağı dile getirilmekle birlikte , borçlanan bireylerin irtihal etmesiyle (ölmesiyle) borcun faizler ve anaparasının büyük bir bölümünün gelecek dönemdeki nesillere aktarılacağını belirtilmiştir (Gürler, 1998, s.22). Yeni klasik yaklaşım, toplam talebin ve fiyatların belirleyicisi olarak kamu açıklarının önemli bir etkiye neden olmadığını öne sürerek neoklasik görüşün mali politikalar hususunda özel sektörün rasyonel davranış prensiplerini dikkate almadığını ifade etmiştir. Ricardocu denklik kuramı olarak lanse edilen bu görüşe göre halkoyu, borç finansmanının gelecekte alınan vergilerle karşılandığını idrak edebilmekte, gelecekte toplanan vergilerin değerinin cari dönemde kaçınılan vergilerle dengeye geleceğini ve özel tasarrufların ulusal tasarruf seviyesinde meydana gelen değişimleri giderecek düzeyde ayarlanacağı bilgisine sahiptir. Böylesine bir politika uygulaması neticesinde toplam talepte, faiz ve fiyatlar genel seviyesinde herhangi bir değişiklik sebep olmayacağından kamu açıkları servet etkisi yaratmamakta ve sonuçta maliye politikası etkin olamamaktadır. (Dornbusch ve Fischer, 1994, s.587; Saçkan, 2006, s.11)

Bu yargılar ışığında Barro (1974); vergilerdeki artmanın tüketim harcamaları üzerinde etkisinin olmayacağını, lakin vergilerdeki artış ile birlikte tasarrufların artması beraberinde harcanabilir geliri artı (pozitif) yönde etkileyeceğini ifade etmiştir. Ricardocu denklik (veya eşdeğerlik) kuramı desteklemiştir. Böylelikle özel sektör, gelecekte beklenen vergilerde ortaya çıkan artışı karşılamak suretiyle birikimlerini artıracaktır. Sonuçta kamu açıklarının ek özel sektör tasarrufları yaratılarak veya devlet tahvili satışıyla karşılanması, faiz oranları, yatırımlar ve net ihracat üzerinde negatif bir etkiye sebep olmayacaktır. (Barth ve Wells, 1999, s.44; Blanchard ve Fischer, 1989). Woodford (2001, s.670) ve Saçkan (2006, s.2) Bu şekildeki bir etkinin toplam kamu gelirleri içerisinde senyoraaj gelirlerinin çok



# ŞEHR-İ NUH ULUSLARARASI MULTİ DİSİPLİNER ÇALIŞMALAR KONGRESİ

## 8-9 Eylül 2018 / CİZRE - ŞIRNAK

küçük bir orana sahip olduğu sanayisi gelişmiş ülkelerde ortaya çıkabileceğini ileri sürerek tüketicilerin rasyonel beklentilere sahip olmasından dolayı mali etkinin görülmeyeceğini ifade etmiştir. Fakat gelişmekte olan ülkelerde maliye politikasının zorunlu disiplinden olmaması halinde, merkez bankasının fiyat istikrarını sağlamak için yürüttüğü etkin politikaların yürütülemediği ve genel fiyat seviyesinin tarafsız olamayacağını beyan etmektedir. Genel fiyat düzeyindeki değişikliklerin bütçe kısıtı ve maliye politikası uygulamalarından kaynaklanacağından ötürü bu politika Ricardocu olmayan rejim olarak tanımlanmaktadır. Bu yöntemde kamu açıklarına bağlı olarak gelişen kamu borçları servet etkisi doğurmakta ve genel fiyat düzeyinin tespit edilmesinde etkili olmaktadır. Sargent ve Wallace (SW) (1981) kamu açıklarının finansmanı konusunda önemli ilişkileri ortaya koymuş ve hali hazırda uygulamada olan daraltıcı para politikaları sebebiyle açıkların finansmanı için borçlanmaya gidilmesi uzun dönemde borçların parasal finansmanından daha büyük enflasyonist etkiler yaratabileceğini savunmuş. “Hoş Olmayan Monetarist Aritmetik” olarak nitelendirilen bu ifa **Taraması**dede , kamu açıklarını gidermek suretiyle devletin vergiler veya finanse edemeyeceği politika olan borçlanma politikasından ötürü faiz yükü ile karşılaşmasının er geç enflasyona sebebiyet vereceği vurgulanmaktadır. Sonuçta SW, Ricardocu rejim altında dahi maliye politikasının genel fiyat seviyesini etkilemesinin olanaklı olduğunu ifade etmiştir. (Saçkan, 2006, s.8-10; ; Uygur, 2001, s.385).

Bu çalışmada, 2 numaralı başlık altında dizilen çalışmalarda araştırılan iki değişkenli bir analiz mevcuttur.. Bütçe açıklarının enflasyon ve işsizlik gibi ekonominin temel değişkenlerinin üzerindeki etkileri öncelikle teorik olarak, ardından ampirik olarak analizi ele alınmıştır.

## 2.BÜTÇE AÇIKLANNIN TEMEL MAKRO EKONOMİK DEĞİŞKENLER ÜZERİNDEKİ ETKİSİ

### 2.1 Literatür

Bütçe açıkları enflasyon başta olmak üzere ekonomik büyüme, cari açık, işsizlik ve istihdam v.b farklı biçim ve seviyelerde temel makro ekonomik değişkenlerde etkiler ortaya çıkarmaktadır. kamu açığı, bir değişken üzerinde pozitif etkiye sebebiyet verirken benzer şekilde başka bir değişken üzerinde negatif bir etki yaratabilir.

Barışık ve Kesikoğlu (2005) çalışmasında bütçe açıklarının makroekonomik değişkenler üzerindeki etkisini Türkiye için incelemiştir. Bütçe açığı ,büyüme ,cari açık,enflasyon,istihdam, çalışmasında ADF birim kök testi ,var analizi, granger nedensellik testi uygulamıştır. Nedensellik testi neticesine göre enflasyon ,cari açık, büyüme ve bütçe açığı arasında çift yönlü istihdam ile cari açık arasında tek yanlı nedensellik ilişkisi tespit edilmiştir.

Barışık ve Kesikoğlu (2010) çalışmasında bütçe açığı ve cari açık ilişkisini gelişen piyasalar üzerinden ele almıştır. Bütçe açığı ve cari açık ilişkisinin yer aldığı bu çalışmada panel birim kök testi ve panel nedensellik testi ile tahlil edilmiştir. Uygulanan bu nedensellik testi sonucunda iki değişken arasında çift yönlü bir bağlantının olduğu saptanmıştır. Bütçe açığından cari açığa ,cari açıktan bütçe açığına bir ilişki mevcuttur.



## ŞEHR-İ NUH ULUSLARARASI MULTİ DİSİPLİNER ÇALIŞMALAR KONGRESİ 8-9 Eylül 2018 / CİZRE - ŞIRNAK

Türkay (1980-2012) verilerini kullanarak yaptığı çalışmasında Türkiye’de cari açığın bütçe açığı ile ilişkisi araştırılmıştır. Bu analizde Engle granger iki aşamalı yöntemi DOLS yöntemi kullanılarak eşbütünleşme ilişkisi ortaya konularak kamu açığı ve cari açık arasında uzun dönemde bir ilişki olduğu belirlenmiştir.

Kanca ve üzümçü (1980-2012) uygulamalı çalışmasında ikiz açık ile bütçe açığı ve cari açık arasında bir etkileşim olup olmadığını analiz etmektedir. EKK johansen eşbütünleşme ve granger testi ile uzun dönemde eşbütünleşmenin varlığından bahsedilebilir ,ancak bütçe açığı ve cari açık arasında bir ilişki görülmemiştir.

Özdamar çalışmasında ikiz açıklar hipotezinin teorik yaklaşımlar ve türkiye üzerine ampirik literatürü incelemiştir.

Klavuz ve Dumrul (2012), yılı çalışmasında reel cari açık ile bütçe açığı arasındaki ilişkiye yoğunlaşmıştır. Analizinde var,granger nedensellik ve sınır testi uygulamış, bununla birlikte değişkenler eştümleşik değil bütçe açığı ve reel cari işlemler açığı arasında çift yönlü bir etki mevcuttur.

Duman ve belke (2011) yılına ait çalışmasında cari işlemler açığı ile bütçe açıkları ilişkisine bakmıştır. Uygulamasında var,granger nedensellik testi uygulamıştır. Ve sonucunda BA ile CA arasında çift yönlü bir etkileşim olduğu sonucuna ulaşmıştır.

Acaravcı ve Öztürk (2008) uygulamada BA ve CA arasındaki ilişkiye bakmıştır. Bu bağlamda sınır testi, ARDL, granger nedensellik testi analizi yapmıştır. Sonucunda bütçe açığından cari açığa tek yanlı bir ilişkinin varlığını saptamıştır.

Uysal ve topalı (2007) yılına ait çalışmasında johansen eştümleşme ve granger nedensellik testi uygulayarak BA ileCA arasındaki ilişkiyi ele almıştır .Bu analizin sonucunda değişkenler eştümleşiktir ve bütçe açığından cari açığa tek yönlü bir etki olduğu sonucuna ulaşmıştır.

Gacaner Atış ve Saygılı (2014) çalışmasında cari işlemler dengesi,gsyh, bütçe açığı,büyüme ,reel faiz ve reel kur ,para arzı, dış ticaret hattı değişkenleri ile johansen eştümleşme ECM ECM granger nedensellik testi uygulamış ve sonucunda BA ile CA arasında çift yönlü ilişki olduğu sonucuna varılmıştır.

Çavdar ve Karaman (2003) çalışmasında cari açık ve bütçe açığı ilişkisini granger nedensellik testi ile açıklamaya çalışmıştır. Bunun sonucunda cari açıktan bütçe açığına tek taraflı bir ilişki gözlemlemiştir.

Karanfil ve Kılıç (2015) ise johansen eştümleşme ve granger nedensellik testi ile bütçe açığı ile cari açık arasında bir bağlantı olup olmadığını incelemiştir. Analiz sonucunda cari açıktan bütçe açığına tek yanlı bir ilişki olduğu kanısına varmıştır.

Azgün (2012) ‘de johansen eştümleşme ve granger nedensellik testi sonucunda bütçe açıklarından cari açığa yönelen tek taraflı bir ilişki olduğu sonucuna ulaşmıştır.

# ŞEHR-İ NUH ULUSLARARASI MULTİ DİSİPLİNER ÇALIŞMALAR KONGRESİ

## 8-9 Eylül 2018 / CİZRE - ŞIRNAK

Çavdar (2011) bu çalışmasında johansen eştümleşme analizi ve granger nedensellik analizi ile bütçe açığı ve cari açık ilişkisine bakmıştır. Analiz sonucunda cari açıklardan bütçe açıklarına doğru bir yönden ilişki olduğu sonucuna varmıştır.

Erdinç (2008) çalışmasında cari açık ve bütçe açığı arasındaki ilişkiyi granger nedensellik testi ile johansen eştümleşme analizi ile incelemiş ve kamu açıklarından cari açığa tek taraflı bir ilişki olduğu kanısına varmış.

Muck (2008) ise EKK regresyon var, var nedensellik testi ile bütçe açıklarından cari açığa tek yönlü ilişki olduğu analizini ortaya koymuştur.

Altınbaş ve Taban (2011) analizlerinde sınır testi ADRL toda yamamoto testi ile bütçe açıklarından cari açığa ve cari açıktan bütçe açığına çift taraflı bir ilişki olduğu sonucuna varmıştır.

Bütçe açıklarının temel makroekonomik değişkenler üzerindeki etkisi ile ilgili bazı çalışmalar

Yazarlar	Periyod	Ülke	Metodoloji	Uzun dönem etkisi	Uzun dönem nedenselliği
Barışık Kesikoğlu (2005)	ve 1987-2003	Türkiye	ADF birim kök testi Var nedensellik analizi Granger nedensellik testi	İncelenmemiş	CA ↔ BA
Barışık Kesikoğlu (2010)	ve 1991-2007	Türkiye	Panel birim kök testi Panel nedensellik testi	incelenmemiş	BA ↔ CA
Türkay (2013)	1980-2012	Türkiye	Engle Granger nedensellik analizi DOLS yöntemi	incelenmemiş	BA ile CA arasında ilişki var
Kanca Üzümcü (2013)	ve 1980-2012	Türkiye	EKK Granger Nedensellik analizi Johansen eşbütünleşme testi	İncelenmemiş	BA ile CA arasında ilişki yok
Klavuz Dumrul (2012)	ve 2006-2010	Türkiye	Granger nedensellik analizi	İncelenmemiş	BA ↔ CA

**ŞEHR-İ NUH ULUSLARARASI MULTİ DİSİPLİNER ÇALIŞMALAR KONGRESİ**  
**8-9 Eylül 2018 / CİZRE - ŞIRNAK**

			Vsr analizi	Sınır testi	
Duman ve Belke(2011)	1994-2008	Türkiye	Granger nedensellik analizi	Var analizi	BA↔CA
Acaravcı ve Öztürk (2008)	1987-2005	Türkiye	Granger nedensellik analizi	Sınır testi ADRL	İncelenmemiş BA→CA
Yılmaz ve diğerleri (2010)	1980-2008	Türkiye	Granger nedensellik analizi		İncelenmemiş FDI→GDP
Uysal ve Topalı(2007)	1974-2004	Türkiye	Johansen eştümleşme testi	Granger nedensellik testi	BA→CA
Gacaner ve Saygılı(2014)	1998-2013	Türkiye	Johansen eştümleşme testi	ECM granger nedensellik testi	BA↔CA
Çavdar Karaman (2013)	1998:1-2009:3		Granger nedensellik		CA→BA □ DH→CA
Karanfil ve Kılıç (2015)	1980-2013 (Y)		Johansen eştümleşme, - ECM, -Granger nedensellik		CA→BA; CA→TA; BA↔TA
Azgün (2012) -	1980-2009 (Y) -		Johansen Eşitümleşme, - VAR-Granger nedensellik,		BA→CA
Çavdar (2011)	1994:1-2008:4		Johansen Eşitümleşme, - Granger nedensellik		CA→BA
Erdoğan (2008) -	1950-2005 (Y)		Johansen eştümleşme, - Granger nedensellik		BA→TA
Mucuk (2008) -	1989:1-2004:4 (Ç)		EKK-Regresyon, -VAR, -VAR-Granger nedensellik		BA↔CA

# ŞEHR-İ NUH ULUSLARARASI MULTİ DİSİPLİNER ÇALIŞMALAR KONGRESİ

## 8-9 Eylül 2018 / CİZRE - ŞIRNAK

Altıntaş ve Taban (2011) (Y)	1974-2010	Sınır testi, ARDL, Yamamoto nedensellik	-	-Toda-	BA↔CA
------------------------------	-----------	---	---	--------	-------

*Not:* BA ve CA bütçe açıkları ve cari açığı göstermektedir. Simgeler  $s \rightarrow$  ve  $\leftrightarrow$  sırasıyla tek yönlü ve çift yönlü nedenselliği gösterir

### 3. 2. Veri Seti ve Yöntem

Bu çalışmada, 1984-2015 yıllarını kapsayan yıllık veriler kullanılarak Türkiye' de bütçe açıklarının bazı makro ekonomik değişkenler üzerindeki nedensellik bağıntısını test edebilmek amacıyla, bu ilişkiyi etkileme potansiyeline sahip iki değişkenli otoregresif bir model kurulmuştur. Bütçe açığı, cari açık ve işsizlik tanımlamaları Tablo. 1'de gösterilmektedir.

**Tablo.1.** Değişkenlerin gösterimi

Değişken	Tanım
BA	Bütçe açıkları
CA	Cari açık
U	İşsizlik

Daha sonra ilk aşama olarak durağalığa bakılmakta bu bağlamda ADF ve PP testleri ile durağanlıkları tespit edilmektedir. Nedensellik analizinde kullanılan yöntemlere göz atıldığında , düzeyde durağan olan değişkenler arasındaki nedensellik araştırmalarında Granger (1969) tarafından geliştirilen VAR modeli öne çıkmaktadır. Toda ve Yamamoto (1995), değişkenlerin durağan olmaması halinde dahi düzey değerlerinin bulunduğu VAR modelinin tahmin edilebilir olabileceğini ve dönüştürülmüş WALD (MWALD) testinin uygulanabileceğini göstermişlerdir. Toda ve Yamamoto (1995) tarafından geliştirilen gecikmesi arttırılmış VAR modelinde; değişkenlerin düzeyde durağan olmaması, eşbütünleşik olmasına benzer sorunlar, ortaya çıktığında bu tip sorunları ortadan kaldırmaktadır. Nedensellik araştırmasında değişkenlerin maksimum bütünleşme derecesinin (dmax) gecikme uzunluğundan (k) küçük olması gerekmektedir ancak bu bağlamda Toda-Yamamoto yönteminin uygulanması söz konusu olabilmektedir. Toda-Yamamoto yönteminde, düzeyde duran olup olmadıklarına göz ardı edilerek , düzeydeki değişkenler ile maksimum bütünleşme derecesi kadar fazladan gecikme eklenerek  $[k+(dmax)]$ . dereceden VAR modeli tahmin edilmekte ve MWALD hipotez testi uygulanmaktadır.

### 3.3 Veri Analizi ve Bulgular

#### 3.3.1. Birim Kök Analizi

Ekonometrik analizlerde zaman serilerinin durağan olması önemlidir. Ekonometrik olarak anlamlı sonuçlar elde edilebilmek için durağanlık zaman serilerinde önemlidir. Durağanlığı şu şekilde tanımlarsak, ortalaması ile varyansı zaman içinde değişmeye uğramayan ve iki dönem arasındaki ortak varyansı, bu ortak varyansın hesaplandığı döneme değil de sadece iki dönem arasındaki uzaklığa bağlı olan olasılıklı evre olarak tanımlanır. (Gujarati, 2003:797). Ampirik çalışmalar öncelikle incelenecek olan değişkenlere ait verilerin durağan olup olmadığı araştırılmaktadır. Çünkü durağan olmayan bir zaman serisinin varyansı zamana bağlı olarak değişeceğinden yalnız ele alınan dönemi inceleyebilmemize imkanı sağlar. Böylece diğer zaman dilimlerine genelleme yapılmasına imkan vermez. Dolayısıyla durağan olmayan zaman serileri uygulamada kestirim yapmaya elverişli değildir(Gujarati, 2014: 741).

Durağan sürecin en sade şekli; :Bir serinin ortalamasında sistematik bir değişme yoksa veya periyodik değilmeler gerçekleşmiyorsa seri durağandır. varyansı ile ortalaması sabit olan (zaman içerisinde değişmeyen), kovaryansı hesaplandığı döneme değil, dönem arasındaki farka bağlı olan süreçtir.

Durağan olmayan serileri durağanlaştırmak için farkı alınır. Bir zaman serisinin n kez farkı alınıyorsa o seri n'inci dereceden bütünleşik ya da I(n) denir(Kader, 2013: 58).

Değişkenlere ait serilerin sahte regresyon sorununa yol açmaması için elde edilecek durağanlık çeşitli yöntemlerle incelenebilmektedir. Bu çalışmada seriler Augmented Dickey Fuller (ADF) ve Phillips Perron (PP) birim kök analizleri ile sınanacaktır.

##### 3.3.1.1 .Augmented Dickey-Fuller (ADF) Testi

Otokorelasyonlu hata terimlerinin ve değişen varyansların olduğu durağan olmayan seriler için Dickey ve Fullar (1979) tarafından bazı denklemler geliştirilmişlerdir. Bu denklemde otokorelasyonu ortadan yok etmek için denklemin sağına gecikmeli bağımlı değişken değerleri yazılır. Gecikmeli bağımlı değişkenlerle bulunan yeni model Genişletilmiş Dickey Fuller (Augmented Dickey Fuller, ADF) olarak tanımlanır. Augmented Dickey Fuller testi "sabit terimsiz ve trendsiz", "sabit terimli ve trendsiz", "sabit terimli ve trendli" olarak üç farklı şekilde incelenebilir. Buna göre:

$$\text{Sabit terimsiz ve Trendsiz : } \Delta Y_t = \rho Y_{t-1} + \sum_{i=1}^k (\beta_i Y_{t-i}) + \varepsilon_t \quad (2)$$

$$\text{Sabit terimli ve Trendsiz : } \Delta Y_t = \alpha + \rho Y_{t-1} + \sum_{i=1}^k (\beta_i Y_{t-i}) + \varepsilon_t \quad (3)$$

$$\text{Sabit terimli ve Trendli : } \Delta Y_t = \alpha + \beta_t + \rho Y_{t-1} + \sum_{i=1}^k (\beta_i Y_{t-i}) + \varepsilon_t \quad (4)$$



# ŞEHR-İ NUH ULUSLARARASI MULTİ DİSİPLİNER ÇALIŞMALAR KONGRESİ

## 8-9 Eylül 2018 / CİZRE - ŞIRNAK

İlk denklem sabit terimsiz ve trendsiz model yöntemin en basit halidir. Bu modele sabit terim eklendiğinde  $\tau$  (Tau) kritik tablo değerinin mutlak hali yükseleceğinden sabit terimli ve trendsiz model ilkinde göre daha zordur. İkinci modelde ise trend eklendiğinde yine aynı şekilde  $\tau$  kritik tablo değerinin mutlak hali daha da yükseleceğinden sabit terimli ve trendli model bu denklemin en kapsamlı halini yansıtır.

Denklemler kurulduktan sonra test hipotezi ile sınıır:

$H_0$ :T-istatistik  $\geq \tau$  (Tau) kritik değeri ise seri durağan değildir. Seri birim köke sahiptir.

$H_1$ :T-istatistik  $< \tau$  (Tau) kritik değeri ise seri durağandır. Serinin birim kökü yoktur.

Modellerden elde edilecek istatistik değeri  $\tau$  (Tau) kritik tablo değerine göre test edilir. Bulunan istatistik değeri  $\tau$  tablo değerinden küçük ise veya elde edilen istatistik değerin mutlak hali  $\tau$  tablo değerinin mutlak halinden büyük ise  $H_0$  hipotezi reddedilir.

### 3.3.1.2. Phillips Perron (PP) Testi

ADF birim kök testinde ki eksiklikler yardımcı testlere ihtiyaç duyulmasına neden olmuştur. Phillips ve Peron (1988) ise makalelerinde daha çok finansal zaman serilerinde kullanılan birim kök testleri üzerinde yoğunlaşmıştır. Bu test hatalarda ortaya çıkan serisel korelasyon ve değişen varyans sorununa çözüm bulma adına ADF ile farklılaşmaktadır. ADF denkleminde otokorelasyonu önlemek amacıyla gecikmeli değerlerin eklenmesi yerine, yazarlar Dickey-Fuller denklemini yeniden kestirim (tahmin) ederek t istatistiklerini de tekrar düzenlemiştir.

Kullanılan Regresyon Denklemi:

$$\Delta Y_t = \beta^{Dt} + \pi Y_{t-1} + u_t, u_t \sim I(0) \quad (5)$$

Kullanılan t istatistiği:

$$t_\alpha = t_\alpha \left( \frac{y_0}{f_0} \right)^{1/2} - \frac{T(f_0 - y_0)(se(\hat{\alpha}))}{2f_0^{1/2}S} \quad (6)$$

Formülde kullanılan  $\alpha$  tahmini edilen katsayı; s denklemdaki standart hatayı  $y_0$  hata varyansı ve  $f_0$  sıfır frekansındaki artık spektrumun tahmincisidir. Hipotezler ve karar kriteri ADF ile aynıdır.

### 3.3.1.3 Toda yamamoto nedensellik testi

Toda yamamoto nedensellik analizi değişkenlerin durağan olmaması halinde uygulanan analiz yöntemidir. Burada bütçe açıkları, cari açık, işsizlik değişkenleriyle hipotez oluşturulmaktadır.

# ŞEHR-İ NUH ULUSLARARASI MULTİ DİSİPLİNER ÇALIŞMALAR KONGRESİ

## 8-9 Eylül 2018 / CİZRE - ŞIRNAK

Model 1: İşsizlik = Bütçe +ut (Hipotez 1)

Model 2: Cari açık = Bütçe+ ut (Hipotez 2)

Şeklinde iki model oluşturulmaktadır. Bu modeller sonucunda hipotez 1 test edilip reddedilirse, bütçe açıklarından işsizliğe doğru bir nedensellik olduğunu göstermektedir. Aynı şekilde hipotez 1 kabul edilirse bunun anlamı bütçe açıklarından işsizliğe doğru bir nedensellik bulunmamaktadır. Model kurmaya karar verirken akaike ve olasılık değerlerine bakılmaktadır.

#### 4. SONUÇ

##### 4.1 Birim Kök Testi Sonuçları

Durağanlık testi kritik değerleri Dickey ve Fuller yöntemi ile hesaplanan T-istatistik değerleridir. Uygulanan ADF testinde bağımlı değişkenin hangi gecikmelerinin regresyon denkleminde bulunacağına karar verirken Akaike bilgi kriterinden (AIC) yararlanılmıştır.

Değişken	ADF testi	PP testi
	<i>t</i> - istatistiği	<i>Adj.t</i> -istatistiği
Bütçe	-2.517 (7)	-4.003***(2)
İşsizlik	-3.147** (1)	0.554 (3)
Cari açık	-1.745 (4)	-1.601(3)
	-4.986***	-10.634***
$\Delta$ Bütçe	(7)	(29)
	-4.409***	-4.912*** (29)
$\Delta$ İşsizlik	(2)	
	-4.064***	-7.430*** (3)
$\Delta$ cari açık	(3)	

Not: t. serilerin 1. derece farkını ifade etmektedir. \*, \*\*seri/erin sırasıyla % 1 ve %5 düzeyinde anlamlı olduğunu yansıtmaktadır. ( ) Parantez içerisindeki sayılar ise gecikme uzunluğunu göstermektedir. [ J Parantez içindeki değerler ise sırasıyla %1, %5 ve %10 düzeyinde kritik 1istatistik değerleridir.

Uygulanan ADF birim kök testi neticesinde bütçe açığı (BA) ve cari açık (CA) değişkenleri yapılan test sonucun durağan çıkmadığından birinci farkı alınıp bu şekilde durağanlığı sağlanmıştır. İşsizlik ise düzey değerinde durağan çıkmaktadır.

# ŞEHR-İ NUH ULUSLARARASI MULTİ DİSİPLİNER ÇALIŞMALAR KONGRESİ

## 8-9 Eylül 2018 / CİZRE - ŞIRNAK

### 4.2 Var Analizi Sonuçları

Toda-Yamamoto testi			
Hipotez	X <sup>2</sup> -testi	Olasılık	Sonuç
Bütçe açığı işsizliğin nedeni değildir.	12.976	0.043	Ho red
İşsizlik bütçe açığının nedeni değildir.	9.369	0.153	Ho kabul

Toda-Yamamoto testi			
Hipotez	X <sup>2</sup> -testi	Olasılık	Sonuç
Bütçe açığı cari açığın nedeni değildir.	12.804	0.025	Ho red
Cari açık bütçe açığının nedeni değildir.	9.401	0.094	Ho red

Yapılan toda yamamoto nedensellik testi sonucuna birinci hipotezde Ho red olarak Kabul edilmektedir. Bunun anlamı bütçe açığından işsizliğe doğru bir nedensellik olduğunu göstermektedir. Diğer taraftan ikinci hipotez Ho Kabul edilmiştir. Bunun anlamı ise işsizlikten bütçe açığına bir nedensellik ilişkisinin bulunmadığıdır.

Cari açık ve bütçe açığı arasındaki ilişkiye bakacak olursak birinci hipotez ve ikinci hipotez olan Ho red olarak Kabul edilmiştir. Bunun anlamı bütçe açığından cari açığa ve cari açıktan bütçe açığına çift taraflı bir nedensellik bağının olduğunu belirtmektedir. Bununla beraber bütçe açıkları makroekonomik değişkenler üzerinde bazen tek yönlü bir nedenselliğe bazen de çift yönlü bir nedenselliğe sebep olmaktadır.

### KAYNAKÇA

AKBOSTANCI, Elif/TUNÇ, G.ipek (2002), Turkish Twin Deficits An Error Correction Model of Trade Balance, Economic Research Center Working Papers, N.01/06 (Ankara: Middle East Technical University).

ARORA, H./DUA, P. (1993), "Budget Deficits, Domestic Investment and Trade Deficits," Contemporary Policy /issues, Vol. 24:29-44.

BACHMAN, Daniel David (1992), "Why is The Current Account Deficit So Large? Evidence from Vektor Autoregressions," Southern Economic Journal, Vol.59, NO.2: 232-240.

BALL, Laurance/MANKİW, N.Gregory (1995), "What Do Budget Deficit Do?," (Budget Deficit and Debt: Issues and Options A symposium sponsored by the Federal Reserve Bank of Kansas City, <http://www.kc.frb.org/publicatlsympos/19951pdf!s95manki.pdf>, 20.05.2004.

BARRO, Robert (1991), "Economic Growth in A Cross Section of Countries," Quarterly Journal of Economics, Yol. 106: 407-444.

## ŞEHR-İ NUH ULUSLARARASI MULTİ DİSİPLİNER ÇALIŞMALAR KONGRESİ 8-9 Eylül 2018 / CİZRE - ŞIRNAK

BATAYIA, Bala/LASH, Nick (1983), "Public Sector Deficits and Inflation: The Case of Turkey," The Journal of Economics, March 3-5: 182-187

YURDAKUL, Funda (2000), "Yapısal Kırılmaların Varlığı Durumunda Geliştirilen Birim Kök Testleri," Gazi Üniversitesi İktisadi ve İdari Bilimler Fakültesi Dergisi, Cilt.2, Sayı.2:21-34.

barışık, S., & Kesikoğlu, F. (2006). Türkiye’de Bütçe Açıklarının Temel Makro Ekonomik Değişkenler Üzerine Etkisi 1987-2003 VAR, Etki-Tepki Analizi, Varyans Ayrıştırması [The Effects of Budget Deficits on the Basic Macro Economics Variables in Turkey (1987-2003 VAR, Impulse-Response Analysis, Variance Decomposition)]. Ankara Üniversitesi SBF Dergisi, 61(4), 59-83

BİLGİLİ, E., & Bilgili, F. (1998). Bütçe Açıklarının Cari İşlemler Dengesi Üzerindeki Etkileri: Teori ve Uygulama [Budget Deficit Impact of the Current Account Balance: Theory and Practice]. İşletme-Finans Dergisi, 146, 4-16.

OKTAYER (2010) Türkiye’de Bütçe Açığı Para Arzı ve Enflasyon İlişkisi, Yıldız Teknik Üniversitesi İİBF İktisat Fakültesi, Maliye Dergisi 158,Ss(431-445)

TÜGEN(1991), Türkiye’de Bütçe Açıklar, Dokuz Eylül Üniversitesi, ss (6-30)

ALTINTAŞ, Çetintaş (2008) Türkiye’de Bütçe Açıklarının Parasal Büyüme ve Enflasyon Arasındaki Ekonometrik Analiz, Anadolu Üniversitesi Sosyal Bilimler Dergisi Cilt 8,Sayı 2, Ss(185-208)

ÜZÜMCÜ,KANCA (2013), İkiz Açık Hipotezi Türkiye Üzerine Bir Uygulama(1980-2012),Kafkas Üniversitesi Uluslararası Sosyal Bilimler Dergisi,Cilt2, Sayı 1 Ss(17-42)

SARA (2005), Finansal Liberalizasyon Ve GSMH Büyüme Arasındaki İlişki, Kırıkkale Üniversitesi ZKU Sosyal Bilimler Dergisi Cilt 1, Sayı 1 Ss (128-152)

ÖZDAMAR (2015), İkiz Açıklar Hipotezi Teorik Yaklaşımlar Ve Türkiye Üzerine Ampirik Literatür İncelemesi, Süleyman Demirel Üniversitesi, İİBF, Uluslararası Alanya İktisat Fakültesi Dergisi,Cilt 7, Sayı 2 Ss(165-186)

BARIŞIK, Kesikoğlu (2010) Makroekonomik Değişken Olarak Bütçe Açığı Cari Açık İlişkisi: Gelişmekte Olan Piyasalar Örneği,Gaziosmanpaşa Üniversitesi, İşletme Ve Finans Ss (25-294)

CEYHAN, Yıldız (2017) Bütçe Açıkları Belirleyicilerinin Ekonometrik Analizi: Türkiye Uygulaması, Bartın Üniversitesi USOBED(Uluslararası Batı Karadeniz Sosyal Ve Beşeri Bilimler Dergisi), Cilt 1 Ss(21-35)

TÜRKAY (2013) Türkiye’de Cari Açık Bütçe Açığı Ve Yatırım Tasarruf Açığı İlişkisi, Cumhuriyet Üniversitesi İİBF Fakültesi Dergisi, Cilt 14, Sayı 2 Ss (253-269)

ALKAN, Ümit(2015) Türkiye’de Kamu Açıkları, Ondokuz Mayıs Üniversitesi İİBF, TSA /Yıl 19

# ŞEHR-İ NUH ULUSLARARASI MULTİ DİSİPLİNER ÇALIŞMALAR KONGRESİ

## 8-9 Eylül 2018 / CİZRE - ŞIRNAK

TÜLÜMCE (2013) Türkiye’de Üçüz Açığın Ampirik Analizi, Pamukkale Üniversitesi İİBF Maliye Bölümü ,Maliye Dergisi, Sayı 165

Çetintaş, H., & Barışık, S. (2005). Yapısal Kırılma, Birim Kök Ve İkiz Açıklar Hipotezi: Türkiye’den Ampirik Bulgular [Structural Break, Unit Root And The Twin Deficits Hypothesis: Empirical Findings From Turkey ]. Maltepe Üniversitesi İ.İ.B.F. Dergisi, 1, 43-55

ERGÜL, Y. T. (1999). Türkiye’de Bütçe Açıklarının Makroekonomik Dengeler Üzerine Etkileri. Yayınlanmamış Yüksek Lisans Tezi. Anadolu Üniversitesi., Sosyal Bilimler Enstitüsü, Eskişehir

Kesikoğlu, F. (2005) Türkiye’de Bütçe Açıklarının Temel Makroekonomik Değişkenler Üzerindeki Etkileri. Yayınlanmamış Yüksek Lisans Tezi, Zonguldak Kara Elmas Üniversitesi., Sosyal Bilimler Enstitüsü, Zonguldak

DUMAN, K. Ve Belke, M. (2011), “Türkiye’de Bütçe Açığı İle Cari Açık Arasındaki İlişkinin Var Analizi İle İncelenmesi (1998–2011)”, Finans Politik & Ekonomik Yorumlar Dergisi, Cilt: 48, Sayı: 562, Ss. 53-68.

ÇAVDAR, Ç. Ş. (2010), Türkiye’de Bütçe Açığının Makroekonomik Etkilerinin Var Modelleri İle İncelenmesi, Basılmamış Doktora Tezi, İstanbul Üniversitesi Sosyal Bilimler Enstitüsü, Ekonometri Abd, İstanbul.

ERDİNÇ, Z. (2008), “İkiz Açıklar Hipotezinin Türkiye’de 1950-2005 Yılları Arasında Eşbütünleşme Analizi ve Granger Nedensellik Testi İle İncelenmesi”, Anadolu Üniversitesi Sosyal Bilimler Dergisi, 8(1), pp. 209–222.

MUCUK, M. (2008). “Bütçe ve Cari İşlemler Dengesi Arasındaki İlişki: Türkiye Örneği (1989-2004)”, S.Ü. İİBF Sosyal ve Ekonomik Araştırmalar Dergisi, 9 (19): 201-218.

MUCUK, M. ve KARAÇOR, Z. (2010). “İkiz Açıklar Hipotezinin Türkiye Ekonomisi Açısından Değerlendirilmesi”, T. Subaşat ve H. Yetkiner (Ed.), Küresel Kriz Çerçevesinde Türkiye’nin Cari Açık Sorunsalı (s. 96-121), Efil Yay., Ankara

UYSAL, D. ve TOPALLI, N. (2007). “İkiz Açık Hipotezi: Türkiye”, S.Ü. Sosyal Bilimler Meslek Yüksek Okulu Dergisi, 10 (12): 201-213.

ŞİMŞEK, Muammer (2000), "Bütçe Açıklarının Finansmanı ve Ekonomik Etkileri," Erciyes Üniversitesi İktisadi ve İdari Bilimler Fakültesi Dergisi, Sayı.16: 49-73

ÖNDER, İzzettin/KİRMANOĞLU, Hülya/KARTALLI, Yeşim (1995), Kamu Açıkları ve Kamu Borçları (Ankara: Türk Harb-iş Sendikası Yayını).

SEYİDOĞLU, Halil (2007), Uluslararası İktisat, Güzem Yayınları 16.Baskı, İstanbul. STOCK

BARRO, Robert J.(1989), “The Ricardian Approach to Budget Deficits”, The Journal of Economic Perspectives, 3(2), 37-54.



# ŞEHR-İ NUH ULUSLARARASI MULTİ DİSİPLİNER ÇALIŞMALAR KONGRESİ

## 8-9 Eylül 2018 / CİZRE - ŞIRNAK

### KAYIT DIŞI EKONOMİNİN TAHMİNİ VE EKONOMİK BÜYÜME ÜZERİNDEKİ ETKİLERİ: TÜRKİYE ÖRNEĞİ (1980-2017)

**Prof. Dr. Salih ÖZTÜRK**  
[salihozturk@nku.edu.tr](mailto:salihozturk@nku.edu.tr)  
NKÜ İİBF İktisat Bölümü

**Hakan Yorulmaz**  
[hakanyor@hotmail.com](mailto:hakanyor@hotmail.com)  
NKÜ SBE İktisat ABD

#### ÖZET

Bu çalışmada Fiege'nin geliştirilmiş parasal oran yöntemi kullanılarak Türkiye'de 1980 – 2017 yılları arasındaki kayıt dışı ekonominin büyüklüğü tahmin edildikten sonra kayıt dışı ekonomi ile büyüme arasındaki ilişki test edilmiştir. Geliştirilmiş parasal oran yöntemine göre Türkiye'de kayıt dışı ekonominin büyüklüğü yıllara göre % 2 ile % 161 arasında değişen değerler aldığı görülmektedir. Bulgulara göre ADF ve PP birim kök testleri uygulandıktan sonra Johansen eş-bütünleşme testi ile serilerimizin uzun dönem ilişkili oldukları saptanmıştır. Granger Nedensellik testi ile de kayıt dışı ekonomiden büyümeye doğru bir nedensellik ilişkisi olduğu tespit edilmiştir.

**Anahtar Kelimeler:** Parasal Oran Yöntemi, Kayıt Dışı Ekonomi, Büyüme, Johansen Eşbütünleşme Testi, Granger Nedensellik Testi

#### ESTIMATION OF UNRECORDED ECONOMY AND THE EFFECTS ON ECONOMIC GROWTH: A CASE STUDY OF TURKEY (1980-2017)

#### ABSTRACT

In this study, after estimation of the size of unrecorded economy in Turkey between years of 1980 and 2017, by using Fiege's enhanced monetary rate method, the relation between unrecorded economy and growth was tested. According to enhanced monetary rate method, size of unrecorded economy in Turkey was changed between %2 - % 161 by the years 1980 -2017. According to findings, after ADF and PP unit root tests were applied, by using Johansen cointegration test, our series are related in long-term. By using Granger causality test, it is determined that there is causality relationship from unrecorded economy to growth.

**Key Words:** Monetary Rate Method, Unrecorded Economy, Growth, Johansen Cointegration Test, Granger Causality Test.

# ŞEHR-İ NUH ULUSLARARASI MULTİ DİSİPLİNER ÇALIŞMALAR KONGRESİ

## 8-9 Eylül 2018 / CİZRE - ŞIRNAK

### 1. Giriş

Kayıt dışı ekonomi kavramına ekonomik politikalar ve kamusal harcamalar ile kamu finansmanı açısından bakıldığında ülkelerde yaşanan birçok iktisadi sorunun yanında ayrıca önlenmesi gereken bir sorun olduğuna ulaşılmaktadır.

Ekonomi kavramının ülkelerin gücünü gösteren önemli bir prestij olduğunu düşündüğümüzde, kayıt dışı ekonominin ülkelerin büyüme oranlarında önemli bir açığa neden olduğu görülmektedir. Kayıt dışı ekonomi, ekonomik gücün yanında siyasal, ahlaki, psikolojik ve sosyal açıdan da bir çok soruna neden olmakta ve kompleks bir yapıya dönüştüğünü gözlemlemekteyiz. Bu nedenle kayıt dışı ekonomiyle ilgili bilim adına yapılan çalışmaların yanında OECD ve BM gibi uluslar arası kuruluşlarında konuyla ilgili çalışmalar yaptığını görmekteyiz.

Çalışmamızda Türkiye'deki kayıt dışı ekonominin geliştirilmiş parasal oran yöntemiyle tahminine ve Türkiye'deki ekonomik büyüme oranlarının kayıt dışı ekonomi üzerindeki etkilerine yönelik bir araştırma yapılmıştır. (Baldemir ve Gökalp 2005 s.232).

Özellikle ülkelerde yaşanan krizlerden sonra ekonominin yeniden yapılanmasını gerektiren dönemlerde kayıt dışı ekonomideki artışların daha fazla olduğu görülmektedir. Kayıt dışı ekonomi, resmi ekonomik büyüme oranlarında da sapmalara neden olmakta ve iktisadi politikalarda güven kaybına neden olmaktadır. Bu durum gelişmiş ülkelerde yasadışı faaliyetler nedeniyle oluşmaktayken gelişmekte olan ülkelerde ise ekonominin kayıt altına alınmasında sistemin oluşmamasından dolayı oluşan payının daha fazla olduğunu görmekteyiz. (Güler ve Toparlak 2018 s.210).

Kayıt dışı ekonominin varlığına yönelik yapılan çalışmalar özellikler II. Dünya savaşı sonrası artmaya başlamıştır. 1936 ve 1940 yıllarında Fransa'da kayıt dışı ekonomiyi kontrol altına almak amacıyla yasal düzenlemeler getirilmiştir. Cagan tarafından 1958 yılında A.B.D'de kayıt dışı ekonomiyi ölçmeye yönelik çalışmalar yapılmıştır. (Yılmaz, 1998 s.483).

Bu çalışmanın literatür kısmında kayıt dışı ekonominin tanımı ve değişkenleri üzerinde durulmuştur. Üçüncü kısımda ise kayıt dışı ekonomiyi ortaya çıkaran nedenlere değinildikten sonra dördüncü bölümde bu nedenlerin Türkiye'deki etkilerinden bahsedilmiştir. Beşinci bölümde ise doğrudan ölçme yöntemlerinden ve dolaylı ölçme yöntemlerini oluşturun GSMH yaklaşımı, istihdam yaklaşımı, vergi

# ŞEHR-İ NUH ULUSLARARASI MULTİ DİSİPLİNER ÇALIŞMALAR KONGRESİ

## 8-9 Eylül 2018 / CİZRE - ŞIRNAK

incelemeleri, parasalcı yaklaşım gibi analizlerden bahsedilmiştir. Altıncı bölümde ise modelimize uyguladığımız geliştirilmiş parasal oran yönteminden bahsedilmiş ve bu yöntem yoluyla Türkiye üzerine bir çalışma gerçekleştirilmiştir. Yedinci bölümde ise geliştirilmiş parasal oran yöntemiyle bulunan kayıt dışı ekonomi ve ekonomik büyüme üzerine Augmented Dickey Fuller ve Phillips Perron birim kök testleri yapıldıktan sonra Johansen Juselius eş-bütünleşme testi yapılmış ve Granger nedensellik testi ile ampirik bir uygulama gerçekleştirilmiştir.

### 2. İlgili Literatür

Her ülkenin kendi bünyesinde oluşmuş bir sosyoekonomik yapısı, kültürü, hukuku ve ahlak yapısı mevcuttur. Bu mevcut duruma göre ülkelerdeki kayıt dışı ekonominin yapısı da farklılık göstermektedir. (Yurdakul 2006 s.207).

1960'lı yıllar itibariyle gelişmiş ülkelerin öncülüğünde dünya genelinde kayıt dışı ekonomi kavramı çeşitli adlar altında ve birbirinden farklı yapıların tanımı olarak kullanılmıştır. Kayıt dışı ekonomi adı altında illegal ekonomi, gayri resmi ekonomi, marjinal ekonomi, informel ekonomi, gizli ve düzensiz ekonomi gibi gelir yaratan ancak gayri safi milli hasıla içinde gözükmeyen farklı adlar altında yapılan ekonomik faaliyetleri kapsamaktadır. (Çetintaş, Vergil, 2003 s.16).

Kayıt dışı ekonomi adı altında yürütülen faaliyetlerin çeşitlilik göstermesi kayıt dışı ekonominin tanımını da çeşitlendirmektedir. Kayıt dışı ekonomi ile ilgili yapılan tanımlara baktığımızda; içeriği gerçeği yansıtmayan belgeler ya da hiçbir belgeye dayanmadan gerçekleştirilen ekonomik kazancın işletme ile bağlantılı kişiler veya devletten tamamının yahut belirli bir kısmının gizlenerek resmi ekonominin dışında gerçekleştirilmesi olarak tanımlayabiliriz. (Altuğ, 1999 s.257).

Bir başka tanıma göre kayıt dışı ekonomi bilinen istatistiksel yöntemlere göre GSMH'nin hesaplarının dışında kalan veya tahmin edilemeyen ancak gelir sağlanan faaliyetlerdir. (Derdiyok, 1993 s.54). Kayıt dışı ekonomiye yönelik yapılan bir başka tanımda ise üretimde mal ve hizmet faaliyetlerinde konu oluşturan milli muhasebe kayıtlarının dışında kalan ve dolayısıyla ekonomik ölçüm yöntemleriyle tespit edilemeyen ve GSMH'nin büyüklük oranlarına yansımayan olayların tümü olarak değerlendirilebiliriz. (Temel vd., 1994 s.1).

Kayıt dışı ekonomi (informeleconomy) yer altı ekonominin (undergroundeconomy) tanımı ile birbirinden farklıdır. Yasa dışı olmasının yanında suç unsuru oluşturan faaliyetler yer altı ekonominin

# ŞEHR-İ NUH ULUSLARARASI MULTİ DİSİPLİNER ÇALIŞMALAR KONGRESİ

## 8-9 Eylül 2018 / CİZRE - ŞIRNAK

kavramını oluşturur. Kayıt dışı ve yer altı ekonominin tanımlarının tamamını kapsayan durumu ise (hiddeneconomy) gizli ekonominin tanımı olarak düşünebiliriz. (OECD, 1982 s. 28-30).

Devlet maliye politikası uygularken ekonomik büyümeyi sağlamak için bütçe (harcama) politikası, borçlanma politikası ve vergi politikası gibi araçlardan faydalanır. Özellikle gelişmekte olan ülkelerde vergilendirme politikasının en önemli mali araç olduğunu söyleyebiliriz. (Eker vd., 1996 s.32).

### 3. Kayıt Dışı Ekonominin Ortaya Çıkış Nedenleri

Ekonomide kayıt dışı etkilerin ortaya çıkmasında gelir seviyesinin düşük olması ve istihdamın kısıtlı kalması, maliyetlerin yüksek seviyelerde seyretmesinde etkili olduğu görülmektedir. Enflasyon oranlarının öngörülen oranların üstünde kalması, krizlerin yaşanması, ekonomi politikalarının istikrarsızlık göstermesi gibi etkenler kayıt dışı ekonomiyi etkileyen en önemli faktörlerdir.

Kayıt dışı ekonominin dolaylı yoldan artmasına yol açan diğer sebepler ise ekonomik faktörleri etkileyen çarpık kentleşme, işsizlik, nüfusun hızlı artması ve işsizlik gibi nedenlerdir. Özellikle işsizlik oranlarının çok yüksek olduğu durumlarda düşük maliyetle işçi giriş çıkışı gerçekleşeceğinden kayıt dışı istihdamı arttıracak ve kayıt dışı ekonomi de bu durumdan etkilenecektir. (Us., 2004 s.10).

Buehn, Schneider ve Montenegro (2010: 5) kayıt dışı ekonomiyle ilgili nedenlerini sıralarken yasal düzenlemelerde yapılan sık değişiklikler, yasal iktisadi politikaların ağır olması, kamu sektörü hizmetlerinin ve harcamalarının yüksek olması, sosyal güvenlik ve vergi yüklerinin fazla olması gibi yaşanan sorunlara dikkat çekmişlerdir. Özellikle vergilendirme dönemlerinin öncesinde ve sonrasında yüksek ücret farklarının olması kayıt dışılığı arttırmaktadır.

Yukarıdaki nedenlere ek olarak Buehn ve Schneider (2012: 5) vergide ahlak etkisi ve kayıt dışı ekonomiye engel olmak için denetim ve cezaların caydırıcı olması ile kurumların kalitesini artırmanın gerekliliğine vurgu yapmışlardır. Hukuki ve bürokratik yapının güçlenmesi ile kurumların kalitesi de artacaktır (Güler ve Toparlak s.212).

### 4. Kayıt Dışı Ekonominin Türkiye'deki Etkileri

Kayıt dışı ekonominin Türkiye'deki etkilerinden mali ve ekonomik nedenlerine baktığımızda küçük ve orta boy işletmelerin (KOBİ) kayıt dışı ekonomiye neden olduğunu görmekteyiz. Türkiye'deki yatırımların %27'si ile istihdamın %45'ini KOBİ'lerin oluşturduğunu görmekteyiz. KOBİ borsaları ve

# ŞEHR-İ NUH ULUSLARARASI MULTİ DİSİPLİNER ÇALIŞMALAR KONGRESİ

## 8-9 Eylül 2018 / CİZRE - ŞIRNAK

kredi fonlarının yeterince yerleşmemiş olması ekonomide kayıt dışılığı arttırdığını söyleyebiliriz (Aydemir, 1995 s.63).

Ülkemizde uygulanan vergi aflarının özellikle 1950 yılından sonra 10 yılı geçmeden sürekli uygulanması kayıt dışılığı özendirir ve vergi kaçakçılığına neden olan bir etki bırakmıştır. Tahsilatı hızlandırmak amacı gütmesine rağmen zamanla mükelleflerin af beklentisine girmesine yol açmıştır (Akbulak ve Tahtakılıç, 2003 s.24-25).

Ülkemizde nüfus artış hızının yüksek olması, işsizlik oranlarının beklenenin üzerinde olması, gelir dağılımının dengesizliği gibi yapısal nedenlerinde kayıt dışı ekonomiyi etkilediğini ve bu etkilerin düzeltilmesi içinde zamana ihtiyaç olduğunu belirtmek gerekir (Işık ve Acar, 2004 s.122).

Ayrıca ülkemizdeki kamusal harcamalarının artması özel sektörle aralarında pozitif dışsallığa neden olduğunu ve kamu sektöründeki gelişmelerin büyüme üzerinde etkili olduğunu söyleyebiliriz (Ulutürk, 2001 s.131).

Duruel (2017, s.209) 2017 yılında Türkiye'ye gelen Suriyeli sığınmacıların sayısının 3 milyonun üzerine çıktığını ve Türkiye nüfusunda %4 oranında bir nüfus oluşturduklarını belirtmektedir. Bu durumun istihdam üzerinde bir baskı oluşturacağı sonucuna ulaşmaktadır. Duruel (2017, s.212) Ceritoğlu'nun yaptığı çalışmayı değerlendirdiğinde Suriyeli göçmenlerin kayıtlı ekonominin içinde yer almadıklarını ve maliyetleri düşürücü etki yaratması açısından kayıt dışı ekonomi içinde yer aldıklarını sonucuna ulaşmıştır (Güler ve Toparlak s.213).

### 5. Kayıt Dışı Ekonomiyi Ölçme Yöntemleri

Kayıt dışı ekonomiyi ölçmede kullanılan yöntemler arasında doğrudan ölçme yöntemleri, dolaylı ölçme yöntemleri ve karma yaklaşım olarak kullanılan yöntemleri açıklayabiliriz. Doğrudan ölçme yöntemi anket çalışmalarının uygulanması kapsamındadır. Dolaylı ölçme yöntemlerinde ise istihdam yaklaşımı, GSMH büyüklük oranlarının karşılaştırılması, vergi incelemesi ile kayıt dışı ekonominin tespit edilmesi ve parasalcı yaklaşım gibi yöntemler kullanılmaktadır (Baldemir ve Gökalp 2005 s235).

#### 5. 1. Doğrudan Ölçme Yöntemleri

Kayıt dışı ekonomiyi tahmin etmede doğrudan ölçme yöntemi ile anket uygulaması yapılması güvenilirlik açısından tartışmalıdır. Yasa dışı faaliyet gösteren birimlerin faaliyetlerini gizleme eğiliminde olması sonucuna neden olmaktadır. Mikro yaklaşım olarak adlandırılan doğrudan yaklaşım



# ŞEHR-İ NUH ULUSLARARASI MULTİ DİSİPLİNER ÇALIŞMALAR KONGRESİ

## 8-9 Eylül 2018 / CİZRE - ŞIRNAK

ile anket uygulamasında sorulara verilen cevaplar niteliğinde bir veriye ulaşmak mümkün olacaktır. (Us., 2004 s.16).

### 5. 2. Dolaylı Ölçme Yöntemleri

Kayıt dışı ekonomiyi ölçmede en çok kullanılan yöntem dolaylı ölçme yöntemidir. Bunlar; GSMH yaklaşımı, vergi inceleme yoluyla ölçme, istidam yaklaşımı ve parasalcı yaklaşımdır.

#### 5. 2. 1. GSMH Yaklaşımı

GSMH hesaplaması yapılırken gelir, üretim ve harcama gibi yöntemler kullanılır. Kayıt dışı ekonomi hesaplandığı için GSMH rakamları da gelir yönteminde düşük, harcama yönteminde ise büyük çıkmaktadır. GSMH ile gelir yönteminde hesaplanan GSMH değerleri arasındaki fark kayıt dışı ekonominin büyüklüğü konusunda bilgi verecektir. Fakat altın ve döviz gibi tasarruf araçları ile ekonomik ajanların yatırım eğiliminde oldukları dönemde ve yurt dışına transferlerin gerçekleştiği dönemlerde bu uygulamanın sonuçları da tartışmalı olabilir (Temel vd., 1994 s.12).

#### 5. 2. 2. İstihdam Yaklaşımı

İstihdam yöntemi ile işgücü arzı ile istihdamın zaman içerisindeki gelişimine bakılmakta ve kayıt dışı ekonomi tahmin edilmeye çalışılmaktadır. Bu yöntemde istihdam/nüfus oranı, işgücü/nüfus oranına göre daha az artış gösteriyorsa işgücünde istihdam edilmeyen kısım işsizliğin artmasına neden oluyor veya istihdamın kayıtdışı kesiminde bulunuyor demektir. (Akbulak ve Tahtakılıç, 2003 s.29).

#### 5. 2. 3. Vergi İncelemeleri Yoluyla Ölçme

Vergi incelemeleri yönteminde mükellefler tarafından beyan edilmeyen gelirlerin tespiti yapıp kayıt dışı ekonomideki büyüklük oranlarının tespiti yapılmaya çalışılmaktadır. Mükellefler vergiye tabi gelirlerini vergi idarelerine kendileri beyan ettiği için mükelleflerin bazıları bilinçli olarak veya istemeden beyanını olması gerekenden daha az gösterirler. Bu yöntemde matrah farklı tespit edilerek kayıt dışı ekonomi tahmin edilmektedir. Bu yöntemde eksik olan tarafı kayıt dışı ekonomik büyüklükten çok vergilendirilmeyen ekonominin tahmininin yapılmasıdır. Bazı gelirler vergilendirilmeden de milli gelirin içinde yer alabilir dolayısıyla kayıt dışı ekonominin büyüklüğü vergilendirilmeyen ekonomiden daha fazla olmalıdır. (Haziran 2002 s.36).

# ŞEHR-İ NUH ULUSLARARASI MULTİ DİSİPLİNER ÇALIŞMALAR KONGRESİ

## 8-9 Eylül 2018 / CİZRE - ŞIRNAK

### 5. 2. 4. Parasalcı Yaklaşım

Kayıt dışı ekonominin parasalcı yaklaşım ile tahmininde sabit oran, işlem hacmi ve ekonometrik yöntemler olmak üzere üç farklı yöntem bulunmaktadır.

#### 5. 2. 4. 1. Sabit Oran Yöntemi

Sabit oran yönteminde kayıt dışı ekonomi hesaplanırken herhangi bir yıl kayıt dışı ekonomi olmayan yıl olarak belirlenmelidir. Sonuçların anlamlı çıkabilmesi için yıllar itibariyle dolaşımdaki paranın (C), vadesiz mevduata (D), oranını hesaplamak için C/D değeri alınarak bu değer en küçük olduğu yılın baz alınması gerekmektedir. (İlgın, 1999 s.56). Bu yöntemi ilk olarak 1958 yılında Cagan tarafından kullanılmış ve 1977'de Guttman yöntemi geliştirmiştir. Kayıt dışı kesimin olmadığı bir yıl baz alındığından dolaşımdaki para ile mevduatların sabit kaldığı öngörülmektedir (Temel vd., 1999 s.5-6).

Nominal mili gelir ile para piyasasındaki para miktarını tanımlayan paranın dolanım hızının kayıtlı ve kayıt dışı ekonomide aynı olduğu varsayılmaktadır. Ayrıca dolaşımdaki para ile mevduatların oranı ekonomide kayıt dışılık yoksa sabittir. Ancak belirtilen oran arttığında kayıt dışılığında arttığı belirtilmelidir. Dolaşımdaki para ile vadesiz mevduat oranını (C/D) belirten k değerinin en küçük olduğu yılı baz aldığımızda bu yılki verilerin ihmal edildiği varsayılmaktadır. Ayrıca çek ve senetle yapılan ödemeler de göz ardı edilebilir (Akbulak, Tahtakılıç 2003 s. 32).

#### 5. 2. 4. 2. İşlem Hacmi Yöntemi

Fisher'ın miktar teorisi ( $M.V=P.Y$ ) eşitliği yöntemi kullanılarak işlem hacminin milli gelire oranına bakılarak kayıt dışı ekonomi tahmin edilir. Bu yöntemde çek ve senet gibi ödemelerde dikkate alınır ve paranın dolaşım hızı ekonominin kayıtlı ve kayıt dışı olduğu durumlarda da aynı oranda kabul edilir.

#### 5. 2. 4. 3. Ekonometrik Yöntem

Ekonometrik yöntem kullanılarak nakit para talebi bazı faktörlere bağlı olarak tahmin edilerek bir sonuca bağlanır. Bu yöntemde de ödemelerin peşin para olduğu ve paranın dolaşım hızının ekonominin kayıtlı ve kayıt dışı olduğu durumlarda da aynı olduğu kabul edilmektedir. Bu yöntemde kayıt dışılığın nakit para talepleri ile vergilerin uygulandığı ve uygulanmadığı durumlar hesaplanarak iki durum arasındaki farkın nakit para seviyesini gösterdiği vurgulanmaktadır. Yapılan analize paranın dolaşım hızını da hesaba katarak ekonomideki kayıt dışılığın oranı tahmin edilmektedir. (Akbulak ve Tahtakılıç 2003 s.33). Bu yöntemde herhangi bir yılın kayıt dışılığı varsayımına gerek duyulmamaktadır.

# ŞEHR-İ NUH ULUSLARARASI MULTİ DİSİPLİNER ÇALIŞMALAR KONGRESİ

## 8-9 Eylül 2018 / CİZRE - ŞIRNAK

Tanzi tarafından 1979 yılında ilk olarak teklif edilmiş 1980 yılında revize edilip 1983 yılında da ABD ekonomisine uygulanmıştır. (Tanzi, 1983 s. 283-305).

### 6. Kayıt Dışı Ekonominin Geliştirilmiş Parasal Oran Yöntemi İle Tahmini

Guttman (1977) vadesiz mevduatların para stoku oranına sabit kalacağı varsayımına dayandırılarak parasal tabana dayalı ilk metodolojiyi oluşturmuştur. Ekonominin genişlemesi nakit para yerine çekle yapılan işlemlerin artacağı varsayımına dayanmaktadır. Sabit oran yönteminde de anlatıldığı gibi nominal milli gelir ile para miktarı bölümünün verdiği paranın dolanım hızını kayıtlı ve kayıt dışı ekonomide aynı olduğu hipotezine dayanmaktadır. Guttman'ın analizini genişleten Fiege (1979), nakit ve çekle yapılan toplam işlemlerin gelire olan ilişkisine dayandırdığı alternatif bir yaklaşım geliştirmiştir. Geliştirilen metod toplam işlemler ile gelir arasında kurulan oranın değişmediği varsayımına dayanmaktadır. (Bank Of Kanada Review, 1994 s.42-43).

Yapmış olduğum çalışma ile Fiege (1979) tarafından geliştirilmiş olan , (Kök ve Şapçı 2006 s.11-14) ve (Akalin ve Kesikoğlu 2007 s.71-87) tarafından kullanılmış olan yöntemlere uygun olarak geliştirilmiş parasal oran çerçevesinde analiz yapılmıştır. Ekonomideki kayıt dışılığın gizlilikle yürütülmesin dolayı, nakit para kullanımını üstünden analiz yapan bu yöntemde başvurulmuştur. (Kesikoğlu 2005 s.76).

Değişkenlerin açıklamaları aşağıdaki gibidir ve basit parasal oran ile geliştirilmiş parasal oran olan her iki yöntemde de değişkenlerin açıklamaları aynı şekildedir.

C : Dolaşımdaki para miktarı

$C_0$ : Kayıtlı ekonomide kullanılan nakit para miktarı

$C_u$  : Kayıt dışı ekonomide kullanılan nakit para miktarı

D : Vadesiz mevduatların toplamı

$D_0$ : Kayıtlı vadesiz mevduatların toplamı

$D_u$ : Kayıt dışı ekonomideki vadesiz mevduatların toplamı

$K_0$  : Kayıtlı ekonomideki nakit para / vadesiz mevduat

$K_u$  : Kayıt dışı ekonomideki nakit para / vadesiz mevduat oranı

$Y_0$  : Gayri safi yurt içi hasıla (GSYİH)

$Y_u$ : Kayıt dışı gelir seviyesi

$V_0$  : Kayıtlı ekonomideki paranın dolanım hızı

$V_u$  : Kayıt dışı ekonomideki paranın dolanım hızı

# ŞEHR-İ NUH ULUSLARARASI MULTİ DİSİPLİNER ÇALIŞMALAR KONGRESİ

## 8-9 Eylül 2018 / CİZRE - ŞIRNAK

$\beta : V_0 / V_U$

Kullanmış olduğumuz parasal oran yönteminin varsayımlarına baktığımızda;

Parasal oran yaklaşımı kayıt dışı ekonomideki işlemlerin nakit para ile yapıldığını, banka kartı, çek gibi ödeme araçlarının kayıt dışı ekonomide kullanılmadığını ve mevduat hesaplarından ödeme yapılmadığı varsayımına dayanır.

Kayıt dışı ekonomideki vadesiz mevduatlar 0'a eşittir. Kayıt dışı ekonomideki nakit paranın vadesiz mevduata bölümü  $\infty$ 'a eşittir. Toplam vadesiz mevduat ile kayıt dışı vadesiz mevduat ise birbirine eşit durumdadır. Buna göre;  $(D_u)=0$ ,  $(k_u)=\infty$  ve  $D=D_0$  şeklindedir.

Kayıt dışı ekonomideki değişimlerden etkilenen C/D oranı ise sabit olarak bütün dönemlere uygulanmaktadır.  $k_0= C_0/D_0$

Burada  $k_0$ 'ın en düşük çıktığı yıl kayıt dışı ekonominin olmadığı bir yıl olarak kabul edilip bu yıl için kayıt dışı gelir seviyesi 0'a eşittir.  $(Y_u=0)$

Kayıtlı ve kayıt dışı ekonomilerde gelirin dolaşım hızı birbirine eşittir.  $(V_0=V_u)$

1980 sonrası kayıt dışı istihdamın hesaplandığı analizimiz için dolaşımdaki para ve vadesiz mevduat rakamları elde edilmiştir. Burada C/D oranı hesaplanmış ve  $k_0$ 'a ulaşılmıştır. Yapılan işleme göre  $k_0$ 'ın en düşük olduğu yıl 1986 yılıdır.  $K_{1986}=0,329370099$  olarak bulunmuştur. Yani Tablo 1'e göre  $k_{1986} = k_0$  olarak tanımlanmıştır

Yapmış olduğumuz yöntemle göre işlemlerin nakit para ile yapıldığını düşündüğümüzde diğer bütün yıllar  $k_0$  kullanılarak vadesiz mevduat (D) ile çarpılması sonucu  $C_0$  rakamına ulaşılmıştır. Buradan hareketle  $C_u= C-C_0$ 'dır. (Kök ve Şapçı, 2006 s. 11-14). Burada basit parasal oran yönteminin formülü aşağıdaki gibidir:

$$Y_u = Y_0*(C-k_0*D) / (k_0+1)*D \quad (1)$$

Tabloda gösterilen değişkenler hesaplanırken TÜİK ile TCMB'den alınan verilerden yararlanılmıştır. Yöntemde  $k_0$ 'ın seçildiği yıl 0 olarak kabul edilmektedir. Geliştirilmiş parasal oran analizine göre vadesiz hesaplar yoluyla kayıt dışı işlemlerin üçte biri oranına göre yapıldığı varsayımıyla üçte ikilik kısmının ise nakit para ( $C_u$ ) ile yapıldığı düşünülebilir. Bu durumda  $C_u/D_u$  oranını gösteren  $k_u=2$

## ŞEHR-İ NUH ULUSLARARASI MULTİ DİSİPLİNER ÇALIŞMALAR KONGRESİ 8-9 Eylül 2018 / CİZRE - ŞIRNAK

olmaktadır. Basit parasal oran yönteminden yola çıkarak geliştirilmiş parasal oran yöntemi ise şu şekildedir:

$$Y_u = (1/\beta) Y_0 [(k_u+1) (C-k_0*D)] / [(k_0+1) (k_u*D-C)] \quad (2)$$

Buradan;  $\beta = V_0/V_u$  ile  $\beta$ , kayıtlı ekonomideki paranın dolanım hızı ile kayıt dışı ekonomideki paranın dolanım hızı arasındaki orandır. Buradan hareketle  $\beta = 1$  olarak tanımlayabiliriz.

Tablo 1’de gösterilen  $V_0 = Y_0 / (C_0+D_0)$  formülü ile kayıtlı ekonomideki paranın dolaşım hızı ifade edilmektedir. Kayıtlı ve kayıt dışı ekonomideki paranın dolaşım hızı eşit kabul edildiğinden  $\beta = 1$  olarak alınabilir. Bu durumda geliştirilmiş parasal oran formülü aşağıdaki halini almıştır:

$$Y_u = Y_0 * [(k_u+1) (C-k_0*D)] / [(k_0+1) * (k_u*D-C)] \quad (3)$$

Aşağıda belirtilen Tablo 1’de TÜİK ve TCMB’den alınan verilere göre 1980 – 2017 yılları arasındaki dolaşımdaki para, vadesiz mevduatlar ve gayri safi yurt içi hasıla oranları belirlenmiş ve Tablo 2’de kullanılmak üzere parasal oran yöntemi analiz edilmiştir. Tablo 1’de elde edilen veriler sonucunda geliştirilmiş parasal oran yöntemi uygulanarak  $Y_u = Y_0 * [(k_u+1) (C-k_0*D)] / [(k_0+1) * (k_u*D-C)]$  kayıt dışı gelir seviyesi bulunmuş yapılan formülde gayri safi yurt içi hasılanın cari oranı alındığı için çıkan sonuç cari fiyatlarla gayri safi yurt içi hasılaya bölünüp 100 ile çarpılmış ve kayıt dışı ekonominin tespiti yapılmıştır.

Tablo 2’de geliştirilmiş parasal oran yöntemi kullanılarak kayıt dışı ekonomi tahmin edilmiştir. Formül sonucunda  $(Y_u/Y_0)*100$  ile de kayıt dışı ekonominin yıllara göre yüzdelik dilimi tahmin edilmiştir.

ŞEHR-İ NUH



# ŞEHR-İ NUH ULUSLARARASI MULTİ DİSİPLİNER ÇALIŞMALAR KONGRESİ

## 8-9 Eylül 2018 / CİZRE - ŞIRNAK

**Tablo 1: Parasal Oran Yaklaşımı ile Kayıt Dışı Ekonominin Tahmin Yöntemi**

Yıllar	Dolaşımdaki Para = C	Vadesiz Mevduat D=Do	C/D = ko	Co=ko.Do ko=0,329370099	GSYİH Cari Fiyatlarla = Yo	Vo=Yo/(Co+Do)
1980	218,00	425,00	0,512941176	139,9822919	5.303,00	9,386134886
1981	281,00	586,00	0,479522184	193,0108778	8.022,70	10,2985725
1982	412,00	799,00	0,515644556	263,1667088	10.611,90	9,990804562
1983	548,00	1.210,00	0,452892562	398,5378194	13.933,00	8,661903893
1984	736,00	1.280,00	0,575	421,5937263	22.167,70	13,02761033
1985	1.011,00	1.815,00	0,557024793	597,8067291	35.350,30	14,65111133
1986	1.302,00	3.953,00	0,329370099	1302	51.184,80	9,740209324
1987	2.212,00	6.417,00	0,344709366	2113,567923	75.019,30	8,79417416
1988	3.426,00	7.886,00	0,434440781	2597,412598	129.175,10	12,32185596
1989	6.840,00	12.718,00	0,537820412	4188,928915	230.369,80	13,62576262
1990	11.378,00	20.020,00	0,568331668	6593,989375	397.177,60	14,92364014
1991	17.449,00	29.344,00	0,594636041	9665,036175	634.392,80	16,26271403
1992	30.389,00	47.952,00	0,633737905	15793,95497	1.103.604,90	17,31254792
1993	51.645,00	77.442,00	0,666886186	25507,07918	1.997.322,60	19,401073
1994	102.328,00	128.519,00	0,796209121	42330,31571	3.887.902,90	22,75632702
1995	189.465,00	198.719,00	0,95343173	65452,09664	7.854.887,20	29,73409014
1996	319.024,00	577.831,00	0,552106066	190320,2535	14.978.067,30	19,4988516
1997	610.871,00	970.339,00	0,629543902	319600,6522	29.393.262,10	22,78654048
1998	1.057.864,00	1.504.615,00	0,703079525	495575,191	71.892.898,32	35,94303114
1999	1.887.153,00	2.794.028,00	0,675423797	920269,278	107.164.345,10	28,85184924
2000	3.196.942,00	4.352.301,00	0,734540649	1433517,81	170.666.714,84	29,49741782
2001	4.462.913,00	6.905.869,00	0,646249299	2274586,754	245.428.759,56	26,73383176
2002	6.899.360,00	8.928.269,00	0,772754495	2940704,841	359.358.871,42	30,27716433
2003	9.775.116,00	11.418.445,00	0,856081191	3760894,356	468.015.146,38	30,83237916
2004	12.443.528,00	16.349.864,00	0,76107838	5385156,319	577.023.497,30	26,5481002
2005	18.203.299,00	24.531.406,00	0,742040591	8079911,614	673.702.942,75	20,65856249
2006	24.589.947,00	23.967.479,00	1,025971359	7894170,923	789.227.555,12	24,77045467
2007	26.072.505,00	29.427.691,00	0,885985414	9692601,488	880.460.879,15	22,50650042
2008	30.468.001,00	30.403.738,00	1,002113655	10014082,18	994.782.858,42	24,61248167
2009	34.289.353,00	44.737.540,00	0,766455934	14735207,96	999.191.848,05	16,80083538
2010	44.368.280,00	59.611.531,00	0,744290228	19634255,85	1.160.013.978,25	14,63817856
2011	49.347.189,00	65.220.312,00	0,756623013	21481620,6	1.394.477.165,53	16,0835765
2012	54.565.770,00	75.304.164,00	0,72460495	24802939,93	1.569.672.114,92	15,67992733
2013	67.755.894,00	94.575.852,00	0,716418542	31150457,7	1.809.713.086,70	14,39406828
2014	77.420.141,00	105.042.324,00	0,737037587	34597800,62	2.044.465.875,83	14,64096284
2015	92.309.442,70	125.194.596,10	0,737327693	41235356,47	2.338.647.493,68	14,05184258
2016	111.762.363,50	158.143.755,80	0,70671373	52087824,45	2.608.525.749,33	12,40786825
2017	119.198.419,90	177.874.445,20	0,670126728	58586523,56	3.104.906.706,26	13,13073664

**Kaynak:** Türkiye İstatistik Kurumu (2018) Elektronik Veri Dağıtım Sistemi [http://www.tuik.gov.tr/PreTablo.do?alt\\_id=1108](http://www.tuik.gov.tr/PreTablo.do?alt_id=1108), Türkiye Cumhuriyeti Merkez Bankası (2018) Dolaşımdaki Para ve Vadesiz Mevduat Oranları <https://evds2.tcmb.gov.tr/index.php?evds/serieMarket> Erişim Tarihi: (20.04.2018)

**ŞEHR-İ NUH ULUSLARARASI MULTİ DİSİPLİNER ÇALIŞMALAR KONGRESİ**  
**8-9 Eylül 2018 / CİZRE - ŞIRNAK**

**Tablo 2: Geliştirilmiş Parasal Oran Yöntemi İle Kayıt Dışı Ekonominin Yıllara Göre Yüzdeler Oranları**

Yıllar	$Y_u = Y_o * [(k_{u+1}) (C - k_o * D)] / [(k_{o+1}) * (k_u * D - C)]$	$(Y_u / Y_o) * 100$
1980	1477,314922	27,85809771
1981	1787,916289	22,28571789
1982	3005,272747	28,31983667
1983	2510,414613	18,01776081
1984	8623,078761	38,89929384
1985	12585,95555	35,60353249
1986	-0,00002356	0
1987	1568,84016	2,091248732
1988	19564,38529	15,145632
1989	74114,42244	32,17193506
1990	149604,8727	37,66699651
1991	270225,4674	42,59592281
1992	554821,9853	50,27360655
1993	1141171,227	57,13504805
1994	3402568,37	87,51680423
1995	10570005,66	134,5659764
1996	5199777,118	34,71594174
1997	14528835,12	49,4291347
1998	46750046,46	65,02734978
1999	63181831,16	58,95788483
2000	123314415,5	72,25451992
2001	129645020,1	52,82389086
2002	292989916,3	81,53128798
2003	486309239,3	103,9088677
2004	453748700,6	78,63608721
2005	498747326,3	74,03074778
2006	1273767362	161,3941827
2007	992772382,7	112,7559902
2008	1513464045	152,1401411
2009	798980710,3	79,96269304
2010	864995407	74,56767101
2011	1081356673	77,54567088
2012	1097728141	69,93359506
2013	1231478873	68,04829349
2014	1489261170	72,84353275
2015	1705157422	72,91211808
2016	1717563623	65,84422729
2017	1795386516	57,82416947

# ŞEHR-İ NUH ULUSLARARASI MULTİ DİSİPLİNER ÇALIŞMALAR KONGRESİ

## 8-9 Eylül 2018 / CİZRE - ŞIRNAK

**Kaynak:** Türkiye İstatistik Kurumu (2018) Elektronik Veri Dağıtım Sistemi [http://www.tuik.gov.tr/PreTablo.do?alt\\_id=1108](http://www.tuik.gov.tr/PreTablo.do?alt_id=1108) , Türkiye Cumhuriyeti Merkez Bankası (2018) Dolaşımdaki Para ve Vadesiz Mevduat Oranları <https://evds2.tcmb.gov.tr/index.php?evds/serieMarket>  
Erişim Tarihi: (20.04.2018)

### Grafik 1: Büyüme (BUY) ve Kayıt Dışı Ekonomi (KAD) Verilerinin Grafikselsel Gösterimi

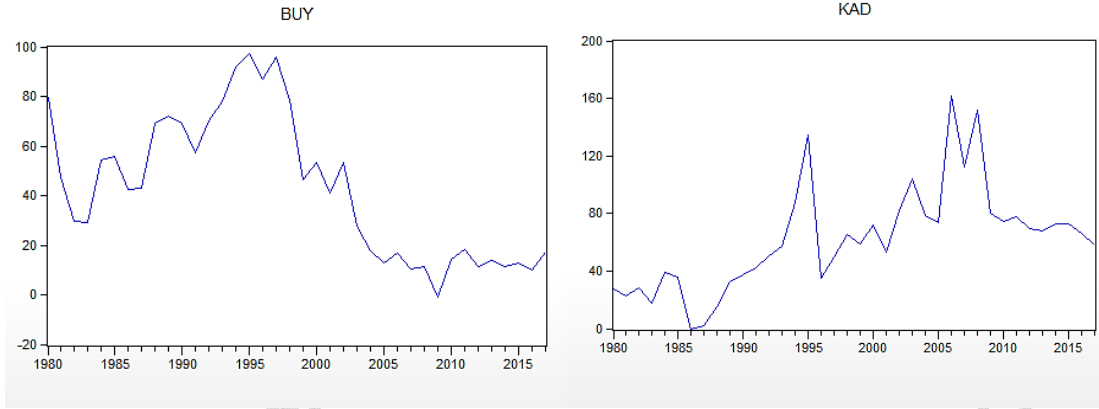

## 7. Metodoloji ve Ampirik Sonuçlar

Yapacağımız uygulamada 1980 – 2017 yılları arasındaki veriler kullanılarak Türkiye’deki büyüme ile kayıt dışı ekonomi arasındaki ilişkinin test edilmesi amaçlanmaktadır. Büyüme değişkeni analiz için (BUY) olarak modele dahil edilmiştir. Büyüme verileri hazırlanırken GSYİH’nın cari oranı ele alınarak karşılaştırma yapılmıştır. Burada cari oranı baz almamızın nedeni kayıt dışı ekonomik verilerin geliştirilmiş parasal oran yöntemi ile hesaplanırken GSYİH’nın cari oranı üzerine formüle edilmiş olmasından kaynaklanmaktadır. Modelde tahmin edilen kayıt dışı ekonomi ise (KAD) değişkeni olarak analiz edilmiş olup yapılan tahmin geliştirilmiş parasal oran yöntemine dayanmaktadır.

### 7. 1. Birim Kök Testleri

Modelde kullanılacak olan değişkenlerimizin analiz edilebilmesi için değişkenlerin anlamlı ilişki içerisinde bulunabilmesi açısından durağan olmaları gerekmektedir. Ekonometrik modellerde durağanlık; sabit varyans, sabit ortalama ve seriye ait olan iki değer arasındaki kovaryans zamana göre değil, iki zaman değerinin arasındaki farka bağlı olarak yapılması şeklinde tanımlanmaktadır (Berber ve Artan, 2004 s.11).

Ekonomik değişkenler durağan olmadıklarında ise mevsimsel veya trend dalgalanma içerisinde olabilirler. Bu dalgalanmalar kalıcı olabileceği gibi bazı dönemlerden sonra yok olan bir etki içerisinde de gerçekleşebilir. Bu gibi etkilerin rastlandığı seriler durağan olmayan serilerdir (Yurdakul, 2000 s.2).

# ŞEHR-İ NUH ULUSLARARASI MULTİ DİSİPLİNER ÇALIŞMALAR KONGRESİ

## 8-9 Eylül 2018 / CİZRE - ŞIRNAK

### 7. 1. 1. Augmented Dickey Fuller (ADF) Birim Kök Testi

Dickey-Fuller testi yönteminin ilk olarak kullanılması Dickey D. A. Ve W. A. Fuller tarafından 'Journal Of American Statistical Association' adlı dergide 1979 yılında yayınlanmasıyla olmuştur. Buradaki amaç serinin durağan veya durağan-dışı olmasının belirlenmesidir.

Serinin durağan olup olmadığını belirlemek için;  $(p-1) = 0$  ya da  $y = 0$  durumunda  $y_t$  serisinin birim kök içerdiği, ancak  $|p| < 1$  durumunda birim kök içermediği üzerine kuruludur. Dickey-Fuller'ın Monte Carlo testinin uygulanmasında 'T' (tau) istatistiği kullanılmaktadır. (Metin s.9)

Birim kökün varlığını iki hipotez üzerine kuruludur;

$H_0 : y=0$  ( $p=1$ ) seri durağan değildir ve birim kök içermektedir

$H_1 : y<0$  ( $p<1$ ) seri durağandır ve birim kök içermemektedir şeklindedir.

Dickey D. A. Ve W. A. Fuller 'Econometrica' dergisindeki makalelerinde mevcut durumdaki testi en geniş haliyle şu formülle kullanmışlardır.

En Geniş ADF denklemi:  $\Delta Y_t = a + bt + \gamma Y(t-1) + c \sum \Delta Y(t-1) + u_t$  (4)

ADF denklemi üç farklı şekilde incelenebilir ancak en geniş haliyle kullanılan sabit terimli ve trendli halidir. Buna göre denklem şu şekildedir;

$$\Delta Y_t = \alpha + \beta_t + \rho Y_{t-1} + \sum_{i=1}^k (\beta_i Y_{t-i}) + \varepsilon_t \quad (5)$$

Hesapladığımız 't istatistik' değerinin mutlak değerini aldığımızda ADF kritik değerlerinin mutlak değerinden fazla ise zaman serisinin durağan olduğu hipotezini kabul ederiz. Yani  $H_0: p = 1$  reddedildiğinde seri durağandır (Şimşek ve Halaç, 2003 s.6).

### 7. 1. 2. Phillips Perron (PP) Birim Kök Testi

Dickey-Fuller birim kök testine baktığımızda hata terimlerinin bağımsız ve sabit varyanslı olduklarını varsayar. Genişletilmiş Dickey-Fuller (ADF) testi ise modele gecikmeli değerler ekler ve genişletilmemiş halinde olan otokorelasyon probleminin düzeltilmiş halidir. Phillips Perron birim kök

# ŞEHR-İ NUH ULUSLARARASI MULTİ DİSİPLİNER ÇALIŞMALAR KONGRESİ

## 8-9 Eylül 2018 / CİZRE - ŞIRNAK

testine baktığımızda hata teriminin heterojen olarak dağılıp ve zayıf derecede bağımlı olmasına izin vererek otokorelasyon sorununu ortadan kaldırmaktadır. (Walter Enders, 2004 s.229).

Phillips Perron (1988) testini formüle edebilmemiz için şu regresyonlara bakmamız gerekir; (Peter C. B. Phillips, P. Perron 1988 s. 335-346).

$$\Delta Y_t = \beta^{Dt} + \pi Y_{t-1} + u_t, u_t \sim I(0) \quad (6)$$

T istatistiği için ise;

$$t_\alpha = t_\alpha \left( \frac{y_0}{f_0} \right)^{1/2} - \frac{T(f_0 - y_0)(se(\hat{\alpha}))}{2f_0^{1/2}s} \quad (7)$$

**Tablo 3: Serilerin Birim Kök Testleri**

Serinin Adı	ADF Test İstatistiği		PP Test İstatistiği	
	t değeri	Kritik Değer	t değeri	Kritik Değer
BUY	-1,82	(-4,22) (-3,53)	-1,94	(-4,22) (-3,53)
KAD	-3,53	(-4,22) (-3,53)	-3,52	(-4,22) (-3,53)
$\Delta$ BUY	-5,96	(-4,23)* (-3,54)**	-6,07	(-4,23)* (-3,54)**
$\Delta$ KAD	-8,77	(-4,23)* (-3,54)**	-13,56	(-4,23)* (-3,54)**

**Not:**  $\Delta$  her iki serinin birinci dereceden farkını göstermektedir. \* serilerin %1 düzeyinde, \*\* ise serilerin %5 önem düzeyinde anlamlı olduğunu göstermektedir. Optimal gecikme uzunluğu SIC değeri kullanılarak otomatik olarak belirlenmiştir. PP testi için bent genişliği Newey-West metodu kullanılarak belirlenmiştir.

Tablo 3'te de görüldüğü gibi serilerin düzey değerinde durağan olmadıkları görülmektedir. Serilerin birinci farkları alındığında ise %1 ve %5 kritik değerlerine göre durağan oldukları görülmektedir. Serilerin birinci farklarında entegre oldukları ve I (1) oldukları görülmektedir.



# ŞEHR-İ NUH ULUSLARARASI MULTİ DİSİPLİNER ÇALIŞMALAR KONGRESİ

## 8-9 Eylül 2018 / CİZRE - ŞIRNAK

**Grafik 2: Büyüme Ve Kayıt Dışı Ekonomi Verilerinin Birinci Farkları Alındığında Durağanlık Düzeyinin Grafikselsel Gösterimi**

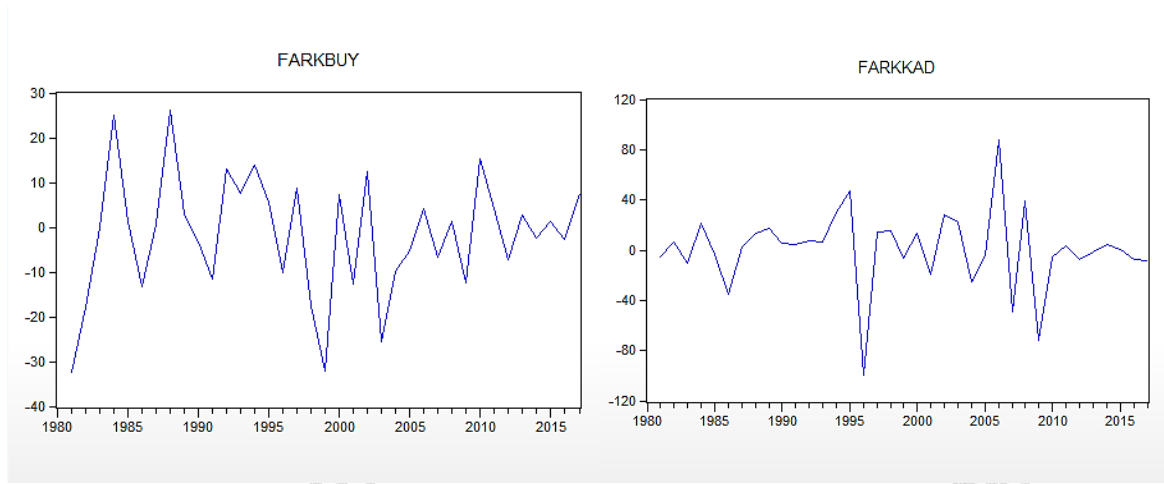

### 7. 2. Johansen Eş-Bütünleşme Testi

İki veya daha fazla serinin uzun dönem ilişkilerini analiz etmek için eşbütünleşme testi kullanılır. Serilerimizin birinci farklarını alarak durağan hale getirdikten sonra Johansen-Juselius (JJ) veya Engle-Granger testleri uygulanarak analiz edilmektedir. (Barışık ve Demircioğlu, 2006 s.76).

Yapmış olduğumuz çalışmamızda maksimum olabilirlik yöntemi ve değişkenlerimizin uzun dönem ilişkilerini tahminine yönelik birden fazla eş-bütünleşme bulabilen çok değişkenli JJ testi kullanılmıştır.

VAR modeline dayanan JJ metodolojisi birinci dereceden bütünleşik I(1) değişkenden oluşan vektör ile dışsal değişkenlerden oluşan vektörü ise gösterdiğimizde, p dereceden bir Var modelini şu şekilde yazabiliriz: (Johansen, 1991 s.1551).

$$y_t = A_1 y_{t-1} + \dots + A_{p-1} y_{t-p+1} + Bx_t + \varepsilon_t \quad (8)$$

Eşitlik ile verilen modeli VEC (Vector Error Correction) modeliyle de yazmak istersek;

$$\Delta Y_t = \Pi Y_{t-1} + \sum_{i=1}^{p-1} \Gamma_i \Delta Y_{t-i} + \beta X_t + \varepsilon_t \quad (9)$$

$$\Pi = \sum_{i=1}^p A_i - I \quad \text{ve} \quad \Gamma_i = - \sum_{j=i+1}^p A_j \quad (10)$$

# ŞEHR-İ NUH ULUSLARARASI MULTİ DİSİPLİNER ÇALIŞMALAR KONGRESİ

## 8-9 Eylül 2018 / CİZRE - ŞIRNAK

Eşbütünleşme özelliği olan vektörlerin sayısını bulabilmek için İz ve Maksimum Öz Değer olarak adlandırılan iki farklı istatistik kullanılarak JJ testi uygulanır.

$$J_{iz} = -T \sum_{i=r+1}^p \ln(1 - \lambda_i) \quad (11)$$

$$J_{max} = -T \ln(1 - \lambda_{r+1}) \quad (12)$$

Johansen eş-bütünleşme testinin uygulanabilmesi için serilerimizin durağan olmaları gerekmektedir. Bu amaçla serilerimize uygulanan ADF ve PP birim kök testleri sonucunda serilerimizin düzey değerlerinde durağan olmadıkları ancak birinci farkları alındığında durağan oldukları görülmektedir. Buna göre eşbütünleşme testi uygulandığında Ho hipotezi reddedildiğinde değişkenlerimiz arasında uzun dönemli bir ilişkinin olduğu varsayımına dayanır.

**Tablo 4: Optimal Gecikme Uzunluğunun Belirlenmesi**

	LogL	LR	FPE	AIC	SC	HQ
<b>0</b>	-298.0559	NA*	158677.0	17.65035	17.74013	17.68097
<b>1</b>	-292.9698	9.274696	148988.3*	17.58646*	17.85581*	17.67832*
<b>2</b>	-292.1268	1.438060	179998.7	17.77216	18.22109	17.92526
<b>3</b>	-289.1542	4.721151	192680.0	17.83260	18.46110	18.04694

Johansen eş-bütünleşme testinin yapılabilmesi için optimal gecikme uzunluğu VAR metodunun da yardımıyla 1 olarak tespit edilmiştir.

# ŞEHR-İ NUH ULUSLARARASI MULTİ DİSİPLİNER ÇALIŞMALAR KONGRESİ

## 8-9 Eylül 2018 / CİZRE - ŞIRNAK

**Tablo 5: Johansen Eş-Bütünleşme Testi Sonuçları**

Eşbütünleşik Vektör Sayısı	İz İstatistiği			Maksimum Özdeğer İstatistiği	
	Özdeğer	İz İstatistiği	%5 Kritik Değer	Maksimum Özdeğer İstatistiği	%5 Kritik Değer
r = 0	0.483047	41.80269	12.32090	23.09311	11.22480
r <= 1	0.414073	18.70957	4.129906	18.70957	4.129906

Serilerin birinci farklarında durağan çıkmasıyla ve gecikme uzunluğunun belirlenmesinin ardından Johansen eş-bütünleşme istatistikleri Tablo 5'teki gibidir. İz ve maksimum öz değer istatistikleri ile % 5 anlamlılık düzeyinde Johansen metodolojisine göre eş-bütünleşme olup olmadığı araştırılmıştır. % 5 anlamlılık düzeyine göre 2 adet eş-bütünleşik vektörün bulunması (r = 0) ve (r <= 1) Türkiye'de kayıt dışı ekonomi ile büyüme oranları arasında uzun dönem bir ilişkinin olduğu anlamına gelmektedir.

### 7. 3. Var-Granger Nedensellik Testi

Granger nedensellik testinde tüm değişkenlerin durağan olması durumunda standart F-testi yapılarak nedensellik ilişkisine bakılabilir. Granger nedensellik testinin tahmini aşağıdaki regresyonlara bakılarak yapılabilir. (Tarı, 2002 s. 269)

$$Y_t = \sum_{j=1}^m c_j X_{t-j} + \sum_{j=1}^m d_j Y_{t-j} + \varepsilon_t'' \quad (13)$$

$$X_t = \sum_{j=1}^m a_j X_{t-j} + \sum_{j=1}^m b_j Y_{t-j} + \varepsilon_t' \quad (14)$$

Örneğin X'ten Y'ye doğru bir hipotez kurup nedensellik ilişkisine baktığımızda kurulan hipotez;

# ŞEHR-İ NUH ULUSLARARASI MULTİ DİSİPLİNER ÇALIŞMALAR KONGRESİ

## 8-9 Eylül 2018 / CİZRE - ŞIRNAK

$H_0: \sum \beta_i = 0$  X'ten Y'ye nedensellik yoktur şeklinde ya da

$H_1: \sum \beta_i \neq 0$  X'ten Y'ye nedensellik vardır şeklindedir.

Burada  $\beta$  = Sabit terimleri ifade ederken; yukarıdaki modelde değişkenlerin katsayılarının sıfıra eşit olup olmadığı test edilmektedir. Eşitlik F testi kullanılarak hipotezi reddettiğimizde X'in Y'nin Granger nedeni hipotezin reddedilmesi halinde ise Y'nin X'in Granger nedeni olduğu sonucuna ulaşılmaktadır. (johansen 2)

**Tablo 6: Var-Granger Nedensellik Testi Sonuçları**

Nedenselliğin Yönü	F değeri	Olasılık Değeri	Karar
$\Delta BUY \rightarrow \Delta KAD$	0.72	0.69	Yok
$\Delta KAD \rightarrow \Delta BUY$	6.58	0.03	<b>Var</b>

Not:  $\Delta$  işareti değişkenlerin birinci farkları alınarak Granger testi yapıldığını göstermektedir.

Yapmış olduğumuz Granger nedensellik testinin sonuçlarına baktığımızda büyümeden kayıt dışı ekonomiye yönelik olarak bir nedensellik ilişkisine saptanmamıştır. Ancak kayıt dışı ekonomiden büyümeye doğru bir nedensellik ilişkisinin bulunduğunu görmekteyiz. Böylelikle büyüme, kayıt dışı ekonominin nedenidir hipotezi reddedildiği için kayıt dışı ekonomi büyümenin nedenidir hipotezi kabul edilmiş olur.

### 8. Sonuç

Kayıt dışı ekonomi birçok iktisadi sorunun yanında her ülkede farklı nedenlerle yaşanan ve önlenmesi gereken bir sorundur. Kayıt dışı ekonominin her ülkede olabileceği ancak gelişmiş ülkelerde farklı gelişmekte olan ülkelere bağlı olarak belirli ölçülerde gözlemlendiği saptanmıştır. Kayıt dışı ekonominin tahmini için; GSMH yaklaşımı, vergi incelemeleri yöntemi, parasalcı yaklaşım, işlem hacmi yöntemi ve ekonometrik yöntem gibi metotlar mevcuttur. Ancak biz çalışmamızda ekonomideki kayıt dışı faktörlerin gizlilikle yürütüldüğünü baz aldığımızdan dolayı, nakit para kullanımı üzerinden analiz yapmış bulunmaktayız. Bu çalışmada, Fiegie tarafından geliştirilen gelişmiş parasal oran yöntemine göre Türkiye'de 1980 – 2017 yılları arasındaki kayıt dışı ekonomi tahmin edilmektedir. Geliştirilmiş parasal oran yöntemine göre Türkiye'de kayıt dışı ekonomi % 2 ile % 161 arasında değişen değerlere saptanmıştır. ADF ve PP testleri ile kayıt dışı ekonomi ile ekonomik büyüme arasındaki ilişki

## ŞEHR-İ NUH ULUSLARARASI MULTİ DİSİPLİNER ÇALIŞMALAR KONGRESİ 8-9 Eylül 2018 / CİZRE - ŞIRNAK

birinci farklarında durağan çıkmasının ardından gecikme uzunluğu bulunmuş ve Johansen eş-bütünleşme testi ile de uzun dönemde ilişkili oldukları sonucuna ulaşılmıştır. Ayrıca Granger nedensellik testi ile de kayıt dışı ekonominin büyümeyi etkilediği ve nedeni olduğu sonucuna varılmıştır. Kayıt dışı ekonominin tahmininin % 161'e dayanan nedenlere ulaşması Türkiye'de kayıt dışı faaliyetlerin yüksek olduğunu ve ekonomik büyüme üzerinde ciddi bir etki meydana getirdiğini göstermektedir.

### 9. Kaynakça

Akalın G., Kesikoğlu F., 'Türkiye'De Kayıt Dışı Ekonomi Ve Büyüme İlişkisi' ZKÜ Sosyal Bilimler Dergisi, Cilt 3, Sayı 5, 2007, s. 76

Akbulak, Y. ve A., K. Tahtakılıç, (2003), "Kayıtdışı Ekonomi Üzerine Düşünceler,"Banka-Maliye ve Ekonomik Yorumlar Dergisi, 40(468), ss.17-41. Alıntı: Işık N., Acar M., 'Kayıt Dışı Ekonomi: Ölçme Yöntemleri, Boyutları, Yarar Ve Zararları Üzerine Bir Değerlendirme Erciyes Üniversitesi İktisadi ve İdari Bilimler Fakültesi Dergisi, Sayı: 21, Temmuz-Aralık 2003, s. 121

Altuğ, O., (1999) 'Kayıt Dışı Ekonominin Boyutları, 1997' Erciyes üniversitesi İİBF Dergisi, 15. Alıntı: Baldemir E., Gökalp M., Avcı M., 'Türkiye'de Kayıt Dışı Ekonominin Mımcı Model İle Tahminlenmesi' Süleyman Demirel Üniversitesi İktisadi Ve İdari Bilimler Fakültesi Y. 2005, C. 10, S.2 s. 233

Aydemir, Ş. (1995), Türkiye'de Kayıtdışı Ekonomi, HUD, İstanbul, 320 s. Alıntı: Işık N., Acar M., 'Kayıt Dışı Ekonomi: Ölçme Yöntemleri, Boyutları, Yarar Ve Zararları Üzerine Bir Değerlendirme Erciyes Üniversitesi İktisadi ve İdari Bilimler Fakültesi Dergisi, Sayı: 21, Temmuz-Aralık 2003, s. 120

Baldemir E., Gökalp M., Avcı M., 'Türkiye'de Kayıt Dışı Ekonominin Mımcı Model İle Tahminlenmesi' Süleyman Demirel Üniversitesi İktisadi Ve İdari Bilimler Fakültesi Y. 2005, C. 10, S.2 s. 232 – 235

Bank of Kanada Review (1994), The Demand for Currency and The Underground Economy, <http://www.bank-banque-canada.ca/publications/review/r944b.pdf>, (Erişim Tarihi: 20.02.2007). Alıntı: Akalın G., Kesikoğlu F., 'Türkiye'De Kayıt Dışı Ekonomi Ve Büyüme İlişkisi' ZKÜ Sosyal Bilimler Dergisi, Cilt 3, Sayı 5, 2007, ss. 71-87.

Barışık, S. ve E. Demircioğlu (2006), "Türkiye'de Döviz Kuru Rejimi, Konvertibilite, İhracat-İthalat İlişkisi (1980-2001)", ZKÜ Sosyal Bilimler Dergisi, 2(3), 71-84. Alıntı: Uysal D., Mucuk M., 'Türkiye



## ŞEHR-İ NUH ULUSLARARASI MULTİ DİSİPLİNER ÇALIŞMALAR KONGRESİ 8-9 Eylül 2018 / CİZRE - ŞIRNAK

Ekonomisinde Enerji Tüketimi Ve Ekonomik Büyüme' Maliye Dergisi, Sayı: 157, Temmuz Aralık 2009 s. 109

Berber, Metin ve Seyfettin Artan (2004); "Türkiye'de Enflasyon-Ekonomik Büyüme İlişkisi: Teori, Literatür ve Uygulama," Atatürk Üniversitesi İktisadi ve İdari Bilimler Fakültesi Dergisi, Cilt.18, Sayı, 3-4 ss, 1-17. Alıntı: Akalın G., Kesikoğlu F., 'Türkiye'De Kayıt Dışı Ekonomi Ve Büyüme İlişkisi' ZKÜ Sosyal Bilimler Dergisi, Cilt 3, Sayı 5, 2007, s. 81

Çetintaş H., ve H. Vergil, (2003), 'Türkiye'de Kayıt Dışı Ekonominin Tahmini', Doğu Üniversitesi Dergisi, 4(1), 2003 Alıntı: Baldemir E., Gökalp M., Avcı M., 'Türkiye'de Kayıt Dışı Ekonominin Mıvıç Model İle Tahminlenmesi' Süleyman Demirel Üniversitesi İktisadi Ve İdari Bilimler Fakültesi Y. 2005, C. 10, S.2 s. 232

Derdiyok, T., (1993), 'Türkiye'nin Kayıt Dışı Ekonomisinin Tahmini' Türkiye İktisat, Mayıs, TOBB Yayını, Sayı 13. Alıntı: Baldemir E., Gökalp M., Avcı M., 'Türkiye'de Kayıt Dışı Ekonominin Mıvıç Model İle Tahminlenmesi' Süleyman Demirel Üniversitesi İktisadi Ve İdari Bilimler Fakültesi Y. 2005, C. 10, S.2 s. 233

Duruel, M. (2017). Suriyeli Sığınmacıların Türk Emek Piyasasına Etkileri Fırsatlar ve Tehditler, Uluslararası Ekonomik Araştırmalar Dergisi, 3(2), 207-222. www.ekonomikarastirmalar.org [10.08.2017]. Alıntı: Güler H., ve Toparlak E., 'Türkiye'de Kayıt Dışı Ekonominin Ölçümü Ve Avrupa Birliği Ülkeleriyle Karşılaştırılması' Ömer Halisdemir Üniversitesi İktisadi Ve İdari Bilimler Fakültesi Dergisi, Ocak 2018 Cilt-Sayı: 11(1) s. 213

Eker, A., ALTAY, A. ve M. SAKAL, (1996), Maliye Politikası, Takav Matbaacılık, İzmir. Alıntı: Siverekli Demircan E., 'Vergilendirmenin Ekonomik Büyüme Ve Kalkınmaya Etkisi' Erciyes Üniversitesi İktisadi Ve İdari Bilimler Fakültesi Dergisi, Sayı: 21, Temmuz-Aralık 2003, S. 99

Güler H., ve Toparlak E., 'Türkiye'de Kayıt Dışı Ekonominin Ölçümü Ve Avrupa Birliği Ülkeleriyle Karşılaştırılması' Ömer Halisdemir Üniversitesi İktisadi Ve İdari Bilimler Fakültesi Dergisi, Ocak 2018 Cilt-Sayı: 11(1) s. 210-212

İlgin, Y. (1999), Kayıtdışı Ekonomi ve Türkiye'deki Boyutları, DPT YayınNo: 2492, Uzmanlık Tezi, Ankara. Alıntı: Işık N., Acar M., 'Kayıt Dışı Ekonomi: Ölçme Yöntemleri, Boyutları, Yarar Ve Zararları

## ŞEHR-İ NUH ULUSLARARASI MULTİ DİSİPLİNER ÇALIŞMALAR KONGRESİ 8-9 Eylül 2018 / CİZRE - ŞIRNAK

Üzerine Bir Değerlendirme Erciyes Üniversitesi İktisadi ve İdari Bilimler Fakültesi Dergisi, Sayı: 21, Temmuz-Aralık 2003, s. 124

Işık N., Acar M., ‘Kayıt Dışı Ekonomi: Ölçme Yöntemleri, Boyutları, Yarar Ve Zararları Üzerine Bir Değerlendirme Erciyes Üniversitesi İktisadi ve İdari Bilimler Fakültesi Dergisi, Sayı: 21, Temmuz-Aralık 2003, s. 122

Johansen, Søren (1991). Estimation and Hypothesis Testing of Cointegration Vectors in Gaussian Vector Autoregressive Models, *Econometrica*, 59, 1551-1580. Alıntı: Erdiñç Z., ‘İkiz Açıklar Hipotezinin Türkiye’de 1950 – 2005 Yılları Arasında Eşbütünleşme Analizi Ve Granger Nedensellik Testi İle İncelenmesi’ Anadolu Üniversitesi Sosyal Bilimler Dergisi Cilt/Vol: 8 Sayı/No: 1 2008 s. 218

Kök, Recep ve Onur Şapçı (2006), “Kayıtdışı Ekonomi ve Türkiye Ekonomisindeki Büyüklüğünün Tahmin Edilmesi, Türkiye Ekonomi Kurumu Uluslar arası Ekonomi Konferansı, Ankara, 11-13 Eylül 2006. Alıntı: Akalın G., Kesikoğlu F., ‘Türkiye’de Kayıt Dışı Ekonomi Ve Büyüme İlişkisi’ ZKÜ Sosyal Bilimler Dergisi, Cilt 3, Sayı 5, 2007, s. 71-87

OECD, (1982), *The Hidden Economy*, Occasional Studies, Paris. Alıntı: Baldemir E., Gökalp M., Avcı M., ‘Türkiye’de Kayıt Dışı Ekonominin Mimic Model İle Tahminlenmesi’ Süleyman Demirel Üniversitesi İktisadi Ve İdari Bilimler Fakültesi Y. 2005, C. 10, S.2 s. 233

Peter C. B. Phillips, Pierre Perron, “Testing for a Unit Root in Time Series Regression”, *Biometrika*, Number: 75, 1988, pp. 335-346. Alıntı: Torun N., ‘Birim Kök Testlerinin Performanslarının Karşılaştırılması’ T.C. İstanbul Üniversitesi Sosyal Bilimler Enstitüsü 2015 s. 61

Sarılı M., ‘Türkiye’de Kayıt Dışı Ekonominin Boyutları, Nedenleri Etkileri Ve Alınması Gereken Tedbirler’ *Bankacılar Dergisi*, Sayı, 41, 2002 s. 36

Schneider, F., Buehn A., & Montenegro, C. E. (2010). *Shadow Economies All over the World New Estimates for 162 Countries from 1999 to 2007*. The World Bank Policy Research Working Papers, WPS5356, 1-52. Alıntı: Güler H., ve Toparlak E., ‘Türkiye’de Kayıt Dışı Ekonominin Ölçümü Ve Avrupa Birliği Ülkeleriyle Karşılaştırılması’ Ömer Halisdemir Üniversitesi İktisadi Ve İdari Bilimler Fakültesi Dergisi, Ocak 2018 Cilt-Sayı: 11(1) s. 212

Schneider, F., & Buehn, A. (2012). *Shadow Economies in Highly Developed OECD Countries: What Are the Driving Forces?*, IZA Discussion Series, 6891, 1-32. Alıntı: Güler H., ve Toparlak E.,

## ŞEHR-İ NUH ULUSLARARASI MULTİ DİSİPLİNER ÇALIŞMALAR KONGRESİ 8-9 Eylül 2018 / CİZRE - ŞIRNAK

Türkiye’de Kayıt Dışı Ekonominin Ölçümü Ve Avrupa Birliği Ülkeleriyle Karşılaştırılması’ Ömer Halisdemir Üniversitesi İktisadi Ve İdari Bilimler Fakültesi Dergisi, Ocak 2018 Cilt-Sayı: 11(1) s. 212

Sivrekli Demircan E., ‘Vergilendirmenin Ekonomik Büyüme Ve Kalkınmaya Etkisi’ Erciyes Üniversitesi İktisadi Ve İdari Bilimler Fakültesi Dergisi, Sayı: 21, Temmuz-Aralık 2003, S. 99

Şimşek ve Halaç 2003, s. 6 ‘Durağanlık Analizi, Birim Kök Testleri Ve Trend’ Sunu Planı

TANZI, V. (1983), “The Underground Economy in the United States: Annual Estimates 1930-80,” IMF Staff Papers, 30, pp. 283-305. Alıntı: Işık N., Acar M., ‘Kayıt Dışı Ekonomi: Ölçme Yöntemleri, Boyutları, Yarar Ve Zararları Üzerine Bir Değerlendirme Erciyes Üniversitesi İktisadi ve İdari Bilimler Fakültesi Dergisi, Sayı: 21, Temmuz-Aralık 2003, s. 125

TCMB, ) Dolaşımdaki Para ve Vadesiz Mevduat Oranları  
<https://evds2.tcmb.gov.tr/index.php?/evds/serieMarket> Erişim Tarihi: (20.04.2018)

Tarı, Recep (2002), Ekonometri, Kocaeli Üniversitesi Yayın No.172 Alıntı: Akalın G., Kesikoğlu F., ‘Türkiye’de Kayıt Dışı Ekonomi Ve Büyüme İlişkisi’ ZKÜ Sosyal Bilimler Dergisi, Cilt 3, Sayı 5, 2007, s.83

Temel A., A. Şimşek ve K., Yazıcı, (1994), Kayıt Dışı Ekonomi Tanımı, Tespit Yöntemleri Ve Türk Ekonomisindeki Büyüklüğü, EAD Gen. Md. DPT, Ankara Alıntı: Baldemir E., Gökalp M., Avcı M., ‘Türkiye’de Kayıt Dışı Ekonominin Mıımc Model İle Tahminlenmesi’ Süleyman Demirel Üniversitesi İktisadi Ve İdari Bilimler Fakültesi Y. 2005, C. 10, S.2 s. 233

Temel A., A. Şimşek ve K. Yazıcı. (1994), Kayıtdışı Ekonomi Tanımı, Tespit Yöntemleri ve Türk Ekonomisindeki Büyüklüğü, DPT, Ankara, s. 33 Alıntı: Işık N., Acar M., ‘Kayıt Dışı Ekonomi: Ölçme Yöntemleri, Boyutları, Yarar Ve Zararları Üzerine Bir Değerlendirme Erciyes Üniversitesi İktisadi ve İdari Bilimler Fakültesi Dergisi, Sayı: 21, Temmuz-Aralık 2003, s. 124

Temel , A., Şimşek, A., Yazıcı, Kuddusi (1994), “Kayıt Dışı Ekonomi Tanımı, Tespit Yöntemleri ve Türk Ekonomisindeki Büyüklüğü”, İşletme ve Finans, Sayı: 104, Kasım, 10-33. Alıntı: Sarılı M., ‘Türkiye’de Kayıt Dışı Ekonominin Boyutları, Nedenleri Etkileri Ve Alınması Gereken Tedbirler’ Bankacılar Dergisi, Sayı, 41, 2002 s. 36

## ŞEHR-İ NUH ULUSLARARASI MULTİ DİSİPLİNER ÇALIŞMALAR KONGRESİ 8-9 Eylül 2018 / CİZRE - ŞIRNAK

TÜİK, Elektronik Veri Dağıtım Sistemi [http://www.tuik.gov.tr/PreTablo.do?alt\\_id=1108](http://www.tuik.gov.tr/PreTablo.do?alt_id=1108), Erişim Tarihi: (20.04.2018)

Ulutürk, S. (2001), “Kamu Harcamalarının Ekonomik Büyüme Üzerine Etkisi” Akdeniz İ.İ.B.F. Dergisi (1), ss.131-139. Alıntı: Uzun N., ‘Kamu Büyüklüğü Ve Ekonomik Büyüme Üzerindeki Etkileri: Türkiye Örneği (1970-1999)’ Erciyes Üniversitesi İktisadi ve İdari Bilimler Fakültesi Dergisi, Sayı: 19, Temmuz-Aralık 2002 s. 167

Us V., ‘Kayıt Dışı Ekonomi Tahmini Yöntem Önerisi: Türkiye Örneği’ Türkiye Ekonomi Kurumu Tartışma Metni 2004 s. 10-16

Uysal D., Mucuk M., ‘Türkiye Ekonomisinde Enerji Tüketimi Ve Ekonomik Büyüme’ Maliye Dergisi, Sayı: 157, Temmuz Aralık 2009 s. 110

Yılmaz, G. (1998), “Yeraltı Ekonomisinin Doğurduğu Vergi Kaybının Hesabı ile İlgili Yaklaşımlar ve Türkiye’de Yeraltı Ekonomisinin Doğurduğu Vergi Kaybı,” Marmara Üniversitesi İİBF Dergisi (Cilt XIV, Sayı 1). Alıntı: Yurdakul F., ‘Türkiye’de Kayıt Dışı Ekonomi: Bir Model Denemesi’ Gazi Üniversitesi İktisadi Ve İdari Bilimler Fakültesi 2006 S. 207

Yurdakul F., ‘Türkiye’de Kayıt Dışı Ekonomi: Bir Model Denemesi’ Gazi Üniversitesi İktisadi Ve İdari Bilimler Fakültesi 2006 S. 207

Yurdakul, Funda (2000), “Yapısal Kırılmaların Varlığı Durumunda Geliştirilen Birim Kök Testleri” Gazi Üniversitesi İktisadi ve İdari Bilimler Fakültesi Dergisi, Cilt 2, Sayı 2, ss. 21-34. Alıntı: Akalın G., Kesikoğlu F., ‘Türkiye’de Kayıt Dışı Ekonomi Ve Büyüme İlişkisi’ ZKÜ Sosyal Bilimler Dergisi, Cilt 3, Sayı 5, 2007, s.81

Walter Enders, Applied Econometrics Time Series, Newyork, John Wiley and Sons, 2004, pp.229 Alıntı: Torun N., ‘Birim Kök Testlerinin Performanslarının Karşılaştırılması’ T.C. İstanbul Üniversitesi Sosyal Bilimler Enstitüsü 2015 s. 61

# ŞEHR-İ NUH ULUSLARARASI MULTİ DİSİPLİNER ÇALIŞMALAR KONGRESİ

## 8-9 Eylül 2018 / CİZRE - ŞIRNAK

### SA 8000 SOSYAL SORUMLULUK STANDARDI: KAVRAMSAL BİR ÇERÇEVE

Dr. Öğr. Gör. Fatma YILMAZ

Erzincan Binali Yıldırım Üniversitesi, ffatmaayilmaz@gmail.com

#### ÖZET

Dünyada süre gelen değişimler ve yapılan araştırmalar iş hayatını ve işverenlerin işgörenlere bakış açılarını değiştirmektedir. Her geçen gün gelişen ve globalleşen dünyada rekabet koşulları da hızla değişmeye başlamıştır. Fiyat ve kalitenin malın değerini belirlediği günlerden, fiyat ve kalitenin yanı sıra hizmet özellikleri, müşteri memnuniyeti kriterleri ve sosyal uygunluk koşullarının aranan bir özellik olduğu günlere gelinmiştir. Çünkü artık bilinçli tüketici insani olmayan koşullarda çalışıp, haklarını alamayan işçinin ürettiği ve çocuk işçinin çalıştırıldığı işletmelerin ürettiği mal ve hizmetleri kullanmak istememektedir. Bu durum işletmeler için bir takım sosyal uygunluk şartlarını getirme zorunluluğu doğurmaktadır. Dünyada önemli bir standart haline alan SA 8000 standardı bunlardan biridir ve bu standardın kavramsal çerçevesi mevcut bildirinini konusunu oluşturmaktadır.

SA 8000 Sosyal Sorumluluk standardı; 1996 yılında hazırlanan ve 1997 yılında çalışanların haklarını garanti altına almayı amaçlamak için yayınlanmış uluslar arası bir standarttır. Bu standart; işletmeleri, tedarikçileri ve bunlara bağlı tüm çalışma koşullarının iyi düzeyde olmasını amaçlamaktadır ve Uluslararası Çalışma Örgütü'nün (ILO) sözleşmelerini, Birleşmiş Milletler İnsan Hakları Evrensel Bildirgesini, Çocuk Hakları Sözleşmesini ve ulusal yasaları temel alan bir standarttır. SA 8000, insan kaynaklarına yapılan ve bir süre sonra yüksek verimlilik ve moral olarak işletmeye geri dönecek olan bir yatırım olarak değerlendirilebilmektedir. SA 8000, iyileşen çalışma koşullarıyla birlikte işgören verimliliğini, ürün ve hizmet kalitesini, müşteri memnuniyetini ve işletmenin toplumdaki saygınlığını arttıracak önemli bir rekabet üstünlüğü ve insan haklarına daha saygılı bir iş dünyasının oluşturulmasına yapılacak anlamlı bir katkı olarak değerlendirilmektedir. SA 8000 Standardı'nın ülkemizde kabul edilip yaygınlaştırılmasında, işgören sendikalarının yanı sıra, tüketici derneklerine, meslek örgütlerine, ticaret ve sanayi odalarına, medyaya ve ülkemizin saygın işletmelerine büyük görevler düşmektedir.

**Anahtar Kelimeler:** SA 8000, Sosyal Sorumluluk, Çocuk İşgören,



# ŞEHR-İ NUH ULUSLARARASI MULTİ DİSİPLİNER ÇALIŞMALAR KONGRESİ

## 8-9 Eylül 2018 / CİZRE - ŞIRNAK

### SA 8000 SOCIAL RESPONSIBILITY STANDARD: A CONCEPTUAL FRAMEWORK

#### ABSTRACT

The ongoing changes in the world and the researches are changing the business life and the viewpoints of the employers. In the world that is developing and globalizing day by day, the conditions of competition have started to change rapidly. In the days when price and quality determine the value of the goods, the prices and quality as well as service characteristics, customer satisfaction criteria and social eligibility conditions have reached the days. Because the conscious consumer does not want to use the goods and services produced by the workers who are working and who are not employed by the worker who cannot get their rights. This situation brings about the necessity to bring some social compliance requirements for the enterprises. The SA 8000 standard, which is an important standard in the world, is one of them and the conceptual framework of this standard is the subject of the present paper.

SA 8000 Social Responsibility standard; An international standard published in 1996 and intended to guarantee the rights of employees in 1997. This standard; It aims to ensure that its businesses, suppliers and all relevant working conditions are at a good level and is a standard based on International Labor Organization (ILO) conventions, the United Nations Universal Declaration of Human Rights, the Convention on the Rights of the Child and national laws. SA 8000 can be considered as an investment made to human resources and will return to the enterprise with high efficiency and morale after a while. SA 8000 is considered as a significant contribution to the creation of a business world with a significant competitive advantage and a more respectful of human rights, which will increase employee productivity, product and service quality, customer satisfaction and reputation of the company in the community with improved working conditions. In addition to employee unions, consumer associations, professional organizations, chambers of commerce and industry, media and reputable enterprises of our country have great responsibilities in the acceptance and dissemination of SA 8000 Standard in our country.

**Key Words:** SA 8000, Social Responsibility, Child Employee,

# ŞEHR-İ NUH ULUSLARARASI MULTİ DİSİPLİNER ÇALIŞMALAR KONGRESİ

## 8-9 Eylül 2018 / CİZRE - ŞIRNAK

### GİRİŞ

Sosyal sorumluluk; işletmenin kendi amaçları n gerçekleştirirken, ahlaki de erlere sadık kalması ve kaynakların aynı zamanda içinde bulunduğu toplumu geliştirmede kullanması olarak tanımlanabilmektedir (Bayrak, 2001: 83). Sosyal sorumluluk kavramı iki konuyu bir arada inceler; birincisi, sosyal sorumluluk kavramı işletmenin, ekonomik bir varlık olduğunu, kar elde etmesi gerektiğini temel alır. İkincisi ise, işletmelerin toplum içinde önemli bir kurum haline gelmeleriyle sorumluluk almaları gerektiğini temel alır (Bayraktar, 2014: 36).

Kurumsal sosyal sorumluluk bilinci işletmelere şu fırsatları sağlamaktadır (Özalp, vd., 2008: 74):

- İşletmelerin marka değerleri ve piyasa değerlerini artırır.
- Kurumsal öğrenme ve yaratıcılık potansiyeli artar.
- Yeni pazarlara girme ve müşteri bağlılığını sağlamada önemli avantajlar sağlar.
- Daha kaliteli mal ve hizmet sunulmasında etkin bir rol oynar.
- Risk yönetimi daha etkin hale gelir.
- Toplumun ve kural koyucuların işletmenin görüşlerine önem vermesini sağlar.

### SA 8000 SOSYAL SORUMLULUK STANDARDI

SA 8000, ISO 9001 (Tasarım, geliştirme, üretim, tesis ve serviste kalite güvencesi modeli) ve ISO 14001'i (Çevre Yönetim Sistemleri) örnek alan, performans koşulları kadar prosedür ve sistem koşullarını da önemseyen, yönetim sistemi ile davranış kodunun bileşimi bir standarttır. Standart, İnsan Hakları Evrensel Bildirgesi, Birleşmiş Milletler Çocuk Hakları Konvansiyonları ve ilgili UÇÖ sözleşmeleri temel alınarak oluşturulmuştur. SA 8000 standardının amacı, mal ve hizmet üretiminin, çalışma ilişkileri bağlamında “etik” boyutunu güvence altına almaktır. Standartın geliştirilmesinde, satın alınan mal ve hizmetlerin üretilmesi sırasında insan hakları, çocuk emeğinin kullanımı, zorla çalıştırma, işçi sağlığı ve iş güvenliği, ücretlendirme, toplu pazarlık ve ayrımcılık gibi toplumsal alanlarda olması gereken asgari koşulların ne derece yerine getirildiğine ilişkin tüketici duyarlılığının önemli bir rolü olmuştur (Kaya, 2008: 18).

SA 8000 sertifikası alabilmesi için şirketlerin SA 8000'nin 9 alanında ölçülebilir ve doğrulanabilir olması gerekmektedir. SA 8000 denetimleri 3. Taraf akredite olmuş bağımsız firmalar ve denetçiler tarafından yapılmaktadır. Bazı büyük denetim firmaları bu akredite prosesini başarıyla

## ŞEHR-İ NUH ULUSLARARASI MULTİ DİSİPLİNER ÇALIŞMALAR KONGRESİ 8-9 Eylül 2018 / CİZRE - ŞIRNAK

geçmiştirler (Johnson, 2001: 4-5). SA 8000 standardı, ISO 9000 serileri örnek alınarak hazırlanması nedeniyle, geçerliliği olan bir sosyal sorumluluk standardı olarak değerlendirilmektedir. SA 8000, örgütlerin standartta geçen maddelerin örgüt ve tedarikçileri tarafından uygulanması, aynı zamanda standart ile uyumun kontrollerinin yapılabilmesi için politikalar, prosedürler ve uygulamaların gerekliliği üzerinde durmakta ve bu kapsamda ISO serilerine benzemektedir. SA 8000 ve ISO standartları arasında bazı farklılıklar bulunmaktadır. SA 8000 standardı daha az süreç tabanlı, daha fazla kuralcı ve sonuç odaklıdır (Tütüncü, 2008: 176-177)

SA 8000, denetlenebilir bir standart olarak; “çocuk işçilik, zorla çalıştırma, sağlık ve güvenlik, örgütlenme özgürlüğü, disiplin uygulamaları, ayrımcılık, çalışma saatleri ve ücretlendirme” gibi konularda minimum standartları belirlemiştir. Birçok şirket için çalışma kuralları ya da sosyal standarda uygunluk, yalnızca çalışanların güvenini kazanmakla kalmayıp; aynı zamanda artan müşteri bağlılığı kanalı ile de rekabet avantajına katkıda bulunmaktadır (Şimşek, 2003: 410). İşletmelerin SA 8000 Standardı kapsamında uymak zorunda oldukları bu koşullar aşağıdaki gibi sıralanabilir (Kaya, 2008: 18-20).

**Çocuk İşçi:** SA 8000, çalışan çocukların çıkarlarının en iyi biçimde korunmasını sağlamayı amaçlamaktadır. Yerel yasaların çalışma veya zorunlu eğitim için daha yüksek bir yaş sınırı koymaması durumunda, 15 yaşın altındaki herkes “çocuk işgücü” olarak tanımlanır. Standardı uygulamaya koyan kuruluş, 15 yaşın altında çocuk emeğini kullanmamayı ve kullanılmasını desteklememeyi taahhüt etmektedir. Ayrıca, kuruluş, çocuk emeği tanımına uygun koşullarda çalıştığı görülen işçilerin durumlarının iyileştirilmesi için gerekli politika ve prosedürlerin oluşturulmasını, bunların belgelendirilmesini, çocukların çocukluk çağından çıkıncaya kadar okula devam edebilmesini ve bunun sürdürülebilmesi için yeterli desteğin sağlanmasını taahhüt etmektedir.

**Zorla Çalıştırılan İşçi:** 29 sayılı ILO sözleşmesi ise kişilerin baskı ve tehdit altında ve kendi iradeleri dışında zorla çalıştırılmalarına önemli sınırlamalar ve yasaklar öngörmektedir. İşletme zorla işçi çalıştıramaz veya işçilerin kimliklerini ya da belli bir “depozit”i işletmeye bırakmalarını isteyemez. Bu ölçütün amacı, bütün işçilerin işlerinde kendi istekleriyle istihdam edilmesini ve yazılı veya sözlü istihdam sözleşmesine sahip olmasını temin etmek; işverenin ulusal çalışma yasalarına uyum göstermesini sağlayarak çalışanların haklarının korunmasını güvence altına almak olarak belirlenmiştir.

## ŞEHR-İ NUH ULUSLARARASI MULTİ DİSİPLİNER ÇALIŞMALAR KONGRESİ 8-9 Eylül 2018 / CİZRE - ŞIRNAK

**Sendika Kurma ve Toplu Pazarlık Hakkı:** Bireysel sendika özgürlüğü; kişilerin özgürce sendika kurabilmeleri, kurulmuş bu sendikalara üye olabilmelerini, üyelikten ayrılabilmelerini, sendika yöneticisi veya temsilcisi olabilmelerini, sendikal faaliyetlere katılabilmelerini veya katılmamalarını, bu tür birliklerin dışında kalmaları anlamına gelmektedir (Evik, 2006: 206). SA 8000, sendikalaşma hakkının temel insan hakları arasında yer aldığını ve toplu pazarlığın çalışanların özgürce sendikalaşma haklarının nihai hedefi olduğunu göz önünde bulundurmaktadır. SA 8000, işverenlerin çalışanların bu haklarını kullanmalarını engellememelerini ve örgütlenme özgürlüğünün kısıtlandığı ülkelerde çalışanlara çıkarlarını koruma konusunda alternatif araçlar sağlanmasını gerektirmektedir. Standardı uygulamaya koyan kuruluştaki bütün çalışanların diledikleri sendikalara girme ve toplu pazarlık yapma hakkına saygı duyulacaktır. Örgütlenme özgürlüğünün ve toplu pazarlık hakkının yasalarla sınırlandırılması durumunda da, SA 8000 standardı ile çalışanlar için özgür ve bağımsız örgütlenme ve toplu pazarlık hakkının kolaylaştırılması amacıyla benzer olanaklar sağlanması güvence altına alınmaktadır.

**Çalışma Saatleri:** İşçiler haftalık 48 saatten fazla çalıştırılmaz ve (kısa dönemli olağan üstü iş koşuları hariç) fazla mesailer, haftalık 12 saati geçemez. SA 8000, işverenlerin fazla mesai talep edebilmeleri için, koşulların kısa dönemli ve önceden belirlenemeyen nitelikte olması gerektiğini hükme bağlamaktadır.

**Maaş ve Ücretler:** Ücretler en azından ülkenin “asgari ücret” seviyesinde ve personelin temel ihtiyaçlarını karşılamaya yetecek kadar olmak zorundadır. Düzenli çalışma saatlerinde (haftada 48 saati aşmayan sürelerde) kazanılan ücretlerin, çalışanın ve kendisine bağımlı olanların beslenmesi, giyimi ve barınabilmesi için yeterli olması; geçimlik ücretin sağlanabilmesi için fazla mesainin zorunlu olması amaçlanmaktadır. Uygulamayı kabul eden kuruluş, standart bir çalışma haftası için ödenen ücretlerin en azından yasal ve endüstriyel standartları sağlamasını ve kişinin temel ihtiyaçlarının karşılanmasına ve bir miktar ihtiyati gelir sağlamasına yetecek düzeyde olmasını garanti edecektir.

**Sağlık ve Güvenlik:** İşletme, sağlıklı bir çalışma ortamı sunmak, kaza ve yaralanmaları önleyici tedbirleri almak, sağlık ve güvenlik eğitimi vermek, temiz sağlık tesisleri ve içilebilir su sağlamak zorundadır. Bu ölçütün amacı, çalışanlara, hem uzun hem kısa dönemde sağlık ve güvenlikten kaynaklanan hasar ve kazaların önlenmesine yönelik önleyici tedbirlerin alındığı temiz ve güvenli bir

## ŞEHR-İ NUH ULUSLARARASI MULTİ DİSİPLİNER ÇALIŞMALAR KONGRESİ 8-9 Eylül 2018 / CİZRE - ŞIRNAK

işyeri ortamının sağlanmasıdır. Kuruluş, çalışanların düzenli olarak işçi sağlığı ve iş güvenliği eğitimi almasını ve yeni işe alınanlar için eğitimlerin yinelenmesini garanti etmektedir.

**Ayrımcılık ve Disiplin Uygulamaları:** İşçiler cinsiyet, etnik köken vb nedenlerden dolayı farklı muameleye tabi tutulamaz ve işçilere dayak, küfür vb fiziksel ve psikolojik baskı uygulanamaz. Ayrımcılık ölçütü, işe alma, ücretlendirme, eğitim olanaklarından yararlanma, emeklilik veya işe son verme işlemlerinde ırk, sınıf, milliyet, din, cinsel tercih, sendika üyeliği veya politik eğilimlere göre ayrımcılık yapılmamasını ve bunun desteklenmesini garanti altına almaktadır. Disiplin uygulamaları konusunda, SA 8000'in amacı, çalışmanın "gönüllü" olması ilkesine dayanmaktadır. Bu bağlamda, çalışanın performansına ilişkin ve disiplin kurallarına uymama konusunda yapılacak yazılı veya sözlü uyarılar için basit, anlaşılması kolay prosedürlerin bulunması gerekmektedir.

**Yönetim Sistemleri:** Kuruluşun, SA 8000 ile uyumluluğu sağlamak için alınan önlemleri daha ayrıntılı bir şekilde açıklayan bir sosyal sorumluluk politikasının olması gerekmektedir.

### SONUÇ

İşletmelerin Topluma ahlaklı bir imaj verebilmesi için doğaya ve çevreye saygılı olması, vergisini ödemesi, tüketici haklarına saygı göstermesi, işçi güvenliğini sağlaması, cinsiyet ayrımcılığından kaçınması, adam kayırmaması, kaçak işçi çalıştırmaması, asgari ücretin altında işçi çalıştırmaması vb. gerekmektedir (Nalbant, 2005: 201).

Çocukların erken yaşta çalışma yaşamına girmeleri onların ruhsal ve bedensel gelişimleri ve sağlıkları açısından tehlike oluşturabilmektedir. Çocuk istihdamı, çocuklara bedensel, ruhsal veya zihinsel olarak kapasitelerini aşan yükler yüklediğinde çocuk istismarına dönüşebilmektedir. Çocukların elverişsiz şartlarda çalışmak zorunda bırakılması, genç ölümleri, genç yaşta ortaya çıkan sakatlıklar ve toplumsal huzursuzluklara yol açmaktadır. Bu sebeple, çocuk istihdamının ortadan kaldırılması ve çalışan çocukların korunması uluslararası bir sorun teşkil etmektedir (Gümrükçüoğlu, 2013: 497). Çalışanlar için yapılması ile ilgili olarak ortaya çıkan tehlikelerden, bedensel ve ruhsal olarak zarar görmemesi için alınan hukuk, teknik ve tıbbi önlemler sağlamaya yönelik çalışmalar iş sağlığı ve güvenliğinin konusunu oluşturur (Centel, 2000: 6). İşletme yöneticilerinin, örgütlerinde iş yeri koşullarını iyileştirmeli ve buna bağlı olarak verimliliğin ve kalitenin artırılması ile ilgili çalışmalarını



## ŞEHR-İ NUH ULUSLARARASI MULTİ DİSİPLİNER ÇALIŞMALAR KONGRESİ 8-9 Eylül 2018 / CİZRE - ŞIRNAK

yapmaları gerekmektedir. Bu çalışmalar işgörenlerin işletmeye olan güvenlerini, ait olma duygularını ve motivasyonlarını da artıracaktır (Pınar, 2002; 86).

Fakat bu konuda yasal düzenlemeler de olsa ciddi bir yaptırımdan bahsetmek söz konusu değildir. Çünkü sosyal sorumlulukları yerine getirmemenin işletmelerin karlılığı açısından bir kayıp olmadığı görülmektedir. Bu çerçevede 1997’de Ekonomik Öncelikler Konseyi Akreditasyon Bölümü tarafından geliştirilen “Sosyal Sorumluluk Standardı”nın bir çözüm olabileceği düşünülmektedir. Öyle ki, bu standarda duyarlı tüketici ve tedarikçilerin ilgili standarda uymayan işletmelere yönelik olarak yaptırımda bulunması işletmelerin karlılığını da etkileyecektir (Kavi, 2006: 273).

SA 8000 Standardı sadece çalışanlar açısından kazanımlar sağladığı düşünülse de, işverenler açısından da çalışma ilişkilerinin dikkate alınması bakımından önemli bir ayrıcalık yarattığı ortadadır. SA 8000 Standardı’nın ülkemizde kabul edilip yaygınlaştırılmasında, sendikalar, tüketici dernekleri, meslek örgütleri, ticaret ve sanayi odaları, medya ve işletmeler önemli görevler düşmektedir (Kaya, 2008: 20).

### KAYNAKÇA

Bayrak, S. (2001). *İş, Ahlak ve Sosyal Sorumluluk*, İstanbul: Beta Yayınları.

Bayraktar, T. (2014). “Sivil Toplum Kuruluşları’nın Kurumsal Sosyal Sorumluluk Algısı: Sa 8000 Uygulanabilirliği”, *TÜHİS İş Hukuku ve İktisat Dergisi*, 25(3-4-5-6), 35-44.

Centel, T. (2000), *İşçi Sağlığı ve İş Güvenliği Mevzuatı*, İstanbul.

Evik, A.H. (2006), “Sendikal Hakların Kullanılmasının Engellenmesi Suçu”, *İstanbul Ticaret Üniversitesi Sosyal Bilimler Dergisi*, 5(10), 204-211.

Gümrükçüoğlu, Y. B. (2013). “Mevzuatımızda Çocuk ve Genç İşçilerin Çalışma Yaşamında Korunmasına İlişkin Düzenlemelere Genel Bir Bakış”, *Dokuz Eylül Üniversitesi Hukuk Fakültesi Dergisi*, 15, 481-545

Johnson, H. H. (2001). “Corporate social audits--this time around”, *Business Horizons*, 44(3), 4-5.

Kavi, E. (2006). “Çocuk İstihdamı Açısından Sosyal Sorumluluk Standardı”, *Sosyal Siyaset Konferansları Dergisi*, (51), 271-286.

## ŞEHR-İ NUH ULUSLARARASI MULTİ DİSİPLİNER ÇALIŞMALAR KONGRESİ 8-9 Eylül 2018 / CİZRE - ŞIRNAK

Kaya, S. (2008). İşletmelerde Sosyal Sorumluluk ve SA 8000 (Social Accountability) Standardı. *İzmir: İZTO*.

Nalbant, E. (2005). “İşletmelerde Sosyal Sorumluluk ve İş Ahlakı”, *Yönetim ve Ekonomi Dergisi*, 12(1), 193-201.

Özalp, İ., Tonus, H. Z., ve Sarıkaya, M. (2008). “İktisadi ve İdari Bilimler Fakültesi Öğrencilerinin Kurumsal Sosyal Sorumluluk Algılamaları Üzerine Bir Araştırma”, *Anadolu Üniversitesi Sosyal Bilimler Dergisi*, 8(1), 69-84.

Pınar, İ. (2002), *Turizm Sektöründe Kalite Yönetimi*, Seçkin Yayıncılık A.S., Ankara.

Şimşek, M. Ş. (2003). *Davranış Bilimlerine Giriş ve Örgütlerde Davranış*, Eğitim Yayınevi, Konya.

Tütüncü, Ö. (2008). “SA 8000 Sosyal Sorumluluk Standardı ile İş Yaşamı Kalitesi Arasındaki İlişki”, *Dokuz Eylül Üniversitesi Sosyal Bilimler Enstitüsü Dergisi*, 10(2), 170-181.



# ŞEHR-İ NUH

# ŞEHR-İ NUH ULUSLARARASI MULTİ DİSİPLİNER ÇALIŞMALAR KONGRESİ

## 8-9 Eylül 2018 / CİZRE - ŞIRNAK

### İŞLETMELERDE ÇALIŞAN SAYISINA GÖRE İTHALAT VE İHRACATIN DEĞERLENDİRİLMESİ

Dr. Öğr. Gör. Fatma YILMAZ

Erzincan Binali Yıldırım Üniversitesi, ffatmaayilmaz@gmail.com

#### ÖZET

İhtiyaçların sonsuz ve kaynakların kıt oluşu insanların birbirleriyle mübadele ilişkisi kurmasına yol açmaktadır. Devletler ise belli malları üretememesi veya ihtiyaçları karşılamaya yeterli olmaması durumunda dış ticarete gereksinim duymaktadırlar. İhtiyaçlarını karşılayacak doğal kaynağa sahip olmayan ülkeler, doğal kaynak yönünden zengin ülkelerle alış verişte bulunurlar ve bu alış veriş ticareti doğurmaktadır. Ülkelerin birbirleriyle alışverişte bulunmaları ithalat ve ihracat yönünde gerçekleşmektedir. İthalat kavramı mevcut ülkenin dış devletlerden mal getirme ya da satın almasıdır. İthalat bir ülkenin başka ülkelerde üretilmiş malları yürürlükteki mevzuat çerçevesinde satın alma işlemi olarak da tanımlanabilmektedir. İhracat ise bir malın veya değer in yürürlükteki ihracat ve gümrük mevzuatına uygun şekilde fiili olarak yurtdışı edilmesi ve kambiyo mevzuatına göre bedelinin yurda getirilmesidir. İhracat; kıt döviz kaynaklarını sağlamada, bir ülkenin büyüme sürecinde oldukça önemlidir. İhracat ve ithalat bir ülke ticaretinde kaçınılmaz ticaret türleridir. Bir ülkede ihracat da, ithalat da olacaktır. Arzu edilen durum, ihracatın, ithalattan fazla olması yani dış ticaret fazlasının ortaya çıkmasıdır. Aksi durumda, yani ithalatın ihracattan fazla olması durumunda dış ticaret açığı ortaya çıkmaktadır. Az gelişmiş veya gelişmekte olan ülkelerde ithalat, ihracata göre fazla olup bu ülkelerde dış ticaret açığı ortaya çıkmaktadır.

Bu çalışmanın amacı, Türkiye İstatistik Kurumu'nun (TÜİK) 2012-2016 dönemi verileri kapsamında işletmelerin çalışan sayıları dikkate alınarak ithalat ve ihracatın değerlendirilmesidir. Bu çalışmada işletmelerin dış ticaret rakamlarının 5 yılda nasıl bir değişim gösterdiği çalışan sayısı açısından incelenmiştir. Sonuç olarak çalışan sayısının 250 ve üzeri olduğu işletmelerde ithalat ve ihracat rakamlarının da en yüksek seviyede olduğu görülmektedir.

**Anahtar Kelimeler:** İthalat, İhracat, Çalışan Sayısı, TÜİK

# ŞEHR-İ NUH ULUSLARARASI MULTİ DİSİPLİNER ÇALIŞMALAR KONGRESİ

## 8-9 Eylül 2018 / CİZRE - ŞIRNAK

### EVALUATION OF IMPORT AND EXPORT ACCORDING TO THE NUMBER OF EMPLOYEES

#### ABSTRACT

The needs are infinite and the scarcity of resources leads to the exchange of people with each other. States need foreign trade if they cannot produce certain goods or are not sufficient to meet their needs. Countries that do not have the natural resources to meet their needs exchange with the countries rich in natural resources and this leads to the trade. The fact that countries make purchases with each other is in the direction of imports and exports. The concept of imports is the acquisition or purchase of goods from the foreign countries. Imports of goods manufactured in other countries can be defined as purchasing transactions within the framework of current legislation. Exporting is the de facto export of a good or value in accordance with the export and customs legislation in force, and bringing the price to the country according to the foreign exchange legislation. Export; it is very important in the growth process of a country in providing scarce currency resources. Exports and imports are inevitable types of trade in a country trade. Exports in a country will also be imports. The desired situation is that the export is more than the import, that is, the foreign trade surplus. Otherwise, if the import is more than export, foreign trade deficit arises. In underdeveloped or developing countries, import is more than export and foreign trade deficit arises in these countries.

The purpose of this study, Turkey Statistics Institute (TUIK) data 2012-2016 period is evaluated within the scope of the import and export business by considering the number of employees. In this study, how the foreign trade figures of firms change in 5 years is examined in terms of number of employees. As a result, it is seen that import and export figures are at the highest level in the enterprises with 250 or more employees.

**Keywords:** Import, Export, Number of Employees, TUIK

#### GİRİŞ

İhracat başka bir deyişle “dış satım” olarak da ifade edilip; bir malın yürürlükteki olan mevzuata uygun şekilde, ihracat belgesine sahip olan gerçek veya tüzel kişi taciri tarafından yurt dışına fiilen satılması ve bedelinin yurda getirilmesi durumudur (Hatipoğlu, 1994: 3). Satış işlemleri genellikle

## ŞEHR-İ NUH ULUSLARARASI MULTİ DİSİPLİNER ÇALIŞMALAR KONGRESİ 8-9 Eylül 2018 / CİZRE - ŞIRNAK

ülkelerin yönetmelikleriyle düzenlenmektedir. Yapılan satış işleminin ihracat niteliği taşıyabilmesi için, mal ve hizmetin gümrük bölgesinden çıkmış olması, satışın ihracat mevzuatına uygun olarak gerçekleşmesi ve satış bedelinin ülkenin kambiyo mevzuatına uygun olarak yurda getirilmiş olması gerekmektedir (Gürsoy, 2007: 33). İhracat, ülke ekonomisinin gelişmesinde ve refah seviyesinin yükselmesinde çok önemli bir paya sahiptir. Dolayısıyla bütün ülkeler ihracata büyük önem vermekte olup ve ihracat yapılarının gelişmesi için uluslararası stratejilerini buna göre belirlemektedirler. Küreselleşme süreci ile beraber ihracat, her tür ölçekteki firma için ürettiği ürünlerini dış pazarlara satma imkânı sunan bir olgu haline gelmiştir (Yücel, 2006:5).

İthalat en basit tanımı “dış alım” anlamına gelmektedir. İhracat kavramı gibi uluslararası pazara açılma yollarından biridir. İthalat, bir ülkedeki alıcıların, ülkede üretimi olmayan başka bir ülkede üretimi olan mal ve hizmetleri satın almaları olarak da adlandırılabilir (Kaya, 2009: 23). İthalat da aynen ihracat gibi ekonomi üzerinde önemli etkilere sahiptir. İthalatın ulusal ekonomi üzerinde hem olumlu hem de olumsuz etkileri bulunmaktadır. İthalat sayesinde, yerli tüketiciler, yurt dışında uzmanlaşma ve seri üretim sebebiyle yurt içinden daha ucuza ve daha kaliteli olarak üretilen mal ve hizmetlere ulaşabilme imkânı bulabilmektedirler. Ayrıca tüketiciler mal ve hizmet çeşitliliği açısından sadece ulusal piyasa ile sınırlı kalmayacaklar uluslararası piyasalardan da yararlanabileceklerdir. Bir diğer ifade ile ithalat, tüketicilere mal ve hizmetler açısından daha çok tercih seçeneği sunmaktadır. Üreticiler açısından bakıldığında zaman ithalat, ara malı ve hammaddelerin daha ucuza, daha kaliteli nitelikte ve çok çeşitli miktarlarda temin edilebilmesinde kolaylık sağladığı görülmektedir. Ancak gerçekleştirilen ithalatın içinde tüketim mallarının payındaki artış sonucu nihai tüketicinin, ithal ürünlerin kalite ve standartları konusu ile tüketici hakları konularında bilinçlenmeleri önemlidir (Seki, 2005:9). Gelişmekte olan ülkeler sanayileşmelerini gerçekleştirmek için makine, teçhizat ve bazı ham maddelerini ithalat yoluyla sağlarlar. Sermaye birikiminin yetersizliği, teknolojinin geriliği gibi nedenlerle gerekli yatırımlarını yapamayan ülkeler dış alıma yönelmek zorundadırlar (Yurdakul, 2014: 14).

Dünya ekonomisinde küreselleşme eğilimi ve küreselleşmenin hız kazandığı üretimde uzmanlaşma arttıkça ülkelerin birbirlerinin mallarına olan talebi ve bağımlılığı artmaktadır (Barışık ve Demircioğlu, 2006: 72).

### UYGULAMA

Mevcut çalışmada Türkiye İstatistik Kurumu'nun (TÜİK) 2012-2016 dönemi verileri kapsamında işletmelerin çalışan sayıları dikkate alınarak ithalat ve ihracatın değerlendirilmektedir.



# ŞEHR-İ NUH ULUSLARARASI MULTİ DİSİPLİNER ÇALIŞMALAR KONGRESİ

## 8-9 Eylül 2018 / CİZRE - ŞIRNAK

İşletmelerin dış ticaret rakamlarının 5 yılda nasıl bir değişim gösterdiği çalışan sayısı açısından incelenmektedir.

**Tablo 1.** 2016 yılı ihracat, ithalat ve çalışan sayısı rakamları

Yıl	Çalışan Sayısı	İhracat Toplam	İthalat Toplam
2016	Toplam	<b>142 405 393</b>	<b>198 522 972</b>
	1-9	27 370 790	15 197 491
	10-49	27 976 991	27 045 043
	50-249	23 463 562	38 201 805
	250+	63 580 903	118 003 724
	Bilinmeyen	13 147	74 909

2016 yılında bir önceki yıla göre ihracat ve ithalat oranında düşüş yaşanmıştır. Çalışan sayısı açısından ihracat rakamları 50-249 arası çalışana sahip işletmelerde en düşük seviyededir. Çalışan sayısının 250 ve üzeri olduğu işletmelerde ise ihracat en yüksek seviyededir.

İthalat rakamlarına bakıldığında en düşük ithalat çalışan sayısının en az olduğu işletmelerde gerçekleşirken en yüksek ithalat oranı çalışan sayısının en fazla olduğu işletmelerde gerçekleşmektedir. İthalat rakamları için; çalışan sayısı arttıkça ithalatta artmaktadır denilebilmektedir.

**Tablo 2.** 2015 yılı ihracat, ithalat ve çalışan sayısı rakamları

Yıl	Çalışan Sayısı	İhracat Toplam	İthalat Toplam
2015	Toplam	<b>143 823 982</b>	<b>207 190 056</b>
	1-9	25 432 172	13 188 002
	10-49	29 206 600	27 133 060
	50-249	24 587 152	37 802 520
	250+	64 376 497	128 914 246
	Bilinmeyen	221 562	152 229

2015 yılı çalışan sayısı, ihracat ev ithalat rakamları ilişkisi 2016 yılı ile benzerlik göstermektedir. İhracat rakamları 50 ve 249 olan işletmelerde ihracat en düşük seviyede iken 250 ve üzeri çalışana sahip işletmelerde ihracat en yüksek seviyededir. İthalat rakamları açısından çalışan sayısı arttıkça ithalatın da arttığı görülmektedir.

**Tablo 3.** 2014 yılı ihracat, ithalat ve çalışan sayısı rakamları

Yıl	Çalışan Sayısı	İhracat Toplam	İthalat Toplam
2014	Toplam	<b>156 899 652</b>	<b>241 406 460</b>
	1-9	27 224 491	15 037 737
	10-49	32 496 266	31 773 482
	50-249	28 854 724	44 399 940

## ŞEHR-İ NUH ULUSLARARASI MULTİ DİSİPLİNER ÇALIŞMALAR KONGRESİ 8-9 Eylül 2018 / CİZRE - ŞIRNAK

	250+	68 300 021	150 115 934
	Bilinmeyen	24 150	79 367

2014 yılında ihracat ve ithalat 1-9 çalışana sahip işletmelerde en düşük seviyede iken 250 ve üzeri çalışana sahip olan işletmelerde ihracat ve ithalat en yüksek seviyelerdedir.

**Tablo 4.** 2013 yılı ihracat, ithalat ve çalışan sayısı rakamları

Yıl	Çalışan Sayısı	İhracat Toplam	İthalat Toplam
2013	Toplam	<b>151 570 447</b>	<b>251 357 874</b>
	1-9	27 049 751	14 292 261
	10-49	36 458 228	40 848 889
	50-249	26 242 766	45 034 609
	250+	61 730 748	151 000 876
	Bilinmeyen	88 954	181 239

2013 yılında 50-249 arası çalışana sahip işletmelerde ihracat en düşük düzeyde 250 ve üzeri çalışana sahip işletmelerde en yüksek düzeydedir. İthalat ise en az çalışana sahip işletmelerde en düşük oranda en fazla çalışana sahip işletmelerde ise en yüksek seviyededir.

**Tablo 5.** 2012 yılı ihracat, ithalat ve çalışan sayısı rakamları

Yıl	Çalışan Sayısı	İhracat Toplam	İthalat Toplam
2012	Toplam	<b>152 254 771</b>	<b>236 297 393</b>
	1-9	31 375 943	14 738 838
	10-49	36 941 743	33 850 387
	50-249	26 960 089	42 410 849
	250+	56 696 256	145 016 477
	Bilinmeyen	280 739	280 843

2012 yılında da diğer yıllar ile benzerlik mevcuttur; ihracat ve ithalat rakamları en fazla çalışana sahip işletmelerde en yüksek seviyededir.

### SONUÇ

Araştırma sonucuna göre çalışan sayısının 250 ve üzeri olduğu işletmelerde ithalat ve ihracat rakamlarının da en yüksek seviyede olduğu görülmektedir. 250 ve üzeri çalışana sahip işletmeler büyük işletme olarak kabul edildiğinden, büyük işletmelerde ithalat ve ihracat daha fazla gerçekleşmektedir. İşletmeler büyüdükçe dış ticaret faaliyetleri de artmaktadır.

İhracatın ithalattan fazla olması istenmektedir ve ihracatın ekonomik büyüme üzerinde önemli etkileri vardır, bunlar: İhracatın rekabeti arttırması, dış ticaret verimlilik artışının yanında yeni teknolojilerin elde edilmesini ve yayılmasını sağlayarak ekonomik büyüme oranını arttırması, ihracatın

# ŞEHR-İ NUH ULUSLARARASI MULTİ DİSİPLİNER ÇALIŞMALAR KONGRESİ

## 8-9 Eylül 2018 / CİZRE - ŞIRNAK

rekabet avantajından yararlanma imkanları sağlaması, iç pazarı dar olan ekonomiler ancak ihracat yoluyla ekonomik ölçekte üretim yapma imkanlarını elde etmesi ve ihracatın promosyonunun döviz girdilerini artırarak dış ödemelerdeki döviz baskısını azaltmasıdır (Şimşek, 2003: 2; Aktaş, 2009: 35-36).

### KAYNAKÇA

Aktaş, C. (2009). “Türkiye’nin İhracat İthalat ve Ekonomik Büyüme Arasındaki Nedensellik Analizi”, *Kocaeli Üniversitesi Sosyal Bilimler Enstitüsü Dergisi*, (18), 35-47.

Barışık, S., ve Demircioğlu, E. (2012). “Türkiye’de Döviz Kuru Rejimi, Konvertibilete, İhracat-İthalat İlişkisi (1980-2001)”, 17. *Uluslararası Yönetim İktisat ve İşletme Dergisi*, 2(3), 71-84.

Gürsoy, Y. (2007). *Dış Ticaret İşlemleri Yönetimi*, Ekin Basın Yayın Dağıtım: Bursa.

Hatipoğlu, A. (1994). *İthalat-İthalat Kılavuzu*, Ankara: Kosgeb Eğitim Merkezi Matbaası.

Kaya, F. (2009). *Dış Ticaret İşlemleri Yönetimi*. İstanbul: Beta Yayınları.

Seki, İ. (2005). *GB’nin Türkiye’nin Net İhracatı Üzerine Etkileri, 1985–2003*. [http://www.tcmb.gov.tr/yeni/iletisimgm/ismail\\_seki.pdf](http://www.tcmb.gov.tr/yeni/iletisimgm/ismail_seki.pdf) (10.01.2018)

Şimşek, M. (2003). “İhracata Dayalı-Büyüme Hipotezinin Türkiye Ekonomisi Verileri ile Analizi, 1960–2002”, *D.E.Ü.İ.İ.B.F.Dergisi Cilt:18 Sayı:2*, 43- 63.

Yurdakul, E. M. (2014). *Türkiye’de İthalatın Gelişimi ve İthalatın Yapay Sinir Ağları Yöntemi İle Tahmin Edilebilirliğine Yönelik Bir Analiz*, Aydın, Adnan Menderes Üniversitesi Sosyal Bilimler Enstitüsü, Doktora Tezi.

Yücel, F. (2006). *Dış Ticaretin Belirleyicileri Üzerine Teorik Bir Yaklaşım*, Niğde; 2006.

# ŞEHR-İ NUH ULUSLARARASI MULTİ DİSİPLİNER ÇALIŞMALAR KONGRESİ

## 8-9 Eylül 2018 / CİZRE - ŞIRNAK

### İŞLETMELERDE SOSYAL İLİŞKİ BİÇİMLERİ

**Dr. Öğr. Gör. Fatma YILMAZ**

Erzincan Binali Yıldırım Üniversitesi, ffatmaayilmaz@gmail.com

#### ÖZET

Sosyal ilişki, kişinin veya grubun kendi dışındaki birey ve mevcut grupların bir takım beklenti ve davranışlarını hesaplayarak sürdürmekte olduğu ilişkilere dayalı etkileşimlerdir. Kurumsal ilişki ve ilişkiler, belirli norm ve değerler çevresinde yürütülen ve çeşitli yaptırımları olan ilişkilerden oluşmaktadır. Kurumsal ilişkiler, birtakım amaçların gerçekleşmesinde örgütsel yapılarda bir araç olarak kullanılabilir. Sosyal ilişki biçimleri; cemaat ve cemiyet tipi ilişki biçimleri, birincil ve ikincil ilişki biçimleri, formel (biçimsel, resmi) ve informal (gayri-resmi, biçimsel olmayan) ilişkiler, biçiminde sınıflandırılmaktadır.

Toplum yapısı içinde işletmeler, sosyal gruplar vasıtasıyla önem kazanmaktadırlar. Sosyal gruplar belirli bir beklenti ve çeşitli ihtiyaçları karşılayabilmek üzere bir araya gelmekte olan, bir birlik oluşturuyor olmanın bilincinde ve bir takım sosyal kurallar ile birbirlerine bağlı, birbirleri ile etkileşimde bulunabilen, en az iki kişiden meydana gelen ve sürekliliği olan birlikteliklerdir. Bu durumda kurumlara yaşamsal önem kazandıran varlıklar insan ve gruplardan oluşmaktadır. Bu çalışmada sosyal ilişki kavramı, sosyal ilişki biçimleri ve sosyal ilişkilerin işletmeler için öneminden bahsedilecektir.

**Anahtar Kelimeler:** Sosyal grup, sosyal ilişki, informal ilişkiler

ŞEHR-İ NUH

#### SOCIAL RELATIONSHIPS IN FIRM

#### ABSTRACT

Social relationships are interactions based on relationships between individuals and groups, which are individuals and groups of individuals and existing groups, by calculating a number of expectations and behaviors. Institutional relations and relationships consist of relations with various sanctions carried out around certain norms and values. Corporate relations can be used as a tool in organizational structures for the realization of a number of purposes. Forms of social relations; The

# ŞEHR-İ NUH ULUSLARARASI MULTİ DİSİPLİNER ÇALIŞMALAR KONGRESİ

## 8-9 Eylül 2018 / CİZRE - ŞIRNAK

forms of community and society are classified in the form of primary and secondary relations, formal (formal, formal) and informal (informal, non-formal) relations.

In social structure, enterprises gain importance through social groups. Social groups are united in order to meet a certain expectation and a variety of needs, being conscious of being a unity, and being connected to each other by a number of social rules, interrelated with each other, and consist of at least two people. In this case, the assets that are of vital importance to the corporations are composed of people and groups. In this study, the concept of social relations, social relations and the importance of social relations for businesses will be discussed.

**Keywords:** Social group, social relations, informal relations

### GİRİŞ

İlişki kavramı Türk Dil Kurumu'na göre; iki şey arasındaki karşılıklı bağlantı olarak ifade edilmektedir. Sosyal ilişki; birbirlerinden haberli durumda olan, en az iki insan arasında bir müddet devam etmekte olan, belirli amaçları bulunan, anlamlı sosyal bir bağ olarak ifade edilmektedir ([www.tdk.gov.tr](http://www.tdk.gov.tr)). Sosyal ilişki, kişinin veya grubun kendi dışındaki birey ve mevcut grupların bir takım beklenti ve davranışlarını hesaplayarak sürdürmekte olduğu ilişkilere dayalı etkileşimlerdir (Yılmaz, 2007: 12). Sosyal ilişkiler nitelik artışının ortaya konabilmesi açısından gözlemlenebilir ve sağlıklı bir veri aracıdır. Toplum üyelerinin ortaklaşa maddi ve manevi faaliyetleri dolayısı ile aralarında oluşan bağlantıların tamamına sosyal ilişkiler denilmektedir (Günay, 1998: 20).

### KAVRAMSAL ÇERÇEVE

### SOSYAL İLİŞKİLERİN ÖNEMİ

Sosyal ilişkiler yalnızca bireylerin topluma karşı görevlerini içeren ve bireylerin görevlerini yerine getirdiği ilişkilerden ibaret değildir. Bireyler sosyal ilişkiler vasıtasıyla ihtiyaçlarını karşılamaktadırlar. Bireylerin her yeni çevreye girişlerinde yeni insanlar veya olaylarla karşılaşma psikolojik ve toplumsal hayatımızda bir reaksiyon yaratmaktadır. Bütün bunlara karşı uyumlar ve tutumlar oluşmaktadır (Aksu, 2015: 26).



## ŞEHR-İ NUH ULUSLARARASI MULTİ DİSİPLİNER ÇALIŞMALAR KONGRESİ 8-9 Eylül 2018 / CİZRE - ŞIRNAK

Sosyal ilişkilerin temel özellikleri şu şekildedir (Yılmaz, 2007: 13-14):

- ✓ En az iki tarafın olması gerekmektedir.
- ✓ Tüm tarafların insan olması gerekmektedir.
- ✓ Taraflara arasında bir etkileşim bulunması gerekmektedir.
- ✓ Taraflar arasındaki karşılıklı etkileşimin semboller ile sürdürülmesi gerekmektedir.
- ✓ Taraflar arasında ilişkinin kalıtım veya içgüdü ile tayin edilmemesi gerekmektedir.
- ✓ Tarafların ilişkilere kendi açılarından olumlu veya olumsuz birer anlam vermemeleri gerekmektedir.
- ✓ Tarafların ilişkileri sürdürebilmek için karşılıklı bağımlı olduklarının bilincinde olmaları gerekmektedir.
- ✓ İlişkinin bir veya daha fazla amaca yönelik olması gerekmektedir.
- ✓ Taraflar arasındaki etkileşme başlangıçta açıkça görülebilen ortak bir faaliyet olarak ortaya çıkmasa bile sonradan doğacak ilk fırsatta açıkça görülebilen bir faaliyet biçimine dönüşme niteliğine sahip olması gerekmektedir.
- ✓ Tekrarlanma özelliğine sahip bu ortak faaliyetlerin zamanla biçim ve kapsam açılarından birbirinden nispeten farklı özellikler kazanmalarına rağmen, birbirinden soyutlanamayan, kurumlaşmış veya standartlaşmış davranış kalıpları olarak varlıklarını sürdürmeleri gerekmektedir.

Sosyal hayatın öğelerine gösterilebilecek olumlu veya olumsuz eğilimler çerçevesinde, sosyal ilişkilerde ortaya çıkabilecek sağlıklı ve sağlıklı olmayan veya nitelikli ve niteliksiz ilişkiler ve bu ilişkilere sahip olan bireylerin sosyal durumları ortaya çıkmaktadır. Sağlıklı ve nitelikli sosyal ilişki, münasebette bulunanları mutlu eden ve olumlu bir toplumsal sonuç doğuran ilişkidir. Sağlıklı ve nitelikli sosyal ilişki olumsuz sonuçlar doğurmamaktadır. Bu türden sosyal ilişkilere sahip bireyler toplumsal olgunluk yönünden uyumlu ve toplumsal becerileri yüksek kişilerdir. Bu kişiler aileleri, arkadaşları ve diğer yetişkin gurupları içinde mutlu ve rahat bir görünüm sergilemektedirler. Konuşmaktan hoşlanırlar ve başkalarının söylediklerine de ilgi göstermektedirler ve başkalarını sevmektedirler. Sosyal ilişkilerde olumsuzluklara yol açacak durumlara düşmekten kaçınırlar. Sağlıksız ve niteliksiz sosyal ilişki ise münasebette bulunanları mutlu etmeyen, olumsuz bir toplumsal sonuç doğuran ve münasebette bulunanlarda kızgınlık, şiddet, nefret gibi olumsuz duygular oluşturan ilişkilere sahiptir. Bu ilişkilere sahip bireyler toplumsal beceriler ve toplumsallaşma bakımından durgun kişilerdir. Bu kişiler aile, arkadaş ve yetişkin gurupları içersinde iken kendilerini rahat ve mutlu hissetmezler. Konuşmaktan ve bir arada

# ŞEHR-İ NUH ULUSLARARASI MULTİ DİSİPLİNER ÇALIŞMALAR KONGRESİ

## 8-9 Eylül 2018 / CİZRE - ŞIRNAK

olmaktan hoşlanmazlar. Dışarıdan gelen toplumsal uyarıcılara tepki göstermede isteksiz hareket ederler ya da hiç hareket etmezler. İlişkilerinde ben merkezci düşünce hakim olmaktadır (Avcı, 2003: 45).

### SOSYAL İLİŞKİ BİÇİMLERİ

Kişilerden meydana gelen gruplar; yapılarına, büyüklüğüne, üyelerin arasındaki ilişkinin sıklığına, işlev ve amaçlarına göre; cemaat ve cemiyet tipi ilişki biçimleri, birincil ve ikincil ilişki biçimleri, formel (biçimsel, resmi) ve informel (gayri-resmi, biçimsel olmayan), biçiminde sınıflandırılmaktadır (Dönmezer, 1982: 204; Sabuncuoğlu, 1984, 29; Memduhoğlu ve Saylık, 2012: 3).

#### 1. Cemaat ve Cemiyet Tipi İlişki Biçimleri

Cemiyet (toplum, dernek) ise kamusal yaşam olarak ifade edilmekte; bilinçli ve gönüllü üye olunan topluluk olarak tanımlanmaktadır. Cemaat bireylerin tüm kişilikleriyle içinde buldukları, hissiyat ve anlayış itibarıyla uyum içinde oldukları bir toplulukken, cemiyet bireylerin kişiliklerinin bir bölümüyle üye olunan ve belirli amaçlara tatmin aranan, rasyonel çıkar anlaşmalarına dayalı bir topluluktur (Bottomore; 2015: 98). Cemaat ve cemiyet toplum tipine: bağlı olarak gelişen sosyal ilişki tiplerinde öne çıkan husus kişiler arası yakınlık, samimiyet, geleneksel ya da akılcı ve şahsiyetin ön planda ya da uzak olduğu bir yapı söz konusudur. Cemaatte resmi olmayan iletişim hâkimken cemiyette resmi-yazılı kurallar ve sözleşmeler hüküm sürmektedir. Cemaatte geleneklere ve toplum menfaatine göre şekillenen ilişkiler cemiyette faydacılık ilkesine, ferdiyetçiliğe göre şekillenmektedir. Bunun yanı sıra her iki toplumsal ilişki tipini aynı anda görmek mümkündür (Yılmaz, 2007: 22). Cemaatlerde ait olma ve biz duyguları hâkimken cemiyetlerde ilişkilerin genellikle yazılı olan kurallar ile belirlenmiş olduğu örgütlenme mevcuttur (Dönmezer, 1982: 233).

#### 2. Birincil ve İkincil Gruplarda İlişki Biçimleri

Birincil ilişkiler cemaat tipi bir teşkilatlanmada görülen daha çok yazılı hale getirilmemiş ilişkilere dayanmaktadır. Bunlar, örf ve adetlerden gelenek ve göreneklerden kaynaklanır. İkincil ilişkiler ise daha geniş kapsamlı olup cemiyet tipi bir teşkilatlanmada yer almaktadır (Erkal, 2011: 125). İşletmelerde birincil gruplar tarafından geliştirilen doğal ilişkiler, grup üyeleri arasındaki birlik beraberliği güçlendirerek kurumlara dinamizm sağlamaktadır. Eğer grupta arkadaş ya da akraba olma durumu, sevgi veya farklı bir özel bir ilişki hâkimse o grubun üyeleri, daha güçlü bir olasılık ile iş birliği yapmaktadırlar. İş dışında üyeler arasındaki ilişki ve duyguların kuvvetli olduğu durumlar iş esnasında

## ŞEHR-İ NUH ULUSLARARASI MULTİ DİSİPLİNER ÇALIŞMALAR KONGRESİ 8-9 Eylül 2018 / CİZRE - ŞIRNAK

da kuvvetli bir dayanışma ve iş birliği sergilemektedir (Memduhoğlu ve Saylık, 2012: 6). Birincil ilişkiler genellikle yüz yüze olan ilişkilere dir. Ama bu anlam daima yüz yüze gelen kişiler arasında yaşanan ilişkilerin birincil ilişkiler olduğu anlamına gelmemektedir. Bir iş yerinde çalışan kişiler her zaman yüz yüzedir ama aralarında birincil ilişki olmayabilir. Birincil ilişkilerde asıl dikkat edilmesi gereken nokta; karşılıklı olan kişiler arasında hemen tüm hayatın paylaşımı söz konusudur. Ayrıca birincil ilişkilerde iletişim sözlü, serbest ve doğrudan şahıslara yöneliktir. İkincil ilişkilerde ise amaç ön plandadır. Amaçlar ilişkilerin ortaya çıkmasındaki ana sebeptir. İkincil ilişkiler faydacılık temelinde birleşen, hiyerarşinin, yazılı iletişimin, uzmanlaşmaya dayalı iş bölümünün ve işin amacına yönelik resmîyetin hâkim olduğu ilişkilerdir. İnsanların kişiliklerinden çok sahip oldukları statüye dayalı olarak ortaya çıkmaktadır (Yılmaz, 2007: 24-27).

### 3. Formel (Resmî) ve İnförmel (Resmî Olmayan) İlişki Biçimleri

Formel ilişkiler kurumlarda yaşanan, şekli ve sınırları resmî kurallar, yönetmelikler, kanunlarla belirlenmiş olan biraz daha şahsîlikten uzak olarak yaşanan ilişkiler olarak tanımlanabilmektedir. Bu tip ilişkide hiyerarşi önemli bir husustur. Alt-üst ilişkileri statüye göre hitap vb. birçok şey hiyerarşik yapı içerisinde şekillenmektedir. Konumu ya da statüsü itibarıyla kişiler hareket edip ilişki kurmaktadır. Bu durum kurumun fonksiyonu açısından önemli araç olsa da zamanla bu durum şekli bir yapıya bürünmekte ve amaç olmaktadır (Yılmaz, 2007: 31). Formel iletişim şekli, kurumun iç ve dış çevresiyle yetkililer tarafından belirlenmiş olan kurallar çevresinde sürdürülmekte olan iletişimdir. İşletmelerde formel iletişim; dikey, yatay ve çapraz iletişim kanalları ile gerçekleştirilmektedir (Bektaş ve Erdem, 2015: 127). İnförmel (doğal, biçimsel olmayan, gayri resmî) gruplar, formel (biçimsel, resmî) kurumların yanında genellikle dışarıdan örgütlenmeyen ve kendi kendine oluşmakta olan yapılardır (Sabuncuoğlu, 1984: 29). İnförmel grupların oluşumu ve införmel ilişkilerin devam ettirilmesi grup üyelerinin kişilik özelliklerine, iş yeri şartlarına, formel organizasyonun yapısına ve üyelerin rollerine dayalı olarak açıklanabilmektedir. Bu durum införmel ilişkiler içinde bulunan organizasyon için aslında yapıcı ya da yıkıcı etkilerde de bulunabilir. Bu tür sosyal ilişkiler sayesinde organizasyon üyeleri organizasyonun amacına farkında olmadan da hizmet edebilecek bir durumu da yaratabilmektedirler. Organizasyon içinde oluşabilecek baskı, bıkkınlık, monotonluk gibi durumlara beraberce katlanabilmeyi ve olumsuzluklara yol açacak durumu giderebilmektedirler. Oluşan saygı, sevgi, takım ruhu kurum açısından, verimi ve amaca daha iyi hizmet edici bir iş ortamını sağlayabilecektir. Ayrıca organizasyonun içine düşebileceği ekonomik vb. olumsuz durumlarda bu ilişkiler üyelerin organizasyon

# ŞEHR-İ NUH ULUSLARARASI MULTİ DİSİPLİNER ÇALIŞMALAR KONGRESİ

## 8-9 Eylül 2018 / CİZRE - ŞIRNAK

lehine tavır alabilmelerini sağlayabilecektir (Yılmaz, 2007: 33-34). Formel kurumlarda işgörenler yazılı kurallardan ziyade birbirleri aralarında geliştirmiş oldukları kaynağının genellikle bireyi etkilemekte olan ve bireyin davranışına yön verebilen ortak inanç, alışkanlık, düşünce, duygu, töre, gelenekler ve cinsiyet, ırk, yaş, dil, din, eğlence, spor, aynı yöreden gelme vb. faktörler tarafından belirlenmiş olduğu informal ilişkiler çoğu zaman yüz yüze gerçekleşmektedir (Sabuncuoğlu, 1984: 32).

### SONUÇ

İşletmelerde çalışanların motivasyonun sağlanması, verimliliğinin artması, işe geç kalma ve devamsızlık gibi olumsuz davranışların önüne geçilebilmesi, iş tatminin sağlanabilmesi vb. nedenler dolayısıyla iyi ilişkiler geliştirilmesi gerekmektedir. İşletme içerisinde sağlıklı bir sosyal ilişkinin geliştirilebilmesi için öncelikle kişiler toplum içerisinde sağlıklı ilişkiler geliştirmelidirler. Bunun için;

Kişilerin sağlıklı bir toplumsal ilişki gerçekleştirebilmeleri için (Doğan, 2014: 107);

- ✓ İnsan belirli bir toplum (ülke) ve toplumsal çevrede yaşamaktadır. Bu nedenle yaşamı boyunca insanın bu mikro ve makro çevreleri önemle dikkate alması gerekmektedir.
- ✓ İnsanların mevcut çevrelere hâkim olan yaşam biçimi, alışkanlık ve çeşitli değerlere uyumlu bir şekilde yaşamına devam etmesi gerekmektedir.
- ✓ İnsanların içinde bulunduğu çevrelere uyumlu hayat sürebilmeleri için mevcut çevrelerin de insanlarını kendisinden biri olarak kabulü ile onlara sevgi ve saygı göstermesi gerekir.
- ✓ İnsanların toplumun gelişiminin dışarısında kalmamaları gerekmektedir. Aksi halde iletişim güçlükleri çekebilirler.

Toplum yapısı içinde işletmeler, sosyal gruplar vasıtasıyla önem kazanmaktadır. Sosyal gruplar belirli bir beklenti ve çeşitli ihtiyaçları karşılayabilmek üzere bir araya gelmekte olan, bir birlik oluşturuyor olmanın bilincinde ve bir takım sosyal kurallar ile birbirlerine bağlı, birbirleri ile etkileşimde bulunabilen, en az iki kişiden meydana gelen ve sürekliliği olan birlikteliklerdir. Bu durumda kurumlara yaşamsal önem kazandıran varlıklar insan ve gruplardan oluşmaktadır (Türkkahraman, 2009: 29).

# ŞEHR-İ NUH ULUSLARARASI MULTİ DİSİPLİNER ÇALIŞMALAR KONGRESİ

## 8-9 Eylül 2018 / CİZRE - ŞIRNAK

### KAYNAKÇA

Aksu, N. (2015). “Lise Öğrencilerinin Akademik Öz Yeterlik, Sosyal İlişki Unsurları İle Suça Eğilimleri Arasındaki İlişkinin İncelenmesi”, Gaziantep, *Zirve Üniversitesi Sosyal Bilimler Enstitüsü*, Yüksek Lisans Tezi.

Avcı, M. (2003). “Lise Öğrencilerinde Toplumsal Uyum Düzeylerine Etki Eden Toplumsal Nedenler Erzurum Merkez Örneği”, Erzurum, *Atatürk Üniversitesi Sosyal Bilimler Enstitüsü*, Yüksek Lisans Tezi.

Bektaş, M., ve Erdem, R. (2015). “Örgütlerde informal iletişim süreci: kavramsal bir çerçeve”, *Journal of Economics & Administrative Sciences/Afyon Kocatepe Üniversitesi İktisadi ve İdari Bilimler Fakültesi Dergisi*, 17(1): 125-139.

Bottomore, T. B. (2015). *Toplumbilim: Sorunlarına ve Yazınına İlişkin Bir Kılavuz*, (Cev: Unsal OSKAY), İnkılap Kitapevi, İstanbul.

Doğan, İ. (2014). *Sosyoloji Kavramlar ve Sorunlar*, Pegem Yayıncılık, İstanbul.

Dönmezer, S. (1982). *Sosyoloji* (8. Baskı). Savaş Yayınları, Ankara.

Erkal, M. 2011. *Sosyoloji (Toplumbilim)*, Der Yayınları, İstanbul.

Günay, Ü. (1998), *Din Sosyolojisi*, İstanbul, İnsan Yayınları.

Memduhoğlu, H. B. ve Saylık, A. (2012). “Okullarda informel ilişkiler ölçeğinin geliştirilmesi ve bazı değişkenler açısından incelenmesi”, *YYÜ Eğitim Fakültesi Dergisi*, 9(1), 1-21.

Sabuncuoğlu, Z. (1984). *Çalışma Psikolojisi* (2. Basım), Uludağ Üniversitesi Basımevi, Bursa.

Türkkahraman, M. (2009). “Teorik ve fonksiyonel açıdan toplumsal kurumlar ve kurumlar arası ilişkiler”, *Süleyman Demirel Üniversitesi İktisadi ve İdari Bilimler Fakültesi Dergisi*, 14(2), 25-46.

Yılmaz, A. S. (2007). İformel ilişki şekillerinin kurumsal yapılara yansımaları (Elazığ'daki kamu görevlileri üzerine sosyolojik bir araştırma), *Yayınlanmamış Doktora Tezi*, Fırat Üniversitesi Sosyal Bilimler Enstitüsü, Elazığ.



# ŞEHR-İ NUH ULUSLARARASI MULTİ DİSİPLİNER ÇALIŞMALAR KONGRESİ 8-9 Eylül 2018 / CİZRE - ŞIRNAK

## MECELLE'DE EŞYA HUKUKU

Dr. Öğr. Üy. Recep Özdemir<sup>1</sup>

### Özet

Mecelle, 1851 maddeden meydana gelmiş bir kânun olup, İslam devletlerinde ve bu arada Osmanlı Devletinde uygulanmış, bugünkü manasıyla medenî hukûkun ve hukuk usûlünün birçok bölümünü ihtivâ etmiştir. Gerek amme hukûku ve gerekse özel hukuk sahalarında, bunun dışına çıkılmamıştır. Şu kadar var ki fıkıh kitaplarında dağınık bir şekilde ele alınan hukuki ilkeler Mecelle'de hukuk sistematığıne işaret eden çeşitli ana ve alt başlıklar altında maddeleştirilmiştir. Keskin bir özel hukuku-kamu hukuk ayrımına yer vermeyen Mecelle aynı şekilde sınırları net bir şekilde belli olan borçlar hukuku-eşya hukuku ayrımına da yer vermez. Borçlar hukuku ve eşya hukukuyla ilgili hükümler “kitab” ve “bab” başlıkları altında ele alınmıştır. Mecellede Eşya hukukuyla ilgili bazı temel konulara yer verilmiştir. Özellikle rehin bahsin eşya hukukunun bir bölümünü oluşturan teminat hukukuna yer verilmiştir.

**Anahtar Kelimeler:** Mecelle, Eşya Hukuku, İslâm Hukuku, Ayni Haklar

### GİRİŞ

Eşya hukuku kişilerin eşyalar üzerindeki ayni hakkının konusunu inceler. Eşya Hukukunun düzenlemiş olduğu genel konular; ayni hak, eşya, zilyetlik, tapu sicili, mülkiyet, rehin, ipotek, vb haklardır. Genel anlamda ise eşya hukukunun konusu ayni haklar, zilyetlik ve tapu sicili şeklinde sıralanmaktadır. Eşya hukuku bireyin eşya ile her türlü hâkimiyet ilişkisini düzenleyen medeni hukuk dalıdır. Roma hukuku sistematığının etkisiyle şekillenen çağdaş hukuk sistemlerinde özel hukukun bir dalını oluşturmaktadır. Buna göre eşya hukuku, kişiler hukuku (Şahsın Hukuku), Aile Hukuku, miras hukuku ve borçlar hukukundan oluşan medeni hukukunun bir dalıdır.

Meseleci bir yöntemle geliştiğinden dolayı İslâm hukukunun sistematığında özel hukuku-kamu hukuk ayrımına yer verilmez. İslam hukukunda gerek özel hukuk gerek kamu hukukuyla ilgili konular meseleler bağlamında dağınık bir şekilde ele alınmıştır. İslam hukuk tarihinde

<sup>1</sup> Adıyaman Üniversitesi İslami İlimler Fakültesi İslâm Hukuku Bölümü, rozdemir@adiyaman.edu.tr

# ŞEHR-İ NUH ULUSLARARASI MULTİ DİSİPLİNER ÇALIŞMALAR KONGRESİ

## 8-9 Eylül 2018 / CİZRE - ŞIRNAK

yapılan ilk hukuki düzenleme kabul edilen Mecelle’de de aynı anlayışın sürdürüldüğü görülür. Mecelle, büyük oranda fıkıh kitaplarının sistematüğını muhafaza etmiştir.

Mecelle, 1851 maddeden meydana gelmiş bir kânun olup, İslam devletlerinde ve bu arada Osmanlı Devletinde uygulanmış, bugünkü manasıyla medenî hukûkun ve hukuk usûlünün birçok bölümünü ihtivâ etmiştir. Gerek amme hukûku ve gerekse özel hukuk sahalarında, bunun dışına çıkılmamıştır. Şu kadar var ki fıkıh kitaplarında dağınık bir şekilde ele alınan hukuki ilkeler Mecelle’de hukuk sistematüğine işaret eden çeşitli ana ve alt başlıklar altında maddeleştirilmiştir. Keskin bir özel hukuku-kamu hukuk ayırımına yer vermeyen Mecelle aynı şekilde sınırları net bir şekilde belli olan borçlar hukuku-eşya hukuku ayırımına da yer vermez. Borçlar hukuku ve eşya hukukuyla ilgili hükümler “kitab” ve “bab” başlıkları altında ele alınmıştır. Mecellede Eşya hukukuyla ilgili bazı temel konulara yer verilmiştir. Özellikle rehin bahsin eşya hukukunun bir bölümünü oluşturan teminat hukukuna yer verilmiştir. Bu çalışmada klasik fıkıh kitaplarıyla çağdaş hukuk sistemlerinin sistematüğü dikkate alınarak Mecelle’deki Eşya hukukuyla ilgili hükümler ele alınacaktır. Mecelle’deki eşya hukukuyla ilgili hükümlere yer verilmeden önce İslâm Eşya hukukunun temel kavramları açıklanacaktır.

### A. İslâm Eşya Hukukunun Temel Kavramları

#### 1. Milk

İslâm eşya hukukunun temel kavramlarından biri “milk” kavramıdır. İslâm hukukçuları insanla eşya arasındaki irtibatı milk kavramıyla ifade etmişlerdir. Milk kavramı fıkıhta; eşya üzerindeki en güçlü yetkileri bahşeden mülkiyet hakkını ifade eden bir kavramdır. Milk, İslam hukukunda esas anlamıyla eşya üzerindeki en geniş hakları ifade eder.<sup>2</sup> Şahıslara eşya üzerinde tanınan hakların en güçlü ifadesi olan “milk”, teknik anlamı ile modern hukuktaki “sınırsız ayni hak” kavramına, diğer bir ifadeyle mülkiyete benzemektedir. Zira “ayni hak” kavramı eşya üzerindeki en güçlü hakların ifadesidir.

Milk kavramı dar ve teknik anlamda “ayni hakları”, geniş anlamda ise şahsî hak niteliğindeki “alacak hakları”nı içeren bir kavramdır. İslâm hukukunda tam mülkiyet olarak ifade edilen ve rakabe mülkiyetiyle menfaat mülkiyetini bir arada bulunduran mülkiyet hakkı milk kavramı ile ifade edilir.<sup>3</sup>

<sup>2</sup> Zerkeşi, Bedruddin Muhammed b. Bahadır, *el-Mensur fil-Kavaid*, (I. Basım), Kuveyt 1982, III, s. 224; el-Haff, *Milkiyye*, s. 18.

<sup>3</sup> Hacak, Hasan, “İslam Hukukunda Yarı Ayni Hak (Hukuk) Kavramının Analizi”, *İslam Hukuku Araştırmaları Dergisi*, sy.8, (183-210), Konya 2006, s. 192.

# ŞEHR-İ NUH ULUSLARARASI MULTİ DİSİPLİNER ÇALIŞMALAR KONGRESİ

## 8-9 Eylül 2018 / CİZRE - ŞIRNAK

### 2. İbâha

İbâha, İslam hukukunda eşya üzerindeki en zayıf hâkimiyeti ifade eden kavramdır.<sup>4</sup> Bir aynı tüketmek ya da menfaatinden yararlanmak üzere mal sahibinin verdiği rakabe mülkiyeti, nitelikli olmayan bir yetki ve ruhsattır.<sup>5</sup> İbaha yetkinin türüne ve kapsamına göre farklı şekillerde ortaya çıkar. Özel mülkiyete konu olan bir nesne üzerinde sahibinin izniyle oluşan yetkiler dar anlamdaki ibahayı ifade eder.<sup>6</sup> İbahanın geniş anlamdaki kullanımı ise umumî bir izinle kamu malları üzerinde oluşur. Herkes umuma ait özel mülkiyete konu olmayan şeyler üzerinde ibaha niteliğinde bir izne sahiptir.<sup>7</sup>

### 3. Hakku'l-İntifa'

Hakku'l-İntifa', mâlik tarafından bir şahsa ya da umuma verilmiş bir nesneden yararlanma iznine denir. Sadece yararlanmayı içerdiği için bu hak türü, nakıs mülkiyet kapsamına girer. İntifayı doğuran yararlanma izni yol, park, deniz gibi şeylerden yararlanmayı içerirse burada genel bir yararlanmadan (umumi intifa hakkı) bahsedilir. Bir şahsın diğer bir şahsın evinde oturmayı, arabasını kullanmayı ifade ederse sınırlı bir yararlanmadan (şahsî intifa) bahsedilir. İbaha genel olarak bedelsiz ve izne dayanan *intifa hakkı'nı* ifade eden bir kavram olduğundan *ibaha* ile *intifa hakkı* arasında içerik bakımından benzerlik vardır.<sup>8</sup>

### 4. Rehin Hakları

Rehin hakları, bir alacak hakkı ödenmediği takdirde, hak sahibine bir gayrimenkul veya taşınır mülkiyetini veya başka bir hakkı yetkili organlar vasıtasıyla paraya çevirmek ve elde edilen semenden alacaklıya adi alacaklılara kıyasen rüçhan hakkı veren sınırlı aynî haktır. Rehin hakları, rehin alan tarafa rehni, alacağını elde edinceye kadar rehni elinde tutma yetkisi verir. Bu haklar, alacağa bağlı olduğu için mahiyeti itibariyle dolaylı haklardan sayılmaktadır.<sup>9</sup>

<sup>4</sup> Ali Haydar, *Dürerü'l-Hükkam Şerhu Mecelleti'l-Ahkâm*, İstanbul 1330, III, s. 506.

<sup>5</sup> Zerkeşi, *Mensûr*, I, s.73.

<sup>6</sup> Zerkâ, I, s. 284.

<sup>7</sup> Karadâğî, s. 194.

<sup>8</sup> Suyûtî, Celâluddîn Abdirrahmân b. Ebî Bekr, *el-Eşbâh ve'n-Nezâir fî Kavâidi ve Furûi Fikhi's-Şâfiî*, Thk. Muhammed Hasan İsmâ'îl, Dâru'l-Kutubi'l-İlmiyye, Beyrut 2010, s. 326; Şelebî, Muhammed Mustafâ, *Medhal fî Fikhi'l-İslâmî*, (10. Baskı), Dâru'l-Câmî'yye, Beyrut 1985, s. 423; Karaman, Hayreddin, *Anahatlarıyla İslâm Hukuku (1.2.3. Ciltler Bir Arada)*, Ensar Neşriyat, İstanbul 2008, s. 471.

<sup>9</sup> Oğuzman, M. Kemal- Seliçi, Özer-Oktay, Saibe, *Eşya Hukuku*, (10. Baskı), Filiz Yayınevi, İstanbul 2004, s. 676; Ayan, Mehmet, *Eşya Hukuku III (Sınırlı Aynî Haklar)*, (3. Baskı), Mimoza Yay. Konya 2000, s. 127; Akipek, Jale G., *Türk Eşya Hukuku (Aynî Haklar) I-III*, Ankara Üniversitesi Hukuk Fakültesi Yay., Ankara 1974, s. 159; Aydın, Nurullah,

# ŞEHR-İ NUH ULUSLARARASI MULTİ DİSİPLİNER ÇALIŞMALAR KONGRESİ

## 8-9 Eylül 2018 / CİZRE - ŞIRNAK

Rehin hakları, İslâm hukukçuları tarafından, ayna bağlı hak ya da aynî hak olarak değerlendirilmiştir. Genel olarak, İslâm hukukunda sınırlı bir aynî hak (hukûk) olarak ele alınmaktadır.<sup>10</sup> İbn Receb, “*hukuk*” olarak adlandırdığı sınırlı aynî hakları beş guruba ayırarak, rehin haklarını, “*taalluk hakkı*” ismiyle bir aynın üzerinde sınırlı olan bir hak şeklinde ele almıştır.<sup>11</sup>

### 5. *Mal*

Sözlük anlamına göre mal, hem maddî hem de gayri maddi varlıklara şamildir.<sup>12</sup> “Mal” kelimesinin sözlük anlamı konusunda müçtehitler arasında herhangi bir ihtilaf yoktur. Fakat malın ıstılahi anlamıyla bağlantılı olarak nelerin mal kabul edileceği nelerin kabul edilmeyeceği hususunda mezhepler farklı yaklaşımlara sahiptirler. Genel anlamda “*mal*” terim olarak şu şekilde tanımlanmıştır: “*İnsanın sahip olduğu ve normal ölçüler çerçevesinde yararlandığı her şeydir*”<sup>13</sup> Mecelle malı, “*Tab’ı insanı mâil olup da vakt-ı hacet için iddihar olunabilen şeydir ki, menkûle ve gayr-ı menkule şamil olur.*”<sup>14</sup> şeklinde tanımlamıştır.

### 6. *Aynî Hak*

Bir şahsın, malî değeri olan maddî ve ferden belirlenen bir mal üzerindeki hakkı aynî hak (dingliche rechte/droits réels) diye tanımlanmaktadır. Aynı hakkın üç unsuru bulunmaktadır. Bunlar şu şekilde sıralanır:

- Konusu bir eşya olmalıdır.
- Sahibine bu eşya üzerinde doğrudan doğruya bir hâkimiyet sağlamalıdır.
- Herkese karşı dermeyeran edilebilmelidir (ileri sürülebilir olmalıdır).<sup>15</sup>

*Hukuka Giriş*, (2. Baskı), Adalet Yay., Ankara 2009, s. 156; Gözübüyük, s. 170; Öğütçü, A. Tahir-Doğrusöz, M. Edip, *Rehin Hukuku*, Ulucan Matbaası, Ankara 1982, s. 8.

<sup>10</sup> Karâfi, *Furûk*, I, s. 187; İbn Receb, II, s. 276; Zerkeşi, *el-Mensûr*, I, s. 364; Bardakoğlu, Ali, “Hak”, *DİA*, XV, (139-151), İstanbul 1997 s. 145; Havlí, Ahmed Mahmûd, *Nazaraiyatu’l-Hak beyne Fikhi’l-İslâmî ve Kânûnî Vad’î*, (1. Baskı), Dâru’s-Selâm, Kahire 2003, s. 115; İbrahîm Sa’d, Nebil, *el-Hukûk’l-Ayniyetu’l-Asliyye fi’l-Kânûnî’l-Mısrî ve’l-Lübnânî*, Dâru’l-Nahdati’l-Arabiyye, Beyrut 1995, s. 7.

<sup>11</sup> İbn Receb, II, s. 208

<sup>12</sup> Demir, Fahri, s. 20.

<sup>13</sup> Yûsuf Mûsâ, Muhammed, *el-Emvâl ve Nazariyetu’l-Akd fî Fikhi’l-İslâm*, Dâru’l-Fikri’l-Arabî, 1987, s. 162.

<sup>14</sup> Mecelle, Md. 126.

<sup>15</sup> Ünal, Mehmet- Başpınar, Veysel, *Şekli Eşya Hukuku*, Yetkin Yay., Ankara, 2012, s. 64.

# ŞEHR-İ NUH ULUSLARARASI MULTİ DİSİPLİNER ÇALIŞMALAR KONGRESİ

## 8-9 Eylül 2018 / CİZRE - ŞIRNAK

Bir borç ilişkisinde malî değeri olan maddî bir mal üzerinde bir şahıs lehine kurulan ihtisas, o şahsa diğer insanlara karşı dermeyan edilebilen bir talep yetkisi verebiliyorsa burada eşya üzerinde sabit olan aynî haktan söz edilir. Aynî hak, başka bir şahsın varlığını gerektirmiyor. Bu hak doğrudan ferden belirlenebilen maddî bir mal üzerinde tecelli ediyor. Kişilerin sınırsız mülkiyet hakkı, bir alacak hakkını teminat altına almak için belli bir mal üzerinde kurulan rehin ve ipotek hakkı, irtifak hakları aynî hakları oluşturmaktadır.<sup>16</sup> Aynî hak genel olarak sınırsız aynî hak (mülkiyet) ve sınırlı aynî haklar şeklinde ikiye ayrılır.

### 7. İrtifak Hakları

Bir akarın lehine başkasına ait bir başka akar üzerinde sabit olan menfaate irtifak hakkı denir. İrtifak hakları prensipte bir menfaat mülkiyetidir. Bir malın rakabesini (çıplak mülkiyet) kapsamadığından aynı zamanda nakıs mülkiyet ifade eder. Hanefilere göre irtifak hakları mal değildir. Bundan dolayı müstakil olarak akitlere konu olmaz. Cumhur ise gayri maddi olan irtifak haklarını mal olarak kabul etmişlerdir. Cumhura göre bu haklar müstakil olarak akitlere konu olabilir.<sup>17</sup>

İrtifak hakkı, intifa hakkından farklı bir hak türüdür. Zira intifa hakkı belli bir şahsın lehine sabit olup mirasa konu olmaz. Fakat irtifak hakkı akar üzerinde sabit bir haktır. Akarın sahibiyle bir ilgisi yoktur. Bu hak akara sıkı sıkıya bağlı bir haktır. Akar kimin elinde olursa olsun hep sabit kalır. İntifa hakkının aksine, irtifak hakkı tevarüs eder.<sup>18</sup>

### 8. Ayn

Fukaha ayn'ı, bağlı olduğu mezhebin mezhep içi içtihat sistematiğine uygun olarak farklı şekillerde değerlendirmiştir. İslâm hukukunda genel olarak ayn; “mevcut, hazır, ortada olan, müşahhas olan eşya/mal” diye tanımlanmaktadır. Mecelle bu anlayışa paralel olarak ayn'ı şu şekilde tanımlamıştır: “Ayn, muayyen ve müşahhas olan şeydir.”<sup>19</sup> Bu tanım genel olarak Hanefilerin yaklaşımını yansıtmaktadır.

<sup>16</sup> Zerkâ, *Medhal*, II, s. 879; Oğuzman-Seliçi-Oktay, *Eşya Hukuku*, s. 1.

<sup>17</sup> Karâfi, *Furûk*, III, s. 216.

<sup>18</sup> Karadâğî, s. 195.

<sup>19</sup> Mecelle, , Md. 159.



## ŞEHR-İ NUH ULUSLARARASI MULTİ DİSİPLİNER ÇALIŞMALAR KONGRESİ 8-9 Eylül 2018 / CİZRE - ŞIRNAK

Şâfîilere göre ayn, deynin mukabili olan şeydir. Hanbelîler ise ayn'ı çıplak mal, malın kendisi ve rakabesi anlamında kullanmaktadırlar. Mâlikîler ise genel anlayışa ek olarak ayn'ı, altın ve gümüşün karşılığı olarak kullanmaktadırlar.<sup>20</sup>

### 9. İhtisâs

İhtisâs, kimsenin hak iddia edemediği, müştereklik kabul etmeyen, bedelli akitlere konu olmayan sadece hak sahibinin (müstehik) kendisinden yararlandığı bir hak türüdür.<sup>21</sup> İhtisâs milkten daha geniş bir yetkidir. Zira ihtisâs milkin kapsamadığı necis şeyleri de kapsar.<sup>22</sup>

İhtisâs, bedel karşılığında devir ya da ıskat edebilme özelliğine sahip olmadığı ve hukuk tarafından da tam bir koruma görmediği için aynı olma özelliğinden yoksun bir hak türüdür. Bu hak türü, doğrudan bir nesne üzerinde sabit olan yararlanma hakkını içermektedir.<sup>23</sup>

### 6. Sınırlı Aynî Haklar

Sınırsız bir aynî hak olan mülkiyet dışında kalan aynî hak olan, “sınırlı aynî haklar” (mülkiyetin gayri ‘aynî haklar/droit reel restraints), mâlikin mülkiyet hakkına sınırlama getiren ve eşya üzerinde kullanma ve yararlanma yetkilerinden biri veya ikisini sağlayan hak anlamında kullanılmaktadır. Sınırlı aynî haklar, mülkiyette olduğu gibi hak sahibine, eşya üzerinde doğrudan doğruya bir egemenlik sağlıyor. Bununla birlikte eşya üzerinde tanınan bu egemenlik içerik bakımından mülkiyetteki kadar geniş tutulmuyor. Sınırlı aynî hak sahibi kişi, ancak hakkının içeriğini oluşturan yetkiler ölçüsünde eşya üzerinde hak sahibi olabiliyor. Sınırlı aynî hak sahibi, hakkının türüne göre ya eşyayı kullanma ya eşyadan yararlanma ya da belirli sınırlara dâhilinde eşya üzerinde tasarruf edebilme yetkisine sahiptir. Bu açıdan bakıldığında sınırlı aynî hakların, mâlikin mülkiyet hakkından kaynaklanan yetkilerinin sınırlı aynî hak sahibi lehine daralttığı görülmektedir.<sup>24</sup>

<sup>20</sup> Bkz. Suyûtî, *el-Eşbâh ve'n-Nezâir*, s. 326; İbn Receb, I, s. 295-300; Tehânevî, Muhammed b. Alî b. Kâdî Muhammed Hâmid b. Muhammed Sâbir el-Fârûkî, *Keşşâfu Istîlâhâtü'l Funûn ve'l-Ulûmu'l-İslâmiyye I-III*, Dâru Sâdir, Beyrut, II, s. 1073.

<sup>21</sup> İbn Receb, s. 192.

<sup>22</sup> Zerkeşî, *Mensûr*, III, s. 234.

<sup>23</sup> Hacak, “İslam Hukukunda Yarı Aynî Hak (Hukuk) Kavramının Analizi”, s. 193.

<sup>24</sup> Karaman, *Mukayeseli İslâm Hukuku*, III, s. 108-109; Ertaş, s. 60-61; Esener-Güven, *Eşya Hukuku*, s. 48; Akipek, s. 5-7.

# ŞEHR-İ NUH ULUSLARARASI MULTİ DİSİPLİNER ÇALIŞMALAR KONGRESİ

## 8-9 Eylül 2018 / CİZRE - ŞIRNAK

### 7. Kabz

Kabz kelimesi sözlükte; “bir şeyi elle tutup almak, sıkıca kavramak, el koymak, sıkıştırmak” gibi anlamlara gelmektedir. Özellikle hukukî tasarruflarla ilgili kabz kelimesi sözlükte “bir şeyi elde etme, bir şeyde tasarrufta bulunma” anlamına da gelmektedir.<sup>25</sup> Kur’ân-ı Kerim’de ise sıkıca kavramak,<sup>26</sup> tutmak<sup>27</sup> ve bir şeyden kaçınmak<sup>28</sup> şeklinde farklı anlamlarda kullanılmaktadır.

Bir hukuk terimi olarak kabz, “bir kimsenin hukukî bir işleme dayalı biçimde mâliki olduğu malı tasarrufta bulunacağı şekilde elinin altına alması”<sup>29</sup> şeklinde bütün hukukî tasarrufları kapsayacak genişlikte tanımlandığı gibi, “müşterinin satın aldığı şeyi bayiden fiilen teslim alması, üzerinde fiilî tasarruf imkânına sahip olması” diye sadece bey’ akdine teşmil edilecek şekilde de tanımlanmıştır.<sup>30</sup>

Fıkıh literatüründe yaygın bir şekilde yer alan teslim, tesellüm, nakd, yed, hiyâze gibi kelimeler de bazı farklılıklarla birlikte kabz kelimesinin yerine kullanılmaktadır.<sup>31</sup> Kâsânî’nin kabzı; “temekkün, tahallî ve manilerin örfe ve âdeten gerçekten kalkması”<sup>32</sup> şeklinde tanımlaması, zikrettiğimiz kelimelerin yanı sıra temekkün, tahallî gibi kavramların da kabzın anlam çerçevesini şekillendirdiğini göstermektedir.

<sup>25</sup> Cevherî, İsmail b. Hammâd, *Mu’cemu’s-Sıhah*, (2. Baskı), Dâru’l-Ma’rife, Beyrut 2007, s. 834; Ragıb el-İsfehânî, “Kabz”, s. 391; İbn Fâris, Ebû Hüseyin Ahmed b. Fâris b. Zekeriyya, *Mu’cemu Mekayîsi’l-Luga I-II*, (2. Baskı), Beyrut 2008, “Kabz”, II, s. 382; Kala’cî, Muhammed Ravvâs, “Kabz”, *Mevsûatu’l-Fikhiyyetu’l-Müyesserâ*, II, Beyrut 2000, s. 1542; Fîrûzâbâdî, Mecuddîn Muhammed b. Ya’kûb, *Kâmûsu’l-Muhît*, (8. Baskı), Müessesetu’r-Risâle, Beyrut 2005, “Kabz”, s.756; Hammâd, Nezih, Nezih, *Mu’cemu’l-Mustalhâti’l-Mâliyye ve’l-İktisâdiyye fi Lügati’l-Fukâha*, (1. Baskı), Dâru’l-Kalem, Dîmeşk 2008, s. 358; H. Yunus Apaydın, “Kabz”, *DîA*, İstanbul 2001, XXIV, s. 45-49.

<sup>26</sup> Taha, 20/96.

<sup>27</sup> Tevbe, 9/67.

<sup>28</sup> Bakara, 2/245.

<sup>29</sup> Kâsânî, V, s. 204; Kadri Paşa, Mahmud, *Kitâbu Mürşidu’l-Hayrân İlâ Ma’rifeti Ahvâlî’l-İnsân*, (2. Baskı), Bulak 1891, s. 55; Mahmûd Sa’d, Ahmed, *et-Te’minatü’s-Şahsiyye ve’l-Ayniyye fi’l-Kanuneyn el-Misri ve’l-Yemen: el-Kefale er-Rehni’l-Hayâzî*, (1. Baskı), Dâru’n-Nehdati’l-Arabiyye, Kahire 1990, s. 703; Apaydın, “Kabz”, s. 45.

<sup>30</sup> Erdoğan, Mehmet, *Fıkıh ve Hukuk Terimleri Sözlüğü*, (3.Baskı), Ensar Yay., İstanbul 2012, “Kabz”, s. 282.

<sup>31</sup> Apaydın, “Kabz”, s. 45.

<sup>32</sup> Kâsânî, V, s. 204.

# ŞEHR-İ NUH ULUSLARARASI MULTİ DİSİPLİNER ÇALIŞMALAR KONGRESİ

## 8-9 Eylül 2018 / CİZRE - ŞIRNAK

### B. MECELLE'DE EŞYA HUKUKUYLA İLGİLİ HÜKÜMLER

Mecelle çağdaş Medeni hukukunun dallarını, İslâm hukukunun sistematiğine benzer şekilde “kitab”, “bab” başlıkları altında ele almıştır. Mecelle’de hukuk dalları ayrı ayrı zikredilmiştir. Bununla birlikte kısmi bir kodifikasyonun olduğu görülür. Klasik literatürden farklı olarak hükümler meseleler bağlamında ele alınmamıştır.

Eşya hukukuyla ilgili hükümler Mecelle’de genellikle dağınık bir şekilde ele alınmıştır. İlgili yerlerde eşya hukukunun kapsamında olan hükümler sevk edilmiştir. Sistematiğe sahip olmasa da Mecelle’de eşya hukukunun ana konularının ele alındığı söylenebilir. Çalışmanın bu kısmında Mecelle’de yer verilen eşya hukukunun konuları ele alınacaktır.

#### 1. Mal

Eşya hukukunun temel kavramlarından biri “eşya/mal”dır. Mecelle malı, “*Tab’ı insanı mâil olup da vakt-i hacet için iddihar olunabilen şeydir ki, menkûle ve gayr-ı menkule şamil olur.*”<sup>33</sup> şeklinde tanımlamıştır. İlgili tanımda mecelle malı Hanefî mezhebine göre tanımlanmış, malı sadece maddi olan diğer bir ifadeyle fiziki âlemde yer kaplayan, kütlesi olan şeylere hasretmiştir. O bu tanımda taşınmaz ve taşınmaz malların varlığına da değinmiştir.

Osmanlı hukukuna Hanefîlerin mal anlayışı hâkim olmuş ve bunun bir sonucu olarak Mecelle’de benzer anlayış benimsenmiştir. İktisadi şartların gereği olarak Mecelle’den sonra kabul edilen Usul-i Muhakeme-i Hukukiye Kanunu’nda malın tanımı ve kapsamı değiştirilmiş, hak ve menfaatler de mal kabul edilmiştir.<sup>34</sup>

#### 2. Ayn

İslam hukukunun temel kavramlarından biri olan “Ayn” kavramı modern eşya hukukunda “eşya” kavramına denk gelir. Roma hukukunda ise “res” kelimesiyle ifade edilir.

Fukaha ayn’ı, bağlı olduğu mezhebin mezhep içi içtihat sistematiğine uygun olarak farklı şekillerde değerlendirmiştir. İslâm hukukunda genel olarak ayn; “mevcut, hazır, ortada olan, müşahhas olan eşya/mal” diye tanımlanmaktadır. Mecelle bu anlayışa paralel olarak ayn’ı şu şekilde tanımlamıştır: “Ayn, muayyen ve müşahhas olan şeydir.”<sup>35</sup> Bu tanım da genel olarak

<sup>33</sup> Mecelle, Md. 126.

<sup>34</sup> Aydın, *Türk Hukuk Tarihi*, s. 333.

<sup>35</sup> Mecelle, , Md. 159.

# ŞEHR-İ NUH ULUSLARARASI MULTİ DİSİPLİNER ÇALIŞMALAR KONGRESİ

## 8-9 Eylül 2018 / CİZRE - ŞIRNAK

Hanefilerin yaklaşımını yansıtmaktadır. Çünkü Hanefiler gerek aynı gerekse malı fiziki bir varlık olarak ele almışlardır.

### 3. İhraz

İhraz sahipsiz bir malı ilkten ele geçirmeye, mülk edinmeye denir. Mülkiyeti aslen kazanmanın ilk vasıtası ihrazdır. Mecelle’de ihrazın şekli ve şartlarıyla ilgili bazı hükümlere yer verilmiştir.

Mecelle ihrazı şu şekilde tanımlamıştır: “Mâlîki olmayan bir mubahı ele geçirmektir.”<sup>36</sup> Mecelle’de “Her kim mubah olan şeyi ihraz eylerse ona müstakilen sahip olur.”<sup>37</sup> denilmek suretiyle ihrazın mülkiyeti iktisap vasıtası olduğu ifade edilmiştir. Öte yandan “İhraz kasda makrun olması lazımdır.”<sup>38</sup> şeklindeki maddeden kasdın ihrazın şartı olduğu anlaşılmaktadır.

Mecelle suyun ihrazı konusunda bir maddeye yer vermiştir. Mecelle’ye göre suyun ihrazının gerçekleşmesi yani su üzerinde milkin teekküt etmesi için kaynağıyla irtibatının kesilmesi şarttır.<sup>39</sup> Bundan dolayı bir akarsudan alınan ve havuza aktarılan su devridaim halindeyse bu su ihraz edilmiş sayılmaz.<sup>40</sup>

### 4. İhya-ı Mevat

**Eşya hukukunun temel sorunlarında biri mülkiyetin iktisabıdır. İslam hukukunda menkul malların aslen iktisabı ihrazla ele alınırken taşınmazların aslen iktisabı genelde ihya-ı mevat adıyla ele alınmıştır. Mecelle de ilgili konuyu ele almış ve ölü araziye tanımlamıştır.**

Mecelle, ölü arazi şu şekilde tanımlamıştır: “*Araziyi mevat ol yerlerdir ki kimsenin mülkü ve bir kasaba ve karyenin merası ya muhatabı yani bataklığı olmadığı halde aksayı umrandan baid ola. Yani kasaba ve karyenin en kenarındaki hanelerinden cehirussavt olan kimsenin sadası istisma olunmaya.*”<sup>41</sup> Bu tanıma göre bir toprağın ihrâz edilmesi için o toprağın kimsenin mülkü olmaması, bir yerleşim yerinin özel kullanım alanlarının dışında olması gerekir. Bu şartlar ölü araziye ihrâz etmenin asgari, bir diğer ifadeyle başlangıcının şartlarıdır. Zira gayrimenkul ihrâzının mülkiyete dönüşmesi için ihyanın ve devlet başkanının iznin gerekli olduğu ifade edilmiştir.<sup>42</sup>

<sup>36</sup> Mecelle, Md. 1248.

<sup>37</sup> Mecelle, Md. 1249.

<sup>38</sup> Mecelle, Md. 1250.

<sup>39</sup> Mecelle, Md. 1251.

<sup>40</sup> Ali Haydar, III, s. 527.

<sup>41</sup> Mecelle, Md. 1270.

<sup>42</sup> Demir, Fahri, s. 179.

# ŞEHR-İ NUH ULUSLARARASI MULTİ DİSİPLİNER ÇALIŞMALAR KONGRESİ

## 8-9 Eylül 2018 / CİZRE - ŞIRNAK

### 5. *Hakk'ul-Murûr/حق المرور (Geçit hakkı)*

Bir taşınmaz mâlikinin bir başkasına ait bir araziden ya da yoldan geçme hakkıdır. Bu hak, ana yolla bağlantısı bulunmayan bir taşınmaz malikiyle ana yola bağlantısı olan diğer bir taşınmaz malikiyle yapılan hukuki işleme dayanır.<sup>43</sup>

Mecelle bu hak türünü, “*Aherin mülkünden geçme hakkıdır.*”<sup>44</sup> şeklinde tanımlamıştır. Mecelle'nin tanımı hakkı'l-mururun özünü yansıtmaktadır. Bu irtifak, klasik literatürde ayrıca, hakkı'l-memer, hakkı't-tetarruk, hakkı'l-istitruk kavramlarıyla ifade edilmiştir.<sup>45</sup>

### 6. *Hakku'l-Karar (حق القرار) (Üst Hakkı)*

Türk hukuk sisteminde üst hakkının karşılığı olan<sup>46</sup> karar hakkı<sup>47</sup> hak sahibine başkasına ait bir gayrimenkul üzerinde inşaat yapma veya ağaç dikme yetkisi veren bir haktır.

İslam hukukunda hakkı'l-karar geniş bir kapsama sahip olup, başkasına ait bir arazi üzerinde bina ve ağaç bulundurma hakkını ihtiva eder. Bu irtifak türünde akar ve akar üzerinde bulunan mevcut bina hadim akar, binanın üzerine inşa edilen yeni kat ise hâkim akar konumundadır. Ayna bağlı olarak kurulan bu irtifak, Hanefî hukukçular tarafından hakkı't-tealli *حق التعلي* kavramı ile ifade edilmiştir.<sup>48</sup> Bu irtifak nedeniyle arazi üzerinde kurulan yapının mülkiyeti arazinin mülkiyetinden ayrılmaktadır.

Mecelle'de ise karar hakkı, “hakk-ı karar” şeklinde aynı kavram ile ifade edilmiştir.<sup>49</sup>

### 7. Rehin

Mecelle'de rehin akdine beşinci kitapta yer verilmiştir. “Kitabu'r-Rehn” adı altında ele alınan rehin, bir mukdaddime ile dört babdan oluşmaktadır. Beş maddeden oluşan mukdaddime bölümünde rehinin tanımının yanı sıra râhin, mürtehin, irtihan ve adl kelimelerinin ıstılahi anlamına da yer verilmiştir.

<sup>43</sup> Bkz. Mecelle Md. 1165, 1016, 1219, 1220, 1224, 1227.

<sup>44</sup> Mecelle, Md. 142.

<sup>45</sup> Hacak, “İrtifak”, *DİA*, s. 462.

<sup>46</sup> Köprülü-Kaneti, s.116.

<sup>47</sup> Karar kelime olarak, süreklilik, ikamet, yer ve toprak gibi anlamlara gelir.

<sup>48</sup> Serahsî, XV, s.26, 28; İbn Âbidîn, VI, s.217.

<sup>49</sup> Mecelle, Md.1192,1213.



## ŞEHR-İ NUH ULUSLARARASI MULTİ DİSİPLİNER ÇALIŞMALAR KONGRESİ 8-9 Eylül 2018 / CİZRE - ŞIRNAK

Mecelle rehni şu şekilde tanımlamaktadır: “ *Rehin, bir malı andan istiyfası mümkün olan bir hak mukabilinde mahbus ve mevkuf kılmaktır ve o mala merhûn denildiği gibi rehin dahi denilir*”<sup>50</sup> Mecelle'nin tanımında zilyetlik ve hapis hakkı vurgusu öne çıkmaktadır. Tanıma göre, karşılığında rehin alınan hakkın, malın bedelinden elde edilmeye müsait olması gerekir.

Mecele'de rehin akdinin rüknü icap ve kabulden ibarettir.<sup>51</sup> Kabz olmadan akit bağlayıcı ve tamam olmaz.<sup>52</sup> Tarafların akil olması, merhûnun satılmaya müsait olması ve merhûn bihin tazmîne konu olması ise in'ikat şartlarındandır.<sup>53</sup>

Hanefî mezhebinin görüşleri doğrultusunda oluşturulan Mecelle'de rehin adl, ödünç rehni, rehnin satılması, rehinde tasarruf gibi sınırlı sayıda bazı konular ele alınmıştır. Yazıldığı yöntem icabı mezhepler arasında tartışmalı olan hususlara yer verilmemiş; rehin Hanefî mezhebine hâkim olan görüşler çerçevesinde ele alınmıştır.

### 8. Bey' bi'l-Vefâ

İslâm hukuk literatüründe bey' bi'l-vefâ, hem faizden kaçınmak hem de sermaye sahiplerinin verdikleri krediyi teminata bağlamak amacıyla örf haline gelen bir akit çeşidi olarak XI. yüzyılda Hanefî uleması tarafından değerlendirmeye tâbi tutulmuş bir akitir.<sup>54</sup> İlk uygulandığında Arap dünyasında bilinmeyen bu akit, Mecelle'de<sup>55</sup> düzenlendikten sonra tanınmaya başlanmıştır.<sup>56</sup>

Bey' bi'l-vefâ Mecelle'de tanımlanmış ve hukuki durumuna dair bilgi verilmiştir. Mecelle'de şu şekilde tanımlanmıştır:

“*Bey' bi'l-vefâ: “Bir kimse bir malı ahara, semeni reddettikte geri vermek üzere şu kadar kuruşa satmaktır ki, müşteri mebi ile intifa eylesine nazaran bey-i caiz hükmünde ve tarafeynin bunu feshe muktedir oldukları cihetle bey-i fasit ve müşteri mebî ahara satamadığı cihetle rehin hükmündedir.*”<sup>57</sup>

Görüldüğü üzere Mecelle'de bey' bi'l-vefâ sahih satım, fasit satım ve rehin akdinden

<sup>50</sup> Mecelle, Md. 701.

<sup>51</sup> Mecelle, Md. 706.

<sup>52</sup> Mecelle, Md. 706.

<sup>53</sup> Mecelle, Md. 708, 709, 710.

<sup>54</sup> Abdulaziz Bayındır, *Ticaret ve Faiz*, Süleymaniye Vakfı Yayınları, İstanbul 2007, s. 218.

<sup>55</sup> Bey' bi'l-Vefâ, Mecelle'de 396-403. maddeleri arasında düzenlenmiştir.

<sup>56</sup> Rayâb, s. 125.

<sup>57</sup> Mecelle, Mad. 118.

# ŞEHR-İ NUH ULUSLARARASI MULTİ DİSİPLİNER ÇALIŞMALAR KONGRESİ

## 8-9 Eylül 2018 / CİZRE - ŞIRNAK

oluşan mürekkep bir akit şeklinde düzenlenmiştir.<sup>58</sup>

### SONUÇ

Osmanlı devletinin son dönemlerinde Cevdet Paşa önderliğinde düzenlenen Mecelle Hanefi mezhebini esas alan bir kanundur. Bu kanun İslâm hukuk tarihindeki ilk kanun metnidir. Mecelle’de büyük oranda klasik literatürün yapısı hakim olduğunda konular sistematik değil meselecî bir yöntemle alınmıştır. Pozitif hukukta benimsenen borçlar hukuku, eşya hukuku, kişiler hukuku gibi özel hukukunun branşlarına yer verilmemiştir. Bundan dolayı Mecelle’de eşya hukukuyla ilgili hükümler dağınık bir şekilde ele alınmıştır. Yalnızca “Kitabu’r-rehn” adını taşıyan bölüm kısmi sistematik bir şekil arz etmektedir. Bu bölümde eşya hukukunun önemli bir bölümünü oluşturan rehin konusu ele alınmış fakat klasik literatürün pek pazla dışına çıkılmamıştır. Rehinle ilgili çağdaş gelişmeler kanuna yansıtılmamıştır.

### KAYNAKÇA

- Abdulaziz Bayındır, *Ticaret ve Faiz*, Süleymaniye Vakfı Yayınları, İstanbul 2007.
- Akipek, Jale G., *Türk Eşya Hukuku (Aynî Haklar) I-III*, Ankara Üniversitesi Hukuk Fakültesi Yay., Ankara 1974.
- Ali Haydar, *Dürrü’l-Hükkam Şerhu Mecelleti’l-Ahkâm*, İstanbul 1330.
- Ayan, Mehmet, *Eşya Hukuku III (Sınırlı Aynî Haklar)*, (3. Baskı), Mimoza Yay. Konya 2000.
- Aydın, Nurullah, *Hukuka Giriş*, (2. Baskı), Adalet Yay., Ankara 2009.
- Bardakoğlu, Ali, “Hak”, *DİA*, XV, (139-151), İstanbul 1997.
- Cevherî, İsmail b. Hammâd, *Mu’cemu’s-Sihah*, (2. Baskı), Dâru’l-Ma’rife, Beyrut 2007.
- el-Hafif, *Milkiyye*, s. 18.
- Erdoğan, Mehmet, *Fıkıh ve Hukuk Terimleri Sözlüğü*, (3. Baskı), Ensar Yay., İstanbul 2012.
- Fîrûzâbâdî, Mecuddîn Muhammed b. Ya’kûb, *Kâmûsu’l-Muhît*, (8. Baskı), Müessesu’r-Risâle, Beyrut 2005.
- Gözübüyük, s. 170; Ögütçü, A. Tahir-Doğrusöz, M. Edip, *Rehin Hukuku*, Ulucan Matbaası, Ankara 1982.
- H. Yunus Apaydın, “Kabz”, *DİA*, İstanbul 2001, XXIV, s. 45-49.
- Hacak, Hasan, “İslam Hukukunda Yarı Aynî Hak (Hukuk) Kavramının Analizi”, *İslam Hukuku Araştırmaları Dergisi*, sy.8, (183-210), Konya 2006.

<sup>58</sup> Zeylâî, *Tebyîn V*, s. 183-184; *el-Fetâvâ el-Hindiyye*, III, 208-209; İbn Nüceym, *Bahru’r-Râik VI*, s. 9; Mecelle, Md. 118; Ali Haydar, I, s. 102.

## ŞEHR-İ NUH ULUSLARARASI MULTİ DİSİPLİNER ÇALIŞMALAR KONGRESİ 8-9 Eylül 2018 / CİZRE - ŞIRNAK

- Hammâd, Nezih, Nezîh, *Mu'cemu'l-Mustalhâti'l-Mâliyye ve'l-İktisâdiyye fi Lügati'l-Fukâha*, (1. Baskı), Dâru'l-Kalem, Dımeşk 2008.
- Havlî, Ahmed Mahmûd, *Nazaraiyatu'l-Hak beyne Fıkhi'l-İslâmî ve Kânûnî Vad'î*, (1. Baskı), Dâru's-Selâm, Kahire 2003.
- İbn Fâris, Ebû Hüseyin Ahmed b. Fâris b. Zekeriyya, *Mu'cemu Mekayîsi'l-Luga I-II*, (2. Baskı), Beyrut 2008.
- İbn Nuceym, Zeynu'l-Âbidîn b. İbrâhîm, *el-Eşbâh ve'n-Nezâir 'Âlâ Mezhebi Ebî Hanîfe en-Nu'mân*, Thk. Abdu'l-Kerîm Fudayl, Mektebetu'l-Asriyye, Beyrut 2011.
- İbn Receb, Zeynuddin Abdirrahman b. Ahmed el-Hanbelî, *Tekrîru'l-Kavâid ve Tahrîru'l-Fevâid I-III*, Dâru'l-İbn Affân, y.y., trs.
- İbrâhîm Sa'd, Nebil, *el-Hukûk'l-Ayniyetu'l-Asliyye fi'l-Kânûnî'l-Mısrî ve'l-Lübânî*, Dâru'l-Nahdati'l-Arabiyye, Beyrut 1995.
- Kadri Paşa, Mahmud, *Kitâbu Mürşidu'l-Hayrân İlâ Ma'rifeti Ahvâli'l-İnsân*, (2. Baskı), Bulak 1891.
- Kala'cî, Muhammed Ravvâs, "Kabz", *Mevsûatu'l-Fıkhiyyetu'l-Müeyssera*, II, Beyrut 2000.
- Karadâğî, Alî Muhyiddîn, *Mukaddime fi'l-Mâl ve'l-İktisâd ve'l-Milkiyye ve'l-Akd*, (2. Baskı), Dâru'l-Beşâiru'l-İslâmiyye, Beyrut 2009.
- Karâfî, Şahabuddîn Ebû'l-Abbas Ahmed b. İdrîs, *el-Furûk I-IV*, (1. Baskı), Dâru'l-Kutubi'l-İlmiyye, Beyrut 1998.
- Karaman, Hayreddin, *Anahatlarıyla İslâm Hukuku (1.2.3. Ciltler Bir Arada)*, Ensar Neşriyat, İstanbul 2008.
- Kâsânî, Alau'd-Dîn Ebî Bekr b. Suû'd el-Hanefî, *Bedâiyu's-Sanâyi' fi Tertîbi's-Şerâi' I-VI*, Dâru'l-İhyâi't-Turâsi'l-Arabî Beyrut 2010.
- Mahmûd Sa'd, Ahmed, *et-Te'minatü's-Şahsiyye ve'l-Ayniyye fi'l-Kanuneyn el-Mısrî ve'l-Yemen: el-Kefale er-Rehni'l-Hayâzî*, (1. Baskı), Dârü'n-Nehdati'l-Arabiyye, Kahire 1990.
- Oğuzman, M. Kemal- Seliçi, Özer-Oktay, Saibe, *Eşya Hukuku*, (10. Baskı), Filiz Yayınevi, İstanbul 2004.
- Suyûtî, Celâluddîn Abdirrahmân b. Ebî Bekr, *el-Eşbâh ve'n-Nezâir fi Kavâidi ve Furûi Fıkhi's-Şâfi'*, Thk. Muhammed Hasan İsmâî'l, Dâru'l-Kutubi'l-İlmiyye, Beyrut 2010.
- Şelebî, Muhammed Mustafâ, *Medhal fi Fıkhi'l-İslâmî*, (10. Baskı), Dâru'l-Câmi'yye, Beyrut 1985.
- Tehânevî, Muhammed b. Alî b. Kâdî Muhammed Hâmid b. Muhammed Sâbir el-Fârûkî, *Keşşâfu Istilâhâtu'l-Funûn ve'l-Ulûmu'l-İslâmiyye I-III*, Dâru Sâdır, Beyrut.
- Ünal, Mehmet- Başpınar, Veysel, *Şekli Eşya Hukuku*, Yetkin Yay., Ankara, 2012.
- Yûsuf Mûsâ, Muhammed, *el-Emvâl ve Nazariyetu'l-Akd fi Fıkhi'l-İslâm*, Dâru'l-Fikri'l-Arabî, 1987.
- Zerkâ, Mustafa Ahmed, *el-Medhalu'l-Fıkhiyyu'l-Âmm I-II*, (3. Baskı) Dâru'l-Kal', Dımeşk 2012.
- Zerkeşi, Bedruddin Muhammed b. Bahadır, *el-Mensur fil-Kavâid*, (I. Basım), Kuveyt 1982.

# ŞEHR-İ NUH ULUSLARARASI MULTİ DİSİPLİNER ÇALIŞMALAR KONGRESİ

## 8-9 Eylül 2018 / CİZRE - ŞIRNAK

### İKTİSADİ BAĞIMSIZLIK (CUMHURİYETİN 1930 YILI BÜTÇESİ)

**Doç. Dr. M. Salih Mercan**  
Bitlis Eren Üniversitesi Fen-Edebiyat Fakültesi  
msmercan@beu. Edu.tr

#### Özet

Osmanlı İmparatorluğunun yıkıntıları üzerinde batıya yönelmiş modern bir toplumun temellerini kurma hareketleri, savaştan yorgun çıkmış ve bağımsızlığı uğruna çok şeyini kaybetmiş olan halkın en az geçim ihtiyaçlarını sağlama çabaları bu dönemin belirli özelliğidir. Türkiye kalkınma hamlesine diğer ülkelerle ölçülemeyecek kadar ağır şartlar altında girmek durumunda kalmıştır. Başka ülkelerde Birinci Dünya Savaşı 1918 yılında bittiği halde, Türkiye 1922 yılı sonlarına kadar çok yıkıcı bir ölüm kalım savaşı içinde yaşanmıştır. Cumhuriyet Türkiye'si bu uzun sürede tamamen. Yıkılmış bir ülke üzerinde kurulmuştur. Bundan başka Türkiye kuruluşunu yardımcı olmayan bir çevre içinde yalnız başına gerçekleştirmek zorunda kalmıştır. Büyük bir heyecan içinde çok kıt imkânlarla zamanın şartlarına göre çok önemli adımlar atılmıştır. Bu dönemde önemli miktarlarda dış borç ödenmiş olması, yeni borçlanmaya gidilmemiş olduğu da göz önünde bulundurulursa, yapılan çabanın büyüklüğü daha iyi anlaşılır. Cumhuriyetin ilk yıllarında Türkiye, milli gelirine oranla yüksek bir dış ticaret hacmine sahip bulunuyordu. Dış ticaret hacmi millî gelirin yüzde on beş, yirmisi çevresinde idi. Türkiye'nin İhraç malları dış pazarlarda uygun fiyatlarla satılıyor, sanayi mamulleri ihtiyaçları da hemen hemen tamamıyla ithalat yoluyla karşılanıyordu. Durum büyük buhran yıllarına kadar böyle devam etti. Fakat dünya buhranının dış ticareti aksatması üzerine ihtiyaçların karşılanması, ciddi bir mesele olarak ortaya çıktı. O zamana kadar gözle görülür bir sanayileşme ve sermaye birikimi olmamıştı. Özel teşebbüs, yurt sanayinde büyük bir sermaye birikimi yaratamamıştır. Sermaye bakımından hemen hemen tam bir yokluk hüküm sürmekteydi. Sanayileşmeye hız verilmesi bu şartlar altında kararlaştırıldı. Büyük sermaye yaratma işini Devlet üzerine aldı ve hazırlanan sanayi planları ile Devlet iktisadi teşebbüslerinin kurulmasına girişildi.<sup>1</sup>

Türkiye, İkinci Dünya Savaşının dışında kalmakla beraber savaşın zararlarından kendini kurtaramadı. Gerek savaşa hazırlıklı bulunma zorunluğunun ekonomiye yüklediği külfet gerekse dış âlemlerle münasebetlerin kesilmesi büyük sıkıntılar yarattı. İnsan gücünün ve başka iktisadi kaynakların büyük bir kısmının orduya verilmesi, dış ticaret imkânlarının ortadan kalkması, piyasalarda darlık ve sıkıntılar doğurdu; enflasyon hızla gelişti. Savaş yılları iktisadi bakımdan büyük bir sıkıntı dönemi olmuştur.<sup>2</sup>

Savaş; sonrasında Türkiye toprak bütünlüğünü tehdit eden destekler ve baskılarla karşılaştı. Bu durum, savaş devresinde katlanılan ağır savunma yükünün bir süre daha devam etmesine ve barış düzenine dönüşün gecikmesine sebep oldu.<sup>3</sup>

Bu durum ve çok partili demokratik düzene geçiş yolunda temel değişiklikler yapma çabalarına öncelik verilmesi kalkınma meselelerinin gereken önemle ele alınmasını geciktirdi. Türk ekonomisi,

<sup>1</sup>-BCA (Başbakanlık Cumhuriyet Arşivi), Lahika, Dosya:030-10/26-152-10. s. 4

<sup>2</sup>-BCA. Lahika, Dosya:030-10/26-152-10. s. 5

<sup>3</sup>- BCA.1929 Senesine ait İktisadi Rapor, Dosya:030-10/26-156-164.7. S. 4



# ŞEHR-İ NUH ULUSLARARASI MULTİ DİSİPLİNER ÇALIŞMALAR KONGRESİ

## 8-9 Eylül 2018 / CİZRE - ŞIRNAK

İkinci Dünya Savaşından bütün dış borçların ödemiş, önemli miktarlarda altın ve döviz rezervi yapmış olarak çıktı. Bu rezerv kalkınmaya ilk ivmeyi verebilecek bir seviyede idi. Ancak, bir yandan dünyanın yatırım malları talebi bu malları satmak durumunda olan ülkelerin birkaç yıllık imal kapasitelerini dolduracak seviyeye ulaştığı, öbür yandan yabancı ülkeler yaygın bir para ayarlaması hareketine giriştikleri için elimizdeki dış ödeme araçlarının kalkınma amaçlarıyla hemen kullanılma imkânları ortadan kalkmıştı.<sup>4</sup>

Savaş sonrası sıkıntılarının giderilmesi ve dış yardımın artması ile Türk ekonomisi dinamik bir döneme girmiştir. İthalat bolluğu ve dış yardım, tarımda makineleşme, bunun etkisiyle ekim sahasının hızla genişletilmesi, iyi ürün yıllarının birbirini kovalaması ve Kore Savaşının yarattığı yüksek dünya konjonktürü yardımıyla ekonomide hızlı bir gelişme başlamıştır. 1950 -1953 dönemi Türk Ekonomisinde büyük canlılık ve bolluk dönemidir. Elindeki ürün fazlasını ihraç edecek yer bulamayan Türkiye'ye dünyanın belli başlı zahire ambarlarından biri olmaya aday bir ülke olarak bakılmaktadır.<sup>5</sup>

Dönemin ilk yıllarında hızla artan yatırımlar, tarımdaki büyük ürün artışı ve dış yardımlarla karşılanıyordu. Milli gelirdeki sıçrayış esas olarak tarımsal üretimden doğmakta idi. Fakat dönemin ortalarına doğru ekilebilir toprakların sınırlarına varılması ile dar boğazlar kendini gösterdi; zorlamalar, enflasyona, gittikçe büyüyen dış ödemeler açığına yol açtı ve sonunda ekonomi dengeden çıktı.<sup>6</sup>

Bu yılların ekonomi politikası da önceki dönemlerdekinden değişiktir. İlk yıllarda gerek iç, gerek dış piyasada çok liberal bir tutum gösteren iktisadi politika, darlıkların ve sıkıntılarının ortaya çıkması ile gittikçe kontrole doğru sürüklenmiştir. Dönemin sonuna doğru ekonomi ancak günden güne alınan geçici tedbirlerle ayakta durabilen, dengesiz ve güçsüz bir duruma düşmüştür.<sup>7</sup>

**Anahtar Kelimeler:** Devlet, Gelir, Bütçe, Harcama, Hesap, Tedbir

### Giriş

Osmanlı İmparatorluğunun yıkıntıları üzerinde batıya yönelmiş modern bir toplumun temellerini kurma hareketleri, savaştan yorgun çıkmış ve bağımsızlığı uğruna çok şeyini kaybetmiş olan- halkın en az geçim ihtiyaçlarını sağlama çabaları bu dönemin belirli özelliğidir. Türkiye kalkınma hamlesine diğer ülkelerle ölçülemeyecek kadar ağır şartlar altında girmek durumunda kalmıştır. Başka ülkelerde Birinci Dünya Savaşı 1918 yılında bittiği halde, Türkiye 1922 yılı sonlarına kadar çok yıkıcı bir ölüm kalım savaşı içinde yaşanmıştır. Cumhuriyet Türkiye'si bu uzun sürede (tamamen. Yıkılmış bir ülke üzerinde kurulmuştur. Bundan başka Türkiye kuruluşunu yardımcı olmayan bir çevre içinde yalnız başına gerçekleştirmek zorunda kalmıştır. Büyük bir heyecan içinde çok kıt imkânlarla zamanın şartlarına göre çok önemli adımlar atılmıştır. Bu dönemde önemli miktarlarda dış borç ödenmiş olması, yeni borçlanmaya gidilmemiş olduğu da göz önünde bulundurulursa, yapılan çabanın büyüklüğü daha iyi anlaşılır. Cumhuriyetin ilk yıllarında Türkiye, milli gelirine oranla yüksek bir dış ticaret hacmine sahip

<sup>4</sup>- BCA.1929 Senesine ait İktisadi Rapor, Dosya:030-10/26-156-164.7., s. 11

<sup>5</sup>- Kazım Öztürk, TBMM - III. DÖNEM, 1927 – 1931, II. S. 192

<sup>6</sup>- Öztürk, a.g.e, s. 195

<sup>7</sup>- Özer Ertuna, 1923'ten Bugüne Türkiye Ekonomisi ve 2023'e Doğru Hedefler, journal.mufad.org. s. 8



## ŞEHR-İ NUH ULUSLARARASI MULTİ DİSİPLİNER ÇALIŞMALAR KONGRESİ 8-9 Eylül 2018 / CİZRE - ŞIRNAK

bulunuyordu. Dış ticaret hacmi millî gelirin yüzde on beş, yirmisi çevresinde idi. Türkiye'nin İhraç malları dış pazarlarda uygun fiyatlarla satılıyor, sanayi mamulleri ihtiyaçları da hemen hemen tamamıyla ithalat yoluyla karşılanıyordu. Durum büyük buhran yıllarına kadar böyle devam etti. Fakat dünya buhranının dış ticareti aksatması üzerine ihtiyaçların karşılanması, ciddi bir mesele olarak ortaya çıktı. O zamana kadar gözle görülür bir sanayileşme ve sermaye birikimi olmamıştı. Özel teşebbüs, yurt sanayiinde büyük bir sermaye birikimi meydana getirememiştir. Sermaye bakımından hemen hemen tam bir yokluk hüküm sürmekteydi. Sanayileşmeye hız verilmesi bu şartlar altında kararlaştırıldı. Büyük sermaye yaratma işini Devlet üzerine aldı ve hazırlanan sanayi planları ile Devlet iktisadi teşebbüslerinin kurulmasına girişildi ve hazırlanan bütçelerde ülkenin genel durumu ve ihtiyaçları dikkate alınarak hazırlandı.<sup>8</sup>

Türkiye gibi az gelişmiş bir toplumun ileri bir hayat standardına ulaşması ancak uzun süreli ve sistemli bir görüş çerçevesi içinde yürütülecek devamlı kalkınma çabalarıyla sağlanabilir. Bunu gerçekleştirmek için hedeflere ve bu hedeflere ulaşmayı sağlayacak kaynak ve araçlara uzun bir zaman perspektifi içinde bakmak ve kalkınma plânlarının hazırlanmasında bu perspektifi göz önünde bulundurmak gereklidir. Uzun süreli perspektif, ekonominin ve sosyal yapının gelişmesi yönlerini belirtir. Bu genel çerçeve içinde hazırlanacak kısa süreli dönem plânlarında ise tespit edilen hedeflerle kaynaklar ve araçlar arasında bir denge kurularak, yapılacak işler öncelik sıralarına göre programlara bağlanır. Dönem planlarının uygulanmasını sağlayacak yürütme araçları yıllık programlarda ayrıntılı olarak tespit edilir ve bütçe programları bu plan hedeflerine göre hazırlanır.<sup>9</sup>

Bütçelerin hazırlanmasına egemen olan temel düşünceye ve devletin sahip olduğu malî kaynaklara ışık tutan bütçenin hükümetçe hazırlanan genel gerekçesi, parlamentonun bütçeye bakış açısını yansıtan Bütçe Komisyonu raporu ya da Maliye Bakanı ile Komisyon Başkanının Sözcüsü bütçeyi sunuş konuşmaları, tarihî değere sahiptir. Bütçelerin büyüklüğü devletin gücünü, dağılımı sosyal yapıyı, denklığı, malî sağlamlığı, ekonomik yapıyı belirler. Bütçe rakamları ekonomik kriterler ve para kıymetine göre değerlendirilir. Her yasama yılı bütçe kanunları, gider-gelir tabloları ve bu bütçe kanunlarının düzenlenmesine esas alınan temel düşünceleri açıklayan metinler aşağıya alınmıştır gelir toplamı (222 992 000) liradır. İşbu miktar 1929 senesi varidat mıhammenatına nazaran ( 2 446 000 ) lira fazladır. Maliye Vekâleti tarafından tanzim olunan varidat esbabı mucibe raporunda 1930 senesi için varidat talimatında bulunulurken takip olunan usul mevzubahse edilmektedir. Bu rapora göre: Esas itibariyle neticesi alınmış olan son devre hesabının verdiği rakamı ele alındıktan sonra, sabit bir vaziyet irae eden vasıtasız vergilerde bir taraftan 1926 - 1927 - 1928 senelerinin katî rakamlarıyla. 1929 senesinin ilk dört aylık hasılat miktarlarına nazaran normal görülen varidat miktarları kabul ve vilâyetler den mahallî vaziyetlere göre alman malûmat ile teyit edilen tahminin isabetli olmasına itina edilmiş bulunduğu gibi sabit bir vaziyet irae edemeyen ve memleketin malî ve iktisadî vaziyeti neticesi olarak azalıp çoğalan vergi ve rüsum için de son senenin taayyün etmiş olan hesabı vaziyeti tetkik edildikten sonra, bu varidatın eski senelerdeki seyri nazarı dikkate alınmakla beraber 1930 senesi için melhuz iktisadî ve malî durum ve tatbikatın eşkâli bilhassa göz önüne alınarak tahminde bulunulmuştur. 1930'lu yıllarda ülkemizin genel ve iktisadi durumuna göre bu tarzı tahmin hiç şüphe yok en doğru ve salim

<sup>88</sup>-Kalkınma Palanları (Birinci Beş Yıl) 1963-1967, s. 9

<sup>9</sup>- Kalkınma Palanları (Birinci Beş Yıl) 1963-1967, s. 33

## ŞEHR-İ NUH ULUSLARARASI MULTİ DİSİPLİNER ÇALIŞMALAR KONGRESİ 8-9 Eylül 2018 / CİZRE - ŞIRNAK

telâkki edilmek iktiza eder. Encümenimizde de varidat muhammenatı üzerinde tetkikat icra edilirken bu tarzı tahmin aynen kabul edilmiştir.

Maliye Vekâletince 1930 senesi tahmini bir bütçe yaparken 1929 senesinin mühim olan vergilerde ancak ilk dört aylığı belli idi. İktisat Encümeni tetkikatı, bu senenin bütçe müzakeratı biraz tehhür eylemiş olması dolayısı ile dokuz aylık tahakkuk ve tahsilata istinat eylemiş ve varidat bütçesinin müzakeresi henüz başlamadan evvel mühim vergi ve resimlerin onuncu aylık hesapları da alınmış olduğundan bu son ayın hesap sonucuna göre erkânı üzerinde icap eden tadilat yapılmak suretiyle 1930 malî senesi için senenin girmesinden iki ay evvel tahminde bulunabilmek fırsatı elde edilmiştir. Varidat bütçesi müzakeratının tehhür etmesi bize tahminatta bulunurken hakikatte azamî derecede yakınlaşmak imkânını vermiştir. Encümenimizce varidat bütçesinin fasıl ve maddeleri üzerinde icap eden tetkikatın icrasından sonra 1930 senesi varidat muhammenat umumî yekûnunun ( 222 732 000 ) lira olarak kabulü münasip olacağı neticesine vasıl olunmuştur.

### 1930 Bütçesi

Kendi varidatımıza göre masraf ihtiyarını zarurî bulduğumuzdan bu sene masraf bütçelerine geçmeden evvel varidatı tetkike başlandı. Muhtelif kanunlarla kabul edilmiş bulunan vergilerden toplanması melhuz varidat miktarları, fasıl ve maddeler dikkatli tetkike tabi tutularak, tespit edilmiştir. Varidat mazbatasında belirtildiği şekilde üzere tespit olunan fasıllar yekûnu 222 732 000 liradan ibarettir. İktisat programı münasebeti ile dairelerden kesilmesi kararlaştırılan tahsisat miktarlar ile iktisat, Sıhhiye ve Maarif bütçelerine ilâvesi icap eden miktarlar, Bütçe Encümenince Hükümetle müştereken fasıl ve maddelerine tevzi edilmiştir. Bundan başka bütçe tetkiki sırasında muhtelif tertiplerden, encümence mümkün görülen tasarruflar yapılmıştır. Tenzil ve tadiller neticesi masraf bütçeleri umumî yekûnu 22 604 023 lira olarak tespit edilmiştir.<sup>10</sup>

### Mali Siyaset:

1930 yılı bütçesinin görüşülüp kabul ve uygulamasındaki Malî siyasetimiz daimî hizmetlerde başkasına muhtaç olmadan kendimize kifayet etmektedir. Vergilerin mükellefler üzerindeki tesirini adım adım takip ve taharri ederek vergi kanunlarını ve istihsal unsurlarını tazyik etmeyecek ve millî iktisadiyata zarar vermeyecek şekilde esaslı surette Islah eylemek vergi hükümlerini sık sık teptil etmeyip bilâkis bu hükümlerde bir an evvel istikrar teminine çalışmak, vergi tatbikatına itina ederek azamî netice almak ve elde mevcut kuvvet ve vasıtalarla göre hizmet ve masrafları ayırıp sıralamak. Bütçenin samimiyet ve muvazenesini tam manasıyla muhafaza etmek, tediyede intizam gözetmek hulâsa dâhil ve hariçte Türk maliyesinin emniyet ve itibarını yükseltecek şartlara tamamıyla riayet eylemek esaslı umdelerimizdendir.<sup>11</sup>

**Haricî borçlardan çoğu tesviye suretlerine bağlanmıştır.** Osmanlı imparatorluğunun taksime uğramış borçlarından hissemize düşen kısmın ilk taksiti hamillerde bulunan meblağlardan, geçen seneye ait olanı da 1929 senesi bütçesine konulan 15 milyonluk tahsisattan tesviye olunmuştur. Fakat açıkça söylemek lâzımdır ki harice olan bu tediyeler paramızın kıymetine fevkalâde tesir etmiş, malî idaremiz için azim müşkülât çıkaracak, iktisadî nizamımızı tamamen bozacak, memleketimizin takatini esasından sarsacak bir vaziyet husule getirmiştir.

<sup>10</sup>- T. B. M. M. Zabıt Ceridesi, Elli dokuzuncu İnikat, 17 - V - 1930 CUMARTESİ, Bütçe Encümeni Raporu, XIX, s. 3

<sup>11</sup>- T. B. M. M. Zabıt Ceridesi, Elli dokuzuncu İnikat, 17 - V - 1930 CUMARTESİ, Bütçe Encümeni Raporu, XIX, s. 4

# ŞEHR-İ NUH ULUSLARARASI MULTİ DİSİPLİNER ÇALIŞMALAR KONGRESİ

## 8-9 Eylül 2018 / CİZRE - ŞIRNAK

**Dâhilde görülen işlere gelince**, 6, 7 yüz bin muhacirin iskânı bu zamanda yapıldığı gibi altı koldan şimendifer inşasına devam edilmiş Anadolu demiryolları; reji satın alınmış diğer iki inhisar idaresi için tesisat vücuda getirilmiştir. İktisadî ve malî membalarımızın henüz çok verimli olmadığı bu zamanlarda ve geçirilen kuraklık senelerine rağmen, görülen işler cidden ehemmiyetlidir. Alınan bu neticeleri bir taraftan milletimizin hamiyet ve fedakârlığına diğer taraftan sebat ve metanetle çalışan yeni Cumhuriyet Hükümetimizin himmet ve gayretine borçluyuz.<sup>12</sup>

### 1930 Mali Yılı Bütçesi Görüşmeleri detayları, Beyan ve Açıklamalar

**Maliye Vekili Saraçoğlu Şükrü B. (İzmir) —**

Muhterem Beyefendiler, bu gün Yüksek Meclisinin, çok kıymetli tetkik ve tasdik mevzuunu teşkil edecek olan 1930 bütçesi, Cumhuriyetimizin yedinci yılının iş ve idare hayatını ifade edecektir. Sizlerden aldığı kuvvetle vazifesini imanla yapmaya çalışan Hükümetiniz bütçelerini tanzim ederken her devlet işinde olduğu gibi Yüksek Heyetinizin isabetli işaretlerini daima göz önünde bulundurmuş, memleket işlerini selâmetle görmek, Devletin umumî masrafları karşılığı için halktan alınan vergileri yine halkın ve memleketin en muhtaç ve faydalı işlerine tahsis etmek yolundaki Cumhuriyet umdeleri tatbikatına bu bütçede daha geniş sahalar ayırmıştır. Bunu, bütçemizin biraz sonra Arz edeceğim umumî tahsisatının tahlilindeki rakamlar açıkça gösterecektir;

Muhterem Efendiler;

Tetkikinize arz edilen bütçe (222.604.023) liralık bir tahsisat mezuniyetini tazammun etmektedir. İçinde bulunduğumuz 1929 senesi bütçesine nazaran fazlası iki milyon liradan bir az ziyadedir.

Varidat tahmini de bu miktardan azıcık fazladır. Görülüyor ki senelerden beri olduğu gibi bu defa da bütçemiz tam ve samimî bir tevazün halindedir. Cumhuriyet bütçelerinin mütevazın olması keyfiyeti, artık fevkalâde tedbirler neticesi değil tabii ve zarurî hâdiselerdir ki bu noktada tevekkufu bittabi zait görürsünüz. Asıl, arz ve teşrih edeceğim husus, malî bütçemizin istitaati çerçevesinde umumî hizmetlerimizin sıralanmasında takip ettiğimiz ruh ve esastır. İşte bu noktadandır ki Cumhuriyetin yedinci yıllık bütçesi, kendisinden evvelki bütçelerde olduğundan ziyade bir tekâmül arz eder. 1930 bütçe lâyihasını takdim ettiğimiz sırada henüz iktisadî işlerimizin tetkikatı bitmemişti. Tetkikatın hitamına kadar lâyihamızın tetkikinin tehirini Bütçe Encümeninden rica etmiştik. Tetkikatımız neticesinde tanzim edilen iktisat programımızın tatbikatına başlayabilmek için bu sene zarfında ilâvesi lazım gelen tahsisat karşılığını varidat melihalarında değil, masraflardan tasarrufta karşılaştırdık. Bütün vekillerle, çok samimî feragat ve fedakârlıklar izhar etmek suretiyle memleket hayat ve istikbalinde birinci sırada saydığımız iktisat işleri için beş buçuk milyon liraya yakın bir tasarruf bulduk. Bu tasarrufun beş milyonunu İktisat Vekâletine ve mütebaki kısmını da gene aynı kuvvette iktisadî işler demek olan Sıhhiye ve Maarife ilâve ve tahsis ettik. Bu suretle iktisat bütçesine, geçen seneye nazaran bir misle yakın nispette bir ilâve yaptık sunuda ilâve etmeliyim ki bu miktar iktisat programımızın başlangıcı karşılığıdır. Varidatımızın normal inkişafının vereceği fazlaların büyük kısımları her sene bu sahaya ayrılacağı gibi gene bu maksada hadim ve bu hedefe müteveccih olmak üzere bankalar vasıtasıyla ve Hükümet tarafından bankalara verilecek milyonlarla mühim yardım esasları hazırlanmıştır.<sup>13</sup>

Bütçe Mukayeseleri<sup>14</sup>

<sup>12</sup>- T. B. M. M. Zabıt Ceridesi, Elli dokuzuncu İnikat, 17 - V - 1930 CUMARTESİ, Bütçe Encümeni Raporu, XIX, s. 2-3

<sup>13</sup>- T. B. M. M. Zabıt Ceridesi, Elli dokuzuncu İnikat, 17 - V - 1930 CUMARTESİ, XIX, s. 75

<sup>14</sup>- T. B. M. M. Zabıt Ceridesi, Elli dokuzuncu İnikat, 17 - V - 1930 CUMARTESİ, XIX, s. 75

# ŞEHR-İ NUH ULUSLARARASI MULTİ DİSİPLİNER ÇALIŞMALAR KONGRESİ

## 8-9 Eylül 2018 / CİZRE - ŞIRNAK

Cumhuriyet bütçelerinin takip ettiği tekâmülü göstermek için rakamları üç noktadan mütalaa ve mukayese edeceğim.

- 1 — Tahsisat noktasından;
- 2 — Masraf noktasından;
- 3 — Tahsilat noktasından

Tahsisat noktasından mukayese :

Tahsisatı munzama ve

Bütçe ile verilen Tahsisat	fevkalâde ve müdevverler	Muhtelif kanunların ilâvesi rakamsız fasıllar
1926 senesi 190,103,544	26,501,832	
1927 senesi 194,454,619	23,479,096	17,440,609
1928 senesi 207,169,388	12,744,770	7,500,000
1929 senesi 220,408,481	2,045,124	15,105,589
1930 senesi 222,604,023		3,635,227

İmha olunan ve mevkuftutulan	Safi tahsisat yekûnu
275,000	233,770,985
1,261,085	224,172,630
1,990,089	233,029,658
400,000	225,688,832

Görülüyor ki 1926 bütçesi ile verilen tahsisat (190) küsur milyon olduğu halde bu tahsisat malî sene nihayetinde (233) küsur milyona çıkmıştır. Bunun içinde (26,5) milyon küsur lirası, munzam, fevkalâde, müdevver tahsisattır. 1927 bütçesi ile verilen tahsisat (194,5) milyon olduğu halde malî sene nihayetinde (224) buçuk milyona çıkmıştır. Bu tahsisatın (23,5) milyonunu munzam, fevkalâde, müdevver tahsisat teşkil eder.

1928 bütçesi ile (207) milyonluk tahsisat verildiği halde malî sene nihayetinde (233) milyon liraya balığ olmuştur. Bunun on milyon küsur lirası, Anadolu Demiryolları ve diğer bazı şirket hisse senetlerinin mubayaası ile İktisat Vekâleti primleri karşılığı olup (2,5) milyonu diğer bir kısım tahsisattan imha suretinle verilmiştir.

1929 senesinde alınan munzam ve fevkalâde tahsisat ise iki milyona inmiş ve bunun (400) bin lirası diğer bir tahsisatın imhası ve (1,5) milyonu da fevkalâde bazı varidat ile karşılanmıştır. Bu mukayeseler, bütçenin samimiyetini munzam ve fevkalâde tahsisat ilâveleri ile simasının değiştirilmemesi hususunda takip edilen esasın ciddiyetini ve bu itibarla da büyük bir tekâmülü ihtiva ettiğinde şüphe yoktur. <sup>15</sup>

<sup>15</sup>- T. B. M. M. Zabıt Ceridesi, Elli dokuzuncu İnikat, 17 - V - 1930 CUMARTESİ, XIX, s. 76



# ŞEHR-İ NUH ULUSLARARASI MULTİ DİSİPLİNER ÇALIŞMALAR KONGRESİ

## 8-9 Eylül 2018 / CİZRE - ŞIRNAK

### Masraf noktasından mukayese;

		Emanete alınan	Ertesi seneye
	Nakden Tediye	Bütçe Masrafı	Devrolunan
1926	164,420,849	7,766,036	Bütçe borcu 7,791,409
1927	189,161,865	7,070,016	3,485,899
1928	196,673,834	4,459,176	3,116,433
	Vezne ve banka	hizmetlerin	
	Mevcutları	yekunu	
	3,964,637	179,978,294	
	5,888,220	199,717,780	
	19,829,182	204,249,443	

İşte yukarıdaki bütçe masrafları da göstermektedir ki ifa edilen hizmetler en müsmir sahalara ait olmak üzere seneden seneye çoğalmakta, yeni senelere devrolunan borçlar da azalmakta, buna mukabil devrolunan banka ve vezne mevcutları ziyadeleşmektedir. Bütün bu rakamların belîğ ifadeleri bütçelerle ifasına mezuniyet verilen Devlet hizmetlerinin daha iyi yapıldığı, borçların daha az devrolunduğu hazine kasaları mevcutlarının çoğaldığıdır.

### Tahsilat noktasından mukayese:<sup>16</sup>

Sabıka ve haliye tahsilatı yekûnu

1926 180 363 257

1927 198 747 135

1928 222 030 788 liradır

1928 tahsilatından (6) milyon lirası fevkalâde bazı varidattandır ve (9) milyon lirası da hükümeti sakıta düyunu ve bazı kanunların istilza ettiği irat ve mahsuplardan mütevellit olmakla bu senenin adi ve daimî varidatından hakikî tahsilatı bütçe tahmini olan (207) milyona tamamen tekabül etmektedir. Seneler geçtikten sonra elde edilen şu rakamlar dahi gösterir ki varidatımızdaki inkişaf normal ve bütçe tahminlerimiz samimî ve hakikidir. Sizlerin ve milletin huzurunda giriştiği çetin imtihanı muvaffakiyetle vermeğe çalışan Maliye Vekâletiniz bütçedeki tekâmül noktasından büyük bir mesafe almış olmakla beraber bu tekâmülü bilhassa tehdit etmekte devam eden yakın ilk tehlikeyi yani bütçe borçları ve dalgalı borçlar tehlikelerini nasıl bertaraf ettiğimizi arz edeyim:

Heyeti Celilenizin geçen sene bütçe kanununa ilâve ve bu sene de idamesinde zaruret ve fayda gördüğü bir madde ile bu sene bütçesinin devrettiği borçlar, yeni sene bütçesinde tahsisat ile bağlanmakta ve tahsisat haricinde tediyeleme imkân bırakılmamaktadır ve bu sayede artık bir sene bütçesinin yeni seneye devrettiği borçlardan yeni sene bütçesinin intizamını bozmak ihtimal ve imkânı kalmamıştır.

Eski senelerden kalma dalgalı borçlara gelince Yine geçen sene Yüksek Meclisin kabul ettiği bir kanun ile bu borçların bütçe haricinde ödenmesi imkânı selbedilmiş ve bu kanunun emrettiği tetkikat ve tasfiye işlerine başlanmıştır. Hatırlarsınız ki 1929 bütçesini huzurunuzda izah ederken bu borçların miktar ve ehemmiyetinden bahsetmiş ve eski kayıtlarımıza nazaran altmış milyon kadar bir dalgalı borç karşısında görülen hazine borcunun ciddî bir tetkik ve tasfiye neticesinde yirmi milyon lirayı

<sup>16</sup>- T. B. M. M. Zabıt Ceridesi, Elli dokuzuncu İnikat, 17 - V - 1930 CUMARTESİ, XIX, s. 76



## ŞEHR-İ NUH ULUSLARARASI MULTİ DİSİPLİNER ÇALIŞMALAR KONGRESİ 8-9 Eylül 2018 / CİZRE - ŞIRNAK

bulmayacağını arz etmişim. Kabul buyurduğunuz kanunun emri icabınca Adliye, Müdafaa ve Maliye Vekâletlerinden intihap olunan zatlardan müteşekkil heyet sekiz aydan beri tetkik ve tasfiye vazifesine başlamış nisan nihayetine kadar aldığı netice de şu rakamlarda toplanmıştır:<sup>17</sup>

Nisan nihayetine kadar komisyona gelen evrak adedi (11,400) dür. Bundan (2, 500) kadarı noksanlarının ikmalî için mahallerine iade edilmiş ve (2,500) ünün tasfiyesi intaç edilmiştir. Bu tasfiye edilen kısımdan şimdîye kadar (397,000) liralık lâzimüttesviye borç tahakkuk etmiş, (450,000)liralık talepler ret olunmuştur

Henüz evrakı müsbitinin ikmal edilememesinden naşi komisyona intikal etmeyen borçlar da takribî olarak hesaba katıldığı takdirde geçen sene arz ettiğim miktarın çok aşağısında kalacağını tahmin ederim.

Bu kanun lâyihasını Yüksek Meclise arz ederken bununla hazinenin istihdaf ettiği gaye dalgalı borçları ödememek değil, bilâkis intizam ile ve hiç bir haksızlığa ve yolsuzluğa meydan vermemek sureti ile ödemek olduğunu izah etmişim. Hem bütçemizin nizamını bozmamak, hem hak sahiplerine alacağını ödemek gibi fayda ve vazifeleri bir arada toplayan bu kanunun emrini yerine getirmek için 1930 bütçeline (775,000) liralık bir tahsisat konmuştur. Şunu da ilâve etmeliyim ki tasfiye komisyonunun tetkik ve kabul ettiği borçlardan karşılığı taallûk ettiği daire bütçelerinde mevcut bulunanların mühim bir kısmı ödenmiştir. İşte Cumhuriyet Hükümeti halkın haklarına riayet, ifa ettirdiği hizmetlerin mukabilini ödemek hususundaki düsturunun borçlar münasebetiyle de bir tecellisini göstermiştir.<sup>18</sup>

Tekaüt kanunu

Cumhuriyet Hükümeti yaptığı vaatlerin yerine getirilmesini kendisi için en yüksek bir vazife saymaktadır. Her yıl bu vaatlerin tatbik sahasına geçtiğini görmekteyiz. Geçen sene bütçesini Yüksek Heyetinizin huzurunda izah ederken hayatının en kıymetli zamanlarını Devletin hizmetlerine hasr ve vakfeyliyen memurların işten uzaklaştıkları zamanda kendilerinin ve vefatlarında ailelerinin maişet düzenlerini idame ettirebilecek yeni bir tekaüt kanunu lâyihasının hazırlanıp takdim kılınacağını arz etmişim. Bu gün bu kanun lâyihası Yüksek Meclisinize takdim edilmiş ve encümenlerdeki tetkikatı çok ilerlemiştir. Bir kaç gün sonra kanuniyet kesp edecek olan bu lâyihayı bu bütçemizle birlikte tatbik imkânını bulacağız demektir.<sup>19</sup>

### **Bütçe Encümeninin arzulan**

Bütçemizin sıhhat ve samimiyeti, müsmir olmayan hizmetlerden tasarruf, memleket ve halk için faydalı hizmetleri takviye hususunda çok kıymetli ve yorulmaz mesaisini bu yüksek kürsüden hürmetle zikretmeği vazife bildiğim Bütçe Encümeninin, bütçemizin tekâmülü, bütçe tetkikatının teshil ve selâmeti için geçen seneki mazbatasında Hükümetten istedikleri şunlardı:<sup>20</sup>

1 — Bir sene evvelki bütçenin katî vaziyeti;

2 — Sene nihayetinde sarfı tahakkuk etmediği cihetle iptali lâzım gelen tahsisat miktarları;

3 — Sene içindeki tahsilat ve tediye muvazenesi;

4 — Dairelerin umumî neviden olan masraf

5 — Muhasebe-i umumiye kanununun 48 inci maddesinde yazılı hizmetler için mevzu tahsisat haricinde ilâveten vaki tediye miktarları;

6 — Masraf tertiplerinden idare olunan memurin kadroları;

Maliye Vekâletiniz ve Büyük Meclisin Devlet hizmetlerinin murakabesini temine yardım eden

<sup>17</sup>- T. B. M. M. Zabıt Ceridesi, Elli dokuzuncu İnikat, 17 - V - 1930 CUMARTESİ, XIX, s. 76

<sup>18</sup>- T. B. M. M. Zabıt Ceridesi, Elli dokuzuncu İnikat, 17 - V - 1930 CUMARTESİ, XIX, s. 76

<sup>19</sup>- T. B. M. M. Zabıt Ceridesi, Elli dokuzuncu İnikat, 17 - V - 1930 CUMARTESİ, XIX, s. 77

<sup>20</sup>- T. B. M. M. Zabıt Ceridesi, Elli dokuzuncu İnikat, 17 - V - 1930 CUMARTESİ, XIX, s. 77

## ŞEHR-İ NUH ULUSLARARASI MULTİ DİSİPLİNER ÇALIŞMALAR KONGRESİ 8-9 Eylül 2018 / CİZRE - ŞIRNAK

bütün bu arzularını yerine getirmiştir. Ve gene bütçe ve hesabı ıslahatımızın esasını kuran Yüksek Meclisinin kabul ettiği muhasebe-i umumiye kanununun ilk tatbik senesinin hesabı j kat'î lâyihasını yani geçen senenin hesabı kat'i-j sini bu sene takdim ettim. İşte bu hesabı kat 'i lâyihasını Bütçe Encümeniniz, 1930 bütçelerini tetkik ederken hayatı bitmiş olan 1928 senesi bütçesinin verdiği kat'î rakamları göz önünde bulundurmuş, bütçelerin sıhhat ve samimiyetini bu eser Cumhuriyet mal memurlarının Cumhuriyetin kabul ettiği bütün müterakki esaslar tatbik hususundaki kabiliyetini ve vazife aşkı ifade etmektedir.

Umumî tahsisatın tevzi nispeti Devletin bütün hizmetleri için istenilen umumî tahsisatın muhtelif devairde tevzi nispeti yüzde hesabı ile şudur.<sup>21</sup>

Büyük Millet Meclisi	% 1,01
Riyaseti Cumhur	% 0,11
Divanı Muhasebat	% 0,37
Başvekâlet	% 0,31
Şurayı Devlet	% 0,09
İstatistik	%0,02
Diyanet İşleri	% 0,75
Maliye Vekâleti	% 7,55
Düyunu Umumiye ,	% 14,83
Gümrükler	% 2,26
Tapu ve Kadastro	% 0,59
-Dâhiliye Vekâleti	% 2,25
Posta ve Telgraf	% 2,80
Emniyeti Umumiye	% 1,99
Jandarma Umum Kumandanlığı	% 4,31
Hariciye Vekâleti	% 1,75
Sıhhiye	% 2,22
Adliye	% 3,17
Maarif	% 3,69
Nafia	% 14,85
İktisat	% 6
Millî Müdafaa Vekâleti	% 29

Bu yüzdeler arasında görüyorsunuz ki tek bit' daire tahsisatı geçen senekine nazaran takriben bir misli artmıştır. O da İktisat Vekâleti bütçesidir. Sadece bu hareket, bütün Devlet politikasının ne istikamete yürümek istediğini ve büyük milletin ve onun Büyük Meclisinin arzularını tahakkuk ettirmek yolundaki hareketi göstermesi itibariyle tebarüz ettirmeğe şayan gördüm. Bundan maada ilâve edilen yüzdeler yalnız umumi bütçenin umumî yekûnuna nazaran rakamların ifade ettiği yüzdelerdir. Bu ifadeyi mana itibariyle iki dairede tezyit istikametine, diğer bir dairede de tenkis istikametine sevk eden mefhumları, tam hakikati ifade etmiş olmak için söyleme lâzımdır.

Maarif Vekâleti yüzdesi üç buçuk görüldüğü halde umumî bütçeye mal edilmek suretiyle kendilerine verilen yüzde onların baliğ olduğu bir buçuk daha ilâve edilmek lâzımdır ki umumî bütçenin yüzde beşini tecavüz eder. Bundan maada her vekâletin bütçesindeki talim ve terbiye ve mektep masrafları ve idare-i hususiyelerin doğrudan doğruya maarife tahsis ettiği (16,5) milyon liralık maarif tahsisatları kezalik umumî bütçenin maarif yüzdesine ilâve edilmek icap eder. Bütün bunlar Büyük Meclisin ve onun Hükümetinin maarif ihtiyacına ne kadar büyük bir ehemmiyet atfettiğini sarahate göstermektedir.

<sup>21</sup>- T. B. M. M. Zabıt Ceridesi, Elli dokuzuncu İnikat, 17 - V - 1930 CUMARTESİ, XIX, s. 77

# ŞEHR-İ NUH ULUSLARARASI MULTİ DİSİPLİNER ÇALIŞMALAR KONGRESİ

## 8-9 Eylül 2018 / CİZRE - ŞIRNAK

Nafia Vekâleti yüzdesine gelince: buna da 1525 numaralı kanım mucibince ve umumî bütçeye mal edilmek suretiyle alınmakta bulunan üç buçuk milyon liralık yol vergisini ve kezalik idare-i hususiyelerin nafia işleri için sarf ettiği on milyon lira kadar nakit ve kıymeti umumî bütçedeki nispeti ilâve etmek iktiza eder.

Gerek İktisat Vekâletine, gerek Sıhhiye ve Maarife ve gerek Nafiaya vermiş olduğumuz ve mütemadiyen arttırmak azminde bulunduğumuz tahsisatlar sarahaten göstermektedir ki hükümetiniz Meclisin verdiği direktif. Dairesinde iktisadî düşüncüyü her şeyin üstünde tutmaktadır.

Müdafaa-i Milliye tahsisatına gelince, burada emir berakistir. Masraf bütçemiz yekûnunun takriben iki buçuk milyon artmasına rağmen kara, deniz, hava kuvvetleri ile sanayii Harbiye'ye bu sene, geçen sene verilmiş olan tahsisattan (2.800.000) liradan fazla bir tenzilât yapılmıştır.<sup>22</sup>

Hususî ve mülhak bütçelerin nispetlerde tenzile doğru yapacağı tesir nazarı dikkate alınmaksızın ordularımıza 1926 da bütçemizin yüzde (39) unu, 1927 de yüzde (35) ini/1928 de yüzde (33) ünü, 1929" da yüzde (31) ini, 1930 da yüzde (29) unu tahsis etmiş oluyoruz, işte bu beş senelik bütçe mukayeseleri Cumhuriyetin takip ettiği muslihane hattıhareketi vazihen göstermektedir. Millî Müdafaaımıza verdiğimiz rakamın hakikî yüzdesini bulmak lâzım geldiği zaman her memleketin yaptığı gibi. Devletin mükelleflerden almakta olduğu vergilerin belediyelere ait olanlardan maadasının yekûnuna nispet edilmesi lâzımdır ki bu yekûn hususî ve mülhak bütçelerle birlikte bu sene üç yüz yirmi milyonu bulmakta olmasına göre buna nazaran Müdafaaaya tahsis edilen paranın nispeti yüzde yirmiye tecavüz etmez.<sup>23</sup>

Bu kararlar da hakikat tamamen ifade edilmiş değildir. Memleketimizde öteden beri ordu, bir müdafaa silâhı olduğu kadar bir inkişaf, bir terakki unsurudur. Nitekim orduya tahsis ettiğimiz paradan birçok orta mektepleri, Hastanenler, mukavelelerin istilzam ettiği faizdir, kadastro hizmetleri görülmektedir ki bunlardan mektepler maarife, hastanenler sıhhiyeye, faizler maliyeye, kadastro hizmetleri Tapuya devredilecek olursa memleketimizde müdafaa silâhlarına vermiş olduğumuz meblâğın yüzdesi çok memleketlerin yüzdesinden dun bir vaziyete düşer. Bu, sulha mecburiyetimizi gösterdiği kadar ona olan itimadımızı da irae eder.

### **Haricî borçlar**

İmparatorluğun Cumhuriyete miras bıraktığı büyük hatlardan birini teşkil eden bu mesele memleketin iktisadî nizamını hırpalayan ve milletin istikbalini ve itibarını tehdit eden bir manzara arz ediyor. Öyle bir manzara ki borçluya da alacaklıya-da makul bir düşüncede buluşmak ve anlaşmak zaruretini telkin etmektedir. Her millet gibi hatta yakın bir mazinin acı hatıraları ve milletimizin layık olduğu medeniyet seviyesine bir an evvel yetişebilmesi gibi sebeplerden naşi her milletten biraz ziyade Türk milletinin hayat hakkı, istiklâl hakkı, müdafaa hakkı, inkişaf, medeniyet ve terakki hakları çok mukaddestir.

Hiç bir iddia neye istinat ederse etsin milletin bu ha İdarini asla rencide edemez. Bu hakların hudutları üstünde bizlere tevdi buyurduğunuz bekçilik vazifelerini yaparken daima uyanık bulunacağız ve mazinin acı derslerini bir an aklımızdan çıkarmayacağız. Onun için haricî borçlar meselesi kendisine muvafık olan şekli halli mutlaka bu hakların hudutları haricinde kalan sahada bulacak ve o şekli hal behemehâl memleketin iktisadî şartlarına uygun olacaktır ki tarafeyn için emniyetli ve istikrarlı yegâne çıkar yol budur.

Biliyorsunuz ki iki taraf arasında başlamış olan müzakere ve mükâlemeler maslahatın icabı olan ufak fasılalarla devam etmektedir. Açık hakikatler, vazih hesaplar, müteakabil samimiyetler arasında cereyan eden müzakereler arz ettiğim manada epeyce yol almıştır. Önümüzdeki haftalarda davet

<sup>22</sup>-T. B. M. M. Zabıt Ceridesi, Elli dokuzuncu İnikat, 17 - V - 1930 CUMARTESİ, XIX, s. 77

<sup>23</sup>- T. B. M. M. Zabıt Ceridesi, Elli dokuzuncu İnikat, 17 - V - 1930 CUMARTESİ, XIX, s. 78

# ŞEHR-İ NUH ULUSLARARASI MULTİ DİSİPLİNER ÇALIŞMALAR KONGRESİ

## 8-9 Eylül 2018 / CİZRE - ŞIRNAK

ettiğimiz M. Rist gelerek Hükümete bir rapor tevdi edecektir. Raporunun tevdi ile vazifesi hitam bulacak olan M. Ristin kendisi ve mütalaaları tarafeynin iktisadî şartlarımıza uygun bir şekli halde buluşmaları hususundaki yardımı olacağını ümit ediyoruz.

### **Devlet Bankası**

Memleketin iktisadî işlerinde en mühim rolleri ifa edecek olan Merkez Cumhuriyet Bankası projesi memleketimizi bilen ve burada çalışmış olan bir profesör tarafından tetkik edilmektedir. Bir kaç gün zarfında bitecek olan bu tetkikat neticesinde bankaya vücut verecek olan lâyiha Meclise takdim edilmiş bulunacaktır.

### **Vergi işlerimiz**

Bir memleketin vergilerinin vaziyeti, o memleketin iktisadî hayatına sim sıkı bağlıdır, iktisadî hayatın icabı dairesinde, vergilere hareket ve istikamet verilmeyecek olursa, vergiler istinat ettiği faizli membaları kuruturlar ve bu neticeden birinci derecede memleket iktisadiyatı, Devlet uzviyeti ve bu uzviyetten beklenen hizmet müteessir olur.<sup>24</sup>

iktisadî noktadan bakılınca Türkiye'yi:

A: Ham madde istihsal ve ihraç eden,

B: Mamul madde ithal eyleyen, Bir memleket olarak görürüz.

Türkiye'nin iktisadî hüviyeti ziraatçılıktır. İstihsal ve ihraç edilen mevât da bilhassa ziraî ve hayvanî ham maddelerdir. Nüfusumuzun üçte ikisi çiftçi ve ihracatımızın yüzde yetmiş beşi mevaddı ziraiye olunca memleketin ana damarı ne olduğu meydana çıkar. Ziraî memleketlerde ziraî hayatın sarsıntıya uğramaması ve bu hayatın inkişafı için lâzım gelen bütün tedbirlerin alınması icap eder. Aksi takdirde, zirai istihsalâta bağlı olan iktisadî ve malî muvazene ve nizam bozulur.<sup>25</sup>

Bir memleket, ihtiyacı olduğu mamul maddenin kâffesini hariçten tedarik etmemek vaziyet ve mecburiyetindedir. İnkişafa müstait veya inkişafı lâzım sanayiın bir memlekette teessüsüne saha ve imkân vermek icap ede. İşte bu mütalaalara binaen Türkiye'de zürra sınıfı üzerindeki vergi yükü hafifletilmiş olduğu gibi bazı ihracat maddesi üzerine mevzu vergilerin de kaldırılması tetkik ve mütalaa altına alınmıştır. Buna bir başlangıç olmak üzere hububat ve una ait ihracat muamele vergilerinin bu seneden itibaren ilgası bir kanun layihasıyla heyetinize teklif edilmiştir. Sanayiimizi himayeye daha evvel bir kanun ile başlamıştık. Geçen sene kabul buyurduğunuz gümrük tarife kanunu vergi noktasından olduğu kadar, himaye noktasından da işlenmiş bir şekli almış bulunuyor. Bunlardan maada, iki ay evvel İstanbul'un halı transit merkezi olarak yaşamasını temin edici bir kanun kabul buyurulmuştu. Kezalik ihracat mallarımızdan olan halılarımızın maliyet fiyatlarını indirmek için hali nescinde müstamel ipliklerin imali dolayısıyla ve pamuk ipliklerimizin de ihraç dolayısıyla muamele vergisi vermemeleri hususu karar altına alınmış ve kanun teklifleri muhterem heyetinize ahzedilmiştir.

Gerek ziraî ve gerek ticarî ve sınaî sahalarda iyi neticeler almak için yaptığımız ve yapmakta olduğumuz kanunların tesirleri sıkı ve yakın bir müşahede altına alınmış ve matlup neticelerin istihsali için icap edecek tadilatın peyderpey yapılması musammem bulunmuştur.

Vergi ve resimler üzerinde memleket iktisadiyat ile hemahenk olarak işlenirken, vergi işlerinde, dünya gidişi de, alaka i mahsusa ile takip olunmaktadır. Muhtelif memleketlerde vergi nispetlerinin tezyidini icap ettirmiş ve memleketimizi de aynı istikamete sürüklemiş bulunan dünya vaziyetine bir kaç kelime ile temas edeceğim.

Medenî memleketlerin vergi hareketleri, umumî bir mütalaa altına alınacak olursa görülür ki, her memleket parasının mütemevviç bulunduğu devirlerde, mütemadiyen vergi nispetlerini ve nevilerini

<sup>24</sup>-T. B. M. M. Zabıt Ceridesi, Elli dokuzuncu İnikat, 17 - V - 1930 CUMARTESİ, XIX, s. 79

<sup>25</sup>-T. B. M. M. Zabıt Ceridesi, Elli dokuzuncu İnikat, 17 - V - 1930 CUMARTESİ, XIX, s. 79



# ŞEHR-İ NUH ULUSLARARASI MULTİ DİSİPLİNER ÇALIŞMALAR KONGRESİ

## 8-9 Eylül 2018 / CİZRE - ŞIRNAK

arttırmıştır. Bilâhare parasının kıymetini tespit eden memleketler yavaş yavaş vergilerde tahfif yolunu birer birer tutmuşlardır.<sup>26</sup>

### **Memleketimize gelince;**

İktisadî muvazenemizin henüz teessüs edememesi yüzünden hemen her sene bir tenezzül kaydeden millî paramızın stabilizasyonu yolunda almış olduğumuz tedbirlerin müspet neticeleri çok uzak olmayacağına binaen bizim dahi yakın bir zamanda diğer memleketlerde olduğu gibi vergilerimizin tahfifi yolunda, hareketlere başlayacağımız tabiidir. Ve hatta şimdiden ihracat maddelerimizin bazılarında muamele vergisinin ilgası ciheti de arz edildiği üzere karar altına alınmıştır. Memleket hayatı iktisadiye ve maliyesinin alacağı müstakar vaziyetin bize vereceği imkândan ve başka memleketlerdeki hareketlerden ve neticesi alınmış vaziyetlerden istifade ederek bilhassa kazanç vergisi hakkında ve tahfif yolunda icap eden kat'î ıslahat ve tadilâtı yaparak sık sık vergi tebeddülâtına nihayet vereceğiz. Bu meyanda dâhilî ticarete ve hayat pahalılığına büyük bir müessir olan oktruanın ilgası esbabı da araştırılmaktadır. Vekâletiniz bu noktadan yapılacak tetkikat ve tettebbuata büyük bir itina göstermektedir.<sup>27</sup>

### **Tahakkuk ve tahsilat hesapları**

Tahakkuku ve tahsilat hesapları alınmış olan

1929 malî senesinin on birinci ayındaki vaziyeti hesabiyeye nazaran, vergi tahakkukunun sene gayesi itibarı ile muhammenat miktarlarını tecavüz edeceği anlaşılmiş olduğu gibi tahsilatın da tevhidî küsurat kanunu dolayısıyla tahakkukun sene başında yeniden yapılması neticesi olarak tehkur eylemesine ve tahsilat idarelerine senenin ikinci ve üçüncü aylarında verilmiş olmasına rağmen evvelki seneler tahsilat nispeti vasatilerinin dununda bulunmadığı tahakkuk eylemiştir. 9Haliye ve sabıktan vaki olan tahsilat yekûnları, tahakkukun

On aylık hesabın, seneliğe iblâğı sureti ile vasati ve takribî olarak yüzde doksan beş nispetini tutabilecektir. Halkımızın vergi borçlarını vermek hususundaki gayreti ve tahsilat işlerinin tutumu, tahakkuk eden miktarlardan bakaya kalmasını seneden seneye azaltacak bir seyir takip çimektedir. Bilvesile şu ciheti ilâveten arz eylerim ki Maliye Vekâleti mıntakavî surette bazı mahallerde eden sıkıntıları vergi takibatı dolayısıyla tezyit etmemegi itina ile derpiş etmeği vazife bilmiştir.<sup>28</sup>

### **İnhisarlar:**

#### **Tütün:**

İnhisarlar meyanında memleketimizin en kuvvetli bir iktisadî teşekkül bulunan tütün inhisarı idaresinin vaziyeti üzerinde biraz tevakkuf etmek isterim. Meclisi Âlinin muhtelif encümenlerinde tetkik edilmiş bulunan bu günkü İnhisar İdaresini bila müddet temdidine dair proje ile tütün zeri yat ve muamelâtında zürra lehine tadilâtı esasıyeyi ihtiva eyleyen proje kesbi kanuniyet eylediği takdirde idarenin elyevm yapmakta olduğu muamelât daha güzel netice verebilecektir. İnhisar idaresi bu günkü vaziyetinde, hazineye varidat celbi gayesini temin eylediği gibi; ihracat emtiamızın başında bulunan bir maddeye, piyasada namızlık vazifesini yapmakta müstahsillerin ellerindeki tütünleri satabilmelerine vasi mikyasta yardımı dokunmaktadır. Bunlarla beraber tütün zeriyyatının ıslah ve tekâmülü için iyi tütün yetiştiren

Mahallere avans verilmesi, tütün hastalıklar ile yapılan mücadele, Türkiye tütüncülüğünün, umumî vaziyetinde idarenin mevkiini sarıh bir surette göstermektedir. İnhisar İdaresinin, ihtiyacı olduğu tütünleri, mütevassıtlara müracaat etmeksizin doğrudan doğruya zürradan mubayaa eder. İdaresinin yaprak tütün satışları ise, canibe karşı temin olunan emniyet ve itimat neticesi olarak' inkişafa son derece müsait bulunmakla beraber, tütün ihracat tacirlerine rakip bir vaziyete girilememesi için bu noktadan

<sup>26</sup> T. B. M. M. Zabıt Ceridesi, Elli dokuzuncu İnikat, 17 - V - 1930 CUMARTESİ, XIX, s. 79

<sup>27</sup> T. B. M. M. Zabıt Ceridesi, Elli dokuzuncu İnikat, 17 - V - 1930 CUMARTESİ, XIX, s. 79

<sup>28</sup> T. B. M. M. Zabıt Ceridesi, Elli dokuzuncu İnikat, 17 - V - 1930 CUMARTESİ, XIX, s. 79



# ŞEHR-İ NUH ULUSLARARASI MULTİ DİSİPLİNER ÇALIŞMALAR KONGRESİ

## 8-9 Eylül 2018 / CİZRE - ŞIRNAK

büyük bir dikkat sarf olunmaktadır. İdarenin başlıca meşgalesi, tütün zeriyyatın m ve istihsalâtının takviye ve iyi cins tütün yetiştirilmesini temin ve tütün piyasasında namızlık etmek cihetlerine matuf bulunduğunu ve faaliyetin bu noktalarda temerküz ettirildiğini ilâveye lüzum görürüm.

Bundan başka idare ne kadar tütün alıyor, kaçta alıyor, ne kadar maaş veriyor, ne kadar masraf ediyor, tütün stokları ne istikamete yürüyor, bunları Bütçe Encümeninizin varidat mazbatasını sarahaten göstermektedir.<sup>29</sup>

### İspirto ve ispirotolu içkiler inhisarı

Memlekette ispirto sanayiini tesis, müskiratı ıslah ve şarapçılığı ihya için vücuda getirilen bu idare, memleket iktisadi hayatında mühim bir amil olmağa başlamıştır. Memleketin ihtiyacı olan ispirotolu içkilerin önemli bir kısmını memleket mevaddı iptidaiyesin den imali temin kılınmış ve şarapçılığın ıslahı için celp olunan mütehassısın tetkikatı neticesi dairesinde faaliyete başlanılmış ve memleketimizde iyi serap istihsali imkânı hazırlanmakta bulunmuştur. İdarenin faaliyeti ve elde ettiği netice cümlesinden olarak daha şimdiden yabancı ülkelerden siparişler alınmağa başlanılmıştır. İnhisar idaresinin evvelki sene ve bilhassa geçen sene üzüm ve incir mahsulü üzerinde vukua gelen buhran sırasında müstahsillere yapmış olduğu muavenet yüzünden millî servetimizden mühim bir kısmının mahvolmasına meydan bırakılmamıştır. Müskirat inhisarı 1 Haziran 1927 tarihinden 1 Haziran 1928 tarihine kadar geçen birinci faaliyet senesinde 1,755,000 kilo incir ve ( 4,750,000 ) kilo üzümden içkiler yaparak memleket mahsulünü kullanmak suretiyle ( 4,750,000 ) lira safi varidat temin etmiştir. 1 Haziran 1928 — 1 Haziran 1929 senesinde de ( 7.630.000 ) kilo üzüm ve ( 2.675.000 ) kilo incir soma haline ifrağ olunarak ( 5.316.874 ) lira safi varidat istihsal kılınmıştır.<sup>30</sup> İnhisar idaresinin aldığı tertibat sayesinde, bundan sonra ispirtonun da memleket mahsullerinden imali esbabı temin kılınmış olduğu gibi, anasonculuğun memleket dâhilinde intişarı için zürraa avans verilmiş ve müskirata ait bulunan levazımın dâhilden ve dâhilî mahsulâtın istihracı gayesi de elde edilmek üzere bulunmuştur. Mevcut inhisarlar arasında, Tütün ve Müskirat inhisarları Devletin vergi toplayan birer daireleri olduğu kadar memleket iktisadiyatı seyri hareketinde her gün bir az daha kuvvetlenen iktisadî birer uzviyet manzarası arz eylemektedir. İşleyen fabrika ve imalâthaneleri, kullandıkları sermaye, çalıştırdıkları Türk gençleri ırkımızı iktisadî istikamete sevk eden en kuvvetli birer memba olmakta ve milletimize birer numune vazifesini görmektedir.<sup>31</sup>

### Tahakkuk ve tahsilat hesapları

#### Vergilerin tazyiki

Efendiler; Türkiye’de vergi işlerine temas edince, vergi tazyikinin ağırlığından çok defa bahsedildiğine şahit olmaktadır. v’ üzerinde tevakkuf edilmesi lâzım bir: mevzu olması itibariyle bu bapta bazı maruzatta bulunmak isterim. Vergileri muhtelif noktai nazara göre tasnif ve tahlil etmek kabildir. Memleketimizde şimdiye kadar kabul edilmiş olan taksim, vergileri vasitasız ve vasıtalı olarak iki büyük kısma ayırdıktan sonra tali taksimata tabi tutmak şeklindedir. Bu tarzı taksim neticesinde vasitasızlarla vasıtalıları arasında bir nispet ve tevazün aramak, bu nispetle tevazünün umumî yekûna nazaran miktarını ve beher kısmın iradı milliye göre tazyikini hesap etmek itiyat edinilmiş bir usuldür. Vergileri, Bütçe Encümeninin varidat mazbatasında işaret, ettiği üzere Cemiyeti Akvamın kabul ettiği usul veçhile irat ve servet üzerine olan vergiler, istihsal, istimal ve muamele üzerine olan vergiler, tarzında iki kısımda irae etmek de doğru bir düşüncedir ve bu suretle memleketimiz vergiler ile diğer

<sup>29</sup>- T. B. M. M. Zabıt Ceridesi, Elli dokuzuncu İnikat, 17 - V - 1930 CUMARTESİ, XIX, s. 79

<sup>30</sup>- T. B. M. M. Zabıt Ceridesi, Elli dokuzuncu İnikat, 17 - V - 1930 CUMARTESİ, XIX, s. 80

<sup>31</sup>- T. B. M. M. Zabıt Ceridesi, Elli dokuzuncu İnikat, 17 - V - 1930 CUMARTESİ, XIX, s. 80

## ŞEHR-İ NUH ULUSLARARASI MULTİ DİSİPLİNER ÇALIŞMALAR KONGRESİ 8-9 Eylül 2018 / CİZRE - ŞIRNAK

memleketler vergileri arasında bir mukayese imkânı kolaylaşmış olur. Keza, vergileri, her memleketin dâhilî vaziyetine göre istihsalât ve istihlâkât esasları üzerinde tasnif etmek ve bu noktadan mukayeseler yapmakta mümkündür. Ben, burada, işbu tasnif şekilleri haricinde olmak üzere bir tasnif tarzı ihtiyariyle vergilerimizin tazyik derecesini tahlil edeceğim vergileri şu yolda bir tasnife tabi tutmak mümkündür.

1 - Tediyesi mecburî olanlar;

2 - Tediyesi yarı mecburî olanlar;

3 - Tediyesi ihtiyarî olanlar;

4 - Tediyesi tamamen keyif ve arzuya tabi olanlar; Tediyesi mecburî olan vergiler, bizde, müsakkafat, arazi, sayım ve kazancın karine esasına istinat eyleyen aksamından ibarettir. Bu vergiler mükellefin kazanç ve iradı araştırılmaksızın mutlaka tahsil edilirler. Tediyesi yarı mecburi olanlar, her hangi bir muamele veya istihlâk dolayısıyla vukua gelip, içtinabı kabil olmakla beraber ihtiyaca göre az veya çok miktarda verilenlerdir. İhtiyarî veya keyif ve arzuya tabi bulunanlar da, her hangi bir mecburiyet veya tazyik olmaksızın münhasıran mükellefin ihtiyar ve arzusu ile verdiği kısımlardır. Bu tasnif dairesinde son beş senelik varidatımız üzerinden rakamlara müracaat suretiyle mukayese yaparsak:

1926 senesinde, (190.158.000) lira olan varidat yekûnu umumisi içinde, (29.681.000) lirası tediyesi mecburî olanlar ve (160 527 000) lirası da, tediyesi mecburiden keyf ve arzuya tabi bulunanlara kadar olan derecelere aittir.

1927 senesinde, (194.580.000) lira olan varidat yekûnu umumisi içinde, (36.391.000) lirası tediyesi mecburî olanlara ve (185.189.000) lirası da diğerlerine aittir.<sup>32</sup>

1928 senesinde, (207.137.000) lira olan varidat yekûnu umumisi içinde, (38.528.000) lirası tediyesi mecburî olanlara ve (168.645.000) lirası da diğerlerine aittir.

1929 senesinde, (220.546.000) lira olan varidat yekûnu umumisi içinde, (43.600.000) lirası tediyesi mecburî olanlara ve (176.946.000) lirası da diğerlerine ait bulunmaktadır.

1930 senesinin, muhammenatında (222.732.000) lira olan varidat yekûnu umumisi içinde, (42.355.000) lirası tediyesi mecburî olanlara ve (180.377.000) lirası diğerlerine aittir. İşbu beş senelik hesabın tetkikinden anlaşılrla mecburî tediyelerin nispeti yüzde %15,58—% 19,01 arasında bulunmaktadır Muhtelif senelerin vasatî nispeti ise %18,12 tutmaktadır. Resimlerin miktarı seneden seneye artmaktadır. 1926 senelerinde (160.000.000) lira olan bu kısım varidat 1930 senesi için (yüz seksen milyon) lira hesap edilmektedir. Aradaki yirmi milyon liralık tezayüt, eğer memlekette senevî irat miktarı artmamış olsaydı bittabi mevcut olamazdı. Mükellefin daha fazla arzu ve ihtiyari ile tediye ettiği bu fazlalık, bize açıkça gösterirdi, Türkiye de halkın zarurî ihtiyaçları haricinde sarf etmekte bulunduğu meblağın miktarı ve binaenaleyh iradı artmaktadır. Bu kabil varidat meyanında bulunan bazı kalemlere ait arkamı tetkik edersek:

### **Tütün:**

1926 senesinde 15 milyon lira olan varidat, 1927 senesinde 17,5 milyon lira, 1928 senesinde 22 milyon lira; 1929 senesinde 24 milyon lira, 1930 senesi için de 25 milyon lira.

### **Şeker:**

1926 senesinde 4 milyon lira, 1927 senesinde 4,5 milyon lira, 1928 senesinde 5,5 milyon lira, 1929 senesinde 6 milyon liradır.

### **Müskirat:**

1927 senesinde (4.750.000) lira 1928 senesinde (5.316.000) 1929 senesinde (5.800.000) lira, 1930 için de (5.900.000) lira. Bu rakam bize gösterir ki tamamen veya nispeten ihtiyarî olan varidat seneden seneye çoğalmaktadır. Mükellef, fazla tazyik altında olsaydı bu kısım varidat elbette artamazdı.

<sup>32</sup>- T. B. M. M. Zabıt Ceridesi, Elli dokuzuncu İnikat, 17 - V - 1930 CUMARTESİ, XIX, s. 80

# ŞEHR-İ NUH ULUSLARARASI MULTİ DİSİPLİNER ÇALIŞMALAR KONGRESİ

## 8-9 Eylül 2018 / CİZRE - ŞIRNAK

Gümrük istatistiklerinde bazı lüks eşyanın ithalâtı tetkik edilmiştir. Bunlarda da seneden seneye ithalât fazlalığı görülmüştür.<sup>33</sup>

### **Muslin, krep ve mümasil ipeklî kumaşlar:**

1926 senesinde 480,468 lira

1927 senesinde 541,381 lira

1928 senesinde 634,019 lira

### **Üzeri işlemeli deri eldivenler:**

1926 senesinde 85,015 lira

1927 senesinde 112,495 lira

1928 senesinde 123,611 lira

### **Tavşan kurt derileri:**

1926 senesinde 179,062 lira

1927 senesinde 247,578 lira

1928 senesinde 362,181 lira

### **Kürkler ve kürkcülük mamulâtı:**

1926 senesinde 4,657 lira

1927 senesinde 8,052 lira

1928 senesinde 32,272 lira

### **Beyaztilki, Alaska ve Mırmır ve saire:**

1926 senesinde 49,590 lira

1927 senesinde 60,967 lira

1928 senesinde. 96,596 lira

Bu nevi eşya ithalâtı da bize halkın zarurî ihtiyacı haricinde vaki olan sarfiyatını ve o sarfiyattaki tezayüdü göstermektedir.

Biliyorsunuz ki Efendiler; her sene hasta ruhlarla bet baht insanlar say ve istihsaldeki neşe ve şetaretimizin hakkını yok etmek ve memlekette fena ve muzır bir cereyan yaratmak, çalışan kolları ve başları yeis ve fütura düşürmek için bazı dertlerimizi lüzumundan fazla büyütürler, bazılarını icat ederler ve bu fena havayı kulaktan kulağa bütün memlekete fısıldarlar. Geçen senelerde hayat pahalılığı, kuraklık ve darlık bunlar için başlıca mevzu teşkil etmişti. Bu sene de iktisadî sıkıntı etrafında çalışıyorlar.<sup>34</sup>

Bir az evvel vergileri başka bir tasnife tabi tutmuş ve mecburî olanlar ve bunların haricinde kalanlar diye iki büyük kısma ayırmıştım. Birinci kısmın yekûnunu 1930 için ( 24.000.000 ) lira bulduk. İkinci kısım da ( 180.000.000 ) lira ediyor. Bir evden bir topraktan ve bir koyundan kâr etsin etmesin irat getirsin getirmesin filvaki aynı vergiyi alıyoruz. Fakat varidatımızın altıda beşe yakın miktarını teşkil eden kısmında vaziyet böyle değildir. Buradaki vergiler tamamen mükellefin keyfine tabi olandan mecburiyete yaklaşına kadar bir teselsül takip eder. Bundan maada mükellef bu kısımda, Devlete verdiği vergi nispetini tenkis veya tezyit etmek imkânını elinde bulundurur. Alelumum gümrüklerden geçen malların her hangi bir ihtiyacı karşılayanlar en ucuzundan en pahalısına' kadar intihap etmek hakkı mükellefin elindedir. Kezalik müskirat ve tütün gibi mevaddı hiç veya çok istihlâk etmek ucuz veya pahalısından istihlâk etmek daima mükellefin dindedir. Memleketimizde denildiği şekilde iktisadî bir buhran olsaydı bunun en büyük tesiri en evvel bu ikinci sınıf varidat üzerinde büyük bir tenakus kaydetmesi lâzım gelirdi. Nitekim mıntıkavi bir buhran geçiren Giresun vilâyetinde tütün hasılatı azaldığı gibi bazı darlık mıntıkalarında da bu kabil varidatın azaldığı müşahede edilmiştir. Fakat bir az

<sup>33</sup>- T. B. M. M. Zabıt Ceridesi, Elli dokuzuncu İnikat, 17 - V - 1930 CUMARTESİ, XIX, s. 80

-

<sup>34</sup>- T. B. M. M. Zabıt Ceridesi, Elli dokuzuncu İnikat, 17 - V - 1930 CUMARTESİ, XIX, s. 81

## ŞEHR-İ NUH ULUSLARARASI MULTİ DİSİPLİNER ÇALIŞMALAR KONGRESİ 8-9 Eylül 2018 / CİZRE - ŞIRNAK

evvel arz ettiğim ve memleketin ahvali umumiye sini katî ifadelerde toplayan rakamlar gösterir ki memleket ve millet salaha doğru, vüsata doğru yürümektedir.

Memleketimizdeki vergi tazyikinin kazanç ve maişet darlığının komşularımız bulunan memleketlerden fazla olmadığına en canlı delil, bu memleketlerden Türkiye'ye gelen amele, işçi, usta, gibi münhasıran kazandığı para ile geçinen binlerce insanların mevcudiyeti v bunların geçindikten maada memleketlerine de para göndermeğe imkân bulmalarıdır. Bu kabil insanlar, eğer memleketlerinde Türkiye'de kazandıklarına muadil değil, hatta bir az noksan bir kazanç temin edebilselerdi, yabancı memleketlere gitmek gibi külfetli ve bir az da meşakkatli bir hayata katlanmazlardı. Mamafih itiraf eylemeliyim ki bu günkü vergi rejimi daha ziyade şehir halin üzerinde sıkletini hissettirmektedir ve bu vaziyete bilinerek, hesap edilerek girilmiştir.<sup>35</sup>

Cumhuriyet teessüs ettiği zaman her nevi kuvvetimizin membaini teşkil eden köyleri ve köylüleri bitkin bir halde bulduk. Bir taraftan aşar ve mültezim, diğer taraftan askerlik mükellefiyeti Devletimizin hayat membalarını kurutacak bir hale getirmişti. Cumhuriyet asırlarca süren bu hataları birazda vergi rejimi ile tashihe çalıştı. Bu tashih ameliyesinin ne dereceye kadar müspet bir netice verdiğini anlayabilmek için aşarın lağvından bu güne kadar toprak alım ve satımlarının her vilâyet için ayrı ayrı istatistiklerini yaptırıldı. Alınıp satılan topraklardan ne kadarının köylüden şehirlieye, ne kadarının şehirliden köylüye intikal ettiğini öğrenmek istedim. Gelen rakamlar, takip edilen vergi sisteminin matlup neticeleri vermeğe başladığını göstermektedir. Bu alım ve satımlar 100 rakamı ile ifade edilecek olursa bunun ellisinin kendi aralarında, otuzunun şehirliden köylüye, yirmisinin de köylüden şehirlieye intikal ettiği şeklinde hulâsa edilebilir. Bu demektir "ki Devlet binasının istinat ettiği omuzlar kuvvetlenmeğe ve köylü, Cumhuriyet rejimi sayesinde, tabîi hakkı olan topraklara sahip olmağa başlamıştır. Onun için neticesi alınmağa başlayan bu yolda imanla, emniyetle ve katiyetle yürüyeceğiz. Artık köyleri ve köylüleri imparatorluk zamanında olduğu gibi sadece fedakârlık zamanlarında hatırlanan ve diğer zamanlarda unutilan ve ezilen yerler ve insanlar olarak telâkki etmiyoruz. Bilâkis Devletimizin temel taşını teşkil eden köylerimizi ve köylülerimizi maddî ve manevî kuvvetlerle teşhiz etmek ve onları sarsılmaz birer kale haline getirmek suretiyle Cumhuriyetin manasını topraklarımız, üstünde silinmez yazılarla yazmak istiyoruz."<sup>36</sup>

### **Kambiyo vaziyeti**

Cumhuriyetin, Devlet bütçesinde temin ettiği bu intizam ve inzibatı, rakamlarla tespit olunan normal inkişafımızı bu sene ciddî bir surette tehdit eden bir hadise ve vaziyet görülmüştür ki o da kambiyo temevvüç atıdır. Malî senenin ortalarına, ihracat mevsimimizin sonlarına doğru kambiyo her seneden farklı bir temevvüç görüldü. Bun mütalaa ederken tabîi bazı sebeplerle de karşılaştık. Evvelâ tediye muvazenemiz henüz müesses değildi, saniyen, tarife kanununun millî iktisadımızı himayeye matuf tedbirler neticesi olan resim farklarından istifade emeli ile mevsimsiz ve sırasız birçok mallar kredilere istinaden ithal edilmiş idi. Birinci derecede iktisadî sebeplerden doğan bu kısımlar için tedbirler almakta bir an tereddüt etmedik. Halkı tamamen serbest bırakmakla beraber amme hizmetleri ifa eden müesseselerin hariçten gelen emtia mübayaatını kayıtlar altına aldık. Diğer taraftan döviz talebinin had devresini geçirebilmek için piyasaya ihtiyaç nispetinde döviz arz ettik. İktisadî hadisattan doğan ihtiyaçları iktisadî tedbirlerle karşılamağa uğraştığımız sırada zehirli propaganda karşısında kaldık. Yeni para çıkaracakmışız, Hükümet millî parayı düşürerek piyasadan toplayacakmış. Hükümet paraları ikiye bölerek yarışım alacakmış gibi hiç aslı ve esası olmayan şayiaları çıkararak he kesi telâşa vermek halkın kendi parasına ve kendi Hükümetine olan itimadını azaltmak ve bundan mümkünse siyasî ve maddî istifade etmek.

<sup>35</sup>- T. B. M. M. Zabıt Ceridesi, Elli dokuzuncu İnikat, 17 - V - 1930 CUMARTESİ, XIX, s. 81

<sup>36</sup>- T. B. M. M. Zabıt Ceridesi, Elli dokuzuncu İnikat, 17 - V - 1930 CUMARTESİ, XIX, s. 82



## ŞEHR-İ NUH ULUSLARARASI MULTİ DİSİPLİNER ÇALIŞMALAR KONGRESİ 8-9 Eylül 2018 / CİZRE - ŞIRNAK

Bütün bu iktisadî tedbirlerimiz arasında hususî maksatla menfaatler peşinde koşanlara karşı bittabi kayıtsız kalamazdık. Yüksek Heyetinizin kabul buyurduğu muvakkat kanunun koyduğu, ceza tehditleri altında kambiyo alım ve satımının intizam ve murakabesi için Hükümet kararlar aldı. Bu kararların alındığı günden beri kambiyo hazineden hiçbir fedakârlık yapmağa ihtiyaç kalmaksızın normal ve hemen hemen sabit çerçeve içinde kalmış, her türlü ticarî ve sıhhî ihtiyaçlar, ihtiyaç sahiplerinin hiç bir zararını müeddi olmaksızın temin ve tatmin edilmiştir. Bundan sonra bankalar arasında bir konsorsiyum vücuda getirilmiş, ihtiyaçtan fazla piyasaya arz edilen kambiyo konsorsiyum hesabına alınmakta piyasanın arz edilen kambiyo fazlasına ihtiyacı olan günlerinde konsorsiyum hesabına satılmaktadır. Şu noktayı da kayıt ve işaret etmeliyim ki; kambiyo alım ve satımı inzibatını, murakabesini temin yolunda aldığımız tedbirlerimi tatbiki için hiç bir yeni teşkilât yapmamış hazineye hiç bir masraf, halka da hiç bir müşkülât tahmiline meydan verilmemiştir. Kezalik ilâve etmeliyim ki: Hükümetçe alınan tedbirlerimizde resmî ve nim' resmî Devlet dairelerinin tehirlerinde memleket için hiç bir zarar ve tehlike olmayan ihtiyaçları müstesna olmak üzere halkın genel ihtiyacı için hiçbir tehdit yapılmamış, ecnebi emtiası ithali ve ihracat mallarımız ve onların memlekete getireceği dövizler hiç bir kayda tabi tutulmamıştır.<sup>37</sup>

Mahiyeti ve miktarı ne olursa olsun tüccarımız tarafından ithal edildiği sabit olan malların döviz borçları günü gününe tedarik ve temin edilmiştir.

Efendiler! Hayatta kararlardan, nizamlar, kanunlardan daha kuvvetli bir unsur vardır: Alışıldık. Bu unsur kendiliğinden yerleşir, kökleşir ve gittikçe kuvvetini artırır. Müspet istikamette yürüyen işler için pek feyizli ve yaratıcı olan bu kuvvet, menfî istikametteki işlerde yerleştiği zaman tevlit ettiği uyumsuzluk miskinlik itibarı ile çok tahripkârdır. Onun için hayatları ebedî, hedefleri terakki ve medeniyet olan milletler bu ikinci kısım itiyatları, ne kadar kökleşmiş olursa olsun, silkinip atarlar ve işleri müspet istikamete tahvil ederler. Türk parasının her sene kıymetinden muttarit ve mütevali bir surette gaip etmesi, on beş seneden beri devam eden bu sukutun şimdiye kadar güya tevekkül ile karşılanmış olması fena istikamette bir itiyadın yerleşmiş olduğu hissini vermeğe başlamıştı. Fakat Türk milleti bu seneki korkunç sukut karşısında gösterdiği heyecan ve aldığı tedbirlerle bünyesinde ne kadar büyük bir hayatîyet kuvveti meknuz olduğunu filen bir kere daha ispat etti. Bizzat millet tedbirler aldı,<sup>38</sup>

Tasarruf cemiyetleri teşkil etti, yerli mallara rağbet gösterdi. Vicdanlarda doğru yolları aydınlattı kezalik Hükümet resmî ve nim resmî teessüsler üzerinde aynı istikamette tedbirler aldı; kayıtlar koydu ve bütün bunlar dâhil ve hariçte işaa edilen zehirli propagandalara ümit kırıcı isnatlara rağmen sukutun büyük bir kısmını, çok kısa bir zaman içinde, istirdat etti ve paramızın yürüyüş istikametini katî olarak istikrara çevirdi. Filvaki niçin daha evvel bu işle ciddi olarak işigal olunmadığı sorulabilir. Fakat bilirsiniz ki büyük milletler işleri sıraya kor ve hiç bir vakit onları kudretinin üstüne çıkarmaz. Bizim de dâhilî ve hariçî hal olunacak büyük işlerimiz vardı, mazinin, halin ve istikbalin meseleleri mevcuttu, yapılacak inkılaplar, çıkarılacak büyük kanunlar, istikbal senelerine yürüyen işler ve programlar vardı. Bugün bunların çoğunu bitirdik, bir kısmının tatbiki ile meşgulüz. Onun için gerek millet ve gerek Hükümet artık paramızla da işigal etmek zamanı geldiğini hissetti ve derhal millet ve Hükümet büyük inkılapçının yarattığı millî heyecanla bu seneden itibaren bu işe de sarılmış bulunuyor.

Bu millet ve onun çocukları bütün büyük işlerini nasıl birer birer ve büyük muvaffakiyetler içinde hallettilerse para ve istikrar meselelerini de böylece halledeceklerdir.

Efendiler, bu gün halkımızın kendi parasına olan itimadının kâmil avdet etmiş olduğunu ve hiç bir kimsenin borsadaki fiyat haricinde döviz aramadığını göstermek için buhranı takip eden günlerde bin kuruşa yaklaşan altın fiyatının bu gün 900 ve 905 arasında dolaşmakta olduğunu zikredeceğim. Bu filî misal her fena havadisi tekzip edecek bir kuvvettedir.

<sup>37</sup>- T. B. M. M. Zabıt Ceridesi, Elli dokuzuncu İnikat, 17 - V - 1930 CUMARTESİ, XIX, s. 82

<sup>38</sup>- T. B. M. M. Zabıt Ceridesi, Elli dokuzuncu İnikat, 17 - V - 1930 CUMARTESİ, XIX, s. 82



## ŞEHR-İ NUH ULUSLARARASI MULTİ DİSİPLİNER ÇALIŞMALAR KONGRESİ 8-9 Eylül 2018 / CİZRE - ŞIRNAK

Beyefendiler, sözlerime nihayet verirken her sene Bütçe Encümenimizin yardımları ve Büyük Meclisin irşatlarını ile daima tekâmüle yürüyen bütçemizin bu sene de aynı yardımlar ve irşatlarla büyük bir adım atacağından emin olduğumu ve bunun için Bütçe Encümenindeki arkadaşlarıma ve sizlere teşekkür etmeyi vazife bilirim.<sup>39</sup>

**Bütçe Encümeni Reisi Fuat B.** ( İstanbul ) —Efendim; bütçe, teşkilâtı esasiye, muhasebe umumiye kanunlarının tayin ettiği günde Meclise gelmiştir. Bunu memnuniyetle kayıt ve ifade etmekle beraber Hükümetin umumî bütçenin tanziminde ve miadında Meclise göndermek hususunda gösterdiği itinayı mülhak bütçelerde de gelecek seneden itibaren göreceğimizi umarız. Mülhak bütçelerin, umumî bütçe ile olan irtibat ve alâkası ve umumî muvazeneye olan tesiri ve binaenaleyh umumî bütçe ile birlikte tetkikindeki fayda izahından müstağnidir. Binaenaleyh gelecek sene umumî bütçe ile birlikte mülhak bütçelerin teşrinisani iptidasında Mecliste bulundurulmasını, haklı olarak temenni ederiz. Bütçe miadında gelmiş olmakla beraber encümenimizde tetkiki tehhür etmiştir. Bunun sebebi Maliye Vekili Beyefendinin izah ettiği veçhile iktisat programı gibi memleketin iktisadî hayatının inkişafına halkın refahının tevsiine iktisadî muvazenemizin teminine matuf bir tedbiri istihdaf eden hayırlı bir teşebbüsün tatbikine bu bütçede yer verebilmek maksadından ileri gelmiştir. Heyeti Celilenizin bundan dolayı encümenimizi mazur göreceğini ümit etmekteyiz. Mehaza şu noktayı kuvvetle arz edeceğim ki bu tehhür encümenimizin bütçe üzerindeki tetkikatın ciddiyetine mani olmamıştır. Encümenimizin bu seneki bütçe tetkikatı evvelki seneler tetkikatın dununda olmadığını katıyetle ifade cesaretini kendimde görmekteyim. Evvelki senelerde bütçe tetkikatı sırasında encümenimizi en ziyade işgal eden maaş kadroları, geçen sene kabul buyurduğunuz teadül kanun ile bertaraf edilmiş ve diğer noktalarda tetkikata daha ziyade vakit kazandırmıştır. Bu sene, kadrolara temas eden tetkikatımız yalnız bütçelere münhasır kalmıştır. Teadül kanununun emrettiği bu ücretli kadrolara ait kanunun gelecek sene meclise takdimi ile bu kadroların da tespitinden sonra bütçenin hizmet kısımlarına ait tetkikatı encümenimiz daha ziyade tamik ve tevsi etmek fırsatını elde edecektir. Bu itibarla gelecek sene bütçesi ile birlikte bu lâihyanın meclise getirilmesinde ısrar etmekteyiz. Şimdi de müsaadenizle bütçe erkânımı, bütçe tetkikatımızın hulâsasını hulasaten arz edeceğim:

Huzuru Âlilerine takdim olunan bütçe, geçen sene bütçesine nazaran 2.195.542 lira fazladır. Hükümetin bidayetten teklif ettiği masraf bütçesi 222.834.330 lira idi, varidat ta 222.992.000 lira tahmin edilmişti. Muhterem Başvekilin bir vesile ile vaki olan beyanatlarında işaret ettikleri veçhile diğer memleketlerde olduğu gibi encümenimizde ilk olarak varidat bütçesi tazminatını tespit etti. Ondan sonra masraf tetkikatına başladı. Biz bu tarzı bir terakki eseri addediyoruz. Hükümetçe hazırlanan iktisat programının tatbiki için muhtelif vekâlet bütçeleri masraflarını tenzil suretiyle tasarruf edilen 5,5 milyon liraya yakın bir para Maliye Vekili Beyin ifade ettikleri gibi iktisat Vekâleti ve yine iktisadî hizmetlere hadim Sıhhiye, Maarif bütçelerine ve Seyrisefainin muavenetine tahsis edilmiş ve tenzil ve zamların taallük ettiği tertiplere Hükümetle birlikte yerleştirilmiştir. Encümen masraf tetkikatı neticesinde bilhassa 1928 senesi hesabı katisinin gösterdiği düyunun karşılıklarını noksan bulduğu gibi bazı zarurî hizmet karşılıklarını da kifayetsiz buldu. Bunları telâfi için de bir buçuk milyon liraya kadar bir paraya ihtiyaç görülüyordu. Bunu bulmak için de ikinci derecede hizmetlerden tasarruflar aramak zaruretini hissetti.<sup>40</sup> Tetkikatını bu yolda tamik ederek karşılığı temine muvaffak oldu ve bunun müsmir hizmetlerle bilhassa deyinlere hasrettik,

Vasıl olduğumuz netice, masraf bütçemizi 222.604.023 lira; varidat tahminimizi de 222,732,000 lira olarak tespiti münce oldu. Bu ameliyenin sureti icrası yani hangi bütçelerden ne miktar tasarruf ve

<sup>39</sup>- T. B. M. M. Zabıt Ceridesi, Elli dokuzuncu İnikat, 17 - V - 1930 CUMARTESİ, XIX, s. 83

<sup>40</sup>- T. B. M. M. Zabıt Ceridesi, Elli dokuzuncu İnikat, 17 - V - 1930 CUMARTESİ, XIX, s. 83

## ŞEHR-İ NUH ULUSLARARASI MULTİ DİSİPLİNER ÇALIŞMALAR KONGRESİ 8-9 Eylül 2018 / CİZRE - ŞIRNAK

nerelere ne miktar zamih edildiği ve aynı zamanda 1930 bütçesi ile 1929 bütçesinin mukayesesi hakkında umumî bir fikir husulüne medar olmak maksadı ile mücemmilen arzı malûmat edeceğim.<sup>41</sup>

Meclis bütçesi 29 senesi bütçesine nazaran 277,071 lira fazladır. Bu fazlalık geçenlerde kabul buyurmuş olduğunuz nisabı müzakere kanununun tadiline ait kanunun istilzam ettiği zamdır. Riyaseti Cumhur bütçesinde 9948 lira fazlalık vardır. Bu da bazı muhtelif hizmetlerden tahaddüs etmiştir. Divanı Muhasebat bütçesinde (218,292) lira fazlalık vardır. Bu fazlalık bina inşası için muhasebei umumiye kanunu mucibince' evrakı müsbitenin hıfzı için bir mahzeni evrak yapılmak lâzım geldiği gibi yine muhasebe-i umumiye kanununun madde-i mahsusası mucibince Divanı Muhasebatın taşra teşkilâtı kaldırılmış tamamen merkeze getirilmiştir. Müteferrik surette icar ile oturmaktadırlar. Bunlara bina yaptırmak için konulmuş olan inşaat tahsisatıdır. Başvekâlet bütçesinde 9,617 lira tasarruf görülmektedir. Fakat hakiki tasarruf bu değildir. 1930 teklifine nazaran iktisat programı ve encümen tasarruf dolayısıyla 24,660 lira liradır. Şurayı Devlet bütçesinde 10,139 lira tasarruf vardır.

İstatistik Umum Müdürlüğü bütçesinde 21 997; Diyanet işleri Reisliği bütçesinde 24 038 lira tasarruf vardır. Maliye Vekâleti bütçesinde 1.435.871 lira fazlalık vardır. Fakat hakikatte fazla değil bilâkis 1.276.649 lira noksandır. Bu noksan muhtelif hizmetlerde iktisat programı ve encümen tasarrufu olarak Hükümet teklifine nazaran tasarruf ve tenzil edilmiştir. Bunun müfredatı şudur:<sup>42</sup>

- 15.885.792 1930 teklifi bidayetten
- 775,000 Dalgalı borçlar ( Tekmil devairden)
- 620,000 Müdafaa borcu
- 180,000 Muhtelit mübadele (Hariciyeden)
- 100,000 Stadyum (Açıktan)
- 52,000 Gazete primleri
- 20,000 Balıkçılara teshilât sermayesi (Açıktan)
- 79,000 Reji j ener al şirketinin borcu ( Nafiadan)
- 425,000 Seyrisefain'e muavenet/yardım (iktisattan)
- 18.136.792
- 16.860.143
- 1.276.649,

Encümenin-, kabul ettiği Düyunu Umumiye bütçesinde 827,134 lira fazlalık vardır. Encümen Hükümetin teklifine nazaran 49,596 lira tasarruf yapmıştır.

Gümrükler Umum Müdürlüğü bütçesinde 86,008 lira fazla vardır. Hükümet teklifine nazaran Muhtelif hizmetlerden olmak üzere encümen 110,492 lira tasarruf ve tenzil yapmıştır.

Tapu ve Kadastro bütçesinde 45,270 lira noksan vardır. Hükümetin teklifine nazaran encümenimiz 70,270 lira tasarruf yapmıştır. Dâhiliye Vekâleti bütçesinde 975,264 lira noksan vardır. Encümen, Hükümetin teklifinden 1.055.138 lira tenzilât yapmıştır. Bu cihet kayda lâyıktır ki bir taraftan halkın işlerini teshil için tam teşekküllü seksen nahiye ile altı kaza masrafı bu bütçeye ithal edilmiş, iskânın lağvı ile hizmetlerinin Dâhiliyeye intikali dolayısı ile tasarruf bu kısımdan yapılmıştır. Binaenaleyh, Dâhiliyenin halka ait hizmetleri tasarruf için tenkis değil, bilâkis tevsi edilmiştir. Posta ve Telgraf bütçesinde 144,210 lira noksan vardır, ikinci derecedeki muhtelif hizmetlerden tasarruf edilmiştir.

Emniyeti Umumiye bütçesinde 94,020 lira nokran vardır. İkinci derecedeki muhtelif hizmetlerinden tasarruf edilmiştir. Jandarma Umum Kumandanlığı bütçesinde 30,089 lira noksan vardır. Teklife nazaran 150,089 liradır.

<sup>41</sup>- T. B. M. M. Zabıt Ceridesi, Elli dokuzuncu İnikat, 17 - V - 1930 CUMARTESİ, XIX, s. 84

<sup>42</sup>- T. B. M. M. Zabıt Ceridesi, Elli dokuzuncu İnikat, 17 - V - 1930 CUMARTESİ, XIX, s. 84

## ŞEHR-İ NUH ULUSLARARASI MULTİ DİSİPLİNER ÇALIŞMALAR KONGRESİ 8-9 Eylül 2018 / CİZRE - ŞIRNAK

Hariciye Vekâleti bütçesinde 338,211 lira noksan vardır. Hariciye matbuat bütçesi ile tevhit edilmiş ve bu tevhide göre 1929 bütçesine nazaran tasarruf görülen 338,211 liradan 180,000 lirası muhtelit mübadele komisyon masrafı olarak maliyeye akdedilmiş olduğundan 1929 senesine nazaran 158,211 lira tenzilât vardır. Bu iki daire için teklif edilen miktar 4.410.170 lira olmasına göre bu dairelerden tasarruf miktarı 348,211 liradır. Ancak, şunu da söylemeliyim ki, bu tasarruftan 200,000 lirası düyun karşılığı olarak maliye bütçesine nakledilmiştir. Hizmetlerden hakiki tasarruf 148,000 liradan ibarettir. Aynı zamanda Hariciyenin 960 kuruştan hesap edilen akça farkı rayice göre (1,035) şe iblâğ edilmiştir. Sıhhiye Vekâleti bütçesinde 106,536 lira fazlalık vardır.<sup>43</sup>

Sıhhiye bütçesinde yapılan tadilâta gelince: Müteferrika, mefruşat, icar, harcırah, hakkı huzur gibi tertiplerden (90) küsur bin lira indirilmiştir. ve buna mukabil halkın sıhhatini muhafaza için kimin mubayaasına 200,000 lira ilâve edilmiştir. Müsaade ederseniz bir kaç senelik nispetini arz edeyim.

927 senesinde Sıhhiye Vekâleti bütçesi, bütçemizin yekûnu umumisine nazaran yüzde 1,65, 1928 de 1,65, 1929 da 1,99 1930 da 2,2'dir. Adliye bütçesinde 196,667 liralık noksan vardır.

Maarif bütçesinde 99,700 liralık fazla vardır. Bu bütçede harcırah, müteferrika, hakkı huzur, icar gibi tertiplerden 70,000 liraya yakın tasarruf yapılmış, buna mukabil maarifin inkişafına hadim tertiplere ilâve edilmiş olduğundan bu bütçeye 170,000 lira kadar zam yapılmıştır. Bu bütçenin nispeti şöyledir: 1927 de bütçemizin yekûnu umumisine nazaran yüzde 3,17, 1928 de 3,20, 1929 da 3,68, 1930 da 3,69 dur.<sup>44</sup>

Nafia bütçesinde 692,709 lira noksan vardır. Bu noksandan bir kısmı Beji j ener al şirketine ait borç olup Maliye bütçesine nakledilmesinden, bir kısmı Nafia Fen Mekteplerinin tevhide dolayısıyla hâsıl olan tasarruftan, 330,000 lirası vekâlet binası ve fen mektebi inşası için konulan tahsisattan ve mütebakisi diğer vekâletlerde olduğu gibi kırtasiye, mefruşat, harcırah gibi masraflardan yapılan tenzilâtтан ileri gelmiştir.

Müsmir ve memleketin inkişafına ait hizmetlere gelince: Su işleri için 250,000 lira ve yol ve köprüler inşaatı için de 50,000 lira ilâve olunmuştur. Buna mukabil şimendiferlerin inşaat programına hâlel vermemek üzere demiryollarına muavenet faslından yalnız 300,000 lira tenzil edilmiştir. Binaenaleyh, bu müsmir hidemat kısmında yalnız tadil yapılmış, hiç bir tenzil yapılmamıştır. İktisat bütçesinde 4.578.390 lira fazlalık vardır. Bu bütçenin en meşkûr vasfını ifade eden ve memleket ve halkın inkişaf ve refahını temine matuf olan zammı iktisat bütçesindedir, bu bütçenin zammı bu miktar değildir. Seyrisefaine muavenet maksadı ile Maliye bütçesine konulan 425,000 lira da ilâve edildik te hakikî zam miktarı 5.003.390 liradır.

Müsaade buyurursanız iktisat Vekâletinin geçirmiş olduğu safahatı yani yekûnu umumilerdeki nispetlerini arz edeyim.

İmparatorluk zamanında 1330/1914 senesinde; altın olarak 39.894.165 kuruş, 1331 de 37.998.611 kuruş. 1332 de 46.986.992, 1333 de 137.756.682 kuruş, 1334 te 1.582.839 lira; 1340 da 11.378.228, 1341 de 10.856.175, 1926 da 5.725.718, 1927 de 4.732.879; 1928 de 4.994.523, 1929 da 8.351.034, 1930 da 13.226.534 liradır. İktisat bütçesinin nispeti şudur: 1927 de bütçemizin yekûnu umumisine nazaran yüzde 0,74, 1928 de 2,55, 1929 da 3,85, 1930 da 5,95 tir. Millî Müdafaa bütçesinde kara, deniz, hava, imalâtı harbiye, harita hepsi birlikte olarak ceman yekûn 2.861.779 lira noksan vardır.

Kara, deniz, hava, müdafaa kuvvetleri ile sanayii harbiye ve haritacılıktan tenzil edilen 2.861.779 lira memleketin iktisadî inkişafına tahsis edilmiştir. Efendim; müsaade ederseniz bir az da varidattan bahsedeyim; Memleketimizde son senelere kadar, varidat tazminatında bulunurken müracaat edilen başlıca tarz ya içinde bulunan senenin alınmış olan hesabının seneliğe iblâğı veya neticesi alınmış olan bir sene evvelki tahakkuk ve tahsilat hesaplarının, içinde bulunulan sene zarfındaki vaziyeti hesabiyeye

<sup>43</sup>- T. B. M. M. Zabıt Ceridesi, Elli dokuzuncu İnikat, 17 - V - 1930 CUMARTESİ, XIX, s. 84

<sup>44</sup>- T. B. M. M. Zabıt Ceridesi, Elli dokuzuncu İnikat, 17 - V - 1930 CUMARTESİ, XIX, s. 84



## ŞEHR-İ NUH ULUSLARARASI MULTİ DİSİPLİNER ÇALIŞMALAR KONGRESİ 8-9 Eylül 2018 / CİZRE - ŞIRNAK

ve gelecek senenin iktisadî vaziyetine göre tahminatta bulunulması şeklinde idi. Encümeniniz geçen sene son üç senenin tahakkuk ve tahsilat hesaplarını ele aldıktan sonra içinde bulunulan senenin vaziyeti hesabiyesini ve gelecek senenin vergi miktarlarına müessir olabilecek vaziyetlerini sıkı bir tetkike tabi tutmak suretiyle tahminata girişmişti. Encümeniniz, bu tarzı tahminin memleketimizin vaziyeti hazırasınâ göre en muvafık bir usul olduğuna kanidir.<sup>45</sup> Hükümetin varidat tahmini de bu sene aynı usul dairesinde icra kılınmıştır. Encümenimiz gelecek seneden itibaren masraf için de aynı usulü tetkikin tatbikini kararlaştırmış olduğunu da -bu vesile ile Hükümetin nazarı dikkatine -arz etmeği faydalı görmektedir. Encümeniniz bu sene de varidat tahmini icra ederken geçen seneki usule tevfikân son üç senelik neticesi alınmış tahakkuk ve tahsilat hesaplarını ele almış, bu senenin tetkikatı sırasında mevcut olan dokuz aylık hesapları ile evvelki üç senenin dokuzar aylıklarının mukayesesini yapmış ve evvelki son üçer aylıklarının tezeyüt nispeti vasatîyeleri dairesinde bu sene için bir tezeyüt miktarı kabulü ile dokuz aylığı seneliğe iblâğ ve gelecek senenin iktisadî vaziyetini, zam ve tenzili icap ettirecek kanunî tadilâtı tetkik suretiyle işe başlamış ve bu esnada senenin onuncu aylığının hesabı da alınmış olduğundan, bunun rakâmını, bir kere daha kontrol ve icap eden tadilâtı yaptıktan sonra 1930 senesinin hululünden iki ay evvel tahmininde bulunmak fırsatını elde etmiştir. Encümeniniz bu suretle hareket neticesinde vasıl olduğu rakamlarla hakikate en yakın vaziyeti temin ettiğine kanidir. Bu tarzda icra kılınan tetkikat neticesi ve her vergi ve resme ait zam ve tenzil esbabı ile vergilerimizde seneden seneye görülen tezeyüt ve inkişaf dereceleri mazbatamızda tafsilen yazılmış olduğundan bu tafsilâtı aynen burada tekrar ile Heyeti Muhteremeyi tasdiden içtinap ederek yalnız 1929 - 1930 seneleri arasında bir mukayese icrası ile iktifa edeceğim:

Vasitasız vergilerde 1929 senesi muhammenatı 49.750.000 lira idi. 1930 senesi için bu kısım! 48.280.000 lira tahmin edilmiştir. Aradaki bir buçuk milyon kadar noksan, muhtelif seneler malûmatı hesabiyesine ve varidatın seyrine göre başlıca veraset ve intikal vergisiyle madenler rûsumuna yapılan 550,000 liralık zamma mukabil arazi ve sayım vergisiyle askerlik mükellefiyetinde yapılan 2.000.000 liralık tenzilden ileri gelmiştir. Vasıtalı vergilerimizin 1929 senesi muhammenatı ( 88.550.000 ) lira idi. 1930 senesi için bu kısım ( 94.250.000 ) lira tahmin olunmuştur. Arada beş buçuk milyon raddesinde görülen tezeyüt bu kısımda bulunan vergilerden yapılan 300,000 küsur liralık tenzile mukabil, nakliyat vergisinde yapılan 250,000 lira tezyit ile yeni gümrük tarife kanununun eski tarifeye nazaran varidat miktarında % 25 derecesinde bir tesir yapacağı mülâhaza ve kabul edilmekten mütevellit 5.800.000. liralık zam icrasından münbaistir.

İnhisarlar varidatı 1929 senesinde 48.825.000 lira tahmin edilmişti. 1930 senesi için bu kısım yarım milyon raddesinde bir noksan ile 48.300.000 lira tahmin olunmuştur.<sup>46</sup>

Mevcut malûmatı hesabiyeye göre bu kısımda tütüne bir milyon lira, müskirata yüz bin lira, telsiz telgraf ve telefon hasılatına üç yüz elli bin lira kadar bir zam ve buna mukabil başlıca tuz ve telgraf hasılatından iki milyon lira kadar bir tenzil yapılmıştır. Mütebaki aksamda yapılan tebeddülatta başlıca damga hasılatından 300,000, tapu haçlarından 400,000, hasılatı müteferrikadan 500,000 mülga vergiler bakayasından 700,000, icar bedelinden 200,000 lira tenzile mukabil Devlete ait tahvilât tertibine 1.000.000, mükerrer sigorta hasılatından hazine hissesi olarak 50,00 a kıymetli evrak hasılatı olarak 100,000 ve cezayı nakitlere 100,000 lira bir zam yapılmasından ibarettir. Vergi işlerine dair sözüme nihayet verirken, Maliye Vekâletinin, memleketin iktisadî hayatı ile tamamen alâkadar olarak hareket ettiğini, vergi tatbikatından dolayı vukua gelen şikâyetleri nazarı itibara alarak bunları bertaraf etmek için azamî bir itina ile hareket ettiğini zikre lüzum görürüm. Halılara mevzu resim tenzil edilmiş olması ve bazı ihracat malları üzerinde muamele vergisinin kaldırılması teşebbüsü ve arazi vergisindeki

<sup>45</sup>- T. B. M. M. Zabıt Ceridesi, Elli dokuzuncu İnikat, 17 - V - 1930 CUMARTESİ, XIX, s. 85

<sup>46</sup>- T. B. M. M. Zabıt Ceridesi, Elli dokuzuncu İnikat, 17 - V - 1930 CUMARTESİ, XIX, s. 85

## ŞEHR-İ NUH ULUSLARARASI MULTİ DİSİPLİNER ÇALIŞMALAR KONGRESİ 8-9 Eylül 2018 / CİZRE - ŞIRNAK

haksızlıkları bir an evvel izale için kısa bir zamanda tahrir icrası yolundaki teklifi kanunî ve keza kazanç ve eğlence ve hususî istihlâk vergileri tadilatı teklifleri bu düşüncelerin birer delilleridir.<sup>47</sup>

Memleketimizde gerek nakit, gerek iktisadî cesaret noktasından normal bir vaziyete girmek üzere bulunduğumuzu nazarı dikkate alarak Hükümetimizin dünya vaziyeti ile hem ahenk olmak üzere vergilerde tahfif ve ıslahat devresine doğru yürüdüğünü söylemek hakikate muvafık bir ifade olur. Şimdi bütçelerimizin takip etmekte olduğu tekâmül seyri hakkında dahi bazı maruzatta bulunacağım:

Bütçelerimizde seneden seneye bir tekâmül görülmektedir. Bu tekâmül bir kaç noktadan mütalaa edilebilir: Birincisi ve en mühimi tevazün noktası: Heyeti Celilenize takdim olunan bütçe bittabi mütevazındır ve başka türlü olmak imkânı da yoktu. İsmet Paşa Hükümetinin silsile muvaffakiyet içinde bütçe tevazününün temin keyfiyeti, artık zihinlerde o derece yerleşmiştir ki mütevazın bütçeye malikiyet bu gün fevkalâde bir hal sayılmaz, gayet tabii ve zarurî bir şey addolunur. Artık ne Hükümet açık bütçe teklifini hatırına getirir; nede encümeniniz açık bütçeyi tetkik mevzuu addı ile Huzuru Âlinize çıkmak cesaretini kendisinde görür. Bu tevazün zahirî ve lafzi değildir. Hakikî ve samimidir. Bu iddiamda nibkinlik eseri ve indi değildir. Geçen sene bütçelerinin neticesi bu iddianın en kâfi delilleridir. 1926 senesi varidat muhammenatımız 190.158.000 lira idi. Buna mukabil tahsilatı haliyeden 182.917.000 lira ve sabıkadan 8.360.000 lira ki ceman 191.277.000 lira olmuştur. Bu miktardan 10.914.629 lirası inhisar müesseselerinin tesisatı ve stokları için bu müesseselerde bırakılmasına da imkân hâsıl olmuştur. 1927 senesi için tahmin edilen 194.580.554 lira varidata mukabil haliyeden 197.730.844 lira ve sabıkadan da 6.854.096 lira ki ceman 204.584.940 lira tahsilat vaki olmuştur. Bu miktardan 5.832.153 lirası kezalik inhisar idareleri tesisat ve stokları için bırakılmıştır. 1928 senesi varidat muhammenatımız 207.173.199 liradır. Buna karşı 212.709.781 lirası haliyeden ve 9.321.006 lirası sabıkadan olmak üzere ceman 222.030.788 lira tahsilat vakidir. Bu tahsilatın 6.000.000 lira fevkalâde varidattan 9.000.000 lirası ela mahsubattan mütevellittir. Bunları hariç bırakırsak varidatı adiyemizden tahsilatımız 207.000.000 lira ki bu da tahminimize tamamen tekabül etmiştir. Tahmindeki ciddiyeti bu rakamlar en belîğ olarak ifade eder.

Tahsisat noktasından dahi bütçemizde tekâmül görülmektedir. Bunun delili de erkama müstenittir. 1926 senesinde munzam, fevkalâde ve müdevver tahsisat olarak bütçeye 26.501.832 lira inzimam ettiği halde 1927 senesinde bu miktar 23,479,096 liraya tenezzül etmiştir. 1928 senesinde ise devri tahsisat usulünün bütçe noktasından olan mahzuru Heyeti Celilenizce kabul buyrulan muhasebe-i umumiye kanununa madde-i mahsusa konularak men olunmak' suretiyle bir tekâmül yapıldığı gibi bu senenin tahsisatı munzamma ve fevkalâdesi de 1.273.477 liraya inmiştir.

1929 senesinde ise bu güne kadar munzam ve fevkalâde tahsisatlar yekûnu 3.055.000 liradan ibaret bulunmuştur. Tahsisatı munzama taleplerinin Azalmasında en ziyade müessir olan amil encümeninizin karşılığı gösterilmeyen herhangi bir tahsisat teklifini kabul etmemek hususundaki akırları, Heyeti Celilenizce tasvip edilmek suretiyle, mazhar olduğu kıymetli müzaheretin neticesi olduğunda şüphe yoktur. Şu noktayı ilâve etmeme müsaade buyurulmasını istirham ederim ki tahsisatı munzamma taleplerinin azalması şüphesiz şayanı şükran bir eseri tekâmüldür. Bu arz ettiğim tarzı hareketle tahsisatı munzamma!arın bütçe tevazününü ihlâl etmesi tehlikesi de bertaraf edilmiştir. Bununla beraber her ne suretle olursa olsun gerek tahsisatı munzamma ve fevkalâde ve gerek münakaleler bütçelerin tanzim ve tatbikinde iltizam edilmesi iktiza eden samimiyeti sarsacağı cihetle bütçe tertiplerine tahsisat vazı hususunda daha ziyade dikkat ve itina edilmesi ve bu tertiplerin ancak fevkalâde hallerden münbais zaruretlere inhisar ettirilmesi noktasına Hükümetin nazarı dikkatini celp etmeği vazife bilirim.<sup>48</sup>

<sup>47</sup>- T. B. M. M. Zabıt Ceridesi, Elli dokuzuncu İnikat, 17 - V - 1930 CUMARTESİ, XIX, s. 86

<sup>48</sup>- T. B. M. M. Zabıt Ceridesi, Elli dokuzuncu İnikat, 17 - V - 1930 CUMARTESİ, XIX, s. 86



## ŞEHR-İ NUH ULUSLARARASI MULTİ DİSİPLİNER ÇALIŞMALAR KONGRESİ 8-9 Eylül 2018 / CİZRE - ŞIRNAK

Bütçenin tatbiki noktasından da tekâmül görülmektedir. Yine geçen senelerin hesap sonuçlarına nazaran tahsilatımız tahakkukun % 94, 95'ni bulduğu gibi tahsisatın tarzı istimali hakkında ufak bir tetkik dahi bu iddianın sıhhatini ispata kâfidir.

Senesi	Tahsisatı	safiye	İmha olunan	Yüzdesi
1926	233 770	985 52	155 526	22,31
1927	224 172	630 36	322 749	16,20
1928	233 029	658 31	896 639	13,68

Bu nispetin "tedricen bütçelerin hüsnü tatbiki suretiyle daha ziyade azalacağı muhakkaktır.

Bütçenin, tertibi noktasından da tekâmül vardır. Heyeti Celilenin malûmudur ki bütçelerin bu husustaki gaye ve hedefi her tertibin taallûk ettiği hizmeti mümkün olduğu kadar müfredatı ile ifade etmek ve bütün dairelerin müşterek hizmetlerinde tenazur takibi ile mukayeseler imkânı temin eylemektir. 1929 senesinden itibaren encümeninizin teşebbüs ile Hükümet bütçe tertibinde bu hedefe yürümüş ve o sene bütçenin aldığı yeni şekil dolayısıyla dairelerle Divanı Muhasebat arasında her hangi bir ihtilâf vukuuna meydan verilmemek maksadıyla her tertibin ihtiva ettiği masraflar tehdit ve tasrih edilmek suretiyle bir cetvelde izah edilmişti. Bu, bütçe tertibi noktasından tekâmül için bir başlangıçtı. Bu sene bu cetvellerde yazılı hizmetlerin izahları maddelerde gösterilmiş ve yalnız yeni hizmetleri ihtiva eden bazı dairelerle ciheti askeriyeve bazı fasıllar yine izah namelerle tehdit ve ifade edilmiştir. Seneden seneye encümeniniz bu yolda yürüyerek, hizmetlerin kâffesini maddelerde izah suretiyle tam tekâmül teminine çalışacaktır. Bu hususta Hükümetten de azamî müzaheret göreceğini kuvvetle ümit eyler. Bütçe tekâmülü hakkında sözüme nihayet verirken düyunumuzun tesviyesi hakkındaki salahtan da bir, iki kelime bahsetmek isterim. Muhasebe-i Umumiye kanununun; halkın hukukuna riayet noktasından koyduğu esaslı hükümlerden biri borçların bazı ahvalde hatta tahsisat fevkında tesviyesine cevaz vermesidir. Encümeniniz tahsisat fevkında vaki tediyein aldığı şekli hazinenin nakdî muamelât vaziyetini sarsacak bir derecede görmüş 532 bin liralık tahsisata mukabil 6 milyon 940 bin lira borç çıkarılmış olması neticesinde geçen seneki bütçe kanunu ile bunu tahsisata bağlamağı muvafık görmüş ve bu sene dahi bu esasın muhafaza ve idamesini kararlaştırmıştır.

Ancak düyun hakkında bu kayıtları alırken bütün borçların tesviyesi imkânını düşünmüş deyin meselesinde Devletin itibariyle efradın hakkı alâkadar olmak itibariyle borç işleriyle çok ciddî surette iştigal etmiştir.<sup>49</sup>

Tetkikatımız sırasında elimizde bulunan 1928 hesabı sonuçları gösterdiği 3.116.433 liralık borca karşı 1929 senesi bütçesine bidayeten konulan ve bilâhare ilâve edilen tahsisatın 1.353.800 liraya baliğ olduğunu ve bunun tenzilinden sonra bakiye kalan 1.762.633 liraya mukabil bu sene bütçesi ile 1928 düyunu için teklif edilen miktarın İse 247,547 Liradan ibaret bulunduğunu ve binaenaleyh bir buçuk milyon raddesinde borcun karşılıksız kalmakta olduğunu anlamıştır. Borcun tamamen karşılanmadığını gören encümen temin ettiği tasarruftan muhtelif devair bütçelerinin 1928 düyunu faslını 1.253.916 liraya çıkarmış ve mütebakisinin de kısmen 1929 bütçesinde kısmen bütçe müzakeresi sırasında arz eyleyeceğı üzere 1930 bütçesinde teklif edilecek münakaleler ile temini çarelerini izhar etmiştir.<sup>50</sup> Bu suretle hesabı katinin gösterdiği rakam tamamen karşılanmıştır. 1928 senesinden evvelki borçlara gelince Heyeti Celilenizin geçen sene kabul ettiği 1513 numaralı kanun mucibince bu borçların tasfiyeden- geçirildikten sonra tediyesi lazımdır. Tasfiyei düyun kanunu tatbikatına hazinece başlanmış ve tespit edilmekte olan düyunların bir kısmının hatta bu sene zarfında tesviye edildiğı memnuniyetle görülmüştür. 1930 senesi bütçesinde bu kabil borçlar için her daire bütçesinde teklif edilen tahsisatı mahza halka suhulet verebilmek ve tasfiyeden sonra daha bazı muamelâta tevessül etmeğe hacet kalmaksızın süratle tediye icrasını temin etmek maksadıyla encümeniniz kafesini 'Maliye bütçesine' nakletmek suretiyle bir araya

<sup>49</sup>- T. B. M. M. Zabıt Ceridesi, Elli dokuzuncu İnikat, 17 - V - 1930 CUMARTESİ, XIX, s. 87

<sup>50</sup>- T. B. M. M. Zabıt Ceridesi, Elli dokuzuncu İnikat, 17 - V - 1930 CUMARTESİ, XIX, s. 87

## ŞEHR-İ NUH ULUSLARARASI MULTİ DİSİPLİNER ÇALIŞMALAR KONGRESİ 8-9 Eylül 2018 / CİZRE - ŞIRNAK

cemetmiş ve yine efradın hukukuna riayet endişesi ile bundan bir para tasarruf cihazına gitmeyerek Hükümetçe teklif edilmiş olan 775,000 liralık tahsisatı aynen kabul etmiştir. Tasfiye muamelesinin bir an evvel ikmalini Hükümetten ehemmiyetle temenni eyleriz. Bütçelerin tetkikatı sırasında bazı bütçelerde karşılıksız düyun namı ile tahsisat konulduğu görülmüştür. Tahsisat fevkında hizmet ifası kanunen memnu olmak hasebi ile bütçelere bu yolda tahsisat vazı esasen tecviz edilmeyeceği aşikârdır. Geçen sene muhasebe-i umumiye kanununun yani tatbiki dolayısı ile tesadüf edilen bu yolda bazı karşılıksız borçlar yine ahali hukukunun sürüncemede bırakılmaması endişesi ile kabul edilmişti. Zarurete müstenit olan bu istisnaî halin ' devamı bittabi tecviz edilemezdi. Binaenaleyh bu sene bütçesinde bu yolda tekerrür ettiği görülen teklifler tamamen bütçeden çıkarılmıştır. Maahaza halkın hukukunu temin için bir taraftan Heyeti Celilenize bu kabil sarfiyat hakkındaki sebepler ve zaruretleri biletraf izah ile neticeleri ittihaz buyrulacak kararlara raptedilmek ve diğer taraftan halkın da alacaklar bu sarfiyatı yapan daire bütçelerindeki tahsisattan tevkif ile temin olunmak şeklinde bir kanun lâyhasının Hükümetçe bu devrede Yüksek Meclise takdim edilmesi esasında Hükümetle mutabık kalınmıştır.<sup>51</sup>

Düyun hakkındaki maruzatıma nihayet verirken yine muhasebei umumiye kanununun 48 inci maddesinin halkın hukukunu bir ân evvel tesviyeye matuf tedbir olmak üzere tecviz ettiği müsaadenin tatbikinde bütçe samimiyetine muhalif neticeler karşısında kaldığımı söylemek mecburiyetindeyim. Muhtelif dairelerin 1928 senesi bütçelerinde bu tertipler için kabul edilen 356,500 liralık tahsisata mukabil 1.298.615 lira sarf edildiği 1929 senesinde de, 305,500 liralık tahsisata mukabil bu tertiplerden bu güne kadar 941,723 liralık sarfiyat vaki olduğu anlaşılmıştır. Bütçenin samimiyetini ihlâl eden ve hazineyi bediiyat noktasından müşkül vaziyetlere maruz bırakan bu hale mutlaka nihayet verilmesi lâzımdır. Maahaza geçen seneler netayiç hesabiyesine nazaran tediyat miktarı her neye balığ olmuş ise andan dun miktar kabul edilmemesi encümenimizce karar altına alındığını Hükümetin sureti mahsusada nazarı dikkatine arz ederim.

Maruzatıma nihayet verirken bütçe hesapları ve hesabı kafilerimiz hakkında bir kaç kelime söylemek isterim. 1927 senesinde Heyeti Celilenizin kabul buyurduğu muhasebei umumiye kanununu Maliye Vekâleti 1928 malî senesi iptidasında tatbike başladı. Her ayın malî muamelâtını gösteren miktarları dört aylık bir fasıla ile neşre muvaffak olduğu gibi hesabı kat 'iyi de malî senenin hitamından on ay sonra yani kanunun verdiği mühletten yedi ay evvel ikmal ederek Yüksek Meclise takdim etmiştir.<sup>52</sup>

Bütçenin tetkiki sırasında bir sene evvelki bütçe netayicinin encümen elinde bulunarak teklif olunan masrafların mukayesesine imkân temin edilmiş olması malî ve hesabî işlerimizde Cumhuriyet maliyesi için şayanı kayıt bir tekâmül ve terakki olduğunu ve Maliye Vekâletinin bu mesaisi takdire layık bulunduğunu huzurunuzda arz etmeği hakşinaslık lâzimesi görmekteyim. Şu vesile ile eski usule tevfikan toplanmakta olan 1927 hesabı kafisini de önümüzdeki sene 1929 hesabı kafesi ile birlikte Meclise takdim ederek Cumhuriyetin bütün hesabı kafisinin ikmal edilmesini Maliye Vekâletinden temenniye muvafık görmekteyim.

Buraya kadar vaki olan maruzatımla 1930 bütçesinin başlıca hututunu hulâsa etmiş olduğumu zannediyorum. Bunun haricinde gerek masrafin gerek varidatın bütün teferruatı hakkında bütçelerin müzakereleri sırasında Muhterem Heyetinizce daha arzu edilecek ne gibi husus olursa encümeniniz arzı cevaba amadedir. 1930 bütçesi için maruzatıma hatime olarak Cumhuriyet idaresinin ve bilhassa İsmet Paşa Hükümetlerinin bütçelerde varidat ve masrafin tevzini ile selâh mali teminine ve memleketin istihsal kuvvetlerinin tezyidiyle iktisadî hayatımızın yükselmesine affeylediğin büyük ehemmiyet malî

<sup>51</sup>- T. B. M. M. Zabıt Ceridesi, Elli dokuzuncu İnikat, 17 - V - 1930 CUMARTESİ, XIX, s. 87

<sup>52</sup>- T. B. M. M. Zabıt Ceridesi, Elli dokuzuncu İnikat, 17 - V - 1930 CUMARTESİ, XIX, s. 87

## ŞEHR-İ NUH ULUSLARARASI MULTİ DİSİPLİNER ÇALIŞMALAR KONGRESİ 8-9 Eylül 2018 / CİZRE - ŞIRNAK

itibarımızı takviye ve ilâ hususunda öteden beri gösterdiği yüksek alâka ve ciddiyet bu bütçenin de ruh ve esasını teşkil etmekte bulunduğunu ve bütçenin emniyetle telâkkiye layık olduğunu arz ederim.<sup>53</sup>

**Ağaoğlu Ahmet B.** (Kars) — Paşam bendeniz sual sormak istiyorum. Normal vaziyetten bahsettiler. Normal vaziyete avdetimizin delili nedir? Bazı mukayeseler yaptılar, rakamlar zikrettiler, o rakamlardan anladım ki 3-4 seneden beri varidatımızın miktarı takriben on milyon kadar tezayüt etmiştir. Beyefendi hazretlerinden sorarım, bu inkişaf iktisadın temininden mi, yoksa vergilerin tezayüdünden mi münbaistir?

**Bütçe E. Rs. Fuat B.** (İstanbul) — Maruzatımda kiraren işaret ettim. Arz ettim ki, bütün tafsilât varidat mazbatasında mevcuttur. Varidatımızda tezayüt ve inkişaf vardır. Hangi vergilerde ve ne nispette inkişaf olduğunu delâli ile ve hesabata müstenit olarak arz ettiğim gibi mazbatamızda münderiştir. Sureti umumiyede kül halinde mütalaa edecek olursak bu nispet, tezyit suretiyle yapmış olduğumuz kanunlardan sarfınazar, bilumum rakamlarda inkişaf olduğu anlaşılır.<sup>54</sup>

### Umumî mütalaa

Maliye Vekâletince 1930 malî senesi için alınacağı tahmin olunan varidat Yekûnu (222 992 000) liradır. İşbu miktar 1929 senesi varidat muhammenatına nazaran ( 2 446 000 ) lira fazladır. Maliye Vekâleti tarafından tanzim olunan varidat esbabı mucibe raporunda 1930 senesi için varidat tahmininde bulunulurken takip olunan usul mevzubahse edilmektedir. Bu rapora göre: Esas itibarı ile neticesi alınmış olan son hesap devresinin verdiği rakamı ele alındıktan sonra, sabit bir vaziyet irae eden vasıtasız vergilerde bir taraftan 1926 - 1927 - 1928 senelerinin katî rakamı ile 1929 senesinin ilk dört aylık hasılat miktarlarına nazaran normal görülen varidat miktarları kabul ve vilâyetler den mahallî vaziyetlere göre alman malûmat ile teyid edilen tahminin isabetli olmasına itina edilmiş bulunduğu gibi sabit bir vaziyet irae edemeyen ve memleketin malî ve iktisadî vaziyeti neticesi olarak azalıp çoğalan vergi ve rüsum için de son senenin taayyün etmiş olan hesabî vaziyeti tetkik edildikten sonra, bu varidatın eski senelerdeki seyri nazarı dikkate alınmakla beraber 1930 senesi için melhuz iktisadî ve malî müessirat ve tatbikatın eşkâli bilhassa göz önüne alınarak tahminde bulunulmuştur. Memleketimizin vaziyeti umumiye ve iktisadiyesine göre bu tarzı tahmin hiç şüphe yok en doğru ve salim telâkki edilmek iktiza eder. Encümenimizde de varidat muhammenatı üzerinde tetkikat icra edilirken bu tarzı tahmin aynen kabul edilmiştir.

Maliye Vekâletince 1930 senesi tahmin yapılırken 1929 senesinin mühim olan vergilerde ancak ilk dört aylığı malûm idi. Encümenimizin tetkikatı, bu senenin bütçe müzakeratı biraz tehhür eylemiş olması dolayısıyla dokuz aylık tahakkuk ve tahsilata istinat eylemiş ve varidat bütçesinin müzakeresi henüz başlamadan evvel mühim vergi ve resimlerin onuncu aylık hesapları da alınmış olduğundan bu son ayın hesap neticesine göre rakam üzerinde icap eden tadilât yapılmak suretiyle 1930 malî senesi için senenin girmesinden iki ay evvel tahminde bulunabilmek fırsatı elde edilmiştir. Varidat bütçesi müzakeratının tehhür etmesi bize tahminde bulunurken hakikatte azamî derecede yakınlaşmak imkânını vermiştir.

Encümenimizce varidat bütçesinin fasıl ve maddeleri üzerinde icap eden tetkikat icrasından sonra 1930 senesi varidat muhammenat umumî yekûnunun ( 222 732 000 ) lira olarak kabulü münasip olacağı neticesine vasil olunmuştur.

Varidat menbalarının beheri hakkındaki tetkikat ve hesabata başlamadan evvel, Encümenimiz memleketimizde vergi fikrinin tekâmülü ve verginin beynelmilel hayatı iktisadiyedeki kıymet ve ehemmiyeti mevzuuna temas etmek ve bu itibarla bazı mütaleatta bulunmak ihtiyacını hissetmiştir.<sup>55</sup>

<sup>53</sup>- T. B. M. M. Zabıt Ceridesi, Elli dokuzuncu İnikat, 17 - V - 1930 CUMARTESİ, XIX, s. 88

<sup>54</sup>- T. B. M. M. Zabıt Ceridesi, Elli dokuzuncu İnikat, 17 - V - 1930 CUMARTESİ, XIX, s. 88

<sup>55</sup>- T. B. M. M. Zabıt Ceridesi, Elli dokuzuncu İnikat, 17 - V - 1930 CUMARTESİ, XIX, s. 159



## ŞEHR-İ NUH ULUSLARARASI MULTİ DİSİPLİNER ÇALIŞMALAR KONGRESİ 8-9 Eylül 2018 / CİZRE - ŞIRNAK

Malûmdur ki, zamanımızda vergi işlerini, klasik maliyecilerin mütaleatı dairesinde, dar bir çerçeve içinde tetkik etmeğe ne nazârî ve nede filî ve tatbikî noktadan imkân yoktur. Vergiyi, Devlet hayatı ve ihtiyacı muvacehesinde, münhasıran malî bir iş olarak telâkki etmeyerek iktisadî bir görüşle ihdas ve tatbiki lâzım gelen bir mevzu olmak üzere ele almak zarureti karşısındayız, iktisadî görüşle vergi efradın servet ve iradından muayyen hisseler alarak, içtimaî heyetin müşterek mülkiyetine ithal ve içtimaî heyeti temsil eden Devlete mal etmek demektir. Devlet bu hisseleri heyeti içtimaiyenin ihtiyaçlarının tatmini için sarf eder. Efradın servet ve iradından alınacak bu hisse, Devletin ihtiyacına ve efradın verme kabiliyetine göre çoğalır ve azalır.

Devlet, sadece asayiş ve inzibati temin ve adaleti tevzi ile mükellef kuru bir mekanizma değildir. Devlet mefhumu her şeyi ifade etmektedir. Devlet vazifesinin bir emri tarihî ve içtimaî olarak vücut bulmuş olduğunu kabul etmek lâzımdır. Memleketimizde Devlet elinin karışmadığı iktisadî ve malî teşebbüs yok gibidir.

Devletlerin vergi tarhetmek ve masraf tediye etmek hususunda aldığı istikametlerin ana hatları, tamamen iktisadî bir veçhede inkişaf etmektedir. Memleketimizde de malî siyasetin ve bu meyanda mevzuumuz olan vergi işlerinin iktisadî bir siyasetin icabı dairesinde istikamet aldığı ve vergi cibayetinde münhasıran malî gaye takip olunmayarak memleketin ziraatı, sanayi, ticareti de himaye ve takviye edilmek maksatlarının da teminine gayret edildiği sarih bir şekilde gözükmektedir. Filhakika memleketimizdeki maliye programı:

- 1 - Vergi tarh ve tevzi noktasından.
- 2 - Masarifin sureti tevzi ve taksimi noktasından.

Olmak üzere iki taraflı iktisadî bir manzara arz etmektedir. Varidat işlerine taalluk eden bu mazbatada sadece vergi noktasından olan vaziyet tetkik edilmiştir. Memleketimizdeki efkârı ilmiye, henüz klasiklerin çizdiği daire dâhilinde emeklerken, vaizi kanun dünya gidişini takip ederek bu daireden kurtulmuş ve vergide iktisadî gaye esasına girmiştir.

### **Klasik maliyecilere göre vergide esaslı hudut:**

- 1 - Vergide maksat ve hedef münhasıran, malidir.
  - 2 - Herkes iradından aynı nispette vergi verir.
  - 3 - Umumiyet kaidesi mutlaktır. İktisadî ve içtimaî gayeler için himayeler olamaz.
- Fıkraları ila hülâsa edilmektedir.

Hâlbuki memleketimizde, vazi'i kanunun vergiyi tarzı telakkisi tamamen başka bir manzara arz eder. Vergi mevzuatımız iktisadî cepheden tahlil edilirse, aşağıdaki neticelerin şimdiden tahakkuk ettirilmiş olduğu görülür:

1 - Vergilerde; henüz içtimaî bir siyaset takibi asarı prensip olarak mevzubahis edilmemekle beraber, şahsî vergilerle, irat ve kazanca ait bazı vergilerde muafiyet ve himaye ve vergi membâna göre nispet tayini esasları mevcuttur.

2 - Vasıtasız vergilerin bazılarında müterakkıyet esasına gidilmiştir.

3 — Türkiye'nin evvelemirde bir ziraat memleketi olduğu nazarı dikkate alınarak zürra sınıfını ezen aşar vergisi kaldırılmıştır.

4-Türkiye'de Sanayi'nin geri kaldığı düşünülerek, teşviki sanayi için muayyen" vergilerden himaye esasları kabul edilmiştir.

5 - Türkiye'de ticaret ve sanayiin, harice karşı himayesi için muayyen bir gümrük siyaseti mevcuttur. Kanunî mevzuat ile temin olunan bu gayelere ilâveten, daha fazla idarî mahiyette olarak Devlet inhisarı şeklinde idare olunan müesseselerin iktisadî hayata, hiç bir zaman küçük görülemeyecek derecede yardımı bulunduğu da bir emri muhakkaktır. Darlık mıntıkasında ameleye iş bulmak için, ihtiyaçtan fazla tuz istihsal ettirilmesi, tütün ve üzüm ve incir buhranlarında tütün ve müskirat inhisarlarının buhranı tehvin edecek tedbir almaları bu meyanda zikredilebilir.

## ŞEHR-İ NUH ULUSLARARASI MULTİ DİSİPLİNER ÇALIŞMALAR KONGRESİ 8-9 Eylül 2018 / CİZRE - ŞIRNAK

Bu vaziyetlere binaen denilebilir ki memleketimizde vergi işlerinin aldığı istikamet ve vergi fikrindeki tekâmül memleketin ihtiyacına olduğu kadar, asrın en yeni felekiyata da mutabık bulunmaktadır.<sup>56</sup>

### **Verginin beynelmilel kıymet ve ehemmiyetine gelince:**

Son senelerde muhtelif memleketlerdeki vergi sistemlerinin farklı olması dolayısıyla, bilhassa mükerrer vergi alınmasını bertaraf edebilmek gayesi ile hakikî vergilerle şahsî vergiler üzerinde, veraset ve intikal vergilerinde malî, iktisadî, hukukî noktalardan, mütehasıs eşhastan mürekkep beynelmilel komisyonlar toplanarak vergi sistemleri yekdiğerini tutan ve tutmayan Devletlerarasında akit edilecek iki taraflı mukavelename projeleri ihzar eyledikleri gibi; beynelmilel iktisadî münasebatı ihlâl eden ve bilhassa ziraî memleketlerle sınaî memleketler arasında vaki ithalât ve ihracat muamelâtında, gümrük mânialarının hiç değilse arttırılmaması lâzım geleceği hakkında da vasi tetkikat icra edilmektedir. Bu meyanda mütekabiliyet şartları, en ziyade mazharı müsaade millet muameleleri, beynelmilel iktisadî ve ticarî teşkilâtın kara, deniz ve hava nakliyat kumpanyalarının ve sigorta teşkilâtlarının vaziyetleri, ecanibin maaş ve ücretleri, ticarî temsil, hadisat üzerinde mühim ve çok kıymetli projelere istinaden mukaveleler tanzim edilmektedir.

Bütün bu faaliyetler neticesi olarak, beynelmilel vergi mesaili (sistemik) ve (mütemadi) bir surette içtimalar ve konferanslarla işlenmekte ve mevcut ihtilâfları azaltmakta olan bu mesai, ilerde belki de vergi tarzlarının yeknesaklığını temin edebilecek bir mahiyet arz etmektedir.

Vergi mesaili üzerinde cereyan eden bu mesai, muhtelif memleketlerin bütçe sistemlerinin yeknesaklığını temin gayesine de teşmil edilmiştir. Malî senenin mebdei, bütçenin ihzar safahatı, Devlet muhasebesi tarzı, hesabın kontrolü eşkâlî bu meyanda mevzubahistir.

Maliye Vekâleti, beynelmilel âlemde cereyan etmekte olan bu malî faaliyetlere, filen iştirak etmemekle beraber bunları takip vaziyetindedir. Ecnebi devletlerle ticaret ve ikamet mukavelenameleri aktı sırasında birinci derecede mevzubahis olan iktisadî ve malî müsaadat ve bunların tevhit edebileceği ahval, beynelmilel mevcut faaliyetlerin mütemadi bir surette takibi ile cihanın yürüdüğü istikamet dairesinde bir tavır ve istikamet almak suretiyle hal ve intaç edilmek zaruridir.<sup>57</sup>

Memleketimizde servet ve ırada nazaran vergi yekûnu derecesini tayin etmek, servet ve iratların senevi tutarını kat'î olarak tayin imkânsızlığına binaen kabil olamamaktadır.

Bu bapta muhtelif vesilelerle ve muhtelif zevat tarafından yapılan tetkikler daima nazari ve tahminî bir kıymeti haiz olmaktan ileri geçememiştir. Faraza harbi umumiye takaddüm eden son senelerde yapılmış olan bir tahminde o tarihte beher nüfusa isabet eden vergi miktarı 1,25 Türk altını ve vergi yükü de senevi malî iradın % 30 - 33 nü tutmakta olduğu söylenmişti. Aynı usulü tahmin ile hareket edilir ve sahih olduğu iddia edilememekle beraber adiyen bir fikir verebileceği düşünülerek bir hesap yapılırsa; bu gün varidat bütçesi yekûnunun nüfusu umumiye ye taksiminde, beher nüfusa; 15,78 lira düştüğünü ve bunu altına tahvil ettik te takriben 1,60 liraya tekabül ettiği ve binaenaleyh beher nüfusun fil hal harbi umumiden evvelki zamana nazaran miktar itibariyle bir az fazla vergi vermekte olduğu neticesi hasil olmaktadır. Mehaza paranın iştirak kıymeti noktasından bakacak olursak, hayat pahalılığının derecesi kâğıtla, altın arasındaki farkın hemen iki misli derecesinde olmasına göre bu gün için beher nüfusun tediyatı, harbi umumiden evvelki miktarla mukayese edildiğinde daha az iştirak kuvvetini haiz bir meblağ olduğu da ilâve edilmek lâzım gelir.

Beher nüfusun verdiği işbu 15, 78 liranın senevi irat ve kazanç nispetini yani vergi yükü nispetini bulmak istersek; memleketimizde senevî irat ve kazanç miktarını bazı tahkikata nazaran bir milyar lirayı geçmeyeceğine göre nispeti Devlete ait vergilerden - % 22,20 miktarını bulmaktadır. Vilâyetler ve belediyelerin de vergi ve resimleri bu miktara ilâve edilirse işbu yekûn miktarı takriben %

<sup>56</sup>- T. B. M. M. Zabıt Ceridesi, Elli dokuzuncu İnikat, 17 - V - 1930 CUMARTESİ, XIX, s. 161-160

<sup>57</sup>- T. B. M. M. Zabıt Ceridesi, Elli dokuzuncu İnikat, 17 - V - 1930 CUMARTESİ, XIX, s. 161-161



## ŞEHR-İ NUH ULUSLARARASI MULTİ DİSİPLİNER ÇALIŞMALAR KONGRESİ 8-9 Eylül 2018 / CİZRE - ŞIRNAK

33,30 derecesine çıkacağı anlaşılır. Memleketimizde servetin noksanı, şahsî ve malî sayın kâfi derecede müsmir olmaması neticesi olan bu vaziyet ve nispetin devam etmeyeceği, istihsalâtın ve tedavülün artması ile iktisadî vaziyetin de düzeleceği ve bin netice vergi yükü nispetinin de daha hafif addedilebilecek bir dereceye ineceği tabiidir.<sup>58</sup>

Varidat bütçesini terkip eden fasılların varidat yekûnu umumisine nazaran nispetlerini hesap edersek, tabiri diğerle varidat miktarlarını yekûnu umumiye nazaran tahlil edecek olursak aşağıdaki neticeyi bulmaktayız:

Varidatın nev'i	Yekûnu umumiye nazaran miktarı	Yekûnu umumiye nazaran nispeti
Bilâvasıta vergiler	48 280 000	% 21
Bilvasıta vergiler	94 250 000	% 42
İnhisarlar	47 200 000	% 22
Damga, harç, kaydiye	14 281 000	% 7
Hasılat ve menafî	8 211 000	% 4
Müteferrik varidat	9 410 000	% 4

Müteferrik varidat ile hasılat ve menafî ve bir hizmet mukabili olan harç ve kaydiyeler hariç bırakılarak bilâvasıtalarla bilvasıtaları yekdiğerine nispet edersek, umumî yekûnda bilâvasıtaların 48 280 000 lira olmasına mukabil bilvasıtalarla inhisarların ve damganın yekûnu 149 650 000 liraya balığ olduğu ve bilâvasıta vergilerin bilvasıtaların % 32, 26 sim teşkil eylediğini görmekteyiz.

Blâvasıtalar arasındaki bu nispet normal olup diğer memleketlerdeki nispetlere teadül etmektedir.

Varidat bütçesinin, şimdiye kadar mutat olduğu üzere bilâvasıta, bilvasıta inhisarlar ve vb. olmak üzere kısımlara tefriki yerine vergilerin matrahlarına göre bir taksim tarzının kabul ve usul ittihazı tetkiki lâzım bir mevzu olduğu geçen seneki mazbatamızda kayıt ve işaret edilmişti. Hükümetin bu sene varidat bütçesi üzerinde kabul etmiş olduğu taksim tarzının, eski hututu esasıye dairesinde bazı tadilatı ihtiva eylediği, mahiyetleri itibarı ile istihlâk vergilerinden olan bazı vergileri bilâvasıtalarından kaldırarak bilvasıtalara aldığı görülmekle beraber arzu edilen neticenin henüz temin edilemediği görülmüştür.

Vergilerin bilâvasıta ve bilvasıta tarzında ikiye taksimi şeklindeki itiyadın, henüz birçok memleketler bütçelerinde kabul ve tatbik edilmekle beraber artık bunun terki zamanı geldiğine kani bulunmaktayız. Yukarıda da bilhassa bahsedildiği üzere, beynelmilel faaliyetler cümlesinden olmak üzere kabul edilmiş bulunan formüllere göre vergiler, irat ve servet üzerine müesses olanlar, istihsal, istimal ve muamele üzerine olanlar şeklinde iki esaslı kısma ayrıldıktan sonra beheri tali taksimata tabi bulundurulmuş ve bu tarzın gerek nazarı ve gerek mukayesevî noktadan lâzım ve müfit olacağı da kabul edilmiştir. Binaenaleyh, dünya mevzuat ve gidişi ile rabitadar ve ahenktar olması noktasından varidat bütçenin taksimatı da, aynı tertibi alması kanaatini tekrara ihtiyaç duyulmuştur.<sup>59</sup>

1929 yılı varidat mazbatasında, vergi ve resimlerin beherinden bahis ederken, memleketimizde işbu vergi ve resimlerin gerek mahiyetleri gerek nispetleri noktasından geçirdikleri safahat tarihî bir tarzda yazılmış, mamulün bih olan vergi nispetleri de kayıt ve işaret edilmiştir.<sup>60</sup>

1930 yılında da aynı şekli ihtiyar bir tekrar olacağı düşünülerek, bundan vaz geçilmiş ve beher fasıl ve maddede nispetleri değişmiş olanların yeni nispetleri, muhtelif senelerin yılsonu hesap sonuçları mukayesesi ve neticeleri alınmış senelerdeki tahsilat nispetlerine göre 1930 senesi için tahmini lâzım

<sup>58</sup>- T. B. M. M. Zabıt Ceridesi, Elli dokuzuncu İnikat, 17 - V - 1930 CUMARTESİ, XIX, s. 161-162

<sup>59</sup>- T. B. M. M. Zabıt Ceridesi, Elli dokuzuncu İnikat, 17 - V - 1930 CUMARTESİ, XIX, s. 162

<sup>60</sup>- Fatih Saracoğlu, 1930-1939 Döneminde Vergi Politikası, Maliye Dergisi y Sayı 157 y Temmuz-Aralık 2009, s.132

# ŞEHR-İ NUH ULUSLARARASI MULTİ DİSİPLİNER ÇALIŞMALAR KONGRESİ

## 8-9 Eylül 2018 / CİZRE - ŞIRNAK

gelen miktarların hesaben tayini ile iktifa olunmuş ve her hangi bir mütalaa ve temenni mevcut ise, bunlarda ait oldukları fasıl ve maddelere ait izahatın sonlarına ilâve edilmiştir.<sup>61</sup>

### Sonuç

istiklâl Harbini takip eden. 1340 senesinden itibaren bütçe sistemine girildiği ve seneden seneye bütçe tanzimi, muvazene tesisi hususunda yükseliş gösterildiği geçen senelere ait bütçe mazbatalarında kayıt ve izah edilmiş, tam manası ile hakikî ve mütevazın bütçenin, 1926 senesinde çekilen sıkıntılardan sonra, Hükümetin katî ve zarurî a hareketi sayesinde, meydana getirilmesi mümkün olabildiği, takdirle ifade ve tasrih edilmişti. O tarihten itibaren, geçen üç senelik zaman zarfında Devlet hizmetlerini ifa eden muhtelif dairelere tahsisat tevzii; varidat ve masraf rakamlarının tespiti hususunda 1 gösterilen itina ve dikkat açık bütçe, hesapsız ve muvazenesiz tediyelere karşı ilân olunan husumet, malî tarihimizde geleceklerin asla unutamayacakları bir devreyi açmıştır. O günden bu güne kadar Devlet taahhütleri sağlam ve emin görülmeğe, Devlet hesabına verilen sözler hiçbir şüphe ve tereddüde düşülmeden kabul edilmeğe başlanmış ve alışılmıştır.

1930 malî yılı rakamları incelendiğinde, Türk maliyesinin omuzlarına yüklenen ağır ve hayatî işlerin ne kadar az zamanda ve ne kadar geniş ölçülerle başarılmışa çalışıldığı malî inkişafa doğru ne nispette terakki adımları atıldığını göstermeğe kâfidir, imparatorluk zamanından kalma dâhilî borçların ödenmemiş veya mahsup olunmamış çok az kısmı kalmıştır.

Haricî borçlardan çoğu tesviye suretlerine bağlanmıştır. Osmanlı imparatorluğunun taksime uğramış borçlarından hissemize düşen kısmın ilk taksiti hamillerde bulunan miktarlardan, geçen seneye ait olanı da 1929 senesi bütçesine konulan 15 milyonluk tahsisattan tesviye olunmuştur. Fakat açıkça söylemek lâzımdır ki harice olan bu tediyeler paramızın kıymetine fevkalâde tesir etmiş, malî idaremiz için azim müşkülât çıkaracak, iktisadî nizamımızı tamamen bozacak, memleketimizin takatini esasından sarsacak bir vaziyet husule getirmiştir mahsup olunmamış çok az kısmı kalmıştır.

Dahilde görülen işlere gelince, 6, 7 yüz bin muhacirin iskânı bu zamanda yapıldığı gibi altı koldan demiryolu inşasına devam olunmuş Anadolu demiryolları; reji satın alınmış diğer iki inhisar idaresi için tesisat vücuda getirilmiştir. İktisadî ve malî membalarımızın henüz çok verimli olmadığı bu zamanlarda ve geçirilen kuraklık senelerine rağmen, görülen işler cidden ehemmiyetlidir. Alınan bu neticeleri bir taraftan milletimizin hamiyet ve fedakârlığına diğer taraftan sebat ve metanetle çalışan meclisimizin himmet ve gayretine borçluyuz.

Malî siyasetimiz daimî hizmetlerde başkasına muhtaç olmadan kendimize kifayet etmektedir. Vergilerin mükellefler üzerindeki tesirini adım adım takip ve taharri ederek vergi kanunlarını ve istihsal unsurlarını tazyik etmeyecek ve millî iktisadiyata zarar vermeyecek şekilde esaslı surette ıslah eylemek vergi hükümlerini sık sık değiştirmeyip, bilâkis bu hükümlerde bir an evvel istikrar teminine çalışmak, vergi tatbikatına itina ederek azamî netice almak ve elde mevcut kuvvet ve vasitalara göre hizmet ve masrafları ayırıp sıralamak 1930 malî yılı bütçesinin esasını teşkil etmiştir.

### Yararlanılan Kaynaklar:

#### Resmî Kaynaklar

- T. B. M. M. Zabıt Ceridesi, Elli dokuzuncu İnikat, 17 - V - 1930 Cumartesi, XIX
- Kalkınma Planları (Birinci Beş Yıl) 1963-1967
- BCA (Başbakanlık Cumhuriyet Arşivi), Lahika, Dosya:030-10/26-152-10
- BCA. Lahika, Dosya:030-10/26-152-10
- BCA.1929 Senesine ait İktisadi Rapor, Dosya:030-10/26-156-164.7
- Tür Parlamento Tarihi, III. Dönem, 1927-1931

<sup>61</sup>- T. B. M. M. Zabıt Ceridesi, Elli dokuzuncu İnikat, 17 - V - 1930 CUMARTESİ, XIX, s. 163

# ŞEHR-İ NUH ULUSLARARASI MULTİ DİSİPLİNER ÇALIŞMALAR KONGRESİ

## 8-9 Eylül 2018 / CİZRE - ŞIRNAK

- 1930 senesi bütçesi hakkında Umumi Mazbata
- Resmi Gazete, 1 Haziran 1930, İstanbul Darülfünununun 1930 malî senesi bütçe kanunu
- 1930-1938 Dönemi- Planlı Devletçilik
- Diğer Yayınlar
- Fatih SARAÇOĞLU, 1930-1939 Döneminde Vergi Politikası, Maliye Dergisi y Sayı 157 y Temmuz-Aralık 2009
- Kazım Öztürk, TBMM - III. Dönem, 1927 – 1931, II.
- Özer Ertuna, 1923'ten Bugüne Türkiye Ekonomisi ve 2023'e Doğru Hedefler, journal.mufad.org.



# ŞEHR-İ NUH ULUSLARARASI MULTİ DİSİPLİNER ÇALIŞMALAR KONGRESİ

## 8-9 Eylül 2018 / CİZRE - ŞIRNAK

### TÜRKİYE CUMHURİYETİ İLE OSMANLI DÜYUN UMUMİYESİ HAMİLLERİNİN MÜMESSİLLERİ ARASINDA AKDEDİLEN MUKAVELENAMENİN MECLİSATE GÖRÜŞÜLMESİ

Doç. Dr. M. Salih Mercan  
Bitlis Eren Üniversitesi Fen-Edebiyat Fakültesi  
msmercan@beu.edu.tr

#### Özet

Mazinin bize bıraktığı en büyük meselelerden birini teşkil eden harici borçlar meselesinin hukuku vaziyetini ve tediye şekil ve miktarlarını tespit eden mukavelename harici ilk borç Kırım Muharebesinde akdedilmiştir. Tarihimizde Tanzimat'ı Hayriye namı ile tanınan ıslahat ve sairinin ve israfın tahmil ettiği masarifi ve muharebenin açtığı külfetleri karşılayabilmek için yapılan ilk harici istikraz. 4 Ağustos 1854 tarihinde olmuştur. Bir kere günlük ihtiyaçlar için ve istihlâk için açılan bu istikraz yolu mali zihniyemiz henüz ne olduğu malûm olmadığı cihetle derhal tevali ve teselsül başlamış ve 1855, 1858,1860 yılları istikrazları bir biri ardınca imzalanmıştır.

İlk istikraz tarihinden itibaren 20 sene içinde yapılan 14 istikraz az bir zaman geçmeden ve ihraç edilen ve mütemadiyen kıymetleri sıfıra doğru koşan para durumu, devleti öyle bir vaziyeti maliye içine koymuştur ki yalnız düyunu hariciyenin tediyesi matlup faizleri için yeni istikraz afetinden başka çare kalmamıştır. Çünkü o tarihte hakiki varidatı 17 milyon olmayan devlet, 13 milyon altın faiz ödemeye mecbur kalmıştır. Bu devirlerde hükümet para veren bulunduğu takdirde her ne şartla olursa olsun istikraz afetine hazır ve amade bir hale gelmiştir.

1875 senesi içinde devletin istikrazlardan mütevellit mali vaziyeti şu idi: Devlet o vakte kadar takriben 5 milyar 400 bin Frank yani 240 milyon lira borçlanmıştır. Buna mukabil dâhili para 3 Milyar Frank idi Bu, alınan meblağın mühim bir kısmı komisyon, ücret, masraf ve saire diye ödenmiş olduğu nazarı dikkate alınacak olursa görülür ki hakikatte 250 milyon liraya yakın borçlanmış olan devlet ancak bunun yarısını eline geçirebilmiştir.

Çok fena mali durum içinde Bosna - Hersek isyanları ve diğer yerlerde ki kötü gelişmeler, devleti ödemeleri ertelemeye mecbur etmiştir.

Osmanlı İmparatorluğu'nun çöküş yıllarında iç ve dış krizler devam ederken, ödemeler 1914 yılına kadar yine de düzenle yürütülmüştür. Yukarıda değinildiği üzere Düyun-u Umumiye İdaresi I. Dünya Savaşı (1914-1918) yıllarında kendisine bırakılan yerlerdeki gelirleri toplamaya devam etmiş bunları tahvil sahibi sermayedarlara aktarabilmiş, ancak, Osmanlı Devleti 29 Ekim 1914 tarihinde Almanya'nın yanında Birinci Dünya Savaşına katılınca, İngiliz, Fransız, İtalyan, Rus ve diğer bazı alacaklıların kupon bedellerinin ve taksitlerinin ödenmesi durdurulmuştur. Almanya ise, Osmanlı Devleti'nin savaş giderlerini karşılamak yerine, onu dört yıllık savaş boyunca ve avans vererek 180,5 milyon lira dolayında kendisine borçlandırmış, Avusturya'dan da 2,2 milyon lira dolayında avans alınmıştır. Bununla birlikte, bu borçlar gerek 10 Ağustos 1920 Sevres Antlaşması ile gerek 24 Temmuz 1923 Lozan Antlaşması ile sorumlu tutulmamıştır.

Türkiye'yi takriben seksen sene müddetle tazyik altında tutarak mevcudiyeti maliyesini İktisadiyatını tahrip eden bu istismar müessesesinin ana hatlarını anlamak ve Türk maliyesini çemberi içine nasıl aldığı tayin edebilmek için ayrıldığı dört devre üzerinde ayrı ayrı incelemek gerekir. Diğer taraftan, Osmanlı Hükümeti 1920'de ödeme yasağını kaldırmış gelir tahsilatlarının değeri düşmüş para birimi üzerinden toplanmış olmasına rağmen, birikmiş taksitlerin ödenmesine bir dereceye kadar çalışmıştır.

**Anahtar Kelimeler:** Osmanlı Devleti, Türkiye Cumhuriyeti, Dış Borç, İç Bor, Düğünü Umumiye



# ŞEHR-İ NUH ULUSLARARASI MULTİ DİSİPLİNER ÇALIŞMALAR KONGRESİ

## 8-9 Eylül 2018 / CİZRE - ŞIRNAK

### Giriş:

Cumhuriyetimize maziden miras kalan kötü ve fena işlerden, karışık ve en ağır muamelelerden biri de bu haricî borçlar işi idi. Bunun ölçüsünü tayin edebilmek için Düyunu umumiye ne idi, bu gün ne oldu. Türkiye’de Düyunu umumiye meselesi ne idi ve ne oldu?

Türkiye’yi takriben seksen sene müddetle tazyik altında tutarak mevcudiyeti maliyesini İktisadiyatını tahrip eden bu istismar müessesesinin ana hatlarını anlamak ve Türk maliyesini çemberi içine nasıl aldığı tayin edebilmek için ayrıldığı dört devre üzerinde ayrı ayrı incelemek gerekir. <sup>1</sup>

**Birinci devre:** Sultan Abdülmecid’in devrinde başlayıp 1299 senesinde neşredilen muharrem kararnamesine kadar olan kısım.

**İkinci devre:** Muharrem kararnamesinin neşrinden 1324 senesinde meşrutiyet inkılabına kadar olan kısım.

**Üçüncü devre: Meşrutiyetten** umumî harbin zuhuruna kadar olan kısım.

Dördüncü devre: Birinci Dünya Harbi’nin başlangıcından Mondros mütarekesine ve Cumhuriyetin İstanbul’a hâkim olduğu güne kadar olan zaman, tabiri diğerle saltanatın ilgasına kadardır.

**Birinci devre:** Abdülmecid devrinde hariçten ve Galata bankerlerinden başlayan istikrazlar Abdülaziz’in zamanında miktar ve hacmiş artırmış 93 muharebesine kadar takriben 35 sene zarfında yapılmış istikrazların yekûnu 300 milyon altını tecavüz eylemiş idi. O zamanlar Devletin varidatı borçların faizlerine dahi kifayet etmediğinden kupon bedellerini ödemek için yeni yeni istikrazlar aktı ile hâsılını evvelki borçlara tahsis eylemek en tabî işten addedilirdi.

İstikraz yapılamadığı zaman bir kaç sene sonraki vergiler Galata bankerlerine iltizama verilme suretiyle para alınırdı.

Bu istikrazların itibarî kıymetlerine nazaran ihraç kıymetleri yüzde 46 ya satılmış olanlar da mevcuttur. Açık ifade ile yüz lira borçlanıp mukabilinde 46 lira para almak ve ayrıca da komisyon ve ihraç masrafını vermektir. Bu tarihe kadar yapılmış istikrazların üs tüste vasatı hesapla Hazineye gelen para borçların nisfî derecesini tecavüz etmez.

1293 tarihine kadar tediye edilmiş olan miktarlardan bakiye kalan borçların bir kısmı üzerinde faiz ve ikramiye cihetlerinden cüzî bir tecil yapılmış ve buna ramazan kararnamesi unvanı verilmişti.

1296 tarihinde sultanlık hazinesi ne borçlara ve ne de maaş ve masrafa verecek para bulamadığından tediye (ödemeyi) tatil eylemesi üzerine hâmillerin vekilleri ile İstanbul’da iki sene devam eden müzakereden sonra 1288 - 1299 senesinin muharrem ayında (muharrem kararnamesi) neşredildi.<sup>2</sup>

Muharrem kararnamesi neşri tarihine kadar verilmiş olan miktarlardan başka 159 489 980 liralık istikrazatı umumiye ve 31 500 000 Rumeli demiryolu tahvilâtı olarak ceman 191 milyon İngiliz lirası yahut 210 milyon Türk lirası borç bakiresi tayin ederek (Mısır vergisi karşılığı ile yapılmış istikrazlar bu yekûndan hariç), bundan istikrazatı umumiye kısmından müterakim faizlerdin, ikramiyelerden ve bir miktar da resûlmal(| en tenzilât yaparak 82 225 827 liraya ve Şark| demiryolları kısmını da 14 milyon 211 bin 407 liraya indirerek yekûnunu 96 milyon 437 bin 234 lira olarak tayin etmiştir.

İstikrazatı umumiye kısmını, a, b, c, d, olmak üzere dört tertibe ayrılarak ve sırası ile her tertibi ödemek üzere faiz ve amortismanlarını, tedibe şartlarını lehlerine tanzim ve emniyet altına almışlardı.

<sup>1</sup>-T. B. M. M. Zabıt Ceridesi, Altmış birinci inikat, 28-V-1933 Pazar, XV, s. 387 (Gümüşhane Milletvekili Bütçe Encümeni Reisi Hasan Fehmi Beyin Osmanlı Borçları Hakkındaki açıklaması)

<sup>2</sup>- T. B. M. M. Zabıt Ceridesi, Altmış birinci inikat, 28-V-1933 Pazar, XV, s. 388



# ŞEHR-İ NUH ULUSLARARASI MULTİ DİSİPLİNER ÇALIŞMALAR KONGRESİ

## 8-9 Eylül 2018 / CİZRE - ŞIRNAK

Mısır vergisi ile akdedilmiş istikrazlar 1855 tarihinde (beş buçuk milyon) ve onu müteakip 3 milyon 300 bin ki ceman 8 milyon 800 bin liralık istikrazı olduğu gibi ipka ederek ve karşılığını Mısır vergisinden başka gümrükler üzerine havale keşidesi sureti ile de tefrik ederek idaresini ellerine almışlardı.<sup>3</sup>

### Dış Borçlarla İlgili Genel Durum Meclisteki Görüşmeler:

#### *Dış Borçların Genel Bir seyri Ve Yasal mevzuatlar*

Muharrem kararnamesinin çok mühim bazı noktaları:

A - Hâmillik tarafından müntahap yedide altısı ecnebi olmak üzere bir dünyunu umumiye meclisi idaresi vücuda getirmiştir Salâhiyeti mutlak, idaresi müstakildir.

B |- Türkiye İmparatorluğu şu varidatı hâmillik emrine dünyunu umumiye müessesesine katı ve lâyetegayyer olmak kaydı ile **terk etmiştir**.<sup>4</sup>

#### **Varidat şunlardır:**

1-Tütün, tuz inhisarları, (İmal, ihraç, hakkı da dâhil),

2 -Damga resmi ve ruhsatiye harçları ile İstanbul ve tekmil Marmara havzası ve Manyas gölü balık rüsumu; Edirne, Bursa, Samsun, Tokat, Kavala, Yenice, Eskice, Saruhan, Sile İzmit, Kartal, Gebze, Danca ipek aşan,

3 -Ticaret muahedelerinin tetkikinde gümrük resminin artmasından hâsil olacak fazlalar,

4 - Patente nizamnamesi mevkiî icraya vazedildiği takdirde temettü vergisinin o tarihteki gelirlere nazaran hâsil olan fazla varidat,

5 — Bulgaristan emareti maktu vergisi. Bu vergi tahsil edilinceye kadar her sene tütün aşarından 100 bin altın ayrıca verilecektir.

6 -Kıbrıs vergisi, bu vergiyi Hükümet tahsil edilip dünyunu umumiye ye teslim edemezse her sene maliye ayrıca 130 bin altın hazineden verilecektir. Ve tütün aşarının Bulgaristan vergisi karşılığında bakiye kalacak kısmı da dünyunu umumiye emrine rehin kalacaktır.

7- Şarkî Rumeli maktu vergisi,

8 -Tömbeki rüsumundan senede 50 bin altın.

9 -Berlin muahedesi mucibince Sırbistan, Karadağ, Bulgaristan, Yunanistan'a 93 harbi ile geçen yerlerin imparatorluk borcundan isabet edecek hisselerden tahsil olunabilecek meblâğ «Ekseriya tahsil edilmiştir.»

D. Muharrem kararnamesi zahiren borç miktarını tenzil etmişse de memlekette dev ağızlı bir ejder yaratmıştır ki bu da ahalinin Devlete vereceği vergi ve resimleri doğrudan doğruya hâmillik hesabına cibayet yani tarh, tahakkuk, tahsil, kambiyo tahvil, alacaklılara irsal ve tevzide tamamen serbest olduğu gibi bu işler için istediği teşkilâtı arzu eylediği maaş miktarları ile yapmakta müstakil bir Dünyunu umumiye meclis ve müessesesi de doğurmuştur.

Terk olunan varidatın kanunlarını tadilde Devlet serbest değildi. Dünyunu umumiyenin muvafakatini almaksızın bu vergi ve resim nispetlerini artırıp eksiltemezdi. Fazla varidat daima onun elinde ve emrinde kalır, Hazineye iade edilecek kısım da daha evvelden yüksek faizlerle avans edilirdi.

Masraflarına ve maaşlarına hiç müdahale olunamazdı, hatta 1324 meşrutiyet inkılâbı üzerine millet meclisinde dahi Dünyunu umumiye bütçesinin umumî bütçeye ithali bir şekilden ibaret idi. Dünyunu umumiyenin yalnız maaş ve idare masrafları senesine göre bir milyon ile 700 bin altın arasında cereyan ederdi. Dünyunu umumiye memurları Devlet memurlarının haiz oldukları bircümle hukuk, imtiyazı aynen haiz ve maliyeden tekaüdiye maaşı almak hakları temin edilmiş olmakla beraber fazla olarak ta Dünyunu

<sup>3</sup>- T. B. M. M. Zabıt Ceridesi, Altmış birinci inikat, 28-V-1933 Pazar, XV, s. 388

<sup>4</sup>- T. B. M. M. Zabıt Ceridesi, Altmış birinci inikat, 28-V-1933 Pazar, XV, s. 388

## ŞEHR-İ NUH ULUSLARARASI MULTİ DİSİPLİNER ÇALIŞMALAR KONGRESİ 8-9 Eylül 2018 / CİZRE - ŞIRNAK

umumiye müessesesi dâhilinde açılan müteaddit sandıklardan da müstefit olurlardı. Bu sandıkların büyük sermayesi metruk varidattan veyahut aşar cibayet masrafı namı ile her sene Hazine'den ayrıca verilen 50 bin altından idare meclisi Kararı ile tefrik edilen hisselerden tereküp ederdi.

Gerek muharrem kararnamesine ve gerek terk olunan varidata yani Düyunu umumiye müessesesinin imtiyaz ve istiklâline en ufak bir muhalefet edildiği takdirde 1299 tarihinde borcun esası olan 210 milyon altını tenzilatsız olarak talep etmek salâhiyetlerinin mahfuz bulunduğu tehdit silâhını kararnameye derç etmeği de unutmamıştı.

Türk hâkimlerini temsilen idare meclisinde bulunacak bir aza intihabı hakkım da ellerine almak için Düyunu umumiyenin ihtiyat parası ile ve muhtelif namlarla açılan sandıkların paralar ile borsalardan satın aldıkları Türk tahvilâtım Düyunu umumiye meclisi elinde tutarak dört senede bir defa şehremanetinde yapılan intihapta istediği zata reyini vermek suretiyle mutlak bir ekseriyet temin ederek Türk hâkimlerinin bir aza intihap hakkım da bu suretle eline almıştı.

### ***Düyunu umumiye ye terkedilen varidata mühim noktaları da şunlardır:<sup>5</sup>***

Muharrem kararnamesinde ile gösterilen gümrük resminin artırılması halinde hâsıl olacak fazla varidat. Esasen kapitülasyonlar dolayısıyla Türkiye gümrük resmini arzusu gibi tezyit edemeyeceğinden ve şayet her hangi bir taviz mukabilinde tezyide muvaffak olsa varidat fazlasının Düyunu umumiye ye daha evvelden terkedilmiş olması, Devlet için bu hususta ivaz olarak fedakârlığı icap etmeyeceğinden yüzde 8 den ibaret olan gümrük resmi halile kalarak Türkiye, Avrupa fabrikalarının açık pazar halinde muhafaza edilmiştir. Makedonya ıslahatı gibi siyâsî sebepler zuhurunda muvafakat ettikleri yüzde 3 zam doğruca Düyunu umumiye kasalarına gider ve oradan üç vilâyetin ıslahatına sarf edilirdi. Bu vilâyetler Türkiye'den ayrıldıktan sonra bu resmi munzam Düyunu umumiyenin varidatı esasıyesesi kapsamına girdi, gene bu cümleden olarak muharrem kararnamesinde 4 numara ile ifade olunan temettü vergisinin tezyidi halinde fazla olacak varidatın düyunu umumiyeye ait olması hükmü ile de Maliye nezaretini temettü vergisinin ıslah ve tezyidi hususlarında teşebbüs ve enerjisini takyit ederek zaten kapitülasyonlar dolayısıyla o zaman bu vergiden muaf olan ecnebi ticarethaneler meyânında ticareti ellerinde bulunduran ekalliyetlerin de yarım asır bir müddet Devlete pek cüzî bir temettü vergisi vermelerini ve bu suretle bu ekalliyetlerin servetlerini Hazine aleyhine takviyeyi temin etmişlerdir. «5» numaradaki Bulgaristan emareti vergisine yukarıda işaret edilmişti. Hiç alınmamış, mukabilini bizim vergiler ödemiştir. Rumeli şarkî vergisi kısmen alınmış, kısmen gene bizim, vergilerle ödenmiştir.<sup>6</sup>

Muharrem kararnamesinin 9 numara ile ifade eylediği Sırbistan, Karadağ, Bulgaristan, Yunanistan Düyunu umumiye hisseleri, bunlar borçların taksiminde kullanılan sistemin yanlışlığı dolayısıyla borcun resülmali Türkiye uhdesinde kalmış, yalnız senelik mürettebat hisseleri tefrik edildiğinden bu memleketler borç hisselerini ekseriya vermediklerinden Türk Hazinesi bunları da ödemekte devam etmiştir.

Balkan harbinden sonra da Londra muahedesinde de aynı hataya düşülmüş ise de istiklâl harbinden sonra Lozan'da borç taksimi için kullanılan yeni sistemle bunların da nasıl ıslah edildiği aşağıda açıklanacaktır.

Garp sermayedarlarının Türkiye'yi kapitülasyonların yanında ikinci ve birincisinde daha geniş bir usulle istismar esaslarını muharrem kararnamesi programlanmıştır.

Maliye nezaretleri kendilerinden daha kudreti ve mali nüfuzu her cephede müessir gördüğü Düyunu umumiye idaresini para için bir melce telâkki ederek onun vesayeti altında para tedarik edebilmek için kayıtsız ve şartsız teslim olduğundan (meşrutiyet maliyesi de dahil) kırk küsur sene Düyunu umumiye 'de aza, ekseriya reis olan bir ecnebi İstanbul tahtı malisinin hakikî bir kirali olmuştu.

<sup>5</sup>- T. B. M. M. Zabıt Ceridesi, Altmış birinci inikat, 28-V-1933 Pazar, XV, s. 389

<sup>6</sup>-

## ŞEHR-İ NUH ULUSLARARASI MULTİ DİSİPLİNER ÇALIŞMALAR KONGRESİ 8-9 Eylül 2018 / CİZRE - ŞIRNAK

Bu şerait hâsıl olduktan sonra henüz Türklerin elinde kalmış olan sair varidat membalarını rehin olarak saltanat idaresine para vermek ecnebler için çok kârlı ve emin bir iş olmuştu. Saltanatın da doymak bilmeyen ihtiyacı karşısında tarafeyn istikraz işlerine devam ettiler.

İkinci istikraz devresine geçmeden evvel imparatorluğun dâhilde iki büyük malî teşebbüsüne kısaca işaret edilecek olursa:

Bunlardan biri Kırım muharebesinde çıkarılan kaimeler ile muharebeden sonra dâhilî borçlar için ittihaz olunan kararda yüzde ellisi Hazine hesabına kayıtları terkin edilecek, diğer yüzde 50 için de alacaklıların vergi borçlarına mahsup olunmaktan ibarettir. Bu formüle

« **Darülfünun kaidesi** » denilmekte idi.<sup>7</sup>

Diğeri, 1293 muharebesinde çıkardan kaime ile nakliyattan, iaşeden ahaliye olan borçlardır. Bu borçlara bir şey verilmemiş, kaimeler de bir tertibe tâbi tutulmadığından kıymetleri sıfıra inmiş, ahali ellerindeki kâğıtları yaktılar, iki sene sonra yalnız yüzde 25 inin vergi borçlarına mahsubu için bir kararname çıkmışsa da bu % 25'lerden elde kalan kısım için de İstanbul'daki sarraflar ile ortakları istifade etmiştir. Hakikî alacaklılar her şeyden mahrum kaldılar.

Dikkate şayandır ki haricî borçlarına karşı en mühim vergilerini ecnebilere terk eden o idare kendi halkının alacakları için hiç bir sureti tesviye düşünmeyerek haklarını iptal etmiştir. Cumhuriyet idaresinin dâhilî borçlar ile haricî borçlar üzerinde ne yaptığını da sonuçta göreceğiz.

**İkinci devre:** 1299'dan meşrutiyete kadar olan Sultan Abdülhamit zamanı istikrazları:

Bunların 62 173 090 lirası hariçten uzun vadeli istikraz ve 6 452 335 lirası da dahildeki müesseselerden avans şeklinde olarak toplam 68 625 425 Türk altına baliğ olmuştur. Bu devre müddet itibarı ile kendisinden evvelki devre ve sonraki meşrutiyet zamanına nispeten miktar itibarı ile daha az istikraz yaptığı anlaşılırsa da bu istikrazların şeraiti meşrutiyet istikrazları şartlarından daha ağırdır. Teminatları daha kuvvetli olmasına rağmen ihraç kıymetleri daha eksiktir.

Müfredatı şunlardır:<sup>8</sup>

1-1890 senesi tahvilâtı Osmaniye 4 999 500 Türk altın itibarı kıymet karşılığı düyunu umumiye ye tahsis suretiyle devredilen varidat, Bursa, Karahisar, Kırşehir, Yozgat, Kayseri sancakları aşan, bunlardan başka gümrüklerden senede 80 bin altın.

2- 1896 istikrazı 3 272 720 Türk altın itibarı kıymet karşılıkları: Aydın, Hüdavendigâr, Selanik vilâyetleri ağnamı ile, Bursa, Karahisar, Karelî, sancakları hububatının öşrü, müteferrika âlân, İzmir, Saruhan, Menteşe, Denizli, Biga sancakları palamut, afyon ve zeytin yağı aşarı.

3-1891 istikrazı 6 948 612 itibarı kıymet karşılığı: Mısır vergisinin bakiyesinden.

4-1894 istikrazı - 9 033 574 - itibarı kıymet karşılığı: Mısır Zeyle vergisi bakiyesinden,

5-1903 saydı Mahi istikrazı 2 640 000 itibarı kıymet karşılığı.

Muharrem kararname ile Düyunu umumiye ye terk olunan yerlerden maada mahallerin balık rüsumu ve pösteki resimleri, tömbeki beyiyeleri, ipek aşarından Düyunu umumiye ye terkedilmemiş olan mahallerin koza aşan ve İzmir sancağı hububat aşarından senede 30 bin altın damga resmine tâbi evrakın tevsi edilmesinden hâsıl olacak tezayüdü rüsumdan Hükümet hissesi Düyunu; umumiye ye tahsis edilmiştir.

6 -1904 istikrazı 2 950 000 itibarı kıymet karşılığı, Konya ve Halep vilâyetlerinden ve Urfa sancağı işarından kısmen mürettep mahaller,

7-Bağdat demiryolları 3 teipte istikrazlar 13 064 000 itibarı kıymet karşılıkları, 1908 senesine kadar yapılmış istikraz için cinayeti Düyunu umumiye ye terk veya tahsissen tevdi edilmiş olan karşılıkları ait oldukları borçların senelik mürettebatında fazla kalacak Hükümet hisseleri,

8-1905 teşhizatı askeriye istikrazı 2 640 000 itibarı kıymet, karşılığı vasitasız vergiler

<sup>7</sup>- T. B. M. M. Zabıt Ceridesi, Altmış birinci inikat, 28-V-1933 Pazar, XV, s. 390

<sup>8</sup>- T. B. M. M. Zabıt Ceridesi, Altmış birinci inikat, 28-V-1933 Pazar, XV, s. 390

# ŞEHR-İ NUH ULUSLARARASI MULTİ DİSİPLİNER ÇALIŞMALAR KONGRESİ

## 8-9 Eylül 2018 / CİZRE - ŞIRNAK

### ***Bu devre ait belli başlı avanslar:***<sup>9</sup>

1-Fenerler idaresinden iki defada 350 000 Türk altını, karşılığı fenerler hasılatından Hazine hissesi,

2 -Burath maden şirketinden 80 bin altın,

3- Köstence kablo şirketinden 17 335 altın, karşılığı, .posta telgraf hasılatından,

4- Eytam sandıkları ile mülkiye tekaüt sandığından muhtelif tarihlerde 2 000 000 u mütecevizdir karşılığı yoktur,

5 -Ziraat bankasından muhtelif tarihlerde beş milyonu müteceviz iken 1340 senesine kadar muhtelif hesaplardan mahsuptan sonra kalan bakiyeyi Bütçe encümeni 1340 senesinde dört milyon lira olarak tespit etmiştir. Cumhuriyet Hazinesi de tamamen ödemiştir.

Gene Sultan Abdülhamit devrine ait demiryolları işletme kilometre teminatı: işletme kilometre teminatlarının senelik mürettebatı azamî 890 000 Türk altınıdır. Düyunu umumiye ye cibayeti devredilen karşılıklar şaınlardır:

1 -Haydarpaşa - Ankara hattı, karşılığı İzmit, Ertuğrul, Kütahya, Ankara sancakları aşan,

2 -Selanik - Manastır hattı, karşılığı Selanik, Manasta- sancakları aşan,

3 -Dedeagaç - Selanik hattı, bu hattın geçtiği yerlerdeki sancakların aşan. Bunlar da Dedeagaç, Gümölcine, Dırama, Serez sancakları ataradır,

4 -Eskişehir - Konya hattı. Karşılığı Trabzon, Gümüşhane sancaklarının her nevi öşür geliri ve hattın geçeceği yerlerin aşar fazlalarından mürettep hisse,

5- tamir - Kasaba hattı. Karşılığı, Saruhan, Denizli, Aydın sancakları aşan,

6 –Alaşehir, Afyon Karahisar hattı. Karşılığı işletme hasılatından Hükümet hissesi ile o tarihe kadar imtiyaz verilmiş olan hatlara teminat olarak tahsis edilen aşar mürettebat fazlalarından,

7- Konya - Ereğli hattı. Karşılığı hattın hasılatından Hükümet hissesi ile yüzde dört faizli bir istikraz akdedilerek bu istikraz hâsılı karşılık olacaktır,

8- Hama - Reyak hattı. Karşılığı Şam, Akâ, Hama sancakları asarı,

9 -Bağdat ikinci ve üçüncü kısımlar. Karşılığı Katıya ve Adana vilâyetleri ağnam rüsumu ile Halep vilâyeti ağnam rüsumundan tazminatı karşılığında bakiye kalacak miktar,

10 -Alpullu, Kırkkilise hattı ile Haydarpaşa - Ankara - Eskişehir - Konya hatlarında seyrüseri katarları tahkimatı için Düyunu umumiye varidatı üzerine açılan avanslardan temin olunmuştur. Kilometre teminatı karşılıkları da senede azamî 890 bin altın olmasına göre bu hatların işletmeğe açıldığı tarihten itibaren otuz seneden evvel istimplâk veya işletmeğe vaziyet hakkı da mevcut olmadığına göre bu teminatın asgarî otuz sene devam mecburiyeti nazarı dikkate alınırsa o zamanın cari faizine göre yüzde beş faizli ve otuz senede itfa edilecek 13 700 000 altının senelik mürettebatı olur. Bu sermayeyi de Sultan Abdülhamit devrinin istikrazlarına ilâve etmek icap eder.<sup>10</sup>

Gene bu devrin mühim muamelâtı maliyesinden biri de tevhidi düyun meselesidir. 1903 tarihinde muharrem kararnamesine tâbi borçlardan (A) tertibi hitam bulmuş, (B) tertibinden de bir miktar ödenmişti. (B) tertibinden kalan bakiye ile (C. D.) tertipleri aşağıda belirtildiği şekilde birleştirilerek düyunu muvahhide namı altında yeniden çıkarılan yüzde dört faiz ve yüzde 0, 45 amortismanlı tahvil ile mübadele edilmiştir. Bu mübadele ameliyesi (B) tertibi yüzü 70, (C) tertibi yüzü 42, (D) tertibi yüzü 37 hesabı ile yeni tahvil ile değiştirilmiştir.

<sup>9</sup>- T. B. M. M. Zabıt Ceridesi, Altmış birinci inikat, 28-V-1933 Pazar, XV, s. 391

<sup>10</sup>- T. B. M. M. Zabıt Ceridesi, Altmış birinci inikat, 28-V-1933 Pazar, XV, s. 391



## ŞEHR-İ NUH ULUSLARARASI MULTİ DİSİPLİNER ÇALIŞMALAR KONGRESİ 8-9 Eylül 2018 / CİZRE - ŞIRNAK

Tevhit ve tebdil işi, düyünü umumiyenin talep ve muvafakatinden doğmuş borç toplamı üzerinden rakamen tenezzül vaki olmuşsa da tediye cihetinden Hazine için kârlı bir iş olmamıştır. Tevhidi düyundan evvel bu tertiplerin sırası ile borsalardaki kıymetleri daha çok aşağı olduğundan kolayca itfa ediliyordu, faizleri 299 tarihindeki tasfiyede yüzde 1 - 3 (yüzde birden üçe) kadar oldukları halde tevhit muamelesi her tertipte müsavi yüzde 4 faiz kabul etmiştir. Çok sonra itfasına başlanacak olan O. D. Tertipleri daha evvel B. tertibi ile beraber muayyen miktarlar üzerine itfa esası kabul edildiğinden mühim bir spekülasyon zemini hazırlanmıştır.

Bu tevhit muamelesi ipin 1 460 000 Türk altını masrafı Hazine deruhte etmiş ve başkaca düyünü umumiyenin ihtiyat akçesine 300 bin ilâveten vermiştir.

Bu mukavelede tevhit harici bırakılan Şark demiryolları tahvillerinin senelik mürettebatı 270 000) altın tespit edildikten sonra tahvilâtı mümtaza karşılığı olan ( 430 500 ) lirasını da mürettebatın tahvilâtı mümtazının tamamen imhasında düyünü muvahhediye tahsis edilmesi de ilâve olunmuştur.

1906 tarihinde tahvilâtı mümtazanın düyünü muvahhide evsafındaki tahvil ile mübadelesi basta düyünü umumiye olmak üzere alâkadarların teklifi üzerine (1 367 970) liralık fazla ta düşünmeksizin kabul edilmiştir. İstikrazlarda olduğu gibi tevhit ve mübadelelerde de komisyonlar, sair masraflar Hazineye tahmil edilmiştir.

1209 tarihinden evvelki borçlardan (Mısır vergisi ile akdedilmiş olanlar hariç olmak üzere bakiye kalanlar için kırk kûsur milyonluk yeni tahvil verilmiştir. 299 senesinden sonraki borçlar bunun haricindedir.

**Üçüncü devre:** Meşrutiyetin ilânından harbi umumiye girdiğimiz tarihe kadar:<sup>11</sup>

1908 senesi meşrutiyet, arz ve izah olunan ağır şerait altında devir aldığı maliyeyi düyünü umumiye cephesinden en ufak bir değişikliği dahi düşünmeksizin, düşünse de hiç bir şeye muvaffak olmaksızın zaten Hazinenin elinden çıkararak düyünü umumiye ye intikal eden belli başlı varidat membalarından mahrum kaldığından gene istikraz siyasetine daha ziyade vüsat ve revaç vermiştir:<sup>12</sup>

**Meşrutiyetin ilânından Birinci Dünya Harbine** girdiği tarihe kadar yedi sene zarfında (48 633 442) liralık usun vadeli haricî istikraz ve (8,5) sekiz buçuk milyon hazine tahvilâtı ihracı ve dâhil ve hariçteki müesseselerden (19 731 286) liralık uzun ve kısa vadeli avans muamelesi yapmıştır. Yekûn (76 864 728) liraya balıdır.

Bunların miktarları ile karşılıkları şunlardır:

1- 1908 istikrazı 4 411 212 Türk altını itibarî kıymet. Karşılığı, rûsumat emaneti hasılatı umumiyesin den ve idaresi düyünü umumiye ye muhavvel kilometre teminatı, aşar hasılat fazlaları,

2- 1909 istikrazı (7 000 004) itibarî kıymet Türk altını. Karşılığı kısmen Sivas, Konya, Kastamonu, Adana vilâyetleri aşarlarından ve Kalecik kazası aşarından, Halep vilâyeti ağnam fazlalarından,

3-1911 istikrazı iki tertip (11 000 000) itibarî kıymet Türk altını. Karşılığı İstanbul vilâyeti gümrükler hasılatından senede (550) bin altın,

4- 1914 istikrazı (22 000 000) itibarî kıymet Türk altını. Karşılığı 1914 senesine kadar akdedilmiş bilcümle istikrazların karşılıkları olan varidatın mukaveleleri mucibince kendi tertipleri ayrıldıktan sonra artacak meblağdan ve aşar -"•serine mevzu hisse-i iane ( iptidaî mektepler için zammedilmiş idare-i husus üyelere ait hissedir ) hisse-i ianenin düyünü umumiyeye tahsisinden ve Reji şirketinin maliyeye art temettü hissesinden Reji avansları karşılığı tefrik olunduktan sonra kalacak bakiyelerden,

5- Hudeyde - Sana demiryolu istikrazı (1 000 010) itibarî kıymet, karşılığı Hudeyde ve Cidde gümrükleri hasılatı,

6- Havuzlar ve doklar istikrazı (1 210 000) itibarî kıymet, karşılı Sivas vilâyeti aşarından,

<sup>11</sup>- T. B. M. M. Zabıt Ceridesi, Altmış birinci inikat, 28-V-1933 Pazar, XV, s. 392

<sup>12</sup>- T. B. M. M. Zabıt Ceridesi, Altmış birinci inikat, 28-V-1933 Pazar, XV, s. 392



## ŞEHR-İ NUH ULUSLARARASI MULTİ DİSİPLİNER ÇALIŞMALAR KONGRESİ 8-9 Eylül 2018 / CİZRE - ŞIRNAK

7- 1908 Bandırma - Soma hattı istikrazı(1,712j304) itibarı kıymet, karşılığı İzmir - Kasaba demiryolları hasılatından hükümet hisseleri ve demiryolları işletme kilometre teminatı karşılıklarından artacak miktarlardır.

8- Hazine tahvilleri:

1- Yüzde altı faizli tahvilât 3,000,000,

2- Yüzde beş faizli tahvilât 5,500,000,

Karşılıkları vasıtasız diğer vergilerden maliyece ödenecektir. Bu tahvillerin beş buçuk milyonluğu Alman bankerleri ve 3 milyonluğu da Periye bankası yüzde vasatı seksen, seksen beş hesabı ile satın almışlardır.

Bunlardan, başka Balkan Harbi nihayetlerinde dâhilde de iki buçuk milyon liralık ayrıca Hazine tahvili satılmıştır. Bu son kısım yukarıdaki yekûna dâhil değildir.

***Meşrutiyet devrinde uzun ve kısa vadelerle alınmış avanslar ve karşılıkları şunlardır:***<sup>13</sup>

1-Bank dö Fransez 1911 - 1912 - 1913 senelerinde üç defada (1,320,000) Türk lirası. Karşılığı Trabzon vilâyeti gümrükleri,

2-Bağdat demiryolu şirketinden 1913 te (510,059) Türk lirası. Karşılığı Düyunu umumiye fazlalarından ve hattın Hükümet hissesinden evvelki taahhütlerinden kalacak kısımlardan vesaire mahsubattan,

3-Türkiye Millî ve Selanik bankalarından 1912 de (1.650,000) Türk lirası. Karşılığı Edirne, Selanik, Aydın, Hüdavendigar, Beyrut vilâyetleri gümrükleri hasılatından evvelce Düyunu umumiye ye mürettep miktardan artacak bakiyeler,

4-Türkiye Millî bankasından 1911 de (2,054,860) Reşadiye zırlısı için. Karşılığı Hazinece varidatı umumiye den ve Donanma cemiyeti hasılatından ödenmek üzere,

5-Selanik bankasından 1914 te (60,000) lira. Karşılığı hazine tahvili rehin etmek mukabilinde,

6-Osmanlı bankasından 1912 - 1913 - 1914 senelerinde meşrut hesabı cari haricinde olarak altı defada (5,622,200) Türk altını. Karşılığı Düyunu umumiyece cibayet edilmekte olan ağnam ve aşar fazlalarından ve tütün öşürü ile Bağdat, İskenderun, Haydarpaşa da dâhil olduğu halde gümrük varidatından bu tarihe kadar Düyunu umumiye ye muhassas mürettep meblağın temininden sonra kalacak miktarı ve harp vergisinden; Hazineye ait kısım ve Sivas aşarından Düyunu umumiye ye mürettep kısımdan bakiye kalacak miktar ve Diyarbakır, Sivas, Trabzon, Kastamonu, Şam, Musul, Karesi, Bolu, Hüdavendigar, Erzurum, vilâyetleri ağnamından,

7-Tütün reji şirketinden iki senede ve beş defada ( 1 860 000' ) Türk altını. Karşılığı Reji şirketinin temettüsünden Hazine hissesi ile İzmir aşarından bu tarihe kadar Düyunu umumiye ye gösterilmiş karşılıklardan bakiye kalacak kısım.

8-Anadolu demiryolu şirketinden 1914 te (200 000) altın. Karşılığı gümrükler hasılatı umumiyesin den,

9-Düyunu umumiye meclisinden 1913 ve 1914 senelerinde on beş defa da (2 951167) lira karşılığı gümrük resmi zammı, Düyunu umumiye ye mevdu müteferrika aşarının hisse ianeleri, Aydın, Hüdavendigar ağnam bakiyesi, Sivas aşar bakiyesi, kısmen de evvelki istikrazlardan satılamayıp Hazinede kalan tahvillerin terhini ve sair karşılıkların fazlaları,

10- Doyçe banktan 1911 - 1912 senelerinde iki defada ( 3 003 000 ) lira. Karşılığı, kısmen gümrükler varidatından evvelki karşılıklar temin edildikten sonra bakiyesi de bir sene sonra tadat edilecek olan ağnam hasılatından Hazine tahvili rehin mukabilinde,

11-Fenerler idaresinden 1913 senesinde (500 000) altın. Karşılığı, fenerler idaresi hasılatından Hükümet hissesi. Bu hisse 16 da yedisi Hükümete ait olduğundan bu hisse fenerler avanslarının yalnız faizlerine

<sup>13</sup>- T. B. M. M. Zabıt Ceridesi, Altmış birinci inikat, 28-V-1933 Pazar, XV, s. 393

## ŞEHR-İ NUH ULUSLARARASI MULTİ DİSİPLİNER ÇALIŞMALAR KONGRESİ 8-9 Eylül 2018 / CİZRE - ŞIRNAK

kifayet etmediği ve resülmali imha için karşılık kalmadığı hesaben anlaşıldığı halde fenerler işletme imtiyazının bu avanslar Hükümet hisseleri ile itfa edilinceye kadar ki ebediyet ifade eder - temdit edildiği bu mukavelede münderiçtir. Mukaveleyi meclis encümenleri senelerce tetkik etmediğinden tasdiksiz kalmıştır.<sup>14</sup>

Bu suretle meşrutiyetin yedi senelik istikraz işleri 76 milyon 864 bin küsur liraya baliğ olmuştur. Avansların bir kısmı uzun vadeli istikrazlarla kapatılmışsa da bir kısmı kendi karşılıkları ile devam ederek Cumhuriyet idaresine devredilmiştir. Bu avansların alınmasına başlıca sebep istikraz karşılıkları geniş mikyasta Düyunu umumiye idaresine tahsis edildiğinden sene nihayetinde karşılık fazlalarını istirdada kadar tahammül edilemeyerek daha evvel yüksek faizlerle Devlete ait parayı avans şeklinde alarak sene nihayetinde mahsup edilen düyunu umumiye avansları bu mahiyettedir. Diğeri kısa vadeli istikrazdır.

Gerek Abdülhamit ve gerek meşrutiyet istikrazları yüzde yetmişten başlayarak yüzde seksen beşe kadar muhtelif kıymetlerle ihraç edildiği, komisyon, tabı ücreti, acyo ve sair masraflar da nazarı dikkate alınırca bu iki devrin yaptığı istikrazların hâsılı yüzde 30 noksanı ile hesap edilebilir. Bazı mukavelelerde istikraz hâsılından eşya mubayaa etmek ve o memleketin fabrikalarına siparişler vermek ve istikraz dâhilde yapılacak bir iş için ise o işi behemehâl toptan ve götürü bir bedel mukabilinde parayı ikraz eden memleketin müteahhitlerine vermek, şartları vardır.

Gene bir kısım istikrazlarda imtiyazlı şirketlerin haksız taleplerim lehlerine olarak kabul ederek hemen halletmek veya yeniden imtiyaz vermek ve yahut mevcut imtiyazları lehlerine olarak genişletirmek, tarifelerini arttırmak kayıt ve şartlarına ve teati edilen mektuplara ve karara istikraz mukavelelerinde çokça tesadüf edilir. Bu devreye ait olan mülâhazama şu iki noktayı da ilâve etmekte fayda görürüm: 1914 istikrazından harbi umuminin zuhuru üzerine Paris müessesatı maliyesinden henüz alınamayan bakiyelerin araştırılması, Harbi umumî içinde Bağdat inşaat şirketine Toros kısmının teşrii inşası için maliyeden verilen (3) milyon liralık avans hesabı. Gerek Berlin muahedesi ile ve gerek Balkan harbinden sonra Londra muahedesi ile başka memleketlere tefrik edilen düyunu umumiye mürettebat hisselerini tamam vermediklerinden bizim vergi membalarımızın ödemiş olduğu meblağı de alâkadar Devletlerden istemek icap eder. Bunları imkân ve zaman ile araştırmak maliye ve hariciyemizin işidir.<sup>15</sup>

### **Dördüncü devre**

Harbi umumiye dâhil olduktan Mondros mütarekesine kadar yapılan muameleler ile Cumhuriyet idaresinin İstanbul'a hâkim olduğu güne kadar İstanbul idaresinin marifetleri;

1-1915 senesinde Avusturya – Macaristan bankalarının verdiği avans (5) milyon altın harp içerisinde Almanların harp masrafına ve bilhassa Irak, Filistin cephelerine yardım olarak verdiği altınlar, muahedelerle ibra edilmiştir.

### **1-Dâhilî muameleler ve neticeleri:**

1-1914 - 1917 senelerinde muhtelif tertiplerler<sup>16</sup> çıkarılmış evrakı nakdiye (158,000,000). Bu evrakı nakdiye harp masrafı için müttefiklerden bir yardım taahhüdü almaksızın harbe girildiği için kâğıt çıkarmak zarureti dolayısıyla Almanlarla akdedilen malî mukavelelere göre birinci tertibin karşılığı olan (5) milyon altını, sulhun akdinden altı ay sonra bu evrakı nakdiye hâmilleri ile mübadele etmek üzere İstanbul'da Düyunu umumiye idaresine teslim edilmiş, diğer tertiplerin karşılığı da sulhun akdinden sonra muhtelif tarihlerde bedeli ödenmek üzere Alman hazine tahvilâtı gene düyunu umumiye emrine verilmiştir.

<sup>14</sup>- T. B. M. M. Zabıt Ceridesi, Altmış birinci inikat, 28-V-1933 Pazar, XV, s. 393

<sup>15</sup>- T. B. M. M. Zabıt Ceridesi, Altmış birinci inikat, 28-V-1933 Pazar, XV, s. 393

<sup>16</sup>- T. B. M. M. Zabıt Ceridesi, Altmış birinci inikat, 28-V-1933 Pazar, XV, s. 393

## ŞEHR-İ NUH ULUSLARARASI MULTİ DİSİPLİNER ÇALIŞMALAR KONGRESİ 8-9 Eylül 2018 / CİZRE - ŞIRNAK

Neticede gerek bu altınların ve gerek Alman hazine tahvillerinin mukabilini uzun vadeli istikraza kalbederek Türklerin bunları asırlarca ödemesi mukadderdi. Versailles muahedesi Almanları bu taahhütlerinden ibra ve hazine tahvillerini hükümsüz bırakmıştır. İstanbullun işgalinde muhasım devletler Düyunu umumiye de Türk evrakı nakdiyesi birinci tertibi hâmillerinin hesabına emanet bulunan altınları Londra ya nakletmiş ve Düyunu umumiye de bu işe seyirci kalmıştır.

Bu suretle evrakı nakdiye karşılıksız olarak yalnız Türklerin omuzlarında bırakıldı.

2-Harbi umuminin üçüncü muamelesi vatandaşlardan aldığı tekaifi harbiye, vesaiti nakliye, aşar, iaşe, emsalleri ve taahhüt bedelleri ile maaş, masraf terakümleri bu meblağ mülga Maliye nezaretinin hesabına göre (45) milyon lirayı mütecaviz idi. Bu hesabı Ankara idareleri 1336 senesinden itibaren ashabi istihkakının veya köylerinin vergi borçlarına mahsup suretiyle ve sonra da mahsubu umumî kanunu ile geniş miyasta mahsup yaparak kalan cüzî bakiyeyi de tasfiyei düyun tahviline raptederek vatandaşların matlûplarına cevap vermiştir.

3-Dördüncü muamelesi (18 000 000) istikrazî dâhilî akdetmiş. Bundan yalnız bir buçuk senelik faizi vermiş, resûlmal ile diğer faizlerini olduğu gibi bırakmıştır. Bu istikrazın faizi altın ve karşılığı da ağnam hasılatının Hazineye kalan kısmından olacak idi.

4-Damadın düyunu umumiyeden aldığı avans takriben (2) milyon lira, bu para ile kuvayı inzibatiye teşkil edeceğinden işgal kumandanlarının muvafakat ve yardımları ile alınmış. Karşılığı askerî demiryolları ambarları da dâhil olmak üzere İstanbul'daki ambarlarda Devlet malı olan eşyanın satış muamelâtı. Satılmış ve para verilmiştir.

5-Osmanlı bankasından meşrut hesabi cariden başka iki defa da (2,5) milyon liralık avans. Bunların karşılığı kısmen satılacak eşya bedelinden ve mühim kısmı da istikrazî dâhilî kuponları için bırakılmış olan altınları rehin vermek suretiyle,

6-İstikrazî dâhilî kuponları bedeli için Osmanlı Bankasına bırakılmış olan (460) bin altından 80 000 altının rehin fazlası addedilerek işgal kumandanlarının talebi ve Düyunu umumiyenin delâleti ile satılarak tutan Damat hükümetine verilmiştir. Kalan (380) bin altını elden kaçırmamak için Ankara hükümeti İstanbul'a vaziyet etmeden evvel rehin bedellerini vermek altınları bedel mukabilinde almış ve Ankara'ya hafiyen nakletmiştir.

7-Damat Ferid'in İstanbul'da bulunan Ziraat bankası merkez veznesinden aldığı 1 500 000 lira. Karşılığı yoktur ve İstanbul idaresi bu paradan birini vermemiştir. Bu dâhilî muamelelerin yekûnu Alman ve Avusturyalılardan alınan altınlar hariç olmak üzere (227 000 000) liradır, satılan altın bedelleri hariçtir.

İstiklâl muharebeleri büyük zaferle bittiği zaman Mustafa Kemal Paşa'nın yeni kuracağı Türkiye, Düyunu umumiye cephesinden şimdiye kadar izah eylediğim bulaşıklığın içinde idi. Hariçî borçlardan o tarihe kadar ödenmiş olanlardan gayri Mısır vergisi ile alınmış paralar da gene dışarıda olmak üzere (161 303 833) lira baş paradan müterakim faizlerden ibaret Düyun» umumiye işi ile karşılaştı. Son altın bütçe olan 1330 - 1914 senesi Düyunu umumiye bütçesindeki bir senelik mürettebat faiz ve amortismanlarla idare masrafı (11 400 000) altındır. Bu sene Devletin umum varıdatı (32 600 000) altındır. Sulh kongresinin halledeceği bin bir işler arasında bir de bu dev cüsse Düyunu umumiye işleri mevcuttu.<sup>17</sup>

***Bu meselenin üç büyük yüzü vardı:***

***1- Borcun aslı ve nasıl taksim edileceği,<sup>18</sup>***

<sup>17</sup>- T. B. M. M. Zabıt Ceridesi, Altmış birinci inikat, 28-V-1933 Pazar, XV, s. 394

<sup>18</sup>- T. B. M. M. Zabıt Ceridesi, Altmış birinci inikat, 28-V-1933 Pazar, XV, s. 394

## ŞEHR-İ NUH ULUSLARARASI MULTİ DİSİPLİNER ÇALIŞMALAR KONGRESİ 8-9 Eylül 2018 / CİZRE - ŞIRNAK

2- Düyunu umumiye müessesesi ve onun haiz olduğu imtiyazlar ile hâmiller emrine bu idareye terk veya tahsissen tevdi edilmiş vergi ve resim membalar ( Bunları hariç rehinler kelimesi ile ifade ediyorlardı).

3-Üçüncüsü de senelik mürettebatın hangi cins para ile hesap olunacağı meselesi, diğer bir ifade jile kuponlar meselesi idi.

Uzun muharebelerde gençliğini şehit vermiş bir millet, istilâlar altında mamureleri harap olmuş kir vatan için bundan daha fena bir miras tasavvur olunur mu? İşte Cumhuriyet bu berbat mirası ister istemez eline alarak halletmek çarelerini aradı. Düyunu umumiye imtiyazatına dokunmak Türkiye için harabiyi mucip olacağını söyleyenler dış eksik değildi.

### Nasıl hâlettiler?

1 — Birinci mesele düyunu umumiyenin taksimi

Bu taksim işi Berlin muahedesi ile Balkan harbi üzerine Londra muahedelerinde Türkiye'den ayrılmış yerler için imparatorluk borçlarına isabet eden senelik mürettebattan hisse tefriki şeklinde olmadı. Çünkü bu taksim şeklinde borçlu olan Türk devletinin resülmale ait tahvili hâmilin yedinde kalacağından senelik mürettebattan hisse ayrılan diğer devlet hissesini vermediği takdirde Türk hazinesi hatta hazineye sormaksızın düyunu umumiye müessesesi kendisine mevdu Türk vergi membalarından bunları da ödemekte devam ediyordu. Genç Türkiye idaresi mazinin düştüğü hatalara düşmedi. Borcun asimin yani resülmalin taksimi ile hisse ayrılan diğer devletlere isabet edecek miktar için Türkiye'nin sureti kati yede ve mutlaka da ibrasını istedi. Bu tabî talebin gayesini sezen düyunu umumiye müessesesi küre-i arz yerinden kopmuş gibi vaveyla kopardı. Hariçte ve dâhilde dedikodular başladı. Bu nevi sermaye fennen kabili taksim değildir diyenler oldu. Bin bir müşkülât içerisinde kabili taksim olsa bile Türkiye'ye mahsus yeni tahviller ile mübadele masrafı sekiz on milyon lira olacağını ve buna ne lüzum olduğunu iddia edenler de bulundu, Bunlara rağmen salahiyetli makam sermayenin taksiminde ısrar etti. Sarsılmaz kaya gibi metin olan baş murahasımız İsmet Paşa bu talebini ısrarla tekrarladı. Muvaffak oldu. Resülmal şu suretle taksim edildi.<sup>19</sup>

Mısır, Zeylâ vergisi karşılığı ile akdedilmiş istikrazlar tamamen Mısır hissesine tefrik edildikten sonra bakiye kalan baş para ve faiz (161,5) milyon lira muharebelerin başladığı bir evvelki sene varidatına göre hisseler tefrik edildi. Taksim tarihine kadar teraküm etmiş faizler de nazarı dikkate alındı. Bu suretle faizler de dâhil - (107) milyon lira Türkiye Cumhuriyetine ve (54,5) milyon lira d» Balkan devletleri ile Suriye, Irak, Arabistan devletlerine ayrıldı.

Türkiye hissesi diğerlerine nispeten çok görülürse de bunun sebebi gene idare-i sabıkadır. Çünkü vergileri sakın ve muti olan Anadolu halimim üzerine yüklenmesinden dolayı ayrılmış olan memleketler az vergi verdikleri için borçtan da az hisse isabet etmiş oldu.

Berlin muahedesinde ve Balkan harbinden sonra olduğu gibi Lozan'da da yalnız senelik mürettebatın tefriki ile iktifa edilmiş olsaydı bu gün Türk vergi mükellefleri aleyhine Mısır vergisi istikrazları da dâhil olmak üzere (161,5) küsur milyon borç senedi ecnebilerin elinde mahfuz bulunacağından şimdiki mesut neticeler daha çok müşkül ve belki de daha ağır olacaktı.

İkinci mühim mesele: Düyunu umumiye müessesesinin haiz olduğu imtiyaz adedi sayılmayacak kadar çok olan mukavelenameler, terk veya tahsissen tevdi edilmiş olan karşılıklar. Bunu» en mühimi muharrem kararnamesi meseleleri.

Ankara idaresi kendi emrinde bulunan vilâyetlerdeki düyunu umumiye teşkilâtını bir Müdürü umumî ile Maliye vekâletine raptederek bütün hasılatını eline almak suretiyle kısmen emrivaki ihdas eylemişti. Düyunu umumiye meclisi bunu geçici zannetmekle beraber müteaddit protestolar etmekten de geri durmadı.

Gerek muharrem kararnamesi ve gerek diğer mukavelenamelerin mahfuziyeti hakkında

<sup>19</sup>- T. B. M. M. Zabıt Ceridesi, Altmış birinci inikat, 28-V-1933 Pazar, XV, s. 395



## ŞEHR-İ NUH ULUSLARARASI MULTİ DİSİPLİNER ÇALIŞMALAR KONGRESİ 8-9 Eylül 2018 / CİZRE - ŞIRNAK

Lozan muahedesine bir şey derç edilmemesin çok dikkat edildiğinden bu mühim mesele hâmillikle Türkiye arasında muallel bir vaziyette kalmış olması temin edilmişti.

Cumhuriyet Hükümeti her sene emrivakileri biraz daha tevsi ederek bir kaç sene içerisinde düyünü umunüyenin elinde ve emrinde hiç bir varidat bırakmadı. 1928 itilâfnamesi de bu mukavele ve imtiyazı hukuken iptal etmiş oldu.

**Üçüncü cephesi:** Türkiye'ye ayrılmış olan(107) milyon liranın hangi para ile hesap edileceği meselesi idi ki buna kuponlar meselesi deniliyordu.

Türkiye bunun Türk evrakı nakdiyesi ile hesap edilmesini istiyor, alacaklılar namına hareket edenler de o zaman altın veya altına yakın olan İngiliz lirası ile hesap edilmesinde ısrar ediyorlardı. Lozan müzakeratının başladığı günden son dakikasına kadar en çetin müzakere ve münakaşalar bu mesele etrafında oldu.<sup>20</sup>

Nihayet müzakereyi bitirebilmek için o zaman on altısı bir Türk evrakı naktiyesi olan Fransız frangı ile hesap edilmesine temayül eylediğimizi şimdi arz edebilirim. Bunun tutan senede dokuz, on milyon Türk evrakı naktiyesi idi. Alâkadarlar asla yanaşmadılar. Nihayet tarafeyn ayrıca anlaşmak üzere mesele müzakere harici bırakıldı. Hemen arz edebilirim ki faiz nispeti ne olursa olsun şimdi kabul edilen senelik mürettebat (700) bin altın o zaman isteyip te kabul ettirmediğimiz frank hesabından daha çok aşağıdır. Bu meseleyi altın veya İngiliz lirası hesabından çıkarmak için idaresi düyünü umumiye haricinde kalan bazı muameleler üzerimde fırsat düştükçe emri vakiler ihdas etmekten geri kalınmadı.

Meselâ tütün reji şirketi avansları faiz ve amortismanları için İstanbul'a hâkim olmadan evvel İngiliz lirası hesabı ile tevzi edilmiş üç senelik mürettebatın Ankara itilâf namesi mucibince hesabı frank esasına tebdil edilerek terzi edilmiş olan para farkını işleyecek seneler faiz ve amortismanlarına mahsup edilmişti.

### **Genel olarak:**<sup>21</sup>

Tevzisine Osmanlı bankasının mutavassıt bulduğu bir kısım istikrazlara 1914 senesinde beri mütedahil kupon ver tahvil bedellerin banka emrinde bulunan meblağın tevzinde Fransız frangı ile hesap edilmesi ve atiyen bu. Hâmillerin bu hesap için hiç bir fark iddia etmeyeceklerinin taahhüt ettirildikten sonra tevzi edilmesi hususundaki ısrarlarımız muvacehesinde istediğimiz taahhüdü mübeyyin üç kıta itilâfname Banka Umum Müdürlüğünün 10 Temmuz 1339/1923 tarihli tezkeresi ile hazineye gönderilmişti Fakat düyünü umumiye müessesesi bu kabil muamelelere asla yaklaşmadı. O mütemadiyen hariçte; dâhilde gürültü çıkardı.

Düyünü umumiye müessesesinin imtiyazlarına güvenerek yaptığı muamelelerden bir iki misal zikretmekle memleketimiz için bu müessesenin nasıl hareket ettiğini efkârı umumiyenin takdirine bırakmış olacağım.

1337 senesine ait olmak üzere düyünü umumiye meclisinin o zaman yayınladığı senelik raporda ellerinde kalan İstanbul ve civarından düyünü umumiye idaresince cibayet edilen (12) milyon küsur lira varidata mukabil (3) milyon yüz küsur bin liralık masraf yaptıklarını ve bu da varidatın % 25 nispetinde olduğunu neşrediyorlardı. Hâlbuki bu varidattan ( 6 803 000) lirayı gümrük resmi munzamları ile tütün reji şirketi varidatından ve tütün aşarından ve tömbeki resmi olarak diğer teşekküllerin yani rüsumat idareler ile reji şirketinin toplayarak nakden düyünü umumiyeye teslim eyledikleri meblağ için düyünü umumiye hiç bir masraf ihtiyar etmediğine ve bakiye kalan beş milyon üç yüz küsur bin liranın da mühim kısmı damga hasılatı olup bu da yalnız % 5 beyiye ücreti ile kolayca elde edilir para olduğu nazarı dikkate alınırsa düyünü umumiyenin masrafı topladığı paranın % altmış beşini tecavüz etmektedir.

<sup>20</sup>- T. B. M. M. Zabıt Ceridesi, Altmış birinci inikat, 28-V-1933 Pazar, XV, s. 395

<sup>21</sup>- T. B. M. M. Zabıt Ceridesi, Altmış birinci inikat, 28-V-1933 Pazar, XV, s. 395



## ŞEHR-İ NUH ULUSLARARASI MULTİ DİSİPLİNER ÇALIŞMALAR KONGRESİ 8-9 Eylül 2018 / CİZRE - ŞIRNAK

Trakya'dan topladığı paralan ecnebi parasına tahvil etmek için her sene İstanbul borsası kambiyo fiyatının en yükseği üzerinden bir senelik muamele hesap olunduğu cetvellerin tetkikinden anlaşılıyor, acaba bu azîm meblâğ senenin bir gününde ve fiyatların en yüksek bulunduğu günlere mi tesadüf etmiştir? Harbi umumî senelerinde düyunu umumiye kasalarında toplanmış olan paralan Versailles muahedesi at olunduktan Almanya'nın talihi ve markın mukadderatı anlaşıldıktan sonra (150) milyonluk mark satın alarak Alman bankasında depo etmek suretiyle az bir zaman sonra mark kıymeti sıfıra düşmesinden Düyunu umumiye müessesesi hem müvekkili olan hâmillere ve hem de Türklere hizmet mi etti, yoksa vazifemi

yaptı? Hatta bu (150) milyon mark henüz kıymetini muhafaza ederken tevziatta bu parayı kullanmayıp ta o devirde üç sene zarfında İstanbul piyasasından (3) milyon İngiliz ve (54,5) milyon frank mubayaa etmeleri Türk parasına ve piyasasına kast değil midir? Bizim vergi ve resimlerimizden topladığı paralardan ve henüz hâmillere tevzi edilmeden evvel İstanbul işgal kuvvetleri kumandanlığı emrine yüzde iki faizle bir defada (7) milyon, ikinci defada (3) milyon Türk lirasını ikraz ettirmek salâhiyetini nereden almıştı?. Türk Hükümetinden mi yahut adedi (250 000) i tecavüz eden ve bütün Avrupa'ya yayılmış olan hâmillerden mi müsaade almıştı? Bu misaller sayılmayacak kadar çoktur.<sup>22</sup>

Esasa avdet ediyorum. 1928 mukavelesi yapılmazdan evvel bize ayrılmış olan borç müterakim faizleri ile beraber (107) milyonu tecavüz ediyordu. Esas istikraz mukavelelerine ve muharrem kararnamesine göre senelik mürettebat düyunu umumiye maaş ve masraflar hariç olarak (5 300 000) lirayı geçiyordu ve bu esasa göre 86 sene müddetle ve 210 220 000) lira Ödemek üzere tedricen azalmak suretiyle borç kapanmış olacaktı.

1928 mukavelesi ilk senelerde ( 2 ) milyon mürettebattan başlayarak tedricen yükselmek suretiyle en çok (3,5) milyona balığ oluyor ve itfa edilen miktarlarına göre azalmağa başlıyordu. Bu mukaveleye göre de takriben (120) milyon altın ödenmiş olacaktır. Müzakere edilmekte olan yeni mukaveleye göre senelik mürettebat (700) bin altın hesabı ile ve azamî 50 senede hesaben en çok (35 000 000) altındır ve bundan evvelce verilip te henüz tevzi edilmeyen takriben yarım milyon altın çıkarıldığı halde memleket (34,5) milyon verecektir. Bu dahi katî değildir. Kambiyo farklar, baş para amortismanlara tahsis edileceğinden 50 seneden daha çok evvel borç hitam bulacağı ve bu suretle bir sülüsün kazanılmak ihtimali mevcut bulunduğundan kaydedirim.

1928 mukavelesi iki mühim netice ifade eder. Biri emrivaki haline gelen düyunu umumiye Müessesesi ile vergi ve resim membalarının Hazineye intikalini hukuken da tespit ederek düyunu umumiye müessesesinin ebediyen defnedilmiş olması. Diğeri de borç miktarını vasatî hesapla yarıya indirmesidir. Hakikatte bizim idealist Fırka ve Hükümetimiz için de bir konak başı olmuştur. Bu konak başından sonra ikinci müzakere Hükümet reisimiz bizzat düşünmek ve açmak ıstırarında kalmış ve bunu çok büyük muvaffakiyetle idare etmiştir. Tafsîlâtını evvelce salâhiyetli zevat defa atla izah ettiler. Burada en çok alacaklılarımız olan kadim Fransız dostlarımızın da gösterdikleri hüsnü niyet ve samimiyeti kaydetmek isterim.

Yukarıda işaret eylediğim umumî harbin dâhilî borçlarına gelince 18 milyon olan dâhilî istikrahi vaktinden evvel tam faizi ile başa baş ödedik; Hazine alacaklarını da nakit gibi kabul etmekle bugün piyasada takriben iki milyon kadarı kalmıştır. Ziraat bankasına ve diğeri müesseselere olan muhtelif borçları tamamen vermiş bulunuyoruz. Halk ile olan intizamsız borçlardan tekâlifî harbiye, vesaiti nakliye, iaşe, maaş, masraftan takriben (45) milyon liralık eski idare borçlarını tasfiye ederek tediye, mensup ve nihayet (1,5) milyonluk tasfiyeyi düyun tahvili vermekle bitirdik. Karşılıksız aldığımız evrakı nakliyyeyi de tedricî dahi olsa sağlam esaslara bağlayacak tedbirleri ve teşkilâtı yaptık.

<sup>22</sup>- T. B. M. M. Zabıt Ceridesi, Altmış birinci inikat, 28-V-1933 Pazar, XV, s. 396

# ŞEHR-İ NUH ULUSLARARASI MULTİ DİSİPLİNER ÇALIŞMALAR KONGRESİ

## 8-9 Eylül 2018 / CİZRE - ŞIRNAK

Borç işlerinde hiç bir imtiyaz kalmamıştır. Alacaklılar yalnız (8) milyon altını sizin mert sözünüze ve dürüst hareketinize bıraktılar. Vatan sağ olsun, bunu da ödemeğe çalışacağız.<sup>23</sup>

***Türkiye Cumhuriyeti Hükümeti ile Osmanlı düyunu umumiyesi hâmillerinin mümessilleri arasında 22 Nisan 1933 tarihinde imza edilen itilâfname ve merbutlarının tasdikine dair kanun***

MADDE 1-Osmanlı düyunu umumiyesinden Türkiye'ye isabet eden borçların heyeti mecmuasını tesviyesine dair Türkiye Cumhuriyeti Hükümeti ile mezkûr borçlar hâmillerinin mümessilleri arasında 22 Nisan 1933 tarihinde akdedilmiş ye bir mukavelename ile bir müzeyyel mukavelenameden mürekkep bulunmuş T. B. M. M. Zabıt Ceridesi, Altmış birinci inikat, 28-V-1933 Pazar, XV, s. 396 olan itilâfname ve bunun merbutları olup itilâfnamenin mütemmim cüzünü teşkil eden 22 Nisan 1933 tarihli imza zabıtnamesi ve tediye akçesine mütedair 22 Nisan 1933 tarihli ve 1/1736 numaralı mektup ile bunun istihdaf ettiği 14 kânunuevvel 1932 tarihli prensip itilâfının 2'nci maddesi ve « Fener avansları » denilen borçlardaki Türkiye hissesinin tamamının katî surette tesviyesine dair olarak 22 nisan 1933 tarihinde Hükümetle mezkûr avansların alacaklıları arasında imza edilmiş olan mukavelename ve buna merbut aynı tarihli bir mektup tasdik edilmiştir.

MADDE 2- Bu kanun 1 Haziran 1933 tarihinden İtibaren meridir.

MADDE 3- Bu kanunun icrasına İcra Vekiller Heyeti memurdur.<sup>24</sup>

28-V-1933

Sayı: 6/5143

Büyük Millet Meclisi Yüksek Reisliğine

Türkiye Cumhuriyeti Hükümeti ile Osmanlı Düyunu Umumiyesi hâmillerinin mümessilleri arasında 22 Nisan 933 tarihinde imza edilen itilafname ve ilişkilerinin tasdiki hakkında Maliye Vekilliğince hazırlanan ve İcra Vekilleri Heyetinin 17-V-1933 tarihli içtimaında Yüksek Meclise arzı kararlaştırılan kanun lâyihası esbabı mucibesi ile birlikte yüksek huzurlarına sunulmuştur efendim, Başvekil İsmet Esbabı mucibe lâyihası A - Müzakerat tarihçesi: Lozan ahitnamesi, Osmanlı borçlarının, İmparatorluktan toprak almış vâris Devletlerarasında taksim olunması esasını vazetmiştir. Osmanlı borçları Meclisi, ahitnamenin hükümlerini tatbikken borçlu Devletlere terettüp eden yıl taksitlerini tespit ederek 6 teşrinisani 1924 tarihinde Devletlere tebliğ etmiştir. Alâkadar Devletlerin, uhdelerine verilen yıl taksitlerini kabul etmemeleri neticesinde keyfiyet, Cemiyeti Akvam Meclisinin tayin ettiği, bir hakeme sevk edilmiş ve hakem 18 Nisan 1925 tarihli bir kararı ile borçlu Devletlerin hisselerini aşağıdaki yüzdelerle tespit etmişti.<sup>25</sup>

17 teşrinievvvel/Ekim 1912 - 17 teşrinievvvel 1912  
den evvelki istikrazlar den sonraki istikrazlar

<u>Devletler</u>	%	%
Türkiye	62,25	76,54
Yunanistan	10,57	0,55
Suriye ve Büyük Lübnan	8,17	10,05
Yugoslavya	5,25	-
Irak	5,09	6,2 5

<sup>23</sup>- T. B. M. M. Zabıt Ceridesi, Altmış birinci inikat, 28-V-1933 Pazar, XV, s. 396

<sup>24</sup>- T. B. M. M. Zabıt Ceridesi, Altmış birinci inikat, 28-V-1933 Pazar, XV, s. 400

<sup>25</sup>- T. B. M. M. Zabıt Ceridesi, Altmış birinci inikat, 28-V-1933 Pazar, XV, (Türkiye Cumhuriyeti Hükümeti ile Osmanlı umum borçları hâmilleri arasında imza edilen itilafname ve ilişkilerinin tasdikine dair I 703 numaralı kanun lâyihası ve Bütçe encümeni mazbatası), s. 1

## ŞEHR-İ NUH ULUSLARARASI MULTİ DİSİPLİNER ÇALIŞMALAR KONGRESİ 8-9 Eylül 2018 / CİZRE - ŞIRNAK

Filistin	2,46	3,03
Bulgaristan	1,62	0,16
Arnavutluk	1,57	-
Hicaz	1,13	1,39
Yemen	0,89	1,09
Maveraüşşeria	0,55	0,68
İtalya	0,23	-
Necit	0,10	0,12
Maan	0,10	0,12
Asir	0,02	0,02
Toplam	100	100

Lozan ahitnamesinin 49 uncu maddesine tevfikân 1 Temmuz 1925 tarihinde Fransa Hariciye nezaretinde toplanan bir komisyon, yukarıdaki yüzdeler esası dairesinde, Osmanlı borçlarının itibarî resûlmalini borçlu devletler arasında taksim etmiştir. Osmanlı İmparatorluğunun, bazı avanslardan mütevellit taahhüdü haricinde, borçlarının, Lozan ahitnamesinin meriyete girdiği tarih olan 6 ağustos 1924 teki miktar ve mikyası, Mısır vergisi ile tenlin edilmiş olan istikrazlar hariç bırakıldıktan ve mütedavil senevi taksitlere mukabil verilmesi mukarrer bonoların şartlarında bazı tadilât icra edildikten ve nihayet düyünü muvahhide faizleri ile ikramiyeli demiryolları tahvilâtının amortismanlarından takriben altı milyon liralık bir tenzilât yapıldıktan sonra 161 303 833 nominal lira olarak tespit edilmiş ve bunda Türkiye hissesine:

Uzun vadeli istikrazlardan	82 456 337
Hazine bonolarından	3 521 936
Mütedavillerden de	21 550 188 lira ki

Toplam .... 107 528 461 Lira tefrik olunmuştur.

Bu borç nominali, 1928 mukavelesi ile istikrazların tediye akçelerine göre, sterlin, Hollanda florini ve frank olarak muhtelif kategorilere taksim olunmuş ve istikrazların tediye akçeleri meyanında sterlin bulunduğu veya bulunmadığına nazaran, muhtelif tediye palyeleri ve bunlara göre de muhtelif tediye yüzdeleri kabul edilmişti. Yukarıda gösterilen borç hissesine nazaran Türkiye'nin ilk seneden itibaren faiz ve amortisman olarak 5 219 693 altın lira ödemesi lâzım gelirken kabul edilen tediye palyelerine ve tediye yüzdelerine göre yıl taksiti olarak aşağıdaki miktarları ödemesi mukarrerdi : <sup>26</sup>

	Altın Türk lirası
Haziran 1929'dan Mayıs 1936 tarihine kadar yedi sene	2 000 000
“ 1936 » » 1942 » » altı »	2 380 000
“ 1942 » » 1947 » » beş »	2 780 000
» 1947 » » 1952 » » beş »	3 180 000
» 1952 den itibaren itfaya kadar	3 400 000

Hükümet, 13 Haziran 1928 tarihli mukavelenin 13 üncü maddesinin 10 uncu paragrafının ilk iki sene için bahşettiği ihtiyarı istimal ederek amortismandan sarfı nazar etmiş ve birinci tatbikat senesi zarfında borç servisi karşılığı olarak Borçlar meclisine yalnız 1 435 000 sterlin tediye etmiştir. Türkiye'nin, aynı sene zarfında, millî paranın mukadderatını tehdit eden had bir kambiyo buhranı ile karşılaştığı hatırlardadır. Hükümet bir taraftan şiddetli bir seyir takip eden buhranı önlemek için tedbirler alırken, diğer taraftan da memleketin haricî taahhütlerini daralan malî siyasi ve millî paranın masuniyet ve mahfuziyeti ile telif etmek çarelerini gözden ayırmamıştır. Devlet Hazinesi ve memleketin kambiyo

<sup>26</sup>- A.g.mazbata s. 2

## ŞEHR-İ NUH ULUSLARARASI MULTİ DİSİPLİNER ÇALIŞMALAR KONGRESİ 8-9 Eylül 2018 / CİZRE - ŞIRNAK

siasî ancak hayatî ihtiyaçlara cevap verebildiği bir sırada mahdud olan bit imkânları kullanmakta hassas ve kıskanç olduk. Bu çetin mukavemet ve mücadele günlerinde idi ki “Taymis” gazetesi Türkiye’nin haricî borçlarını tediye etmemeğe karar vermiş olduğunu bildiren bir haber neşretti. Londra gazetesinin verdiği bu haber Türkiye’nin haricî! Taahhütlerinin kâffesine şamil bir moratuar ilânına karar verilmiş olduğunu bildirmek itibarı ile hakikate uygun değildi. Bu neşriyat üzerinedir ki Borçlar Meclisi telgrafla Hükûmete müracaat ederek vahim neticeler tevhit edebilmek istidadında olan bu haberin tekzibini istedi. Bu telgrafa verdiğimiz cevapta, Hükümetin cari seneye müteallik borçlarının kâmilten ödenmiş bulunmasına nazaran bu haberin hiç bir kıymeti olmaması lâzım geleceğini, bir tekzibin ise faydasız ve mahalsiz olduğu bildirildi. Hükümet bu münasebetle Osmanlı borçlarının tediyesine başlanmasından doğan buhranın maliyemizi ve memleket iktisadiyatım tehdit ettiğini ve buhranın devam etmesinin binnefis hâmillik için de vahim olması ihtimallerinin düşünülmesi icap edeceğini tebarüz ettirerek Meclisin vaki müracaatı vesilesiyle, Hükûmete hususî bir sureti hal telkin edip edemeyeceğinin bildirilmesini istedi.<sup>27</sup>

Borçlar meclisi cevabında, Hükûmete hususî bir sureti hal telkin etmek mevkiinde olmadığını söylemekle beraber, Hükümetle derhal temasa gelmeği hâmilliklerin menfaatleri iktizasından addettiğini bildirdi.

1930 senesi martında başlayan ve o senenin yazına kadar temadi eden bu temaslar elde edilmiş olan neticenin temelini kurmak itibarı ile ehemmiyeti haizdir. Bu temaslar esnasındadır ki Osmanlı borçlarının ebet müddet olarak Türk tediye muvazenesini tazyik ve ihlâl etmek istidadında bir yük olduğu söylenilmiş ve 1928 mukavelesinin revizyonu talep edilmiştir. Yine bu temaslar esnasındadır ki hâmilliklerin mümessilleri 1928 mukavelesinin hukukî bünyesinde rahneler açan münakaşalara kapılmaktan kurtulamamışlardır.

Hükümetin, borçlar meselesi muvacehesinde, politikası, sistematik olarak, 1928 mukavelesinin revizyonunu istihsal etmek gayesine matuf idi. Hükümet bir taraftan hâmillik mümessilleri ile müzakereye devam ve onların memleket vaziyetini tetkik etmek üzere bir müteahhas celp edilmesi hakkındaki tekliflerini kabul ederken de bu politikanın icaplarını yerine getirmekte idi<sup>28</sup>.

Taraflarla yapılan müzakere sonucunda bu safhasında meydana gelen "Prensip itilâfi" 14 kânunuevvel 1932 tarihinde imza edilmiştir.<sup>29</sup>

Prensip itilâfi ile tespit edilmiş olan esaslara göre Türkiye Cumhuriyeti Hükümeti, ikramiyeli Rumeli demiryolları tahvilleri haricindeki, bilumum O sanan istikrazlarının berhayat olan tahvilleri üzerindeki Türkiye hissesini temessür: 7 979 50-3 altın liralık yeni bir resûlmal ile "fenerler avanslarındaki" Türkiye hissesinin katı tesviyesi için kullanılmak üzere 200 000 altın liralık bir itibari resûlmal kabul etmiş bulunuyordu.

Müzakerat esnasında, hâmillik mümessillerinin müteaddit taleplerimize rağmen noktai nazarlarından feragat etmemiş olmaları hesabı ile ikramiyeli Rumeli demiryolları tahvilleri umumî anlaşmaya ithal edilememiş ve bu tahvilat Osmanlı borçlarından mesul olan bilumum Devletler arasında müşterek ve 1928 mukavelesinde derpiş olunan rejime tâbi bir borç mahiyetinde ipka edilmiştir. Bu esas dairesinde tespit edilmiş elan «prensip itilâfi» hükümlerine nazaran 700 000 altın liralık ilk yıl taksiti berveçhi zîr inkisara etmekte idi.<sup>30</sup>

1- Borçlar meclisinin senelik aidatı

Altın Türk lirası  
29 450

<sup>27</sup>- A.g.mazbata s. 3

<sup>28</sup>- T. B. M. M. Zabıt Ceridesi, Altmış birinci inikat, 28-V-1933 Pazar, XV, (Türkiye Cumhuriyeti Hükümeti ile Osmanlı umum borçları hâmillikleri arasında imza edilen itilafname ve ilişkilerinin tasdikine dair I 703 numaralı kanun lâyihası ve Bütçe encümeni mazbatası), s. 3

<sup>29</sup>-A.g. Mazbata, s. 6

<sup>30</sup>-A.g. Mazbata, s. 6



## ŞEHR-İ NUH ULUSLARARASI MULTİ DİSİPLİNER ÇALIŞMALAR KONGRESİ 8-9 Eylül 2018 / CİZRE - ŞIRNAK

2- Yeni borcun faizi	613 464
3- ikramiyeli Rumeli demiryolları tahvilâtının servisi	30 686
4- Borcun servis masrafları ve banka komisyonları	10 550
5- Borcun itfa servisi , .	15 850
Yekûn	700 000

İmparatorluk borçlarından mesul devletler arasında müşterek mesuliyet mevcut olmaması ve bilhassa diğer borçlu devletlerin âdemi tediyelerinden Türkiye'nin malî itibarının da haleldar olması ihtimallerini bertaraf etmek mülâhazası ile Hükümet, «prensip itilâfına rağmen ikramiyeli Rumeli demiryolları tahvilâtın da umumi anlaşmaya ithal olunmasında ısrar etmiştir. Bu husus yeniden cereyan eden müzakereler talebimizin Hâmiller mümessillerince kabulü ile neticelenmiş ve 1928 mukavelesinde 6 302 000 nominal liralık resülmal ile münderiç bulunan bu borç ta, (30 686) altın liralık bir yıl taksiti esasından (398 843) altın liralık yeni bir borç nominali ile umumî anlaşmağa ithal olunmuştur ki bu suretle Osmanlı dünyunu umumiyesinden Türkiye'ye isabet eden borcun kâffesi ile “fenerler avanslarından” kezalik Türkiye hissesine mürettep borcun tamamına karşılık olmak üzere kabul ettiğimiz borç ceman 8 578 343 altın Türk lirasına baliğ olmuştur.

İzah olunan esaslar ve umumî hatlar dairesinde tespit olunan itilâfname Türkiye Cumhuriyeti Hükümeti namına murahhas Saraçoğlu Şükrü Beyefendi ile Hâmilleri temsil eden zevat arasında 22 Nisan 1933 tarihinde Paris'te teati ve imza olunmuştur.<sup>31</sup>

Osmanlı borçlarından hisse alan diğer Devletlerin bu iki akçe üzerindeki iddialarına mevzu olan hisseler gelince: Bunların şimdiden Türkiye lehine kullanılmaları mukarrerdir. Ancak Türkiye Hükümeti mezkûr Devletlerle arasında muallâk bulunan ihtilâfin hakem yolu ile veya diğer bir suretle hallini temin için, 1 Haziran 1933 ten itibaren geçecek altı aylık bir mühlet zarfında lâzım gelen teşebbüslerde bulunmayı taahhüt etmiştir. Bu ihtilâfin Türkiye aleyhine halli halinde Hükümet, mezkûr Devletlere ait olup Türkiye lehine kullanılmış olabilecek meblâğların mesuliyetini taşımaktadır. Mezkûr Devletler Lozan ahitnamesinin 55 inci maddesinin ikinci fıkrası mucibince Türkiye'ye istikrazlar hesabından 4 168 456,ü4 lira ve avanslar hesabından da 76 140,9 lira borçlu bulunmaktadırlar. Borçlar meclisi henüz ödenmemiş olan bu meblâğların tahsili için Devletler nezdinde teşebbüslerde bulunacaktır.

Mevcut ihtilâfin Türkiye lehine halli kuvvetle memul bulunmaktadır

Borçlar meclisi bu borçlardan İtalya ya ve Filistin e isabet eden hisseyi tahsil ve Türkiye lehine mahsup etmiştir, Irak ta bu borçtan kendi hissesine isabet eden miktarın, 5/7 sini vermiş olup hâlâ yalnız 2/7 miktarında borçlu kalmıştır. Irak'ın borçlu bulunduğu bu meblâğ tahsil edildikçe Meclisçe Türkiye'ye İade edilecektir.<sup>32</sup>

### İntikal devresi

Madde 11 — Bu madde itilâf namenin meriyete girmesinden itibaren başlayacak olan altı senelik bir intikal devresi esnasında yıl taksitinin sureti teşkilini göstermektedir. Bu maddenin derpiş ettiği şekle nazaran Hükümet:

Yıl	Senesinde	Miktar	Altın Türk Lirası
1933/34		560.000	Altın Türk Lirası
1934/35	“	585.000	“ “ “
1935/36	“	610.000	“ “ “
1936/37	“	635.000	“ “ “
1937/38	“	660.000	“ “ “

<sup>31</sup>-A.g.mazbata, s. 6

<sup>32</sup>- T. B. M. M. Zabıt Ceridesi, Altmış birinci inikat, 28-V-1933 Pazar, XV, (Türkiye Cumhuriyeti Hükümeti ile Osmanlı umum borçları hâmilleri arasında imza edilen itilâfname ve ilişkilerinin tasdikine dair I 703 numaralı kanun lâiyhası ve Bütçe encümeni mazbatası), s. 14



# ŞEHR-İ NUH ULUSLARARASI MULTİ DİSİPLİNER ÇALIŞMALAR KONGRESİ

## 8-9 Eylül 2018 / CİZRE - ŞIRNAK

1938/39

“

685.000

“

“

“

Ödeyecek ve mezkûr seneler zarfında Hükümetçe yapılacak olan bu noksan tediyelerle 700 000 altın Türk liralık tam yıl taksiti arasındaki tefavütler,' teşkili müzeyyel mukavelenamenin birinci maddesinde ve tahsisi de yine müzeyyel mukavelenamenin üçüncü maddesinde ( e fıkrası ) derpiş edilen meblâğdan alınarak Meclisçe itmam ve ikmal edilecektir ki bu ilâvelerin altı sene zarfındaki yekûnu 465 000 altın Türk lirasına baliğ olacaktır. Buna nazaran Hükümet tam yıl taksitini ancak 1939/1940 senesinden itibaren ödemeğe başlayacaktır.<sup>33</sup>

### Bütçe encümeni mazbatası

T. B. M. M.

Bütçe encümeni

M. No. 163

Esas No. 1/703

25 - V - 1933

### Yüksek Reisliğe

Türkiye Cumhuriyeti Hükümeti ile Osmanlı borçlan alacaklıları vekilleri arasında imza edilen itilâfname ve ilişiklerinin tasdikina dair olup Başvekâletin 18 Mayıs 1933 tarih ve 6/1543 numaralı tezkeresi ile Yüksek Meclise takdim edilip encümenimize verilen kanun lâyihası ve esbabı mucibesi Maliye vekili Mustafa Abdülhalik ve Türkiye Cumhuriyeti Hükümeti namına hareket eden, Sarocoğlu Şükrü Beyefendiler hazır oldukları halde mütalaa edildi. Hükümetin esbabı mucibesinde dahi geniş surette izah olunduğu veçhile Osmanlı İmparatorluğunun bıraktığı umumî borçlardan harici alâkalandıranlar için mülga imparatorluğun evvelce idare eylediği arazi üzerinde teşekkül eden yeni devletlerle o araziden parça alan devletler arasında tayin olunan formül dâhilinde taksimini ve Türkiye Cumhuriyetine isabet edecek hissenin senelik mürettebatının hangi cins para ile ödeneceği, ilerde hâmiller ile Türkiye arasında kararlaştırılması Lozan muahedesi ile tespit edilmişti. Baş para üzerine bu taksim işi icra edildi. Gerek baş paradan ve gerek teraküm eden faizlerden mülga İmparatorluğun yaptığı istikraz ve avans mukaveleleri hükümlerine göre Türkiye'ye yüz yedi milyon altın kıymet baş para ile beş milyonu mütecaviz senelik mürettebat ayrılmıştı. Demiryolları yapılmış, gelir membaları açılmış, nispeten daha mamur kıtalar verim kabiliyeti çok yüksek toprakları ile zengin maden membalarını içinde taşıyan diğer yerler ticareti bol her tarafa deniz yollan açık parçalar ile istilâlar ile baştan başa harap olmuş Anadolu ve işgal dolayısıyla serveti eritilmiş İstanbul'dan terekküp eden yeni Türkiye'ye ayni nispet dâhilinde borç ayrılması formüldeki haksızlığı göstermekle beraber bu günkü Türkiye'de yaşayan ahalinin itaat ve kanunlara hürmetinden dolayı İmparatorluk zamanında diğer mahallere göre daha çok vergi vermekte olduklarından bu haksızlık ehemmiyeti artırmakta idi. Bir milletin yaşamak hakkı ve imkânları her mülâhazanın fevkinde hiç bir mukavele ve hatta kaide ve usul ile tebdil ve tağyir edilemeyecek kadar kutsî bir hakkı tabii ve hatta bütün medenî âlemin icra kanunları dahi borçlunun yaşayabilmesi için bir kısım levazım ve

<sup>33</sup>-A.g. Mazbata, s. 16

## ŞEHR-İ NUH ULUSLARARASI MULTİ DİSİPLİNER ÇALIŞMALAR KONGRESİ 8-9 Eylül 2018 / CİZRE - ŞIRNAK

gıdasını fertlere terk etmek lüzumunu takdir eylemişken haricî borçların eski ve ölçsüz mukavelelerindeki şartlara göre borçların verilmesi bu harap vatanda yaşayan insanların ve onları idare eden hükümetin ifasına azm eylediği medenî inkılâp ve teşebbüs yapmak şöyle dursun en basit bir idare için de icap eden parayı da faiz namı ile harice vermek demek idi. Yirminci asrın son tecrübeleri bir defa daha göstermiştir ki bütün milletlerin refahı, münasebette bulunmak zaruretinde olduğu diğer milletlerin medenî aleme ahenktar olabilmesi ile kabildir. Yeni doğan ve hayatı umumiyesini medenî âleme uydurmak aşk ve ünsiyeti ile kıvranan genç Cumhuriyetin ifasına mecbur olduğu vazifeleri bırakarak vergi namı ile bu fakir memleketten toplayacağı parayı mücerret fena bir mirası eline almak zaruretinde kaldığından altmış küsur sene harice vermesi bilerek intihar eylemesinden başka bir şey değil idi. Ahdine sadakat ve sözünde durmak faziletini: en medenî milletler kadar her zaman yerine getiren genç Türkiye Cumhuriyeti topraktan gelen bu borç ve faizlerinin yine o toprağın verimi ile mütenasip olacak bir miktarda olması için alacaklılarla anlaşmak yolunu aradı. Aynı borçtan hisse alan bazı Devletlerle iktisadî buhran dolayısı ile her hangi borçların tediyesi imkânsızlığından bahseden bazı memleketler gibi alacaklılarına Türkler omuz çevirmedi. Alacaklıların yanına gitti, görüştü, yaşamak hakkını tazyik etmeyecek bir miktar tayininde samimî olarak senelerce çalıştı. 1928 senesi itilâfı bu arzu ve samimiyetin eseri olarak yapıldığı halde Türk bütçesinin ödeyebileceği rakamların çok fevkinde idi. Vergi membalar son haddini bulduğundan artırma imkânı olan mevcut değildi. Hatta kırk küsur bin köyünün mühim kısmında henüz ilk mektep açmak imkânını bulamayan vilâyetlerin hususî idarelerine ait vergi hisseleri üzerinde dahi ( her yerde dokunulmayan muhtariyetlerine ) tenzilât ve takyidat yapmak zaruretinde kalan memleketimiz bu itilâfnameyi bir taraftan borçlulara emniyet telkini için samimiyetini göstermiş olmak, diğer taraftan hemen umumiyetle istihsal eylediğimiz toprak mahsulâtı ve ham maddelerin miktarlarını tezyit ve mutedil fiyatlarla evvelce olduğu gibi harice satarak seneden seneye tediyeye kudretimizi artırmak ümidini besliyorduk. Dünyayı kıvrandıran iktisadî buhran amansız tesir ve tahribini bizde de icra etmekte devam ediyor. Çok çalışarak istihsal eylediğimiz mallan bin müşkülâtla satarak elimize istihsal masraflarına tekabül edemeyecek kadar gayet az para geçmektedir. 1928 senesinde 14 kuruşa buğdayı, 75 kuruşa fındığı, 250 kuruşa tiftiği, 35 liraya kadar afyonu ve sair mallarımızı da bu nispetlere göre satmakta iken seneden seneye fiyatları düşerek şimdi pazar yerlerinde 4 kuruşa buğdayı, 15 kuruşa fındığı, 30 kuruşa tiftiği, altı ilâ yedi liraya da afyonu satmaktayız. Diğer mahsullerimizin fiyatları da bu derecelerde inmiş olduğundan bu şerait karşısında 1928 senesi mukavelesini yerine getirmenin maddeten imkânsızlığı sabit olduğundan alacaklılarla yeniden görüşmek lüzumu kaçınılması mümkün olmayan bir zaruret olmuştur. Bu hüsnü niyet ve samimiyetimizin açık delilini takdir eden alacaklılarımızın da gösterdikleri müteakabil hüsnü niyet karşısında uzun ve çetin görüşme ve çalışmalardan sonra olmakla beraber anlaşmak imkânları bulunmuştur. Bu suretle genç Türkiye Cumhuriyetine maziden kalmış olan fena mirasların en kötülerinden birini daha bitirmiş oluyoruz. İşin gayet büyük ve muğlâk olması bu hususta Lozan müzakerelerinden itibaren Hükümetimizin yorulmak bilmez senelerce devamlı çalışmaları nihayet makul ve mutedil bir şekline meydana getirmiştir. Bu büyük mesele etrafında sarf edilen emek ve himmetlerin tam ölçüsünü tayin edebilmek için, İmparatorluğun yaptığı umum mukaveleleri bilhassa muharrem kararnamesini, karşılığı olan varidat membaları, vergi mükellefi olan vatandaşlara doğrudan doğruya ecnebilerin hesabına rüsum, tekâlif tarh ve tahsil eden ve istediği gibi masraf ve teşkilât yapmak salâhiyetini taşıyan bir ecnebi müessesesinin (yalnız bir senelik idare, maaş ve masrafı 700 000 Türk altını idi) mevcudiyeti hakkında ciltler dolusu eski mukarreratın yakından bilinmesi ile mümkün olur. Bunların tafsilinden sarfınazar ederek meselenin halledilmiş olmasından naşi murahhasımız Saraçoğlu Şükrü Beyi ve mesai arkadaşlarını takdir ve Hükümetimizi tebrik ile beraber genç Cumhuriyet idaresine büyük işleri

# ŞEHR-İ NUH ULUSLARARASI MULTİ DİSİPLİNER ÇALIŞMALAR KONGRESİ

## 8-9 Eylül 2018 / CİZRE - ŞIRNAK

yapmak hususunda her zaman istikamet tayin buyurarak enerjisini artıran Büyük Liderimize şükranlarımızı arz ederiz. Hükümetin esbabı mucibesi yeni mukavele hükümlerini pek güzel tahlil eylediğinden kanun lâyihasının aynen tasdik buyrulmasını encümen Yüksek heyetten niyaz eyler.<sup>34</sup>

Reis	Aza	Aza	Aza	Aza
Gümüşhane	Konya	Aksaray	Çorum	Edirne
H. Fehmi	K. Hüsnü	A. Süreyya	Mustafa	Faik
Aza	Aza	Aza	Aza	Aza
Elazığ	Erzurum	Erzurum	Isparta	Sivas
H. Tahsin	Aziz	Asım	Mükerrem	M. Remzi
Aza	Aza	Aza	Aza	
Kırklareli	Niğde	Manisa	Yozgat	
M. Nahit	Faik	M. Turgut	Sırrı	

### HÜKÜMETİN TEKLİFİ

Türkiye Cumhuriyeti Hükümeti ile Osmanlı düyunu umumiyesi Hâmillerinin mümessilleri arasında 22 Nisan 1933 tarihinde imza edilen itilâf name ve merbutlarının tasdikine dair kanun lâyihası

1 — Osmanlı Düyunu umumiyesinden Türkiye'ye isabet eden borçların heyeti mecmuasının Beviyesine dair Türkiye Cumhuriyeti Hükümeti ile mezkûr borçlar hâmillerinin mümessilleri Tasında 22 Nisan 1933 tarihinde akdedilmiş ve bir mukavelename ile bir müzeyyel mukavelenameden mürekkep bulunmuş olan itilâfname ve bunun merbutları olup itilâfnamenin mütemmim özünü teşkil eden 22 Nisan 1933 tarihli imza zabıtnamesi ve tediye akçesine mütedair 22 Nisan 1933 tarihli ve 1/1736 numaralı mektup ile bunun istihtaf ettiği 14 kânunuevvel 1932 tarihli prensip itilâfının 2'nci maddesi ve « Fenerler avansları » denilen borçlardaki Türkiye hissesinin tamamının kati surette tesviyesine dair olarak 22 Nisan 1933 tarihinde Hükümetle mezkûr avansların alacaklıları arasında imza edilmiş olan mukavelename ve buna merbut aynı tarihli bir mektup tasdik edilmiştir.

2 — Bu kanun 1 Haziran 1933 tarihinden itibaren meridir.

3 — Bu kanunun icrasına İcra Vekilleri Heyeti memurdur.<sup>35</sup>

Baş. V.	Ad. V.	M. M. V.	Da. V.	17 - V - 1933
İsmet	Yusuf Kemal	Zekâi	Ş. Kaya	Ha. V. V.
				Ş. Kaya
Na. V.	İk. V.	S. 1. M. V.	G.İ. T. V.	Mal. V.
Hilmi	M. Celâl	Dr. Refik	Ali Rana	M. Abdülhalik
Mf v.	Zr. V.			
Dr. Reşit Galip	Muhlis			

<sup>34</sup>- T. B. M. M. Zabıt Ceridesi, Altmış birinci inikat, 28-V-1933 Pazar, XV, (Türkiye Cumhuriyeti Hükümeti ile Osmanlı umum borçları hâmilleri arasında imza edilen itilâfname ve ilişkilerinin tasdikine dair I 703 numaralı kanun lâyihası ve Bütçe encümeni mazbatası), s. 17

<sup>35</sup>- T. B. M. M. Zabıt Ceridesi, Altmış birinci inikat, 28-V-1933 Pazar, XV, (Türkiye Cumhuriyeti Hükümeti ile Osmanlı umum borçları hâmilleri arasında imza edilen itilâfname ve ilişkilerinin tasdikine dair I 703 numaralı kanun lâyihası ve Bütçe encümeni mazbatası), s. 19

# ŞEHR-İ NUH ULUSLARARASI MULTİ DİSİPLİNER ÇALIŞMALAR KONGRESİ

## 8-9 Eylül 2018 / CİZRE - ŞIRNAK

*Türkiye Cumhuriyeti ile Osmanlı dıyunu umumiyesi hamillerinin mümessilleri arasında akdedilen mukavelenamenin tasdikine dair. (1/279) numaralı Kanun Lâyhası ve Bütçe Encümeni mazbatası.*

**SARAÇOĞLU ŞÜKRÜ BEY** (Maliye Vekili)(tamir) — Muhterem efendiler istiklâl mücadelesi günlerinden beri mazinin mirası olan çok meseleleri bugüne kadar Cumhuriyet Hükümeti bir bir halletmeğe muvaffak olmuştur. Bugünde yine mazinin bize bıraktığı en büyük meselelerden birini teşkil eden harici borçlar meselesinin hukuki vaziyetini ve tediyeye şekil ve miktarlarını tespit eden mukavelename ve merbutları heyeti celilenin nazarı tetkik ve tasvibine arz ediliyor. Malumunuzdur ki harici ilk borç Kırım Muharebesinde. Akdedilmiştir. Tarihimizde Tanzimat'ı Hayriye'ye adı ile tanınan ıslahat ve sairenin ve israfa tın tahmil ettiği masarifi ve muharebenin açtığı külfetleri karşılayabilmek için yapılan ilk harici istikraz.

4 Ağustos 1854 tarihinde olmuştur. Bir kere günlük ihtiyaçlar için ve istihlâk için açılan bu istikraz yolu mali zihniyetimiz henüz ne olduğu malûm olmadığı cihetle derhal tevali ve teselsül başlamış ve 1855, 1858, 1860 ile ahiri istikrazları bir biri ardınca akit olunmuştur. İlk istikraz tarihinden itibaren 20 sene içinde yapılan 14 istikraz az bir zaman geçmeden ve ihraç edilen ve mütemadiyen kıymetleri sıfıra doğru koşan kavaimi nakdiye devleti öyle 'bir vaziyeti maliye içine koymuştur ki yalnız dıyunu hariciyenin tediyesi matlup faizleri için yeni istikraz afetinden başka çare kalmamıştır. Çünkü o tarihte hakiki varidatı 17 milyonu tecavüz etmeyen devlet 13 milyon altın faiz tesviyesine mecbur kalmıştır. Bu devirlerde hükümete para veren bulunduğu takdirde her ne şartla olursa olsun istikraz afetine hazır ve amade bir hale gelmiştir.<sup>36</sup>

1875 senesi içinde devletin istikrazlardan mütevellit mali vaziyeti şu idi: Devlet o vakte kadar takriben 5 milyar 400 bin Frank yani 240 milyon lira borçlanmıştır. Buna mukabil dâhili para 3 Milyar Frank idi Bu, alınan meblağın mühim bir kısmı komisyon, ücret, masraf ve saire diye ödenmiş olduğu nazarı dikkate alınacak olursa görülür ki hakikatta 250 milyon liraya yakın borçlanmış olan devlet ancak bunun yarısını eline geçirebilmiştir. Çok fena vaziyeti maliye içinde Bosna - Hersek isyanları ve diğer yerlerde ki müşkülât devleti tatili bediiyata mecbur etmiş ve fakat Osmanlı - Rus harbinin akabinde Berlin'de toplanan diplomatlar hazırladıkları muahedeye hamiller için dahi bir takım kuyut ve hukuk derç etmeğe hazırlanmış ve teklif edilmiş olduğunu gören devlet borçlar meselesinin beynelmil bir vesikaya raptımdan istinaben Osmanlı Bankasını ve Galata Bankalarını toplayarak onlarla borç meselesini bir itilâfa raptetmiş ve bu itilaftan 1876 tarihinde rüsumu sitte idaresi namı ile tevsim edilen idare vücut bulmuş- % tur. Bu idareye tuz tütün balık ve sayt müskirat damga ve ipek öşrünün cibayat ve alacaklılara tevzii vazifesi verilmiştir. Aynı zamanda itilaf nameye bir kayıt konarak hariçteki alacaklıların dahi aynı şekle raptedilebileceği temin edilmiştir. Ara yerden yüz elli üçe ihraç fiyatlı 125 milyon franklık istikraz yapılmış ve buna mısır vergisi karşılık gösterilmiştir.

Bir sene sonra Babı Âli Avrupa'daki sefirleri vasatısıyla dıyunu hariciye hamillerinin mümessilleriyle yani İngiliz, Felemenk; Fransız, Avusturya, Alman ve İtalyan dayinleri ile tarafından tayin edilen vekilleri İstanbul'a davet ederek uzun müzakerelerden sonra takriben iki yüz elli milyon liralık borcun takriben 125 milyona tenzili ve miktarı faiz dahi atiyen varidatı muhassasanın terakki ve tezayüdü nispetinde tedricen yüzde beşe çıkartarak üzere yüzde bire tenzil ve Galata Bankaları Osmanlı Bankasına verilmiş olan rüsumu sittenin tahsil idare ve tevzi bir itilaf nameye raptedilmiş ve 1299 senesi muharreminde kararnamesi çıktığı için meşkûr 1881 tarihli itilâfa muharrem " kararnamesi namı verilmiştir. Muharrem kararnamesiyle dıyunu umumiye idaresine tevdi edilen varidat:

<sup>36</sup>-T.B.M.M Zabıt Ceridesi, Onuncu İnikat, 1. 12. 192& Cumartesi, VI, s. 6



## ŞEHR-İ NUH ULUSLARARASI MULTİ DİSİPLİNER ÇALIŞMALAR KONGRESİ 8-9 Eylül 2018 / CİZRE - ŞIRNAK

**1. Harici varidat.** Bulgaristan eyaleti vergisi, şarki Rumeli vergisi 'Borçlardan Sırbistan, Yunanistan, Karadağ devletleri ne isabet eden hisse, Kıbrıs Adası varidat fazlası.

**2. Dâhili varidat.** Rüsümü sitte idaresine verilenlerle ipek aşarı, Tömbeki rüsümü ilâve edilmiştir.

**3. Müstakbel varidat:** Gerek tarifesinde -tebeddülât icra edildiği takdirde, gümrük varidatında zuhur edecek fazla, temettü: vergisi umuma teşmil edilerek tahassul edecek fazla, muharrem kararnamesindeki bu hususiyette bidayetden rüsümü Sitte idaresinden para alacak olanların haklarının mümtaz olduğuna ilâvedir ki tahvilâtı mümtaza bundan doğmuştur. Muharrem kararnamesi mucibince Düyunu umumiye varidatının beşte dördü borçların faizime biri de resülmallerin itfasına tahsis edilmiştir. Bu vaziyet 1903 tarihine kadar devam etti.

Bu tarihte muhtelif faiz ve eşkâl altında bulunan ' borçlar tevhit edilerek bugünkü düyunu muvahhedeye vücut verildi ve bütün borçlara muayyen bir i meblâğ tahsis edildi. Bu meblâğın tecavüz eden kısmın yüzde yetmiş beşinin devlete ve yüzde yirmi besinin yine borçların tesviyesinin sarfına karar verildi.

Üç sene sonrada düyunu mümtaza, düyunu muvahhede faizi ile diğerleri gibi yüzde dördü tenzil edilmiş ve fakat aradaki fark, resülmale ilâve kılınmıştır. Kezalik ikramiyeli demir yolları istikrazı için de muayyen bir meblağ tahsis olunmuştur.

1913ten harbi umumiye duhul tarihi olan 191 tarihine kadar da Osmanlı devletli borçları Balkan harbimi ve bütçe açıklarına karşılık olmak üzere hazine tahvilat ve muhtelif müesseselerden alınan avanslarla mütemadiyen tezyit edilmiştir. Bu muamelatı maliyede, Meşrutiyet hükümetleri teminat iraesî noktasından eslâftan farklı bir muamele yaptığı halde faiz miktarını yüzde dörtten yüzde beşe ve hatta yüzde yedi ve sekize kadar ağır şartlarla razı olmuştur.

Harbi umumiye girmezden mukaddem meşrutiyet hükümetleri muhtelif müessesat ve bankalardan mühim miktarda avanslar almış ve bunların 1913 senesindeki tediye edilmesi lâzım gelen yekûn dokuz buçuk milyon liraya baliğ olmuştur. Bankalar ve mâessesat bu avansları verdikleri zaman, mukavelelerini tecdit ve temdit ve yeni imtiyazlar istihsal etmişleridir.<sup>37</sup>

Osmanlı devleti bu avanslardan maada, fenerler ve tütün rejisi imtiyazlarını tecdit ederken ehemmiyetli avanslar da almıştır. Birincinin faizi yüzde 7, ikincisine İzmir Vilâyeti aşarı teminat gösterilmiştir. İkincisine İzmir Vilâyeti aşarı teminat gösterilmiştir. 1911, J 912, 1913 senelerinde Osmanlı Bankası, Türkiye Milli Bankası ve Perye Bankası vasıtasıyla hazinle tahvilleri ihraç olunmuştur. Bütün bunlar için evvela Düyunu umumiye deki varidat fazlasından hükümetle intikal edecek olan kısmı karşılık gösterilmiştir. Bunlar kâfi gelmediğinden gümrük varidatın vaziyet edilmiştir. Bidayetden yüzde 3 resmi munzam bilahare yüzde 8 resmi asli Düyunu umumiye ye terk edilmişti Gümrük varidatından ecnebiler tarafından el sürülmemiş ancak, Çitte ve yemle varidatı kalmıştı Gümrükten sonra tütün rejisi varidatının fazla tevhit edilmiştir. Bunlardan maada, Bağdat demir yol birinci tertip istikrazına karşılık gösterilen yerleri aşarı, Bursa, Ankara, İzmit, Aydın'da hanedana ait olanı emval aşarı, bir kısım evkafı mazbuta aşan, Edirne, Ankara Vilâyetlerinin ağnam resimleri, merbut bedeli askeri ve en nihayet arazi vergisi, birer terhin ve idareleri Düyunu umumiye ye tevdi edilmek suretiyle bütün maliye Düyunu umumiye idaresine intikal eylemiştir. Böylece mukaddema Düyunu umumiye ye verilen varidatın yekûnu 8 200,00 küsur olduğu halde son ilâve edilenleri 8 milyon 4 bin liraya baliğ olmuştur ki avanslar için verilen teminat yekûnu istikrazlar teminatını tecavüz etmiştir. Düyunu umumiye ye tevdi edilen varidatın yekûnu 165 milyonu tecavüz etmiştir. 'Görülüyor ki cumhuriyet hükümetlerine takattüm eden hükümetler, varidat membalarını ve onların idarelerini birer birer Düyunu umumiyeye teslim etmek suretiyle adeta Maliye Vekâletini bildiğiniz maruf binaya nakli için bir vaziyete geçmişlerdi. Memleketi bu maktadan tesellüm eden Cumhuriyet, mazinin 'bütün

<sup>37</sup>- T.B.M.M Zabıt Ceridesi, Onuncu İnikat, 1 .12 .192& Cumartesi, VI, s. 6



# ŞEHR-İ NUH ULUSLARARASI MULTİ DİSİPLİNER ÇALIŞMALAR KONGRESİ

## 8-9 Eylül 2018 / CİZRE - ŞIRNAK

pürüzlerini, temizlediği gibi, Düyunu umumiye mesailinde dahi heyeti celilenize şu mukavelenameyi taktim etmek suretiyle memlekete olan borçlarından mühim birini daha ifa etmiş kanaatindedir.<sup>38</sup>

Cumhuriyet hükümetini, bu mukaveleye götüren ilk müzakere Lozan'da başlamıştır. Lozan'da heyeti murahhasımız evvelâ Düyunu umumiye mevzuatını bir mesele-i dâhiliye addederek ve noktai nazarını diğer taraflara kabul ettirerek Düyunu umumiye işlerinin beynelmilel bir vesika şeklinde Lozan muahedesine tevdiine mani olmuştur.

Saniyen, harbi umumide veya daha evveleri, Osmanlı İmparatorluğundan arazi, alan devletlere hisse tefrik ettirmiştir, Salisen, tefrik olunan hisseler için hiç bir mesuliyetimiz olmadığını kabul ettirmiştir.

Rabian, Türk Devletinin isabet eden Düyunu tefrik etmek ve diğerlerinden ayrı tahvilata rapt etmek esasını kabul ettirmiştir.

Hamisen, diğer devletlere isabet edecek miktarlar sağlam esaslara rapt olunmuştur. Ondan sonra Düyunu umumiye tarafından hazırlanmış olan taksim projesindeki ihtilaflı noktalar hakeme tevdi edilmiş ve hakem Düyunu umumiyenin yaptığı taksime nazaran takriben iki milyon liralık bir hükmü lehimize vermiştir. Daha sonra, Paris'te hamiller mümessilleri ile murahhaslarımız karşı karşıya gelerek heyeti celilelerine tevdi edilen mukavele ve itilafnameyi imza etmişlerdi. Bu mukaveleleme nazaran, Cumhuriyet Hükümetine Osmanlı imparatorluğundan üç çeşit deyini intikal eylemiştir.

**Uzun vadeli istikrazlar, hazine tahvilleri mütedahil taksitler,** uzun vadeli istikrazların hissemize isabet eden miktarı (82 456 337) liradır. Hazine tahvillerinden hissemize isabet eden miktar (3 521 931) liradır. **Mütedahil taksitlerden** hissemize isabet eden miktar (21 550 190) liradır, ilik projeye nazaran hamiller, 1928 Haziranından evvel bir kupon tesviye edecek ve 1928 senesi Haziranından itibaren muhassas varidatın tediyesine başlanacaktır. Ancak müzakeratın uzaması hamiller arasında bazı maktaların halledilmesi ve Meclisli Âlinin' tatili sebepleri atanda, hükümet ödemenin 1929 Haziranından evvel yapılamayacağını söylemiş ve bu noktai nazarını kabul ettirecek mukavele o şekilde tadil edilmiştir.<sup>39</sup>

Bu mukaveleleme göre bize isabet eden düyunun tediyeye nispeti şu şekilde olacaktır.

İlk yedi sene zarfında yüzde 3'8, müteakip altı sene zarfında yüzde 48, müteakip beş sene zarfında yüzde 58, müteakip iki sene zarfında yüzde 60, müteakip üç sene zarfında yüzde 98, Meclis hamillere şu nispetler dairesinde tevziatta bulunacaktır.

*Sene duyumu mevahhede diğer istikrazat.*<sup>40</sup>

7 yüzde	37,22 yüzde	34.43
6 yüzde	58,64 yüzde	43.30
5 yüzde	72,07 yüzde	52.55
2 yüzde	84.49 yüzde	61.61
Yüzde	100 yüzde	86.12

Müteakip senelerde yüzde yüz.

Bu tediyeler üzerimde tediyeye akçaları meyanda İngiliz lirası bulunan tahvilat içimidir. Üzerinde frank bulunanlar içim tevziat berveçizir yüzdeler Frank olarak ilave ve tediyeye olunacaktır.

Yüzde 45

Yüzde 55

Yüzde 65

Yüzde 100

Yüzde 125

<sup>38</sup>- T.B.M.M Zabıt Ceridesi, Onuncu İnikat, 1. 12. 192& Cumartesi, VI, s. 7

<sup>39</sup>- T.B.M.M Zabıt Ceridesi, Onuncu İnikat, 1. 12. 192& Cumartesi, VI, s. 7

<sup>40</sup>- T.B.M.M Zabıt Ceridesi, Onuncu İnikat, 1. 12. 192& Cumartesi, VI, s. 8

## ŞEHR-İ NUH ULUSLARARASI MULTİ DİSİPLİNER ÇALIŞMALAR KONGRESİ 8-9 Eylül 2018 / CİZRE - ŞIRNAK

Kuponları bu nispette bir tediye maruz kalan tahvilatın bittabi o nispette dun olacağımdan ve imha dahi dun bulduğukça işira esası üzerimden yapılacağımdan hakikatte berveçhi bala seneler ve nispetler dâhilinde borcun aslından ve faizinden tenzilâtı yaptırılmış dernektir.

İlk 7 sene	2 000 000 Lira
İlk 6 sene	12 390 000 »
İlk 5 sene	3 780 000 »
İlk 5 sene	3 180 000 »

ve 1 Haziran 1928'den itibaren 3 400 000 lira.

Bu mukaveleye nazaran borçlarımız karşılıklıdır ve karşılıkları İstanbul ve Samsun gümrükleri hasılatlıdır. Düyunu umumiye meclisi, memleketimizi terk edecek Paris'e gidecek ve orada iki meclisli bir teşekkül haline geçecektir. İstanbul'da gümrük idaresinin vereceği cetvellerin ve varidata gayri tabii bir sukut görüldüğü takdirde bunun esbabını araştıran bir ajan bulunacaktır.

Türk parasını ecnebi parasına tahvil hakkı münhasıran Türk devletindedir. Hamillere bu sene içimde tevzi edilecek meblağ, elyevm düyunu umumiye halinde bulunan meblağdan yapılacaktır. Hamillerle Türkiye Cumhuriyeti arasında yegâne rabıtai hukukiye nazarı tasvibinize arz edilen bu mukaveleden ibarettir ki ne şu ve bu ahde istinat ne de düyunu umumiyenin sabık mevzuatına temas ettirilmiştir.<sup>41</sup>

Bunlardan sureti mahsusada içtinap olunmuştur. Vakfeyle devletin hemen teknil varidatım rehin olarak almış ve bunları bilfiil idare ve cibayet eylemiş bir idareye mukabil müşahit vazifesiyle mükellef bir ajandan başka hududumuz içimde bir mevcudiyeti kalmamıştır.

Borçlarımızın muhtelif senelerdeki tesviye nispetleri harp zamanında aynı safta yan yama harp etmiş devletlerarasında harp münasebetiyle tahaddüs eden 'borçlar hakkımdaki ihtilâflar ve müzakereler nazarı dikkate alınırsa belki ağır görülebilir. Fakat bizim vaziyetimizde bulunan ve harpten evvelki duyuma taallük edem bir deym derpiş edilecek olursa ö cihetten dahi yükümüzüm hayli tahfif edilmiş olduğu tezahür eder, Bu tediye nispetlerini kabul ederken devletimizin hayati ve inkişaf haklarını daima göz önünde bulundurarak tahammül edebileceğimizi tahmin ettiğimiz rakamları kabul ettik. Öyle ümit ediyoruz ki tahmin ettiğimiz inkişaf birer 'irer emrivaki olacak ve bu ağır yükü hiç bir sarsıntıya meydan Vermeden taşımak imkânım bize bahş edecektir.

***Türkiye Cumhuriyeti ile Osmanlı Düyunu Umumiyesi hamilleri namına hareket eden zevat arasında tanzim ve imza olunan 13 Haziran 1928 tarihli mukavelename ile 'bu mukavelenameye lahika olmak üzere Türkiye Cumhuriyeti ve Osmanlı Düyunu Umumiyesi Meclisi İdaresi arasında tanzim ve imza kılınan 13 Haziran 1928 tarihli İtilâf namenin tasdikine dair Kanun<sup>42</sup>***

Madde 1. Türkiye Cumhuriyeti ile Osmanlı Düyunu Umumiyesi hamilleri namına hareket eden zevat arasında Paris'te 13 Haziran 1928 tarihinde tanzim ve imza olunan Mukavelename ile mezkûr mukavelenameye lahika olmak üzere aynı tarihte Paris'te Türkiye Cumhuriyeti ve Osmanlı Düyunu Umumiyesi Meclisi İdaresi arasında tanzim ve imza edilen

İtilâfname:

A) Mukavelenamenin ikinci maddesinin dokuzuncu fıkrasında mezkûr ikramiyeli tahvilâtın Türkiye'ye ait olduğu teslim edilen miktar haricindeki kısmı ve mukavelenamenin 15 nci maddesinin § 2. Bent (d)'sinde ve İtilâfnamenin dördüncü ve beşinci maddelerinde mezkûr Trablusgarp ve ihtiyat sermayelerini kezalik Türkiye'ye ait olduğu teslim edilen miktarları haricindeki aksam üzerinde Türkiye'nin hukuku mahfuz kalmak ve gerek mebus tahvilât gerek mebus sermayeler Türkiye ile alâkadar devletlerarasındaki ihtilâf hal olununcaya kadar meclis tarafından tamamen muhafaza edilmek;

<sup>41</sup>- T.B.M.M Zabıt Ceridesi, Onuncu İnikat, 1. 12. 1928 Cumartesi, VI, s. 28

<sup>42</sup>- T.B.M.M Zabıt Ceridesi, Onuncu İnikat, 1. 12. 1928 Cumartesi, VI, s. 29

# ŞEHR-İ NUH ULUSLARARASI MULTİ DİSİPLİNER ÇALIŞMALAR KONGRESİ

## 8-9 Eylül 2018 / CİZRE - ŞIRNAK

B) İşbu Mukavele ve İtilâf name ahkâmından hiç biri 19 İ4 ve müteakip senelerinde ihraç olunan Osmanlı evrakı naktiyesine ait muamelattan dolayı Hükümet ile Düyunu Umumiye Meclisi arasında yapılacak muhasebe ve tasfiyede Türkiye'ye taallûk eden hukuku biç bir veçhile takyit ve talil eylememek kaydı ihtirazileriyle tasdik olunmuştur,

Madde 2. Bu (kanun neşri tarihinden muteberdir,

Madde 3. Bu kanunun ahkâmını icraya İcra Vekilleri Heyeti memurdur.

### *Türkiye Tarafından Senevi Taksitler Yekûnu Umumisi olarak Meclise Tediye Edilecek Meblağ*

Devre	Müddet	Meblağ
1- 7 sene.	1 Haziran 1929 - 3İ Mayıs 1936	2 000 000 Altın Türk lirası
2- 6 sene.	1 Haziran 1936 - 31 Mayıs 1942	2.380 000 » » »
3- 5 sene.	1 Haziran 1942 - 31 Mayıs 1947	2 780 000 » » »
4- 5 sene.	1 Haziran 1947 - 3İ Mayıs 1952	3 180 000 » » »
	1 Haziran 1952'deâ itibaren	3 400 000 » » »

### **Sonuç:**

Türk milleti istiklâlini kazandıktan sonra harp, perişan bir vatan karşısında kaldı. Bunun imarı ile meşgul olacakken bu mukavele ile teklif olunan şartları kabul ettiğimiz tahkirde yalnız bu borçların tediye edeceğimizi düşünmek, diğer ihtiyaçlarımızla bu tediye zaruretini karşılaştırılmak bizim için ciddi endişeli bir vaziyet ihdas etmiştir. Ödenecek borç maziden kalan borçlardır.

1854 yılından beri birikerek çoğalmış bulunan Osmanlı borçları konusu, en çok Fransızlar olmakla beraber birçok ülkeyi ilgilendirmekteydi. Fakat Osmanlı İmparatorluğu'nun vermiş olduğu ayrıcalık haklarından, yani kapitülasyonlardan en çok yararlanan devlet Fransa idi. Aynı zamanda Fransa, Osmanlı İmparatorluğu'nun en çok borçlandığı devletti. Bu nedenlerle, Osmanlı borçları en çok Fransa'yı ilgilendiriyordu. Nitekim Lozan Konferansında Türkiye'nin karşısına en çok çıkan Fransa idi. Lozan'da Osmanlı borçları için kesin bir çözüm bulunamamış ve bu borcun Türkiye tarafından ödenmesi şeklinin, alacaklılarla Türkiye arasında görüşmelerle tespit edilmesi kararlaştırılmıştı. Bununla birlikte konferansta konunun temel kararları alınmış ve çözümü için izlenecek yol belirlenmişti.<sup>43</sup>

Nitekim 24 Temmuz 1923'te imzalanan Lozan Barış Anlaşması'nda, Osmanlı borçlarının Türkiye ile 1911-1912 İtalyan ve 1912-1913 Balkan Savaşları sırasında Osmanlı İmparatorluğu'ndan ayrılarak Asya toprakları üzerinde yeni kurulan devletlerarasında bölüşülmesi kararlaştırılmıştır (Madde 46). Borçların tutarının belirlenmesi ve bunların ilgili devletlere dağılımı işi ile Osmanlı Düyunu Umumiye İdaresi (Osmanlı Devlet Borçları İdaresi Kurulu) görevlendirilmişti (Madde 47). Ayrıca borçların paylaşılmasından çıkacak anlaşmazlıkların çözümü Milletler Cemiyeti tarafından atanacak bir hakeme bırakılmıştır.<sup>44</sup>

Bu gelişmelerin sonucu olarak, Osmanlı İmparatorluğu'nun borçlarından 17 Ekim 1912'den önce alınanların yüzde 62.25'i, bu tarihten sonrakiler de yüzde 75.54'ü Türkiye'ye bırakılmış

<sup>43</sup>-T.B.M.M Zabıt Ceridesi, Altmış birinci inikat, 28-V-1933 Pazar, XV, s.69

<sup>44</sup>-Rıfat Uçarol, Siyasi Tarih, (1789-1999), İstanbul, Filiz Kitapevi, 2000, s. 569

## ŞEHR-İ NUH ULUSLARARASI MULTİ DİSİPLİNER ÇALIŞMALAR KONGRESİ 8-9 Eylül 2018 / CİZRE - ŞIRNAK

geri kalan miktarın 15 yeni devlet tarafından ödenmesi karar bağlanmıştır. Buna göre borçların ana parasının toplamı olan 129.604.910 TL.den 84.597.495 TL. Türkiye'nin payına düşmüştü.<sup>45</sup>

Borçların paylaşılmasından sonra, Lozan Antlaşması gereğince Paris'te 11 Temmuz-21 Ekim 1925 tarihleri arasında Türkiye dış borçları komisyonu toplandı. Burada Türk temsilcileri ile çoğunluğu Fransızların oluşturduğu alacaklılar arasında görüşmeler yapıldı fakat bir sonuca varılamadı. Ancak 1926 yılında bu defa Fransızların yani sıra İngiliz ve İtalyan alacaklıların katılmasıyla toplantılara yeniden başlandı. Sonuçta, Paris'te, Türkiye Büyük Elçisi Fethi Okyar Bey ile "Osmanlı Duyunu Umumiyesi adına hareket eden kimseler "yani alacaklıların temsilcileri arasında bir sözleşme imzalandı.<sup>46</sup> Buna göre Türkiye, Osmanlı Devlet borçlarından uzun vadeli borçlar ile ödenmemiş borç tahvilleri ve orta vadeli konsolide tahviller için toplam 107.528.463 lira tutan payı ödemeyi kabul etti Bu borçlar 25 yıllık sürede ve beş dönemde altın para ile ödenecekti Türkiye ilk ödemeyi 1 Haziran 1929-31 Mayıs 1936 döneminde, diğerlerini de 1952 yılına kadar dört dönemde 2.000.000 ile 3.400.000 arasında değişen taksitlerle toplam 113.740.000 altın TL. olarak yapacaktı. Böylece Osmanlı Devlet borçlarının ödenmesi bir şekle ve esasa bağlandı. Bununla da 1854 yılından beri sürmekte olan büyük bir problem sona ermiş oldu.<sup>47</sup>

Fakat antlaşmada öngörülene borcu ödenmesinde, Türkiye, özellikle 1929 dünya ekonomik bunalımından sonra güçlüklerle karşılaştı. Bu durumda Türk-Fransız ilişkilerini yeniden olumsuz yeniden etkiledi. Ancak yapılan görüşmeler sonucunda, Türkiye ile alacaklılar adına hareket eden kimseler arasında 22 Nisan 1933'te Paris'te yeni bir sözleşme imzalandı. Buna göre Türkiye'nin Osmanlı borçlarından payına düşen borcu, kur ayarlaması yoluyla, 28.163.540 TL'lik bir indirimle 78.349.417 TL. ye veya bunun karşılığı olarak 8.378.343 Altın Türk lirasına dönüştürüldü. Türkiye bu borcunu her yıl iki taksitte 700.000 altı TL. olarak ödeyecekti. Borçların ödeme süresi ise elli yıldı. Bu suretle, Osmanlı Devlet borçlarının ödenmesi daha uygun şartlara bağlanmış oldu.<sup>48</sup>

### Kaynakça

- Rıfat Uçarol, Siyasi Tarih, (1789-1999), İstanbul, Filiz Kitapevi, 2000
- T. B. M. M. Zabıt Ceridesi, Altmış birinci inikat, 28-V-1933 Pazar, XV
- T.B.M.M Zabıt Ceridesi, Onuncu İnikat, 1. 12. 1928 Cumartesi, V
- T. B. M. M. Zabıt Ceridesi, Altmış birinci inikat, 28-V-1933 Pazar, XV, Türkiye Cumhuriyeti Hükûmeti ile Osmanlı umum borçları hâmilleri arasında imza edilen itilafname
- T. B. M. M. Zabıt Ceridesi, Altmış birinci inikat, 28-V-1933 Pazar, XV, 703 numaralı kanun lâyihası ve Bütçe encümeni mazbatası
- T. B. M. M. Zabıt Ceridesi, Altmış birinci inikat, 28-V-1933 Pazar, XV, s. 387 (Gümüşhane Milletvekili Bütçe Encümeni Reisi Hasan Fehmi Beyin Osmanlı Borçları Hakkındaki açıklaması)
- T. B. M. M. Zabıt Ceridesi, Altmış birinci inikat, 28-V-1933 Pazar, XV, (Türkiye Cumhuriyeti Hükûmeti ile Osmanlı umum borçları hâmilleri arasında imza edilen itilafname ve ilişkilerinin tasdikine dair I703 numaralı kanun lâyihası ve Bütçe encümeni mazbatası

<sup>45</sup>- T. B. M. M. Zabıt Ceridesi, Altmış birinci inikat, 28-V-1933 Pazar, XV, (Türkiye Cumhuriyeti Hükûmeti ile Osmanlı umum borçları hâmilleri arasında imza edilen itilafname ve ilişkilerinin tasdikine dair I 703 numaralı kanun lâyihası ve Bütçe encümeni mazbatası), s. 394

<sup>46</sup>-Uçarol, a.g.e. s. 570

<sup>47</sup>- T.B.M.M Zabıt Ceridesi, Altmış birinci inikat, 28-V-1933 Pazar, XV, s.21

<sup>48</sup>-Uçarol, a.g.e. s. 570



# ŞEHR-İ NUH ULUSLARARASI MULTİ DİSİPLİNER ÇALIŞMALAR KONGRESİ

## 8-9 Eylül 2018 / CİZRE - ŞIRNAK

### FEN BİLGİSİ ÖĞRETMEN ADAYLARININ PORTFOLYO DEĞERLENDİRME YAKLAŞIMININI ALGILAMA DÜZEYLERİ

*Doç. Dr. Naki ERDEMİR*

Van Yüzüncü Yıl Üniversitesi, [nakierdemir@gmail.com](mailto:nakierdemir@gmail.com)

#### ÖZET

İnsan hayatında bilim ve teknoloji vasıtasıyla meydana gelen değişim, eğitim-öğretimin değişmesinde ve gelişmesinde önemli bir tetikleyici unsur haline gelmiştir. Bundan dolayı eğitim öğretimde uygulanan, geleneksel ölçme ve değerlendirme yaklaşımı yerine süreç ağırlıklı, tümel değerlendirme diyebileceğimiz portfolyo değerlendirme yaklaşımının kullanılmasını gündeme taşımıştır. Şüphesiz bunu uygulayacak olanlar, öğretmenler ve istikbalde öğretmen olacak öğretmen adaylarıdır. Ancak portfolyo değerlendirmenin ne olduğu, nasıl uygulanabileceği, uygulanabilirliği yeterince açıklık kazanmamıştır. Bu nedenle çalışma, mevcut öğretim ortamları ve şartları dikkate alındığında fen bilgisi öğretmeni adayları tarafından alternatif ölçme değerlendirme yaklaşımından olan portfolyonun ne derece öğrenildiği ve uygulanabileceği durumunu tespit etmeyi amaçlamaktadır.

Araştırma 2016–2018 öğretim yılları arası bahar döneminde Yüzüncü Yıl Üniversitesi Eğitim Fakültesi Fen Bilgisi Öğretmenliğinde öğrenim gören 142 öğretmen adayının katılımıyla yürütülmüştür.

Elde edilen veriler, yüzde ve frekans dağılımı dikkate alınarak analiz yapılmıştır. Açık uçlu soruların verileriyle özetlenerek ifade edilmiştir. Yürütülen çalışma sonunda öğretmen adaylarının düşüncelerinde geleneksel ölçme ve değerlendirme yaklaşımının yerini alternatif ölçme ve değerlendirme yaklaşımından olan portfolyoya bıraktığı ancak bu yöntemlerin kullanımı hakkında öğretmen adaylarının yeterli bilgiye sahip olmadıkları tespit edilmiştir.

Fen Bilgisi Öğretmen Adayları, portfolyonun teorik bilgisinden daha ziyade portfolyo değerlendirme yaklaşımının ne olduğu, nasıl uygulanacağı, uygulamanın neler gerektirdiği konusunda öğretim ortamının şartları dikkate alınarak uygulamalı şekilde eğitilmesi gerekir.

*Anahtar kelimeler:* Fen bilgisi öğretmen aday, portfolyo değerlendirme, fizik dersinde uygulama

#### Giriş

Bilim ve teknolojide yaşanan hızlı gelişmeler insanların sahip olması gereken bilgi ve becerilerin artmasına neden olmuştur. Bu sebeple eğitimin öğrencilere üretici düşünme, problem çözme, karar verme, kendi kendine öğrenme, sorumluluklarının farkında olma ve kendini yönetme gibi özellikleri kazandırabilecek nitelikte olması gerekmektedir. Ancak eğitim sistemi içerisinde bu faaliyetleri gerçekleştirecek ana unsur öğretmenlerdir. Öğretmenler ne kadar nitelikli olurlarsa olsunlar, eğitim sistemlerinin diğer unsurlarını oluşturan öğrenci, öğretim programları ve bu programların uygulanabileceği öğretim çevresi göz ardı edilmemesi gerekir. Her şeye rağmen eğitim sürecinde asıl rolü oynayacak yine öğretmenlerdir. Bu değişim sürecinde öğretmenler bilgiyi aktaran temel kaynak olma konumundan, bilgiye ulaşma konusunda rehberlik eden, öğrenmeyi kolaylaştıran, öğrenciyi düşünmeye sevk eden bir nitelikte olmalıdır (Lock and Munby, 2000; Acat ve Demir, 2007).

Bir bireyin öğretebilmesi için önce öğreteceğini en iyi şekilde bilmesi ve öğretebilecek kadar öğrenmesi gerekir. Bu sebeple öğretmen kullanacağı yöntemi en iyi şekilde kavraması, uygulayabilmesi ve bilgiyi en iyi şekilde nasıl aktaracağını, aktarabildiklerini de değerlendirmeyi bilmesi gerekir. Bu tür etkinlikler en iyi şekilde



## ŞEHR-İ NUH ULUSLARARASI MULTİ DİSİPLİNER ÇALIŞMALAR KONGRESİ 8-9 Eylül 2018 / CİZRE - ŞIRNAK

hedefe ulaşabilmesi, iyi bir eğitim-öğretim sistemi, gerekli donanıma sahip nitelikli öğretmenler ve öğretim ortamı olmasıyla mümkündür. Bununla beraber eğitim sistemi ne kadar iyi olursa olsun, o sistemi işletecek öğretmenin niteliğinden daha fazla, eğitim-öğretimin gerçekleştiği okullar amaçları doğrultusunda verimli hizmet üretmez. Bu nedenle “bir okul ancak içindeki nitelikli öğretmenler ve imkânlar kadar iyidir” (Kavcar, 1999, Erdemir, 2012). Yapılan araştırmalar da, öğretmenler ne kadar eğitim öğretim hususunda nitelikli olsalar da branşlarıyla ilgili dersleri en iyi şekilde öğretilmede meslekleriyle ilgili sorunlarla karşılaştıkları bilinmektedir (Şahin, 2002; Gelbal ve Kelecioğlu, 2007; Çakan, 2004; Dede ve Yaman 2003).

Aynı paralelde öğrenciler de bilgiyi sunulduğu gibi ezberleyen değil, bilgiye ulaşabilen, ulaştığı bilgiyi yorumlayabilen, anlamlandırabilen, tartışabilen, eleştirel düşünme süreçlerini kullanabilen ve böylece kendilerine ait yeni bilgiler üretebilen, bu bilgileri kendine maleden bireyler olmaları da kaçınılmazdır (Bahçeci ve Kuru, 2008). Bu şekildeki kazanımlar ancak, öğrenciler bir rehber denetiminde bilgiyi kendi öğrenme şekline göre yapılandırıcı öğretim yaklaşımına geçiş yapmalarıyla gerçekleştirilebilir (McCarthy, 1990; Çakan, 2004).

Bu nedenle öğretmenlerden, son zamanlarda alternatif ölçme değerlendirme ya da portfolyo değerlendirme diye adlandırılan öğrenci başarısını birçok yönüyle değerlendirme imkânı verdiği ileri sürülen, sınav stresini ortadan kaldırdığı iddia edilen (Ersoy, 2006; Başol, 2015) süreç değerlendirmeyi esas alan portfolyoların uygulanması istenmektedir. Bu yüzden eğitim-öğretim programlarında gelişen ve değişen teknolojiye uyum sağlamada, alternatif ölçme değerlendirmeyi kullanmada en önemli rolü öğretmenler ve öğretmen adayları üstleneceklerdir.

Bu şekilde hem sürece hem sonuca dayalı değerlendirme yapıldığında ise öğretmen adayları sürekli tekrarlama, etkinlik yaparak aklı işe koşma; öğrenmeleri bilişsel, duyuşsal, psikomotor alanlarda gerçekleştirme gibi aktiviteleri yapacakları bilinmektedir. Bundan dolayı son yıllarda öğretmen yetiştirme programlarında da sıklıkla kullanıldığı söylenen portfolyolar geleceğin fen öğretmen adayları tarafından ne düzeyde anlaşılmaktadır.

Literatürde öğretmen adaylarıyla yapılan birçok çalışma, portfolyo sürecinin öğretmen adaylarının; öğretmenliğe ilişkin rolleri, öğretim ilke, yöntem ve tekniklerini, öğrenme kuramlarını daha iyi anlamalarına, mesleki gelişimleriyle ilgili farkındalıklarının artmasına ve böylece yetersiz oldukları yönleri fark etmelerine ve geliştirmelerine katkı sağladığını ortaya koymuştur (Anderson, 2005; Williams vd., 2003; Zeichner ve Wray, 2001). Ayrıca portfolyo değerlendirme yaklaşımının öğretmen adaylarının sınav kaygısını azalttığı, alana ilişkin tutum ve çalışma davranışlarını olumlu yönde etkilediği ve mesleki yaşamlarında güvenli bir kaynak olarak kullanabildikleri şeklinde sonuçlar rapor edilmiştir (Akdağ Çinici ve Akgün, (2014; Campbell vd., 2000; Yancey ve Weiser, 1997). Bütün bunların yanında portfolyo değerlendirmenin öğretmen adaylarının öğrenmeye ilişkin motivasyonlarını arttırdığı, öz-güven ve öz-yeterlik algılarını geliştirdiği, problem çözme ve araştırma becerilerinin gelişmesine katkı sağladığı şeklinde araştırma bulgularına da rastlanmaktadır (Bahçeci ve Kuru, 2008; Dutt-Doner ve Personett, 1997; Ersoy, 2006).

Ancak bu kadar önemli bir dersin öğrenilmesinde, öğretilmesinde bir takım sıkıntıların ve anlaşılmasının zor olduğuna, arzu edilen seviyeye ulaşmadığına ilişkin birçok görüş mevcuttur (Kaya Uyanık, Gür Erdoğan ve Uyar, 2018). Yapılan çalışmalar irdelendiğinde portfolyo istisnası olmayan değerlendirme yaklaşımı şeklinde sunulmaktadır. Portfolyo, öğrenciyi değerlendirmede teorik olarak en ideal ve bütüncül değerlendirme olduğu önerilmektedir. Uygulanması azami derecede uzmanlık gerektiren portfolyo yaklaşımının gerçek eğitim ortamlarında, pratikte ve ülkelerin gerçekleri dikkate alındığında ne derece uygulanabilir olduğu tam olarak bilinmemektedir. Alternatif yaklaşımı uygulayacak olan geleceğin öğretmenleri olacak fen bilgisi öğretmen

# ŞEHR-İ NUH ULUSLARARASI MULTİ DİSİPLİNER ÇALIŞMALAR KONGRESİ

## 8-9 Eylül 2018 / CİZRE - ŞIRNAK

adaylarıdır. Fen bilgisi öğretmen adayları bu konu ile ilgili hizmet öncesi eğitim aldılar mı? Üniversitelerde bu yaklaşımla ilgili dersler ne düzeyde verilmektedir? Fen bilgisi öğretmen adayları portfolyo sistemini ne kadar biliyorlar ve portfolyo sistemi hakkında ne düşünüyorlar yeterli bilgi ve beceriye sahipler mi? Portfolyo ile ilgili bunca eleştiriler varken, mükemmel bir değerlendirme yaklaşımı olarak sunulmaktadır.

PISA 2015'in sonuçlarına göre beşinci sırada yer alan Finlandiya'yı (MEB 2005, Aslı Turan ve Sakız, 2014) eğitim öğretimde kendisine model alarak, portfolyo değerlendirme yaklaşımını uygulayan, eğitim öğretimin önemli bir kısmını ücretli veya vekil öğretmenlerle yürüten, bazı illerde hala sınıf mevcudunun ilköğretimde 40-50 kişi olduğu taşınmalı sistemle öğretim yapan bir Türkiye'de Fen Bilgisi Öğretmen adaylarının portfolyoyu ne derece uygulayabileceği araştırılması gereken en önemli konudur. Öğrencisinin hangi sınıfta öğrenim gördüğünü bilmeyen velilerin olduğu, birleştirilmiş sınıfların olduğu içi boşaltılan bir eğitimde, taklitçi bir eğitim-öğretim sistemiyle portfolyonun uygulanmasının ne olduğu araştırılması gerekmektedir. Portfolyo değerlendirme yaklaşım ve yönteminin uygulanmaya konulmasından sonra yetişen fen bilgisi öğretmen adaylarının, hizmet öncesi eğitimlerinde bu yaklaşımı veya yöntemi ne derece bildiği, uygulayabilecekleri, kendilerine öz güvenlerinin ne olduğu konusunun araştırılması önemli ve gereklidir.

### Amaç

Bu çalışma, mevcut öğretim ortamları ve şartları dikkate alınarak fen bilgisi öğretmen adayları tarafından portfolyonun ne derece öğrenildiği, uygulanabileceği, uygulanabilirlik durumunu tespit etmeyi amaçlamaktadır.

### Yöntem

Araştırma 2017-2018 öğretim yılı bahar döneminde Yüzüncü Yıl Üniversitesi Eğitim Fakültesi Fen Bilgisi Öğretmenliğinde öğrenim gören 142 öğretmen adayı ile yürütülmüştür. Araştırmacı tarafından farklı çalışmalarda kullanılmak üzere geliştirilen 30 maddelik Likert tipi ölçek kullanılmıştır. Ölçeğin güvenilirliği SPSS 22 paket programıyla test edilmiş ve güvenilirlik katsayısı  $\alpha = .85$  olarak bulunmuştur. Ölçme Değerlendirme dersi kapsamında kullanılan kaynak kitaplar incelenmiş, daha sonra araştırmacı tarafından geliştirilen ankete ilaveten açık uçlu üç soru uygulanmıştır.

Hazırlanan ölçek maddeleri iki bölümden oluşmaktadır: Birinci bölümde beşli Likert tipi maddeler (öneriler) yer almıştır. Anketin ikinci bölümünde yer alan açık uçlu sorular (üç soru) ile geleneksel ve alternatif ölçme-değerlendirme yöntemlerinin karşılaştırılması, fizik dersinde kullanılabilecek en etkili ölçme-değerlendirme yöntemleri, farklı ölçme-değerlendirme yöntemlerinin kullanılabilirlik durumları araştırılmıştır. Anketten elde edilen veriler frekans ve yüzdelerle değerlendirilmiştir. Mülakattan elde edilen verilerde nitel olarak sınıflandırılarak özetlenmiştir.

### Bulgu ve Yorumlar

Bu bölümde okuyucuyu rakamlarla sıkıkmamak ve metnin okunabilirliğini kolaylaştırmak amacıyla bulguların yorumları kısaca şöyle sunulmuş, ölçek ek olarak verilmiştir.

Genel olarak fen bilgisi öğretmen adayları kendi gayret ve çapalarıyla portfolyoyu uygulayabileceklerini, ancak uygulama öğretmenin imkânlarının kısıtlı olabileceğini, ayrıca fen bilgisi dersinde portfolyo uygulamanın çok maliyetli olacağını düşündüklerini belirtilmiştir.

# ŞEHR-İ NUH ULUSLARARASI MULTİ DİSİPLİNER ÇALIŞMALAR KONGRESİ

## 8-9 Eylül 2018 / CİZRE - ŞIRNAK

Fen Bilgisi Öğretmen adayları genelde portfolyonun amacının öğrenciye daha iyi öğretmek olduğunda hem fikirdiler. Öğrencilere daha üst seviyede öğrenme imkânı sağlayacağı, öğrencileri ezberden kurtaracağı inancındadırlar. Ancak portfolyonun kendi derslerinde çok kısıtlı ve sınırlı uygulama alanları olduğuna, inandıklarını belirtmişlerdir.

Hizmet öncesi aldıkları eğitimle mükemmel bir değerlendirme olarak tahmin ettikleri portfolyonun amacına uygun değerlendirme yapabileceklerine inanmadıkları görüşü yoğunluk kazanmıştır. Hizmet öncesinde Fen Bilgisi Öğretmen adayları portfolyo konusunu dersin uzmanı olmayan öğretim üyesinden aldıklarını, portfolyo konusunu da derste detaylı ele alınmadığını belirtmişlerdir.

Fen Bilgisi Öğretmenleri, öğrencilere fen dersleriyle ilgili, ödevler, etkinlikler, materyal geliştirmeye dönük araç gereç yaptırma konusunda yeterli öz güvene sahip olmadıkları düşünülmektedir. Yapılan mülakattan elde edilen verilerde aynı paralelde görüş ve düşünce ortaya koymuştur.

Öğretmen adayları portfolyo değerlendirme yaklaşımını ölçme değerlendirme dersi içerisinde bir konu olarak gördüklerini, ancak portfolyonun çok ayrıntılı olduğunu, özel bilgi, beceri gerektiren uzmanlık alanına sahip olunmasını ifade etmişlerdir.

Portfolyo değerlendirmede hak sahibi olan ebeveynler, okul idaresi, öğretmenler ve öğrencilerdir. Öğretmen adaylarının ölçme maddelerine yazılı verdikleri görüşler dikkate alındığında, değerlendirme sürecine ebeveynlerin katılacaklarını düşünmedikleri görüşü yoğunluktadır.

Çalışmanın örneklemini oluşturan öğretmen adaylarının sosyoekonomik durumları ile bölgede eğitim gören öğrencilerin sosyoekonomik durumları paralellik arz etmesinden dolayı, öğretmen adayları portfolyo değerlendirmenin yapılabilmesi için maddi kaynağa gerek olduğunu ve öğrencilerin bunu karşılayamayacaklarını düşündüklerini belirtmişlerdir.

Ayrıca portfolyodan biraz haberdar olan fen bilgisi öğretmen adaylarının bildirdiği görüşlerden, mevcudu 30'u geçen sınıflarda uygulanmasında güçlükler yaşanabileceği anlaşılmıştır. Bazı etkinlikleri eleseler de zaman sıkıntısına yol açabileceğini, bunun da yıllık planlarda da aksamaların yaşanmasına etki edebileceğini düşünülmektedir. Ülkemizde bazı bölgelerde okul ve sınıfların fiziki yapılarının bazı etkinliklere uygun olmadığını, staj için gittikleri okullarda bunlara müşahede olduklarını belirtmişlerdir. Velilerin portfolyo hakkında her hangi bir bilgiye sahip olmadıkları inancında ve öğrencilere yeteri kadar rehberlik edemeyecekleri görüşünde yoğunlaşmışlardır.

### **Tartışma ve Sonuç**

Çalışma sonunda incelenen kaynak kitaplarda portfolyo değerlendirme yönteminin kullanımına yönelik açıklayıcı bilgilerin yeterli olmadığı ve öğretmen adaylarının düşüncelerinde geleneksel ölçme ve değerlendirme yaklaşımının yerini alternatif ölçme ve değerlendirme yaklaşımı olan portfolyoya bıraktığı ancak bu yöntemlerin kullanımı hakkında öğretmen adaylarının yeterli bilgiye sahip olmadıkları tespit edilmiştir.

Öğretmenlerin ölçme ve değerlendirme işlemini etkili bir şekilde kullanmaları eğitim ve öğretimde kaliteyi artırma açısından büyük öneme sahip olduğu bilinmektedir. Bu bağlamda portfolyo değerlendirme sürecinde yer alan her bir öğrencinin değişik yetenek, ilgi, öz geçmiş ve deneyime sahip olması nedeni ile her öğrenciyi aynı şartlar altında değerlendirmek mümkün görünmesine rağmen, aynı şartlar altında değerlendirme yapmak çok

# ŞEHR-İ NUH ULUSLARARASI MULTİ DİSİPLİNER ÇALIŞMALAR KONGRESİ

## 8-9 Eylül 2018 / CİZRE - ŞIRNAK

güçtür (Turan ve Sakız, 2014). Bu nedenle fen bilgisi öğretmen adayları, branşlarına göre uygulama bilgi ve becerisine sahip olabilmeleri için, hizmet öncesi eğitimlerinde, kendi alanıyla ilgili portfolyo eğitimi ve uygulama yapması gerektiği sonucuna varılmıştır.

PISA 2015'in sonuçları OECD tarafından, 6 Aralık 2016 tarihinde kamuoyuyla paylaşılmış, Türkiye'nin PISA 2015 verilerine göre 72 ülke arasında 50. sırada yer alan (MEB, 2005) bir yarışta, beşinci sıralarda olan Finlandiya modeli uygulamanın yerine öğrenci velilerinin, okul imkânlarının, kadim değerlerin öngördüğü, değerlendirme yaklaşımının daha uygun olacağı anlaşılmıştır.

Eğitim öğretimin önemli bir kısmını ücretli veya vekil öğretmenlerle yürüten, ilköğretimde bazı illerde hala sınıf mevcudunun 40-50 kişi olduğu, taşınmalı sistemle eğitim yapan bir Türkiye'de, Fen Bilgisi Öğretmen adaylarının portfolyoyu ne kadar uygulayabilecekleri düşündürücüdür. Ülkemizin eğitim öğretim profili dikkate alınarak uygulanabilirliği en yüksek ve uygun olan ölçme değerlendirme sisteminin kullanılması gerçeği ortaya çıkmıştır.

Öğrenci velilerinin portfolyo hakkında herhangi bir bilgiye sahip olmadıkları ve sosyoekonomik şartlardan ve eğitim düzeylerinin düşük olmasından dolayı öğrencisiyle, okulla fazla ilgili olmadığı, bu nedenle de portfolyo değerlendirmenin tek taraflı bir değerlendirme olacağı sonucuna varılmıştır.

Portfolyonun eğitim-öğretim düzeyinin, kişi başına gelirin yüksek olduğu ülkelerde mükemmel denebilecek bir değerlendirme yaklaşımı olurken; öğrencisinin hangi sınıfta öğrenim gördüğünü bilmeyen velilerin ve birleştirilmiş sınıfların olduğu içi boşaltılan bir eğitimde, taklitçi bir eğitim-öğretim sistemiyle portfolyonun nasıl uygulanacağını, hala açıkça anlaşılmadığı gerçeği ortaya çıkmıştır.

Uygulanan açık uçlu sorulara öğretmen adayları özet olarak şöyle cevap vermişlerdir: Öğretmen adaylarının geneli, ölçme değerlendirmenin mutlaka yapılması gerektiğini, amacının ne olduğunu açıkça ifade etmişlerdir. Alternatif ölçme değerlendirme yaklaşımı olarak büyük çoğunluğu sadece portfolyonun olduğunu, diğer yaklaşımları fazla bilmediklerini, onları öğretim ilke ve yöntemleri olarak algıladıklarını vurgulamışlardır. Kısaca bir tür öğretim şekli olarak algılamışlardır. Fizik dersi için en uygun ölçme değerlendirme yaklaşımının, klasik sorular sorarak onların çözümlenmesi olarak algılamışlardır. Ya da fizikle ilgili çoktan seçmeli sorular hazırlandığında öğrencilerin daha iyi çözebileceklerini, dersin anlaşılmasında en uygun testlerin çoktan seçmeli testler olduğu, fizik dersinde yapılacak etkinliklerinde sınırlı olduğu, hazırlanacak materyallerinde maddi olarak çok pahalı ve portfolyo uygulaması için imkânların sınırlı olduğunu belirtmişlerdir.

### Öneriler

Yapılandırmacı öğretim yaklaşımının benimsenmesine bağlı olarak portfolyo değerlendirmenin uygulanması ve gereklerinin yerine getirilmesi fen öğretmen adaylarının aldığı eğitiminle doğrudan ilişkili olduğu dikkate alındığında, hizmet öncesi eğitim öğretimde öğretmen adaylarına portfolyo değerlendirme yaklaşımı daha esaslı ve dikkatli verilmesi gerekir.

Özellikle teorik bilgidен daha ziyade öğretim ortamı şartlarına göre portfolyo değerlendirme yaklaşımının ne olduğu, nasıl uygulanacağı, uygulamanın ne gerektirdiği konusunda etkinlikler yaptırılması önemlidir.

Ülke gerçekleri dikkate alınarak, eğitimde hedeflenen davranışların kazandırılmasında, kazanılan davranışların niteliğini, seviyesini, öğrenci başarılarını test etmede, bir üst eğitim seviyesine geçişte uygulanan sınav türüne bağlı olarak en uygun ve uygulanabilecek ölçme değerlendirmenin seçilmesi daha uygun olabilir.



# ŞEHR-İ NUH ULUSLARARASI MULTİ DİSİPLİNER ÇALIŞMALAR KONGRESİ

## 8-9 Eylül 2018 / CİZRE - ŞIRNAK

### Kaynaklar

- Acat, B. ve Demir, E. (2007). Sınıf Öğretmenlerinin İlköğretim Programlarındaki Değerlendirme Sürecine İlişkin Görüşleri, *XVI. Ulusal Eğitim Bilimleri Kongresi*, Gaziosmanpaşa Üniversitesi, Tokat.
- Akdağ, G., Çinici, A. Akgün, A. (2014). Fen Bilgisi Öğretmen Adaylarının Portfolyo Uygulamasın İlişkin Görüşleri, *Route Educational & Social Science Journal*, Volume 1(1), April 2014.
- Anderson, M. A. (2005). Yes! You should create a professional portfolio. *Multimedia Internet School*, 4, 34-36.
- Aslı Turan, M. ve Sakız, G. (2014). Fen ve Teknoloji Dersinde Portfolyo Kullanımının Öğrenci Başarısı ve Kalıcılığa Etkisi, *Mersin Üniversitesi Eğitim Fakültesi Dergisi*, Cilt 10, Sayı 3, 48-63
- Bahçeci, D. ve Kuru, M. (2008). Portfolyo Değerlendirmenin Üniversite Öğrencilerinin Öz-Yeterlik Algısı ve Yaşam Becerileri Üzerine Etkisi, *Ahi Evran Üniversitesi Kırşehir Eğitim Fakültesi Dergisi (KEFAD)*, 9 (1), 97-111.
- Başol, G. (2015). Sınav sıklığının akademik başarı üzerindeki etkisi; Erişim: 10.07.2018, <http://oc.eab.org.tr/egtconf/pdfkitap/pdf/582.pdf>, Çanakkale 18 Mart University, Çanakkale, Turkey.
- Campbell, M. D., Melenzyer, J. B., Nettles, D. H., & Wyman, R. M. (2000). Portfolio and performance Assessment in Teacher Education. Boston, MA: Allyn and Bacon.
- Çakan, M. (2004). Öğretmenlerin Ölçme-Değerlendirme Uygulamaları ve Yeterlik Düzeyleri: İlk ve Ortaöğretim, *Ankara Üniversitesi Eğitim Bilimleri Fakültesi Dergisi*, 37: 99– 114.
- Dede, Y. ve Yaman, S. (2003). Fen ve Matematik Eğitiminde Proje Çalışmalarının Yeri, Önemi ve Değerlendirilmesi, *Gazi Üniversitesi Gazi Eğitim Fakültesi Dergisi*, 23: 117-132.
- Dutt-Doner, K. M. and Personett, C. (1997). Using portfolio to assess in an undergraduate teacher education course: What did the students and instructor learn? *Paper presented at the Annual Meeting of the American Educational Research Association* (Chicago, IL, March 24-28, 1997). ED: 410- 247.
- Erdemir, E. (2012). Determining teachers' perceptions of the practicability of portfolio assessment in various settlement areas in Turkey, *Energy Education Science and Technology Part B: Social and Educational Studies*, 4(2): 1153-1166.
- Ersoy, A. F. (2006). Öğretmen adaylarının gelişim dosyasına dayalı değerlendirmeye ilişkin görüşleri. İlköğretim online, 5(1), 85-95; [Online]: Retrieved on 31- January-2014, at URL: <http://ilkogretimonline.org.tr/vol5say1/v5s1m7.PDF>.
- Gelbal, S. ve Kelecioğlu, H. (2007). Öğretmenlerin Ölçme Değerlendirme Yöntemleri Hakkındaki Yeterlik Algıları ve Karşılaştıkları Sorunlar, *Hacettepe Üniversitesi Eğitim Fakültesi Dergisi*, 33: 135-145
- Kavcar, 1999,
- Kaya Uyanık, G., Gür Erdoğan, D. ve Uyar, Ş. (2018). Öğretmen Adaylarının Ölçme Değerlendirme Özyeterlik Algıları İle Öğretim Yöntem- Tekniklerine Yönelik Tutumları, *Eğitim ve Öğretim Araştırmaları Dergisi*, Cilt: 7 Sayı: 3.



# ŞEHR-İ NUH ULUSLARARASI MULTİ DİSİPLİNER ÇALIŞMALAR KONGRESİ

## 8-9 Eylül 2018 / CİZRE - ŞIRNAK

Lock, C., Munby, H. (2000). Changing Assessment Practices in the Classroom: A study of One Teacher's Challenge, *Alberta Journal of Educational Research*, 46(3): 267-279.

McCarthy, B. (1990). Using the 4MAT system to bring learning styles to school. *Educational Leadership*, 48(2), 31-37.

MEB (2005). *İlköğretim Fen ve Teknoloji Dersi (4. ve 5. Sınıflar) Öğretim Programı*, Ankara.

Şahin, F. (2002). Kavram Haritalarının Değerlendirme Aracı Olarak Kullanılması İle İlgili Bir Araştırma", *Pamukkale Üniversitesi Eğitim Fakültesi Dergisi*, 11: 17-32.

Williams, H. S., & Kingham, M. (2003). Infusion of technology into the curriculum. *Journal of Instructional Psychology*, 30(3), 178-184.

Yancey, K. and Weiser, I. (1997). Situating portfolios: An introduction, in K. Yancey & I. Weiser (eds.) *Situating Portfolios: Four Perspectives*. Logan, UT: *Utah State University Press*, pp.1-17.

Zeichner, K., & S. Wray. (2001). The teaching portfolio in US teacher education programs: what we know and what we need to know. *Teac*

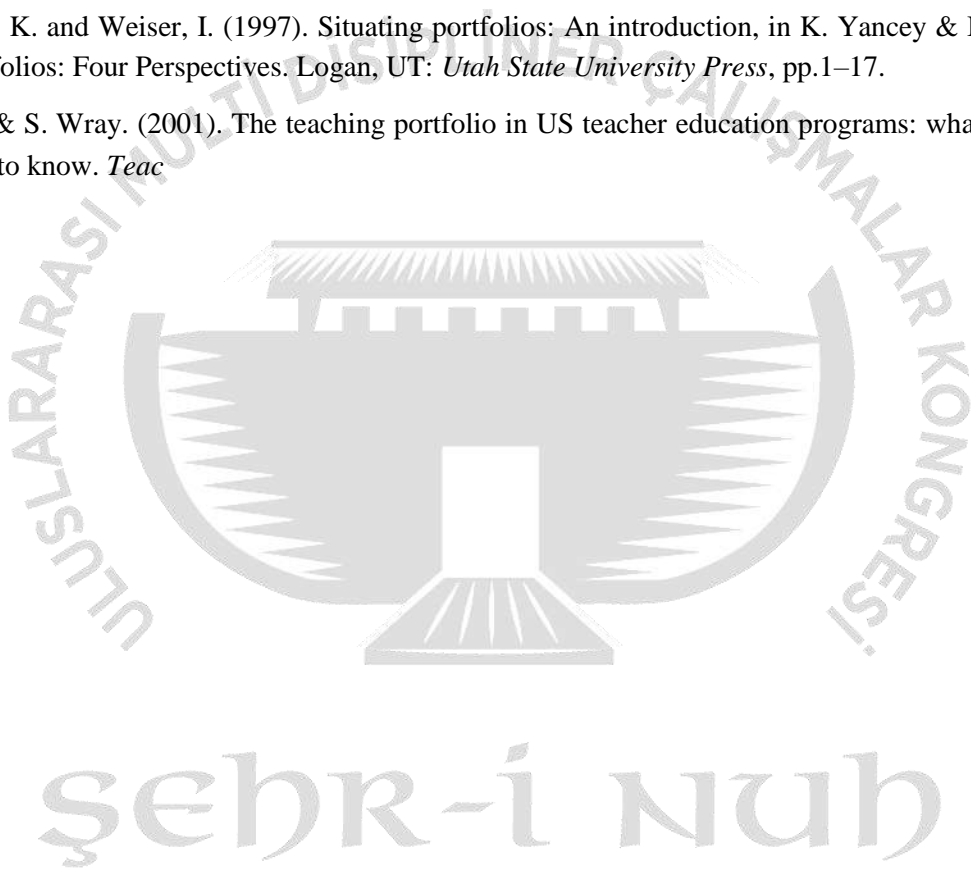

# ŞEHR-İ NUH ULUSLARARASI MULTİ DİSİPLİNER ÇALIŞMALAR KONGRESİ

## 8-9 Eylül 2018 / CİZRE - ŞIRNAK

### OKUL MECLİSLERİ

**Doç. Dr. Ahmet AKBABA**

Van Yüzüncü Yıl Üniversitesi

### GİRİŞ

Bu araştırmanın amacı Okul meclislerinin kuruluş amacı öğrencide demokrasi bilincini geliştirmektir. Araştırmanın evrenini 2017–2018 öğretim yılı, Van il merkezindeki 5 eğitim bölgesi arasından tesadüfi yöntemle seçilen iki okul dur. Demokrasi bir yaşam biçimidir. Demokrasi bilinciyle yetişen toplumlar geliştirmiş toplumlardır. Araştırma sonucunda; Demokratik toplumların oluşmasında demokrasi bilincinin o toplumda erken yaşta kazandırılmasıdır. Öğrenciler okul meclisleri sayesinde Öğrenciler süreçte etkin bir şekilde rol alarak demokrasiyi yaparak yaşayarak öğrenmektedirler. Bu oluşumda da en önemli rol okul yöneticilerine ve öğretmenlere düşmektedir. Gibi sonuçlara ulaşılmıştır.

### GİRİŞ

İlkokul ve ortaokul öğrencilerinin demokrasi kavramını ve demokrasiyle yönetmenin ve yönetilmenin ne olduğunu anlayabilmelerini sağlamak, demokrasinin işleyişini, seçme ve seçilme hakkını anlayabilmeleri ve demokrasiyi hayatlarında ne şekilde uyguladıklarını görebilmek amacıyla okul meclisleri projesinin okullardaki uygulanış biçimlerinden yola çıkarak, öğretmen ve öğrenci farkındalıklarını, görüşlerini belirlemek amaçlanmıştır. Araştırmanın problemi Van ilinde bulunan sosyo-ekonomik düzeyleri farklı iki okuldaki öğretmen ve öğrenci görüşleri oluşturmaktadır

Demokrasi günümüzde hayatımızın her alanında sıklıkla karşılaştığımız bir kavram olmuştur. Bu kavram artık okullarımızda uygulamalı bir şekilde öğretilmektedir. Bu bölümde demokrasinin ne olduğunu ve okul meclislerinin demokrasinin öğretilmesinde ne kadar önemli bir unsur olduğuna ve önemine yer verilecektir.

Demokrasi “halkın egemenline dayanan yönetim şekli” olarak tanımlanır. Bir başka tanımda ise “Özgür bir seçim sistemi sonucunda seçilen temsilcilerden kurulan halk yönetimidir.” Bu durumda halkın kendi arzu ve iradesinin yönetime yön verdiğini görüyoruz. Demokrasi temeline dayalı hükümetlerde egemenlik halka, halkın çoğunluğuna dayanır. Demokrasi egemenliğin, kayıtsız şartsız millette olduğunu gösterir. Çoğunluk içinde yer almayanlar ise muhalefeti oluşturur. Çoğunluk ve

# ŞEHR-İ NUH ULUSLARARASI MULTİ DİSİPLİNER ÇALIŞMALAR KONGRESİ

## 8-9 Eylül 2018 / CİZRE - ŞIRNAK

azınlık arasındaki katılım ve söz hakkı demokrasilerdeki eşitliğin bir sonucudur. (Doğan, İsmail, 2007: 147)

Demokratik haklar; halkın yönetime iştiraki, Oy kullanması ve tercihte bulunması, Ülke vatandaşlarının eşit demokratik haklara sahip olması ve oy eşitliği, Demokratik denetim hakkı, bilgi edinme hakkı gibi haklara sahip olma ve bunlardan istediği gibi tasarrufta bulunma hakları vardır.

### YÖNTEM

Araştırmada, geçmişte ya da şimdi var olan bir durumu var olduğu şekliyle betimlemeyi amaçlayan tarama modeli kullanılmıştır

#### Araştırmanın önemi:

Halkın egemenliği temeline dayanan Günümüzde dünya çapındaki birçok ülkenin benimsediği eşitlikçi, adaletli ve başarılı bir yönetim biçimidir. Günümüzde bireylere, farklı din ve mezhep sahiplerine eşitlikçi bir serbestlik getirerek farklı değerleri, gelenekleri ve görüşleri koruyacak ve geliştirecek ve din seçme, seçtiği dini yaşama ve tebliğ etme anlayışı olan laikliği koruyan en güvenilir yol ve yönetim anlayışı demokrasidir. Demokrasi ancak yaşanarak öğrenilebilir. Okullar bu anlayışın ve değerlerin yaşanarak öğretilebilecekleri en uygun ortamlardır.

Okullar formal olarak demokrasi eğitimine özel bir önem vererek seçim, seçme ve seçilme hakkına dayanan ve uygulayarak rekabetçi ortamlarda yarışma ruhu aşılayarak okul meclisleri projesi ile öğrencileri katılımcı bireyler haline getirerek onların demokratik tutumları ve davranışları kazanmalarında önemli etkilerinin olacağı düşünüldüğünden konu özel bir önem arz etmektedir..

#### Amaç

Bu araştırmanın amacı, Van iline bağlı sosyo-ekonomik düzeyleri farklı iki ilköğretim okulunda yürütülmekte olan “Okul Meclisleri” projesi kapsamında seçilmiş olan temsilci öğrencilerin ve bu okullarda görev yapan öğretmenlerin Okul meclisleri projesinin uygulanması ve okul temsilcileri ile öğretmenlerin görüşlerini belirlemektir. Bu amaçla aşağıdaki sorulara yanıtlar aranmıştır.

1. Okul temsilciliği seçimleri ne zaman düzenlendi, kaç aday çıktı?
2. Okul temsilciliği seçimleri sırasında neler yaşandı, ne tür bir seçim oldu?
3. Kimler oy kullandı ve oy pusulaları ne şekilde düzenlenmişti?
4. Propaganda çalışmalarında nelere dikkat edildi, senin vaatlerin nelerdi?
5. Seçildikten sonra neler yaptın, hangi etkinliklere katıldın?

# ŞEHR-İ NUH ULUSLARARASI MULTİ DİSİPLİNER ÇALIŞMALAR KONGRESİ

## 8-9 Eylül 2018 / CİZRE - ŞIRNAK

6. Seçilmeden önce ve seçildikten sonra kimler seninle ilgilendi? (İdare-öğretmenler?)  
Kurullarda veya toplantılarda öğrenciler adına fikirlerine başvuruldu mu?
7. Bu seçim okulda, arkadaşların üzerinde ve sende ne gibi değişiklikler meydana getirdi?
8. Sizce seçimin amacı neydi ve bu amaca ulaştı mı?

### Öğretmenlere yöneltilen anket sorusu:

Okulunuzun okul temsilcisinin kim olduğunu biliyor musunuz?

EVET

HAYIR

HAYIRSA NEDENİ NEDİR?

Okul idaresinin öğrenciyi tanıtmaması

Öğrencilerin aktif olmaması

Okulumuzda okul temsilciliği ile ilgili ciddi çalışma yapılmaması

### Evren ve Örneklem

Araştırmanın çalışma şekli, 2017–2018 öğretim yılı, Van il merkezindeki 5 eğitim bölgesi arasından farklı iki okul tesadüfi yöntemle seçilmiştir. Şehit Soner İdil İmam Hatip Ortaokulu ve İki Nisan İlkokulu. 1 ilkokul ve 1 ortaokul ve bu okullarda görev yapan farklı branşlardaki gönüllü 15 öğretmen ve Okulların, meclis temsilci öğrencilerine görüşme modeli ile yapılmıştır.

#### 1.1. Veri Toplama Aracının Geliştirilmesi ve Uygulanması

Okul temsilcileri ile konu ile ilgili görevli öğretmenlerin görüşlerini belirlemek amacıyla konuyla ilgili alan yazı taranmış, görüşme sorularından oluşan soru havuzu oluşturulmuş okul meclisleri yönergeleri taranmıştır. İlgili alan uzmanı 2 öğretim üyesinin görüşlerin sunularak geçerlilik ve güvenilirlik konusunda yardım alınmıştır. Okul temsilcilerine sekiz öğretmenlere de bir adet soru hazırlanarak sorulmuş cevaplar kasetlere kaydedilerek sonradan çözümlenmiştir.

# ŞEHR-İ NUH ULUSLARARASI MULTİ DİSİPLİNER ÇALIŞMALAR KONGRESİ

## 8-9 Eylül 2018 / CİZRE - ŞIRNAK

### BULGULAR VE YORUM

#### Şehit Soner İdil İmam Hatip Ortaokulu Okul Temsilcisinin Cevapları:

1. Dönemin başlarında seçimler yapıldı. Ben Hafsa Sümeyye, Fatih, Melisa üç kişi olarak adaydık.
- Temsilcilik seçimleri sırasında tatlı bir rekabet oldu. Sınıflara gidip vaatlerimizi sunduk. Okul genel olarak beni daha uygun gördüğü için ve vaatlerimi yapabileceğimi düşündükleri için beni seçtiler. Adaletli bir seçim oldu veya ben öyle olduğuna inanıyorum.
- 5, 6, 7 ve 8. Sınıflar oy kullandılar. Oy pusulaları sırasıyla Fatih, ben ve Melisa'nın resmiyle bir sıra halindeydi. Hepimizin resimlerinin üstünde Adı- Soyadı yazıyordu. Bir de resimlerin altında bir daire vardı ki bu da oy vermek içindi. Yani 'Evet' in basılacağı yeri.
- Propaganda çalışmalarında herkes kısmen yapabileceği şeyler vaat etti. Ben ise akıllı tahta vaat ettim. Zaten bu konu hakkında kaç kere Okul Müdürüyle görüşüm.
- Seçildikten sonra vaadimi Müdür beye sundum. O da bu konuda gerekli açıklamayı bana bildirdi. Bir de okul bahçesine çizilebilecek yer oyunları seksek vb. şeyleri sundum. Malzeme eksikliğinden ve MEB tarafından giderilemeyen eksikliklerden dolayı bu isteğimi de gerçekleştiremedik.
- Seçilmeden önce zaten kimse ilgilenmiyordu. Seçildikten sonra da idare sadece belgelerde gerekli olan imzam için beni çağırdılar. Şuana kadar hiçbir toplantıya dâhil edilmedim.
- Bana oy veren işler benden bir şeyler beklediler fakat 5. Maddede belirttiğim gibi eksikliklerden dolayı isteklerini yerine getiremedim.
- Bence seçimin amacı sırf bizim de bir temsilcimiz var ve prosedür gereği yapıldı. Amacına ulaşılmadı.

#### İki Nisan İlköğretim Okulu Okul Temsilcisinin Cevapları;

- Okul öğrenci temsilcileri seçimleri 02.10.2017 tarihinde yapıldı. 4 aday çıktı.
- Okul temsilciliği için aday olan öğrenciler sınıflarda kendilerini tanıttılar. Seçimlerde okuldaki bütün öğrenciler oy kullandı. Seçimler adil ortamda yapıldı.
- Okuldaki bütün öğrenciler oy kullandı. Oy pusulaları aday olan öğrencinin resmi ve ismi yazılıydı. Oy pusulasının altında Evet mührünün basılacağı yer vardı.
- Propaganda çalışmalarında kendimizi tanıttık. Yapabileceğimiz vaatleri söyledik. Bilgisayar odası, oyun alanları, basketbol alanları gibi vaatlerim oldu.
- Vaatleri gerçekleştirmek için yeterli parasal destek bulamadım. Öğretmenlerle görüşüm, onlardan destek istedim. İdareyle görüşüm, bana temin edemeyeceklerini söylediler.



## ŞEHR-İ NUH ULUSLARARASI MULTİ DİSİPLİNER ÇALIŞMALAR KONGRESİ 8-9 Eylül 2018 / CİZRE - ŞIRNAK

6. Seçildikten sonra öğretmenim benimle çok ilgilendi. Kurum ve toplantılarda görüşüme başvuruldu.
7. Bu göreve seçildikten sonra çok heyecanlandım. Sorumluluğumu yerine getirmek için çaba harcadım. Arkadaşlarım da vaatlerimi yerine getirmek için baskı yaptılar.
8. Bu seçimin amacı okulumuzu daha çok güzelleştirmek, öğrencilerin okula sevecek gelebilecekleri alanlar oluşturmak istedim. Fakat ekonomik nedenlerden dolayı amacıma yeterince ulaşamadım.

**Şehit Soner İdil İmam Hatip Ortaokulu** öğretmenlere uygulanan anketin sonuçlarında:

9 öğretmenden 6 sı okul temsilcisinin kim olduğunu bilirken, 3 ü bilmiyor.

**Şehit Soner İdil İmam Hatip Ortaokulu** okulunda öğretmenlere uygulanan anket sonuçlarında ise;

% 66,6 Okulumuzda okul temsilciliği ile ilgili ciddi bir çalışma yapılmaması

%33,3'ü Öğrencilerin aktif olmaması

**İki Nisan İlkokulu Okulunda** öğretmenlere uygulanan anket sonuçlarında ise;

6 öğretmenden 2 si okul temsilcisinin kim olduğunu bilirken, 4 ü bilmiyor.

**İki Nisan İlkokulu Okulunda** öğretmenlere uygulanan anket sonuçlarında ise;

% 25 i Okul idaresinin öğrenciyi tanıtmaması

% 25 i öğrencilerin aktif olmaması

% 100 Okulumuzda okul temsilciliği ile ilgili ciddi bir çalışma yapılmaması

Okul Meclisleri projesi öğrenciler açısından ele alındığında, temsilci öğrencilerin öğrenci arkadaşlarına kendilerini tanıtarak, kendilerine oy vermelerini istemeleri ile başladı. Sonrasında okullarında düzenlenen seçimle temsilci seçildi. İl genelinde tüm ilköğretim okullarındaki temsilciler bir araya gelerek il genel meclis başkanını seçti ve başkanlarını Ankara'ya gönderdi. Kendi okullarında ise oluşturdukları okul meclisine başkanlık etti. Bu mecliste alınan kararları okul müdürüne ileterek öğrencilerin istekleri dile getirildi. Temsilci öğrenciler okul genelinde tanındı, arkadaşları onlara daha fazla güven besledi.

## ŞEHR-İ NUH ULUSLARARASI MULTİ DİSİPLİNER ÇALIŞMALAR KONGRESİ 8-9 Eylül 2018 / CİZRE - ŞIRNAK

Okul meclisleri projesi öğretmenler açısından ele alındığında ise, öğretmenlere uygulanan anket sonuçları olumlu olmadı. İncelemeye alınan okullardaki öğretmenlerin %70-90'ı okul temsilcilerinin kim olduğunu bilmiyor. Bunun nedeni olarak da çoğunlukla, okulda yeterince çalışma yapılmadığı için bilgilerinin olmadığını öne sürüyorlar. Okul meclisleri projesi bu yönüyle öğrenciler açısından amacına ulaşmışken, öğretmenler açısından hala eksik yönleri bulunmaktadır

İki nisan İlkokulu ile Şehit Soner İdil İmam Hatip Ortaokulu okul temsilcilerine yöneltilen sorularda verdikleri cevaplara bakılırsa, iki okulunda temsilcilik seçimleri adaletli bir seçim olduğu görülüyor. Tüm öğrencilerin ve öğretmenlerin oy kullandığı görülmektedir. İlkokul öğretmenleri İmam Hatip Ortaokulu öğretmenlerine göre daha duyarlı ve ilgili olmuştur. Seçimlerden sonra özellikle iki nisan ilkokulun sınıf rehber öğretmeni öğrencisiyle ilgilenmiştir.

Her iki okulun öğrencilerinde tatlı bir heyecan ve rekabet olmuştur. Her iki okulun temsilcileri aynı sebepten ötürü başarısız olduklarına vurgu yapmışlar. Başarısızlığın en önemli sebebinin maddi destek olmayışdır. İmam hatip ortaokulu öğrencisi bu seçimlerin ciddiye alınmadığına, kendisinin toplantılara çağırılmadığına, görüşlerinin alınmadığına bundan dolayı memnun olmadığı görülmektedir.

Aysun Bilge'nin İlköğretim Okulları Yönetici, Öğretmen ve Öğrenci Temsilcilerinin Demokrasi eğitimi ve Okul Meclisleri makalesinde Van'da Vali Adnan Darendeliler ve Hasan Ali Yücel ilkokullarında yapılan Okul meclisleri projesi araştırmasında çıkan sonuçlarda, öğrencilerin demokrasi anlayışını kazanmalarında etkili olduğu görülmüş bu proje sonucuyla ortak bir yönünü oluşturmuştur. Aynı şekilde öğretmenler açısında proje yeteri kadar verim sağlayamamıştır.

Baykal Biçer' in demokrasi eğitimi ve okul meclisleri projesinin öğrencilere demokratik tutumları kazandırmaya etkisi üzerine yapmış olduğu çalışmaya baktığımızda, Demokrasi eğitimi ve okul meclisleri projesi ile öğrencilere kazandırılması hedeflenen tutumların öğretmen görüşlerine yönelik sonuçları incelendiğinde, “toplumda yaşayan tüm bireylerin değerleri, onurları, inanç ve özgürlüklerine saygı duyma fazileti”, “farklılıkların bulunduğu bir dünyada hukuk kurallarına, adalete, eşitliğe bağlılık”, “toplumsal problemler için yapıcı, şiddetten uzak, katılımcı ve barış içerisinde çözümler üretme”, “demokratik ilkelerin, kurumların ve işleyişlerinin yararlılığına inanma”, “hayattaki çoğulculuk ilkesine bağlı, farklı kültürlere ve onların insanlığa katkısına saygı gösterme ve tahammül etme”, “karşılıklı anlayış, iş birliği, eşitlik, adalet ve dayanışma değerlerini kabul etme”, “kişisel sorumluluğun önemine inanma”, “farklı düşüncelere hoşgörü ile yaklaşma”, “insanların temel hak ve özgürlüklerine saygı duyma”, “hukukun üstünlüğü ilkesini benimseme” tutumlarını çok, “ırkçılık, ön

# ŞEHR-İ NUH ULUSLARARASI MULTİ DİSİPLİNER ÇALIŞMALAR KONGRESİ

## 8-9 Eylül 2018 / CİZRE - ŞIRNAK

yargı ve ayrımcılık konusunda mücadele etme”, “insanın sürekli gelişimini ana ilke olarak kabul etme” tutumlarını *orta düzeyde*, kazandığını düşünmektedirler.

Ancak Biçer’ in yapmış olduğu araştırmada bu araştırmadan farklı olarak Araştırma sonucunda elde edilen bulgularda öğretmenlerin tümünün ankete verdikleri yanıtlara göre, demokrasi eğitimi ve okul meclisleri projesi ile hedeflenen tutumların öğrencilere kazandırılma düzeyine ilişkin öğretmenlerin *çok* kazandığı görüşünde oldukları söylenebilir. Ayrıca Biçer’ in araştırmasında kişisel özellikler, cinsiyet, branş, mesleki kıdem gibi değişkenler de araştırmaya dâhil edilmiştir.(Biçer, 2007)

Kaya Yılmaz ve Gülten Yıldırım’ın demokrasi eğitimi ve okul meclisleri projesinin uygulanmasına ilişkin öğretmen ve öğrenci görüşleri adlı çalışmalarına bakıldığında yapmış olduğumuz çalışmadan farklı olarak Araştırmada nitel araştırma metot ve prosedürleri kullanılmıştır. Araştırmanın katılımcıları ilköğretim okullarında görevli DEOMP’nin uygulanmasından sorumlu ikisi erkek dördü kadın altı öğretmen ve biri erkek dördü kız beş okul meclis başkanı öğrenciden oluşmaktadır.

### SONUÇ VE ÖNERİLER

Demokrasi kültürü ancak demokratik bir eğitim ve seçimlerle gerçekleştirilebilir. Bu amaca uygun olarak eğitim ortamları demokratik ilkelere göre yapılandırılmalı öğretmenler demokratik davranışlar sergilemeli ve öğrencinin demokratik davranışlar geliştirmesine olanak sağlanmalıdır. Demokrasi eğitimi ve okul meclisleri projesinin etkili bir şekilde uygulanabilmesi ve amacına ulaşabilmesi için tüm yönetici, öğretmen ve öğrencilerin bilgilendirilmesi ortak çalışmalar yapması işbirliği içinde hareket etmesi ve ortak plan ve programlar amacıyla hizmet içi eğitim programları düzenlenmelidir.

Bu araştırma sonucunda Demokrasi Eğitimi ve Okul Meclisleri Projesinin demokratik değerlerin ve yaşam tarzının okullarda uygulanarak tüm öğrencilere kazandırılması hedefini gerçekleştirmedi yetersiz kaldığı, projenin etkisinin tüm öğrencilerden ziyade okul meclis başkanlarıyla sınırlı kaldığı tespit edilmiştir. Eğitim Bakanlığı tarafından yeterli alt yapı hazırlıklarının -öğretmenlerin bilgilendirilmesi ve okulların durumlarının göz önüne alınması gibi- yapılmadığını; öğretmen ve idarecilerin demokratik bir anlayışa sahip olmadıklarını, otoritelerini öğrencilerle paylaşmak istemediklerini, öğrencilerin görüşlerine fazla değer vermediklerini, öğrenciler adına karar vermeye çalışarak veya onların kararlarını etkilemeye çalışarak projenin amaçlarıyla bağdaşmayacak tutum ve davranışlar sergilediklerini, proje kapsamında üzerlerine düşen sorumlulukları tam olarak yerine

## ŞEHR-İ NUH ULUSLARARASI MULTİ DİSİPLİNER ÇALIŞMALAR KONGRESİ 8-9 Eylül 2018 / CİZRE - ŞIRNAK

getirmediklerini; öğrencilerin proje çalışmalarına gereken ilgiyi göstermediklerini, samimi olmadıklarını, üzerlerine düşen sorumlulukları yapma konusunda isteksiz olduklarını, okuldaki sorunları tespit ettiklerini ama sorunların çözümü için eyleme geçemediklerini veya teşebbüslerini yarım bıraktıklarını, projeyi kendi menfaatleri doğrultusunda kullanmaya çalıştıklarını; bu sorunlardan dolayı projenin amaçlarını gerçekleştirmede yetersiz kaldığını belirtmişlerdir.( Yılmaz, Yıldırım, 2009)

Öğrencilerin demokratik bir kişilik kazanmalarını sağlamak için eğitim ortamlarında her türlü karar alma mekanizmalarına öğrencilerin etkin katılımlarının sağlanması gerekmektedir Öğrencilerin demokrasinin teorik boyutunu öğrenmesi ve demokrasi eğitimi ve okul meclisleri projesi ile uygulamaya dönüştürebilmesi için ortaöğretim kurumlarının tüm alanlarında demokrasi ve yurttaşlık eğitimi ile ilgili zorunlu dersler konulmalıdır.

Ayrıca diğer derslerin içeriği de öğrencilere demokratik davranışlar kazandırmaya yönelik olarak sınıf ortamlarında tartışma teknikleri ve çeşitli araştırma, inceleme, grup, küme çalışması gibi etkinliklerle desteklenmelidir. Demokrasi eğitimi ve okul meclisleri projesi çeşitli sosyal ve kültürel aktivitelerle desteklenmelidir. Demokrasi eğitimi ve okul meclisleri projesi ile ilgili çeşitli boyutlarda araştırmalar yapılmalı, bu araştırmaların sonuçları projenin geliştirilmesinde ve daha etkin uygulanmasında kullanılmalıdır

### KAYNAKÇA

- Armağan, A. (2004). “Basının Vatandaşlık Kültürü Oluşturmada İşlevi”. *Uluslararası Demokrasi Eğitimi Sempozyumu*. 86–93.
- Biçer, B. (2007), Demokrasi Eğitimi ve Okul Meclisleri Projesi İl Öğrencilerde Demokrasi Kültürü Kazanımlarının Ortaöğretim Öğretmenlerince Değerlendirilmesine Yönelik Bir Analiz (Kütahya Örneği). Yayınlanmamış Yüksek Lisans Tezi. Dumlupınar Üniversitesi Sosyal Bilimler Enstitüsü, Kütahya. BSTS / Felsefe Terimleri Sözlüğü [1975](#).
- DAHL, R. (2001). Demokrasi Üstüne, (Çeviren: Betül Kadioğlu), Phoenix Yayınevi, Ankara
- Doğan, İ.(2007). *Vatandaşlık Demokrasi ve insan Hakları*(6. Baskıdan tıpkıbasım).Ankara: Pegem A. Yayıncılık
- Emir, S. ve Kaya, Z. (2004). “Demokrasi Eğitimi ve Okul Meclislerine Yönelik Öğretmen Görüşleri”. *Abant İzzet Baysal Üniversitesi Eğitim Fakültesi Dergisi*. Sayı: 4 (8)
- Gül, B.(2014),Yönetimde İstikrar İlkesi açısından Türkiye’de uygulanan seçim sistemleri, Selçuklu Üniversitesi Yüksek Lisans Tezi, Konya
- Güncel Türkçe Sözlük <http://egitimheryerde.net/ogrencilere-faydalari-acisindan-okulda-demokrasi/>

# ŞEHR-İ NUH ULUSLARARASI MULTİ DİSİPLİNER ÇALIŞMALAR KONGRESİ

## 8-9 Eylül 2018 / CİZRE - ŞIRNAK

Gömlüksiz, M. N. Kan, E. Cüro(2010) İlköğretimde Demokrasi Eğitime Bir Örnek:

*M.Ü. Atatürk Eğitim Fakültesi Eğitim Bilimleri Dergisi Yıl: 2009, Sayı: 29, Sayfa: 187-207 Okul Öğrenci Meclisleri. On dokuz Mayıs Üniversitesi Eğitim Fakültesi Dergisi, 29 (2), 123-146*

Şişman M, Hatice G, Ayşe Dö (2010), Demokratik Bir Okul Kültürü İçin

Yeterlilikler Çerçevesi: Uşak Üniversitesi Sosyal Bilimler Dergisi (2010) 3/1, 167-182

Toktok, N(2010). Demokrasi ve demokrasi kültürü. *Turan Stratejik Araştırmalar Merkezi Dergisi*, 7, 135-142.

Türk Dil Kurumu. (2005). *Türkçe Sözlük*. Onuncu Basım. Ankara: Türk Dil Kurumu Yayınları

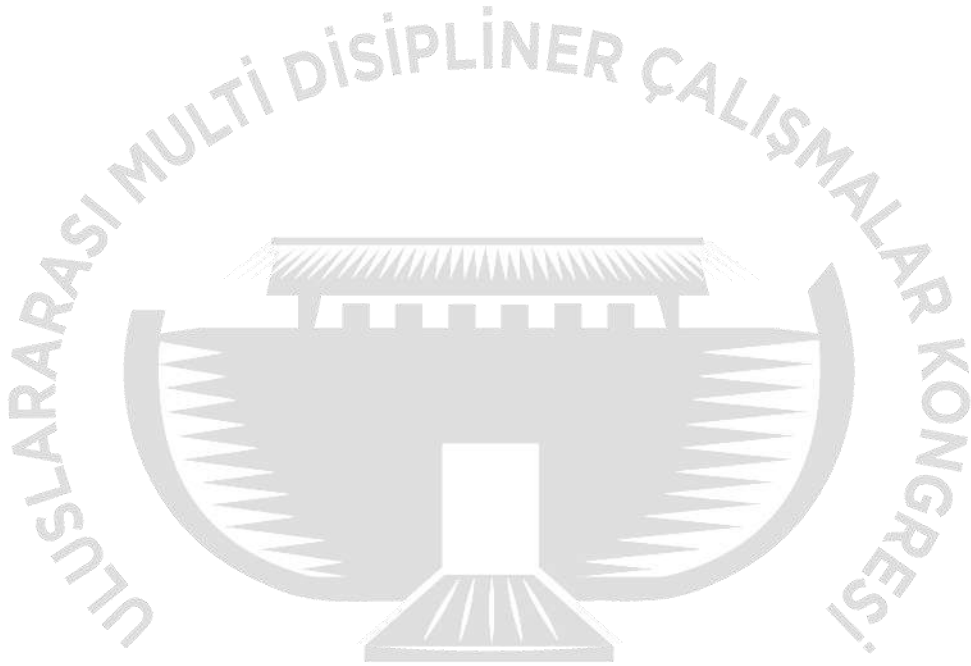

# ŞEHR-İ NUH



# ŞEHR-İ NUH ULUSLARARASI MULTİ DİSİPLİNER ÇALIŞMALAR KONGRESİ

## 8-9 Eylül 2018 / CİZRE - ŞIRNAK

### FARKLI LİSE PROGRAMLARINDA ÖĞRENİM GÖREN ÖĞRENCİLERİN SPOR YAPMA DURUMLARINA GÖRE PROBLEM ÇÖZME BECERİLERİNİN KARŞILAŞTIRILMASI

*\*Emrah AYKORA, \*\*Nurten SANIR*  
*\*Bitlis Eren Üniversitesi, Dr. Öğretim Üyesi, eaykora@beu.edu.tr*  
*\*\*Bitlis Eren Üniversitesi, Öğrenci*

Bu çalışmanın amacı lise öğrencilerinin düzenli spor yapma durumlarını belirlemek ve bu durumun problem çözme becerileri ile ilişkisini incelemektir. Bu amaç doğrultusunda yapılan araştırma ile öğrencilerin düzenli spor yapma eğilimleri, spora yönelme sebepleri ve problem çözme becerisi düzeyleri de belirlenmiştir. Elde edilen verilerle öğrencilerin düzenli spor yapma durumları ve problem çözme becerileri arasındaki ilişkinin ne yönde olduğu korelasyon testleriyle tespit edilmiştir.

Problem çözme Bilen (1996) tarafından üst düzey zihinsel etkinliklerin kazanılmasında işe koşulan bir teknik olarak ele alınmıştır. Cüceloğlu (1997) ise yaşamın bir dizi problemin çözümlerini gerektirdiğini bu problemin, bireyin varmak istediği bir amaca ulaşmasına ket vuran engellerin var olduğunda ortaya çıkacağını söylemiştir. Ayrıca problemlerin uzun süreli, kısa süreli, basit veya karmaşık olabileceğini işaret etmiştir. Cüceloğlu'nun da belirttiği gibi bazı engel durumları söz konusudur.

Çalışmamızın evrenini, Bitlis, Siirt, Batman ve Van illerinde lise öğrenimi gören öğrenciler oluşturmaktadır. Çalışma gurubunu araştırmaya gönüllü olarak katılmayı kabul eden, Meslek, Fen, İmam Hatip, Anadolu ve Spor Liselerinde öğrenim gören 626 kadın 1028 erkek toplam 1654 öğrenci oluşturmuştur. Çalışma grubu düzenli spor yaptıklarını beyan eden DSG (düzenli spor grubu) ve düzenli spor yapmadıklarını beyan eden DSYG (düzenli spor yapmayan grup) gruplarına ayrılmıştır. Çalışmada kullanılan Problem Çözme Envanteri, Heppner ve Peterson (1982), tarafından geliştirilmiştir. Envanterin Türkçeye uyarlaması Taylan (1990), tarafından yapılmıştır ve toplamda 35 maddeden oluşmaktadır.

Elde edilen verilerin çözümlenmesi istatistik paket programında yapılmıştır. Tanımlayıcı istatistiklerle homojenlik testi yapılmış ve normallik değerleri kontrol edilmiştir. Homojen dağılım tespit edildiği için ikili grup karşılaştırmalarında bağımsız T-Test, ikiden fazla değişkenin karşılaştırıldığı durumlarda Varyans Analizi uygulanmıştır.

Tüm katılımcıların düzenli spor yapma durumlarına göre yapılan karşılaştırmasında istatistiki olarak anlamlı bir fark tespit edilmiştir. Cinsiyetlere göre spor yapma durumu değerlendirildiğinde düzenli spor yapan kadınlarda problem çözme becerisi puanlarının spor yapmayan gruba göre daha yüksek olduğu tespit edilmiştir. Düzenli spor yapan grup içinde cinsiyet faktörüne göre karşılaştırma yapıldığında istatistiki olarak anlamlı bir fark tespit edilmiştir. Öğrenim görülen lise değişkenine göre yapılan karşılaştırmada düzenli spor yapan Fen ve Anadolu Lisesi gurubunda problem çözme becerisi puanlarında belirgin bir fark tespit edilmiştir. Yaşanılan şehir değişkenine göre anlamlı bir fark tespit edilmemiştir.

**Anahtar Sözcükler:** Problem Çözme Becerisi, Düzenli Spor, Lise, öğrenci

# ŞEHR-İ NUH ULUSLARARASI MULTİ DİSİPLİNER ÇALIŞMALAR KONGRESİ

## 8-9 Eylül 2018 / CİZRE - ŞIRNAK

### GİRİŞ

Problem sözcüğü Grekçe “Problema” sözcüğünden gelmektedir. Bu sözcük ise “Proballo-Öne çıkan engel” sözcüğünden türetilmiştir (Keleş, 2000).

Problem tüm canlıların yaşamları boyunca karşılaşılabilecekleri bir durumdur. Karşılaşılan problemlerle çözüm yolları arayışı ortaya çıkmakta bu da canlıda çeşitli gelişimlere imkan sağlamaktadır. Bu durumu oyuncağına ulaşmak için çeşitli yollar deneyen, çabalayan bir bebeği gözümüzün önüne getirerek hayal edebiliriz. Bebeklik dönemi geride bırakıldıktan sonra yaşamın ilerleyen yıllarında karşılaşılan problemler daha karmaşık hallere girebilmektedir. Bu durum da daha etkin problem çözme becerisi gerektirmektedir. Bireyin karşılaştığı problemleri çözebilmesi için etkili problem çözme becerilerine sahip olmalarını gerektirmektedir (Berkant, Eren, 2013; Deniz, 2004). Sporun bireyde çok yönlü gelişime olanak sağladığı evrensel bir gerçektir. Buradan yola çıkarak problem çözmede de gelişim sağlayabileceği düşünülebilir. Günlük yaşamda karşılaşılan problemlere göre müsabaka, antrenman, yarışma gibi sportif ortamlarda karşılaşılan problemler daha çok diyebiliriz.

### YÖNTEM

#### Araştırmanın Modeli

Araştırmada genel tarama modeli kullanılmıştır. Bitlis, Siirt, Batman ve Van illerinde seçilmiş bazı liselere devam eden öğrencilerin Problem Çözme Becerileri arasındaki farkları ölçmek amacıyla anket formu kullanılmıştır.

#### Evren ve Örneklem

Çalışmamızın evrenini, Bitlis, Siirt, Batman ve Van illerinde lise öğrenimi gören öğrenciler oluşturmaktadır. Çalışma gurubunu araştırmaya gönüllü olarak katılmayı kabul eden, Meslek, Fen, İmam Hatip, Anadolu ve Spor Liselerinde öğrenim gören 626 kadın 1028 erkek toplam 1654 öğrenci oluşturmuştur. Çalışma grubu düzenli spor yaptıklarını beyan eden DSG (düzenli spor grubu) ve düzenli spor yapmadıklarını beyan eden DSYG (düzenli spor yapmayan grup) gruplarına ayrılmıştır.

#### Veri Toplama Araçları

Çalışmada kullanılan Problem Çözme Envanteri, Heppner ve Peterson (1982), tarafından geliştirilmiştir. Envanterin Türkçeye uyarlaması Taylan (1990) ile Şahin, Şahin ve Heppner (1993) tarafından yapılmıştır ve toplamda 35 maddeden oluşmaktadır. Değerlendirmeye alınan 32 madde ile ölçekten alınabilecek en düşük puan 32, en yüksek puan ise 192’dir.

#### Kişisel Bilgi Formu

Form araştırmacılar tarafından cinsiyet, yaşanan şehir, öğrenim görülen sınıf, öğrenim görülen lise türü ve düzenli spor yapma durumları gibi bağımsız değişkenlerle ilgili bilgi toplamak maksadı ile hazırlanmıştır.

# ŞEHR-İ NUH ULUSLARARASI MULTİ DİSİPLİNER ÇALIŞMALAR KONGRESİ

## 8-9 Eylül 2018 / CİZRE - ŞIRNAK

### Verilerin Analizi

Elde edilen verilerin çözümlenmesi SPSS 16,0 paket programında yapılmıştır. Tanımlayıcı istatistiklerle birlikte homojenlik testi yapılmış ve normallik değerleri kontrol edilmiştir. Homojen dağılım tespit edildiği için ikili grup karşılaştırmalarında bağımsız T-Test, ikiden fazla değişkenin karşılaştırıldığı durumlarda Varyans Analizi uygulanmıştır.

### BULGULAR

Elde edilen verilerin öncelikle parametrik olup olmadıklarına bakılmış sonra katılımcıların farklı değişkenlere göre problem çözme becerisi puanları karşılaştırılarak aşağıdaki tablolarda sonuçlar verilmiştir.

**Tablo 1. Değişkenlerin Basıklık Çarpıklık Değerleri**

	Şehir	Okul	Cinsiyet	Spor Yapma Durumu	PÇB
Skewness	-,095	,046	-,502	-,488	,631
Kurtosis	-1,450	-1,407	-1,751	-1,764	-,793

Verilerin değerlendirilmesi aşamasında Skewness ve Kurtosis değerlerine bakıldı. Verilerin +1.5 ile -1.5 değer aralığına olması durumunda Tabachnick ve Fidell (2013) sistemine göre, +2.0 -2.0 değer aralığında olması durumunda George ve Mallery (2010) sistemine göre homojen olduğu görüldü.

**Tablo 2. Frekans Tablosu**

		Frekans	Yüzde
Şehir	Bitlis	452	27,3
	Siirt	312	18,9
	Batman	430	26,0
	Van	460	27,8
	<i>Toplam</i>	<i>1654</i>	<i>100,0</i>
Okul	Meslek L.	574	34,7
	Fen L.	134	8,1
	İmam Hatip L.	388	23,5
	Anadolu L.	434	26,2
	Spor L.	124	7,5
	<i>Toplam</i>	<i>1654</i>	<i>100,0</i>
Cinsiyet	kadın	626	37,8
	erkek	1028	62,2
	<i>Toplam</i>	<i>1654</i>	<i>100,0</i>
Spor Yapma Durumu	DSG	631	38,1
	DSYG	1023	61,9
	<i>Toplam</i>	<i>1654</i>	<i>100,0</i>

# ŞEHR-İ NUH ULUSLARARASI MULTİ DİSİPLİNER ÇALIŞMALAR KONGRESİ

## 8-9 Eylül 2018 / CİZRE - ŞIRNAK

**Tablo 3. Katılımcıların Düzenli Spor Yapma Durumlarına Göre Karşılaştırılması**

	N	Ortalama	Std. Sapma	<i>p</i>
<b>DSG</b>	631	96,41	10,164	,000
<b>DSYG</b>	1023	51,76	6,623	

Tüm katılımcıların düzenli spor yapma durumlarına göre yapılan karşılaştırmasında istatistiki olarak anlamlı bir fark tespit edilmiştir.

**Tablo 4. Katılımcıların Cinsiyet Değişkenine Göre Karşılaştırılması**

	N	Ortalama	Std. Sapma	<i>p</i>
<b>DSG</b>	242	98,41	13,073	,000
<b>DSYG</b>	384	51,84	6,780	

Düzenli spor yapan kadınların problem çözme becerisi puanlarının düzenli spor yapmayan kadınlara göre daha yüksek olduğu tespit edilmiştir. Ortalamalar incelendiğinde düzenli spor yapan kadınların düzenli spor yapmayan kadınlara göre belirgin bir farkla yüksek puan aldıkları görülmektedir. Erkek grubunda anlamlı fark tespit edilmemiştir.

**Tablo 5. Düzenli Spor Yapan Grubun Cinsiyet Değişkenine Göre Karşılaştırılması**

	N	Ortalama	Std. Sapma	<i>p</i>
<b>Kadın</b>	242	98,41	13,073	,000
<b>Erkek</b>	389	95,16	7,584	

Düzenli spor yapan grup içinde cinsiyet faktörüne göre karşılaştırma yapıldığında istatistiki olarak anlamlı bir fark tespit edilmiştir. Ortalamalar incelendiğinde kadın öğrencilerin ortalamalarının erkek öğrencilerden daha yüksek puan aldıkları görülmektedir.

**Tablo 6. Öğrenim Görülen Lise Değişkenine Göre Yapılan Varyans Analizi**

	N	Ortalama	Std. Sapma	<i>p</i>
<b>Meslek L.</b>	574	67,31	21,359	,037
<b>Fen L.</b>	134	71,53	25,678	
<b>İmam Hatip L.</b>	388	67,40	21,224	
<b>Anadolu L.</b>	434	71,16	26,491	
<b>Spor L.</b>	124	68,80	21,185	

Öğrenim görülen lise değişkenine göre yapılan karşılaştırmada anlamlı fark tespit edilmiştir. Yapılan Tukey-hsd testinde farkın kaynağı, Fen ve Anadolu Lisesi öğrencilerinin aldıkları yüksek puanlar olarak belirlenmiştir. Çalışma sonucunda, yaşanan şehir değişkeninde istatistiki açıdan anlamlı fark çıkmamıştır.

# ŞEHR-İ NUH ULUSLARARASI MULTİ DİSİPLİNER ÇALIŞMALAR KONGRESİ

## 8-9 Eylül 2018 / CİZRE - ŞIRNAK

Tablo 7. Spor Yapma Durumu ve Problem Çözme Becerisi Arasındaki İlişki

	Spor Yapma Durumu	PÇE
Spor Yapma Durumu	1	,936(**)
		,000
	1654	1654
PÇE	,936(**)	1
	,000	
	1654	1654

\*\* Korelasyon 0.01 düzeyinde anlamlıdır.

Tablodan da anlaşıldığı gibi spor yapma durumu ile problem çözme becerisi arasında 0,01 düzeyinde anlamlı ilişki vardır.

### TARTIŞMA VE SONUÇ

Çalışmamızın sonucunda, lise öğrencilerinin problem çözme düzeyleri tespit edilmiştir.

Çalışma sonucunda, yaşanan şehir değişkeninde istatistiki açıdan anlamlı fark çıkmamıştır. Kuru ve Karabulut (2009) yaptıkları bir çalışmada öğrencilerin yaşadıkları yer değişkenine göre anlamlı bir farklılığa rastlamamışlardır.

Katılımcılardan Fen ve Anadolu Liselerinde öğrenimlerine devam eden öğrencilerin problem çözme becerileri puanlarının yüksek olduğu tespit edilmiştir.

Ayrıca kadın öğrencilerin puanlarının erkek öğrencilere göre daha yüksek olduğu tespit edilmiştir. Cinsiyet değişkenine göre yapılan karşılaştırmada öğrencilerin problem çözme becerilerinde anlamlı fark tespit edilmiştir. Yıldırım ve arkadaşları da 2011 yılında yaptıkları bir çalışmada benzer sonuçlar bulmuştur. Kuru ve Karabulut (2009) çalışmasında tam tersi bir sonucu işaret etmiştir.

Düzenli spor yapan öğrencilerin puanlarının düzenli spor yapmayan öğrencilere göre daha yüksek olduğu tespit edilmiştir.

Çalışmamızın ışığında lise öğrencilerinin problem çözme becerilerinde etkin rol üstlenen düzenli sporun daha yaygın hale getirilmesi gerektiği söylenebilir.

### ÖNERİ

Gerek lise öğrenimi gerek daha önceki öğrenim basamaklarında sportif derslerin olması, öğrencilerin düzenli spora yönlendirilmesi bağlamında Milli Eğitim Bakanlığı tarafından sistematik çalışmalar yapılması tavsiye edilebilir.

### KAYNAKÇA

Berkant, H. G., Eren, I. (2013). İlköğretim matematik öğretmenliği bölümü öğrencilerinin problem çözme becerilerinin bazı değişkenler açısından incelenmesi. International Journal of Social Science, 6(3), 1021-1041.

Bilen, M. (1996). Plandan uygulamaya öğretim. Ankara: Aydan Web Yayınları.

Cüceloğlu, D. (1997). İnsan ve Davranışı, Remzi Kitabevi, İstanbul.



## ŞEHR-İ NUH ULUSLARARASI MULTİ DİSİPLİNER ÇALIŞMALAR KONGRESİ 8-9 Eylül 2018 / CİZRE - ŞIRNAK

Deniz, M. E. (2004). Üniversite öğrencilerinin karar vermede öz saygı karar verme stilleri ve problem çözme becerileri arasındaki ilişkinin incelenmesi üzerine bir araştırma. *Eurasian Journal of Educational Research*, 15, 23-35.

George, D., Mallery, M. (2010). *SPSS for Windows Step by Step: A Simple Guide and Reference*, 17.0 update (10a ed.) Boston: Pearson

Heppner, P., H.C.P. (1982). The Development and implication of a personal Problem Solving Inventory, *Journal of Counseling Psychology*.

Keleş, B., (2000). Eğitim Yöneticilerinde Sorun Çözme ve Denetim Odağı İlişkisi. A.Ü. Sosyal Bilimler Enstitüsü. Eğitim Yönetimi ve Planlaması A.B.D., Doktora Tezi. Ankara.

Kuru, E., Karabulut, E. O. (2009). Ritim eğitimi ve dans dersi alan ve almayan beden eğitimi ve spor yüksekokulu öğrencilerinin problem çözme becerilerinin çeşitli değişkenler bakımından incelenmesi. *Gazi Üniversitesi Gazi Eğitim Fakültesi Dergisi*, 29 (2).

Şahin, N., Şahin, N., Heppner, P. P. (1993). Psychometric properties of the Problem Solving Inventory in a group of Turkish university students. *Cognitive Therapy and Research*, 17, 379-396.

Tabachnick, B.G., Fidell, L.S. (2013). *B.G Tabachnick, L.S. Fidell Using Multivariate Statistics* (sixth ed.) Pearson, Boston.

Taylan, S. (1990). Heppner'in Problem Çözme Envanterinin Uyarlama Güvenilirlik ve Geçerlilik Çalışmaları, Yayımlanmamış Yüksek Lisans Tezi, Ankara Üniversitesi, Ankara.

Yıldırım, A., Hacıhasanoğlu, R., Karakurt, P., Türkleş, S. (2011). Lise öğrencilerinin problem çözme becerileri ve etkileyen faktörler. *Uluslararası İnsan Bilimleri Dergisi*.

ŞEHR-İ NUH

# ŞEHR-İ NUH ULUSLARARASI MULTİ DİSİPLİNER ÇALIŞMALAR KONGRESİ

## 8-9 Eylül 2018 / CİZRE - ŞIRNAK

### ÇOCUK GELİŞİMİ ÖĞRENCİLERİNİN “ÖZEL EĞİTİM” KAVRAMINA YÖNELİK METAFORİK ALGILARI

Dr. Öğr. Üy. Emine GÖZEL<sup>1</sup>  
Öğr. Gör. Ramazan ÖZTÜRK<sup>2</sup>

#### Özet

Bu araştırmanın amacı, Çocuk Gelişimi öğrencilerinin “Özel eğitim” kavramına yönelik metaforlarını ortaya çıkarmaktır. Bu bağlamda, araştırmada nitel araştırma tekniklerinden olgubilim deseni kullanılmıştır. Çalışmanın örneklemini, 2017-2018 eğitim öğretim yılında Şırnak Üniversitesi Meslek Yüksekokulu, Cizre Meslek Yüksekokulu ve İdil Meslek Yüksekokulu’nda öğrenim gören 67 2.sınıf Çocuk Gelişimi ön lisans öğrencileri oluşturmaktadır. Araştırmada verilerin toplanması amacıyla, öğrencilerden “*Özel Eğitim ..... gibidir, çünkü.....*” cümlesini tamamlamaları istenmiştir. Öğrencilerin oluşturdukları metaforlar içerik analizi tekniğiyle analiz edilmiştir. Elde edilen bulgularda Çocuk gelişimi öğrencilerinin özel eğitimle ilgili algılarını ortaya koyan metaforlar kategoriler altında toplanmıştır. Özel eğitimle ilgili oluşturulan metaforlar anne-baba, ağaç-bitki, özel ders gibi olmak üzere toplam 21 kategori altında toplanmıştır. Elde edilen bulgular doğrultusunda çocuk gelişimi öğrencilerinin özel eğitimle ilgili algılarının genel olarak olumlu olduğu ve özel eğitimin, özel eğitime gereksinimi olan çocukların yeniden hayata tutunmalarını, var olmalarını ve ihtiyaçlarını karşılamalarında çok önemli olduğu ortaya çıkmıştır.

**Anahtar Kelimeler:** Çocuk Gelişimi Öğrencileri, Özel Eğitim, Metafor, Algı.

**Metaphorical perceptions of child development students towards "Special education" concept**

#### Abstract

The purpose of this research was to reveal the metaphors of the Child Development students towards "special education" concept. In this sense, one of the qualitative research techniques called phenomenological study was used in the study. The sample of the study consists of 67 sophomore associate degree Child Development students studying at Şırnak University Vocational School, Cizre

<sup>1</sup> Dr. Öğr. Üyesi, Şırnak Üniversitesi, İdil MYO, Çocuk Gelişimi Programı, g.emine27@hotmail.com

<sup>2</sup> Öğr. Gör., Şırnak Üniversitesi, İdil MYO, Çocuk Gelişimi Programı, ramazan21.ozturk@gmail.com

# ŞEHR-İ NUH ULUSLARARASI MULTİ DİSİPLİNER ÇALIŞMALAR KONGRESİ

## 8-9 Eylül 2018 / CİZRE - ŞIRNAK

Vocational School and İdil Vocational School in 2017-2018 academic year. In order to collect data, students were asked to complete the sentence that "Special Education is like ....., because ....." Metaphors formed by students were analysed by content analysis technique. According to the findings, the metaphors that revealed the perceptions of students of Child Development program related to special education were subsumed under 21 categories such as parents, tree-plants, private lessons. The findings showed that the perceptions of Child Development students about special education were generally positive and that special education was very important for children with special needs to hold on to the life over again and meet their needs.

**Key Words:** Child Development Students, Special Education, Metaphor, Perception.

### Giriş

Her çocuk farklı özelliklerle dünyaya gelir. Onu da tek ve özel kılan ise diğerlerinden farklı olmasıdır. Bazı çocuklar çok yetenekli, bazıları üstün zekalı, bazıları da özel ilgi ve özel eğitime ihtiyaç duyanlardır. Akranlarına göre gelişim geriliği olan ya da gelişim geriliği olma riskiyle karşı karşıya olan çocuklara ise ayrı bir ilgi, özveri ve sabır gerekmektedir. Ülkemizde de kanayan yaralarımızdan biri de özel gereksinime ihtiyacı olan çocuklardır. Özel eğitim, “özel eğitim gerektiren bireylerin eğitim ihtiyaçlarını karşılamak için özel yetiştirilmiş personel, geliştirilmiş eğitim programları ve yöntemleri ile onların özür ve özelliklerine uygun ortamlarda sürdürülen eğitim” olarak tanımlanmaktadır (Cavkaytar ve Diken, 2012).

Ülkemizde ilk özel eğitim çalışmaları 1952-1953 yılında Gazi Eğitim Enstitüsü bünyesinde Özel Eğitim Şubesiyle iki yıllık yüksek öğretim programından mezun olanlar özel eğitim öğretmeni olmaktaydı (Akçamete, 1998). Buradan mezun olan öğretmenlerin öğrencinin normal sınıflarda eğitim almalarını sağlamaktır. Aynı zamanda öğretmenlerin bu bireylere gerekli olanakları en üst düzeyde kullanarak hayatını kolaylaştırmak ve gerekli bilgi ve becerileri kazandırmaktır. Bu sayede öğretmenin sorumluluk alması ve bireye başarılı olmalarını sağlayacak etkinlikler düzenlemesi önemlidir. Bireylerin ihtiyaçlarına göre uygulamalarda eğitsel performanslar geliştirilmektedir. Bu öğrencilerin başarılı bir eğitim süreci geçirmelerinde öğretmenlere büyük sorumluluklar düşmektedir. Öğrenme yaşantıları kazandırmaya çalıştıran öğretmenin, olumlu tutuma sahip olmaları gerekmektedir. Nitekim, kaynaştırma sınıflarında yürütülen öğretme-öğrenme süreçlerinin özel gereksinimli öğrenciyle normal öğrenci

## ŞEHR-İ NUH ULUSLARARASI MULTİ DİSİPLİNER ÇALIŞMALAR KONGRESİ 8-9 Eylül 2018 / CİZRE - ŞIRNAK

arasında olumlu tutum geliştirmelerinde önemlidir (Ferguson and Ralph, 1996; Garner, 1996; Hannah and Pliner, 1983; Peck, Carlson and Helmstetter, 1992).

Özel eğitim öğretmeni, mesleğinde bilgili, alanında uzman ve öğrenci davranışlarının bilincinde olmalı ve gerekli bilgi beceri ve donanıma sahip olmalıdır. Uygulama alanında öğrencinin öğrendiklerini hayata aktarmaları, eğitilmeleri ve sosyalleşmeleri için çevresel koşulları da dikkate alarak aileleriyle de işbirliği içinde yürütmelidir. Burada özel eğitime ihtiyacı olan bireylere eğitim verecek olan öğretmen adaylarının ve personel eğitiminin nitelik açısından önem kazandığı görülmektedir. Bu sorumluluğu yerine getirmesinde engelli öğrencileri topluma kazandırmada ve hayatını sürdürmesinde öğretmenler çok önemli etkenlerdir (Öztürk, Ballıoğlu ve Şen, 2014; Pesen, Kara ve Gedik, 2015; Rizzo, 1985). Aynı zamanda öğretmen normal yapılan eğitim dışında bireyin yetersizliğinin derecesi, hizmet türü, alan uzmanların bilgisi doğrultusunda kendilerini yetiştirebilmelidir (Spungin and Taylor, 1986).

Bazı çocuklar doğuştan getirdiği veya sonradan çıkan bazı farklılıklara sahip çocuklar özel eğitime ihtiyaç duymaktadır. Ayrıca bu çocuklar toplum içinde farklı algılanmalarla karşılaşmaktadır. Burada önemli olan erken tanıdır. Özel gereksinimli bireyler için uygun eğitim ortamları hazırlanarak gereksinimleri doğrultusunda fiziksel, bilişsel ve duyuşsal açıdan kapasitelerinin en üst düzeyde kullanılmasına çalışılmaktadır. Bu bireylerin topluma kazandırılması, gelişiminin desteklenmesi için bireyin alacağı özel eğitim hizmetine bağlıdır (Uçuş, 2016; Ummanel ve Gürkan, 2017). Özel eğitim sınıflarında okulun, sınıfın, müfredatın, yönetici, öğretmen ve diğer tüm personellerin uygulamalarını nasıl yaptıkları ve nasıl değerlendirildikleri dikkate alınmaktadır. Bu bağlamda, yetersizliği olan bireylerin hazır bulunuşlukları değerlendirilmeli ve yaşitlarıyla aynı eğitim ortamlarında eğitim almaları sağlanmalıdır (Mac Millan and Morrison, 1984).

Özel gereksinimli bireyler için engel türü ve derecesine göre uygun eğitim ortamları düzenlenir. Yetenekleri keşfedilir. Öncelikli olarak kaynaştırma sınıflarında normal öğrencilerle birlikte eğitilmeleri önerilir. Türkiye’de özel gereksinimli bireylerin duyuşsal, fiziksel, zihinsel gibi bir veya bir kaçından yetersiz olan bireyler için en uygun eğitim ortamları hazırlanır ve bireysellik ön plandadır. Buradan hareketle bireylere sosyal becerilerin kazandırılmasında sosyal ortamlarında hazırlanması gerekmektedir. Özel eğitime verilen destekler, sosyal yardımlar sayesinde engellilere normal bireyden daha farklı hizmetler uygulanmaktadır. Bunun için toplumunda duyarlılığı söz konusudur. Çağdaş devlet organizmasının yanında toplumunda engellilere yönelik sosyal haklarının korunmasında yasal düzenlemeler yapılmıştır. Bu yasal düzenleme ile özel eğitime gereksinimi olan bireyler erken tanı, yerleştirme, değerlendirme süreçleri iyi yetiştirilmiş personel, komisyon grubu önemli bileşenlerdir. Bu aşamada yasal düzenleme ile erken çocukluk döneminden yaygın eğitime kadar eğitim ve öğrenme

## ŞEHR-İ NUH ULUSLARARASI MULTİ DİSİPLİNER ÇALIŞMALAR KONGRESİ 8-9 Eylül 2018 / CİZRE - ŞIRNAK

ortamlarının düzenlenmesi, bireyselleştirilmiş eğitim programlarının uygulanması, rehberlik ve psikolojik danışma hizmetlerinin sağlanması Kanun Hükmünde Kararnamelerin hükümlerinde içermektedir (Akçamete, 1998).

Çocuk gelişimi programı önlisans öğrencilerinin mezuniyet sonrası okul öncesi eğitim kurumlarında görev yapacakları ve bu sınıflarda özel eğitime ihtiyaç duyan öğrencilerinin de bunabileceği düşünüldüğünde bu öğrencilerin *özel eğitim* kavramına yönelik algılarının neler olduğunun ortaya çıkarılması önem kazanmaktadır. Bu kavramı öğrencilerin anlama ve yorumlama biçimlerinin özel eğitime ihtiyaç duyan çocuklar üzerinde önemli bir etkiye sahip olacağı düşünülmüş olup bu çalışmanın yapılması gerekliliği doğmuştur. Bu kapsamda önlisans düzeyindeki çocuk gelişimi öğrencilerinin özel eğitim dersinin onlarda ne kadar farkındalık oluşturduğunun ortaya çıkarılmasında metaforun önemli bir araç olduğu düşünülmüştür. Metafor, anlaşılması zor veya karışık bir kavramı ya da durumun yeniden ifadelendirilmesidir (Lakoff, 1992). Eğitimde de bir fikri, başka bir fikirle karşılaştırılarak bağlantı kurulması veya süslü bir dil kullanılarak inanç, tutum, algı ve varsayımların altında yatan nedenlerin ortaya çıkarılmasında açıklanması ve yorumlanmasında bir tür araçtır (Palmquist, 2001; Yob, 2003; Ben-Peretz, Mendelson and Kron, 2003). Bu çerçevede özel eğitim alanında öğretmen ve öğretmen adaylarının özel eğitime yönelik tutumların incelendiği ve özel eğitim ile ilgili bazı temel kavramlara yönelik metaforlar yoluyla algılarının ortaya çıkarıldığı görülmüştür (Altıntaş ve Şengül, 2014; Başgül ve Uluçınar Sağır, 2017; Merç ve Koç, 2017; Uçuş, 2016; Ummanel ve Gürkan, 2017; İzci, 2005; Şahbaz ve Kalay, 2010; Özyürek, 2008; Sarı ve Bozgeyikli, 2003).

Okul öncesi eğitimde tüm çocukların eğitim almaları, sosyalleşmeleri, istenilen sorumlulukları yerine getirmeleri ve topluma kazandırmaları önemlidir. Bu çerçevede, özel eğitime yakın alanlardan birisi de önlisans düzeyindeki çocuk gelişimi programıdır. Ara işgücünün yetiştirilmesinde önemli olan önlisans programları eğitimde yadsınamayacak derecede önemlidir. Bundan dolayı öğretmen, öğretmen adaylarının yanında çocuk gelişimi önlisans programına devam eden öğrencilerin özel eğitim dersi kapsamında düşünüldüğünde özel eğitime ilişkin yeterli bilgi ve donanıma sahip olunması ve mesleğe hazır hale getirilmesi gerekliliğini zorunlu kılmıştır. Buradan hareketle bu araştırmanın problem cümlesi “Çocuk gelişimi öğrencilerinin özel eğitim kavramına yönelik metaforik algıları nelerdir?” olarak belirlenmiştir.



# ŞEHR-İ NUH ULUSLARARASI MULTİ DİSİPLİNER ÇALIŞMALAR KONGRESİ

## 8-9 Eylül 2018 / CİZRE - ŞIRNAK

### Yöntem

#### *Çalışmanın modeli*

Bu çalışmada nitel araştırma yöntemlerinden olan olgubilim (fenomenoloji/phenomology) deseni kullanılmıştır. Olgubilim deseni, herhangi bir olguya ilişkin algıların analiz edilmesi, açıklanması, yorumlanması olarak tanımlanmaktadır (Yıldırım ve Şimşek, 2011). Bu amaç doğrultusunda çocuk gelişimi öğrencilerinin özel eğitim kavramına yönelik zihninde çağrışım yapan duygu ve düşüncelerine ilişkin algılarının ortaya çıkarılmasına çalışılmıştır.

#### *Çalışma Grubu*

Bu çalışma, 2017–2018 öğretim yılının bahar döneminde Şırnak Üniversitesi'ne bağlı Şırnak Meslek Yüksekokulu, Cizre Meslek Yüksekokulu ve İdil Meslek Yüksekokulu programlarında öğrenim gören 67 Çocuk Gelişimi ön lisans öğrencisinden oluşmaktadır. Öğrenciler gönüllülük esasına göre çalışma grubuna dahil olmuştur.

#### *Verilerin Toplanması*

Verilerin toplanması aşamasında Çocuk gelişimi öğrencilerinin özel eğitim kavramına yönelik algılarını ortaya çıkarmak amacıyla onlardan “Özel eğitim..... gibidir; Çünkü .....” cümlelerini tamamlamaları istenmiştir. Ayrıca katılımcılardan metaforlar için “niçin” sorusuna ilişkin “çünkü” kavramına yer verilmiştir. Bu çalışma için görüşme formu öğrencilere verilmiş, onlardan bu metaforlar üzerinde yoğunlaşmaları ve gerekçe/mantıksal dayanak sunabilmeleri istenmiştir. Veriler yaklaşık bir ders saatinde (50 dakika) toplanmıştır.

#### *Verilerin Analizi*

Veriler içerik analizine göre analiz edilmiş ve betimsel analizden yararlanılmıştır. Araştırmada metaforu temsil eden öğrencilerin sayısı (f) ve yüzdesi (%) hesaplanarak tablolaştırılmıştır. Çalışmadan elde edilen metaforlar “özel eğitim” kavramına ilişkin sahip oldukları ortak özellikler bakımından 21 farklı kavramsal kategori altında toplanmıştır. Bu kavramsal kategoriler; Anne-baba, ağaç-bitki, özel ders, bebek, yardım-destek, siyahın içindeki beyaz gibi. Bu araştırma birçok araştırmanın veri analiz süreci ile benzerdir (Gür, Hangül ve Kara, 2014; Oflaz, 2011; Saban, 2004; Şahin, 2013). Araştırmada güvenilirliği sağlamak için iki araştırmacı tarafından metaforların kavramsal kategoriler ile eşleştirilmiştir. Miles ve Huberman'ın (1994) Güvenirlik=görüş birliği/(görüş birliği+görüş ayrılığı) formülü kullanılmıştır. 3 alan uzmanlarının görüşü alınarak ve %90 ve üzeri görüş birliği sağlanarak

# ŞEHR-İ NUH ULUSLARARASI MULTİ DİSİPLİNER ÇALIŞMALAR KONGRESİ

## 8-9 Eylül 2018 / CİZRE - ŞIRNAK

araştırmanın güvenilirliği sağlanmıştır. Bu çalışmada da çalışmanın güvenilirliği açısından %95 oranında bir uzlaşma (güvenirlilik) yeterli görülebilir.

### Bulgular

#### *Çocuk gelişimi öğrencilerinin “özel eğitim” kavramına ilişkin metaforik algıları*

Çocuk gelişimi öğrencilerinin “özel eğitim” kavramına ilişkin ürettikleri metafor adları ve metaforu temsil eden öğrencilerin frekansları, yüzdesi ve özel eğitim kavramıyla ilgili metaforların ortak özellikleri tablo 1’de verilmiştir.

**Tablo 1.** Çocuk gelişimi öğrencilerinin “özel eğitim” kavramına ilişkin ürettiği metaforların yüzde ve frekansları

Metaforun adı	Metaforu temsil eden öğrenci frekansı (N)	Yüzde (%)	Çünkü...
Anne-baba	14	21	Çocuğu geleceğe hazırlar, çocuğun büyümesinde ve gelişmesinde yardımcı olur.
Ağaç-bitki	13	19	Özel eğitim bir çocuğu engelli olduğu için onu o haliyle bırakmak değildir. Nasıl ki bir ağaç zamanla büyür, yeşerir ve sahibine meyve veriyorsa engelli bireylerde özel eğitim alırsa güzel şeylere imza atar.
Özel ders	6	9	Engelli bireylerin hayatını nasıl ve ne şekilde yaşamaları gerektiğini öğretir. Özel eğitimli birey özel eğitim dersi aldıkça daha sağlam ayakta durur.
Bebek	4	6	Engelli bireyler bir bebek gibi her daim özel bakıma ihtiyaç duyarlar. Bu nedenle özel gereksinimi olan bireylere sahiplenmek, değer vermek ve ona ilgi göstermek gerekir.
Yardım-destek	4	6	Bir bireyin hayatını olumlu yönde etkiler, kolaylaştırır ve güzelleştirir. Yaşamdan zevk almasını sağlar.
Siyahın içindeki beyaz	3	4	Özel eğitim gereksinimi olan çocukların etrafındaki kişilerin onlara acıma duygusu bakışı altında ezilmeleri, onların dünyalarını siyaha çevirmeleridir. Özel eğitim onlara umut olmak için onların dünyalarını beyaza çevirmek için onlara ışık tutar.
Geleceğe temel hazırlamak	3	4	Engelli bireyin temel ihtiyaçlarını karşılayabilmesinde ve geleceğe temel oluşturmasında önemlidir.
İlaç	2	3	Her hastalığın şifası ilaçtır. Engelli bireylerin tedavi ise özel eğitimle olur.

## ŞEHR-İ NUH ULUSLARARASI MULTİ DİSİPLİNER ÇALIŞMALAR KONGRESİ 8-9 Eylül 2018 / CİZRE - ŞIRNAK

Yarım insan	2	3	Özel eğitim gereksinimi olanlar hiçbir zaman tam bir birey gibi olamıyor. Bu yüzden engelli birey normal bireylerden hep bir adım geri kaldığı için yarım insandır.
Çiçek	2	3	Çiçeğe nasıl ilgi, sevgi, özen, bakım gerektiriyorsa özel eğitim de aynı şeyi ister.
Bilgisayar	2	3	Bilgisayarın farklı işlevleri olduğu gibi özel eğitiminde farklı işlevleri vardır. Engelli bireylere farklı çözümler sunar.
Yırtık kıyafet	2	3	Bir insanın kıyafetinin yırtılması onu giymesini kısıtlar, bu da aynen engelli bir bireyin engeline benzer ve ihtiyaçlarını karşılamasını kısıtlar.
Heykel	2	3	Sanatçılar nasıl ki heykellerin eksik yönlerini tamamlarsa; aile, arkadaş, öğretmen de özel gereksinimli bireylerin hayatına şekil vererek tamamlamaya çalışır.
Gökyüzü	1	2	Gökyüzü gibi her şeyi görmek isterler fakat göremezler.
Robot	1	2	Bir robot gibi ne öğretirsen onu algılayıp yaparlar.
Baston	1	2	Yaşlılığımızda yürürken zorlandığımızda baston kullanıyorsak özel eğitimde engelli bireylere destekçidir, yardımcıdır.
Birbirine girmiş ip yumağı	1	2	Hayatımızdaki her engeli tek tek aşmak gerek yani özel eğitim birbirine girmiş iplerin çözümü gibidir.
Yırtık bir kitabın sayfalarını birleştirmek	1	2	Yırtık bir kitabın sayfalarını birleştirip sayfaları tekrardan kitabın bir parçası haline getirmektir.
Eşit mesafe	1	2	Özel eğitimde engelli bireyler hakkında bilgi edinarsin ve herkese eşit mesafede yaklaşmayı öğrenirsin.
Kendi benliğini kaybetmiş bir dünya	1	2	Özel gereksinimli bireylerin yapısı, karakteri, kişiliği, düşünceleri, iç dünyasında yaşadığı birçok şeyi anlatamaz, ifade edemez.
Kırık kalp	1	2	Hayalleri yarı yolda bırakılmış kendinden vazgeçen kalbi buruk olan kişidir.

Tablo 1’de görüldüğü gibi çocuk gelişimi öğrencileri özel eğitim kavramını 21 adet metaforla kavramsallaştırmışlardır. Bu metaforlardan 8’i birer çocuk gelişimi öğrencisi tarafından kategorileştirilmiştir. Diğer metaforlar ise azalan sıra ile şu şekildedir: Anne-baba (14), ağaç-bitki (13), özel ders (6), bebek (4), yardım-destek (4), siyahın içindeki beyaz (3), geleceğe temel hazırlamak (3), ilaç (2), yarım insan (2), çiçek (2), bilgisayar (2), yırtık kıyafet (2) ve heykel (2) olduğu görülmektedir. Bu bulguya göre öğrencilerin özel eğitim kavramına ilişkin en fazla tekrar eden metaforların *anne-baba* (%21), *ağaç-bitki* (%9) ve *özel ders* (%49) olduğu görülmektedir. Çocuk gelişimi öğrencilerinin ‘anne-baba’ya benzetmelerini “*Çocuğu geleceğe hazırlar, çocuğun büyümesinde ve gelişmesinde yardımcı olur.*”; ‘ağaç-bitki’ye benzetmelerini “*Özel eğitim bir çocuğu engelli olduğu için onu o haliyle bırakmak*

## ŞEHR-İ NUH ULUSLARARASI MULTİ DİSİPLİNER ÇALIŞMALAR KONGRESİ 8-9 Eylül 2018 / CİZRE - ŞIRNAK

değildir. Nasıl ki bir ağaç zamanla büyür, yeşerir ve sahibine meyve veriyorsa engelli bireylerde özel eğitim alırsa güzel şeylere imza atar.” ve ‘özel ders’e benzetmelerini ise “Engelli bireylerin hayatını nasıl ve ne şekilde yaşamaları gerektiğini öğretir. Özel eğitilmiş birey özel eğitim dersi aldıkça daha sağlam ayakta durur.” şeklinde gerekçelendirmişlerdir.

Yine tablo 1’e göre çocuk gelişimi öğrencilerinin özel eğitim kavramına ilişkin metaforları “kendi benliğini kaybetmiş bir dünya” ve “kırık kalp “ kavramlarıyla da kategorileştirmişlerdir. Bu durumlarla ilgili öğrenciler “kendi benliğini kaybetmiş bir dünya”yı “Özel gereksinimli bireylerin yapısı, karakteri, kişiliği, düşünceleri, iç dünyasında yaşadığı birçok şeyi anlatamaz, ifade edemez.”, “kırık kalbi” ise “Hayalleri yarı yolda bırakılmış kendinden vazgeçen kalbi buruk olan kişidir.” şeklinde açıklamıştır.

Bulgulardan anlaşılacağı üzere çocuk gelişimi öğrencilerinin özel eğitim kavramına ilişkin metaforik algılarının çoğunlukla olumlu yargılar altında toplandığı anlaşılmıştır.

### Tartışma, Sonuç ve Öneriler

Çalışmanın sonuçlarına göre çocuk gelişimi öğrencilerinin özel eğitim kavramına ilişkin metaforik algılarının incelendiği bu araştırmanın bulguları birkaç önemli kategori altında toplanmıştır. Öğrencilerin bakış açılarına göre ilk üç sırada yer alan metaforlar; Anne-baba, ağaç-bitki ve özel ders kavramları olmuştur. Bu durumla ilgili literatürde öğrencilerin ve öğretmen adaylarının özel eğitim dersine karşı olumlu tutum ve düşünceler içinde olduklarını ortaya çıkarmıştır (Merç ve Koç, 2017; Uçuş, 2016; Başgül ve Uluçınar Sağır, 2017). Benzer bir çalışmada, Başgül ve Uluçınar Sağır (2017) sınıf öğretmenlerinin özel eğitimle ilgili yuva, ihtiyaç, bitki gibi metaforlar oluşturduğunu belirtmiştir. Başka bir çalışmada, Uçuş (2016) okul öncesi öğretmeni adaylarının en fazla “Güçlendirici ve Onarıcı Olarak Özel Eğitim” ve “Toplumsal Bilinç Sağlama Olarak Özel Eğitim” kategorilerinde metafor ürettiklerini, sınıf öğretmeni adaylarının ise, “Dikkat, Özveri ve Çaba Ürünü Olarak Özel Eğitim” kategorisinde metaforlar ürettiklerini bulmuştur. Yapılan çalışmalar, bu çalışmada ortaya çıkan metaforları desteklediği söylenebilir. Dolayısıyla çocuk gelişimi öğrencilerinin özel eğitime karşı olumlu bir bakış açısına sahip oldukları söylenebilir.

Bunun yanında sayısı az olmakla birlikte öğrenciler özel eğitimi kırık kalp gibi kavramlarla da kategorileştirdikleri görülmüştür. Öğrenciler kırık kalbi “Hayalleri yarı yolda bırakılmış kendinden vazgeçen kalbi buruk olan kişidir.” şeklinde açıklamıştır. Dolayısıyla çalışma sonucunda özel gereksinimli çocuklar için özel eğitimin vazgeçilmez olduğu bir kez daha ortaya çıkmıştır. Özel eğitim

# ŞEHR-İ NUH ULUSLARARASI MULTİ DİSİPLİNER ÇALIŞMALAR KONGRESİ

## 8-9 Eylül 2018 / CİZRE - ŞIRNAK

sayesinde özel eğitime gereksinimli çocuklar tamamen iyileşmeseler bile yeniden hayata tutunmalarını, var olmasını, ihtiyaçlarını karşılamasını sağladığı söylenebilir.

Bu çalışma, çocuk gelişimi öğrencilerinin “özel eğitim” kavramına yönelik algılarını metaforlar aracılığıyla ortaya koymayı amaçlamıştır. Bu çalışma ön lisans çocuk gelişimi öğrencileriyle yapılmıştır. Özel eğitimde anne-babanın önemi fazla olduğu gerekçesiyle bundan sonraki çalışmalarda özel gereksinimli çocukların velileriyle çalışmalar yapılabilir. Bunlar dışında önlisans ve lisans düzeyinde öğretmen yetiştiren bölümlerin özel eğitim dersine yönelik uygulamaya yönelik etkinliklerin daha fazla düzenlenmesi önerilebilir.

### Kaynakça

- Akçamete, G. (1998). *Türkiye’de Özel Eğitim*. Eskişehir: Anadolu Üniversitesi yayınları.
- Altıntaş, E. ve Şengül, S. (2014). Özel eğitim dersinin kaynaştırmaya yönelik tutumlar ve kazanımlar bakımından değerlendirilmesi. *Kafkas Eğitim Araştırmaları Dergisi*, 1 (3),1-12.
- Başgöl, M. ve Uluçınar Sağır (2017). Sınıf öğretmenlerinin özel eğitimle ilgili metaforik algılarının incelenmesi. *Amasya Üniversitesi Eğitim Fakültesi Dergisi*, 6(1), 249-280.
- Ben-Peretz, M., Mendelson, N. and Kron, F. W. (2003). How Teachers In Different Educational Context View Their Roles. *Teaching and Teacher Education*, 19, 277-290.
- Cavkaytar, A. ve Diken, İ.H. (2012). *Özel Eğitim I Özel Eğitim ve özel Eğitim Gerektirenler*. Vize yayıncılık. Ankara.
- Ferguson, D.L. and Ralph, G.R. (1996). ‘*The changing role of special educators: A development waiting for a change.*’ *Contemporary Education*, 68(1), 49-51.
- Garner, P. (1996). ‘*Students’ views on special educational needs courses in initial teacher education.*’ *British Journal of Special Education*, 23(4), 176-79.
- Gür, H., Hangül, T. ve Kara, A. (2014). Ortaokul ve lise öğrencilerinin “matematik” kavramına ilişkin sahip oldukları metaforların karşılaştırılması. *International Journal of Social Science*, 25-I, 427-444.
- Hannah, Mary Elizabeth and Susan, Pliner. (1983). ‘*Teacher Attitudes Toward Handicapped Children: A Review And Synthesis.*’ *School Psychology Review*, 12:12-25.
- İzci, E. (2005). Sınıf öğretmeni adaylarının “özel eğitim” konusundaki yeterlikleri. *Elektronik Sosyal Bilimler Dergisi*, 4 (14). 106-114.



# ŞEHR-İ NUH ULUSLARARASI MULTİ DİSİPLİNER ÇALIŞMALAR KONGRESİ

## 8-9 Eylül 2018 / CİZRE - ŞIRNAK

- Lakoff, G. ve Johnson, M. (2005). *Metaforlar: Hayat, Anlam ve Dil* (Çeviren G.Y. Demir). İstanbul: Paradigma.
- Merç, A. ve Koç, İ. (2017). Psikolojik danışman adaylarının özel eğitim dersine ilişkin metaforik algıları. *DPÜ Eğitim Bilimleri Enstitüsü Dergisi / EBDER*, 1 (1). 28-39.
- MacMillan, DL. and Morrison, GM. (1984). *Sociometric research in special education*. In : Jones RL(ed.) *Attitude and Attitude Change in Special Education : Theory and Practice*. Reston, VA: Council for Exceptional Children, 70±92.
- Miles, M.B., ve Huberman, A.M. (1994). *Qualitative data analysis*. Thousand Oaks, CA: Sage.
- Oflaz, G. (2011). İlköğretim öğrencilerinin ‘matematik’ ve ‘matematik öğretmeni’ kavramlarına ilişkin metaforik algıları. 2. *International Conference on New Trends in Education and Their Implications*, 884-893.
- Öztürk, H., Ballıoğlu, G. ve Şen, G. (2014). Öğretmen adaylarının özel eğitimde kaynaştırma uygulamalarına yönelik tutumlarının incelenmesi, *Muğla Sıtkı Koçman Üniversitesi Eğitim Fakültesi Dergisi*, 1 (1).
- Özyürek, M. (2008). Nitelikli öğretmen yetiştirmede sorunlar ve çözümler: Özel eğitim örneği. *Türk Eğitim Bilimleri Dergisi*, 6(2), 189-226.
- Palmquist, R. A. (2001). Cognitive Style and Users' Metaphors for the Web: An Exploratory Study. *The Journal of Academic Librarianship*, 27(1), 24-32.
- Pesen, A., Kara, İ. ve Gedik, M. (2015). Çocuk gelişimi bölümü 2. sınıf öğrencilerinin “müdür” kavramına ilişkin metafor algıları. *Sosyal Bilimler Enstitüsü Dergisi*, 4, 1-23.
- Rizzo, T.I. (1985) Attributes Related to Teacher' Attitudes. *Perceptual and Motor Skills*, 60 (3), 739-742.
- Sarı, H. ve Bozgeyikli, H. (2003). Öğretmen adaylarının özel eğitime yönelik tutumlarının incelenmesi: Karşılaştırmalı bir araştırma. *Selçuk Üniversitesi Sosyal Bilimler Enstitüsü Dergisi*, 9, 183-203.
- Spunging, S. J. and Taylor, J. L. (1986). The Teacher. (Ed) Schooll, G.T. *Foundations Of Education For Blind And Visually Handicapped Children And Youth*. AFB Inc .
- Saban, A. (2004). Giriş düzeyindeki sınıf öğretmeni adaylarının “öğretmen” kavramına ilişkin ileri sürdükleri metaforlar. *Türk Eğitim Bilimleri Dergisi*, 2 (2). 131-155.
- Şahbaz, Ü. ve Kalay, G. (2010). Okulöncesi eğitimi öğretmen adaylarının kaynaştırmaya ilişkin görüşlerinin belirlenmesi, *Mehmet Akif Ersoy Üniversitesi Eğitim Fakültesi Dergisi*, 10 (19). 116-135.
- Şahin, B. (2013). Öğretmen adaylarının “matematik öğretmeni”, “matematik” ve “matematik dersi” kavramlarına ilişkin sahip oldukları metaforik algılar. *Mersin Üniversitesi Eğitim Fakültesi Dergisi*, 9 (1), 313-321.

## ŞEHR-İ NUH ULUSLARARASI MULTİ DİSİPLİNER ÇALIŞMALAR KONGRESİ 8-9 Eylül 2018 / CİZRE - ŞIRNAK

- Uçuş, Ş. (2016). Sınıf öğretmeni adaylarının ve okul öncesi öğretmeni adaylarının özel eğitime ilişkin metaforik algılarının incelenmesi. *Adıyaman Üniversitesi Eğitim Bilimleri Dergisi*, 6(2), 360-388.
- Ummanel, A. ve Gürkan, T. (2017). Okul öncesi öğretmen adaylarının özel eğitimle ilgili bazı kavramlara yönelik görüşlerinin incelenmesi. *International Periodical for the Languages, Literature and History of Turkish or Turkic*, 12 (17). 477-500.
- Yıldırım, A. ve Şimşek, H. (2011). *Sosyal bilimlerde nitel araştırma yöntemleri*. (8.Tıpkı Basım). Ankara: Seçkin Yayıncılık.
- Yob, I. M. (2003). Thinking Constructively with Metaphors, *Studies in Philosophy and Education*, 22, 127-138.



# ŞEHR-İ NUH ULUSLARARASI MULTİ DİSİPLİNER ÇALIŞMALAR KONGRESİ

## 8-9 Eylül 2018 / CİZRE - ŞIRNAK

### OKUL ÖNCESİ ÖĞRETMENLERİNİN “AİLE KATILIMI” KAVRAMINA YÖNELİK METAFORİK ALGILARI

Dr. Öğr. Üy. Emine GÖZEL<sup>1</sup>  
Öğr. Gör. Cevahir AKBAŞ ABAY<sup>2</sup>  
Öğr. Gör. Ramazan ÖZTÜRK<sup>3</sup>

#### ÖZET

Bilim ve teknolojinin gelişmesiyle birlikte eğitimde de anne babaların çocuklarına karşı sorumluluğu her geçen gün artmaktadır. Bu durumda çocuğun gelişimi ve eğitiminden sorumlu olan ailenin okul ile işbirliği içinde olmasını zorunlu kılmıştır. Bu çalışmada “aile katılımı” kavramının okul öncesi öğretmenlerinde nasıl bir yansıma yaptığını ortaya çıkarmak için metafor kullanılmıştır. Metafor, bireylerin düşüncelerini farklı bir bakış açısıyla ortaya koymada etkili bir modelleme aracı olarak ifade edilebilir. Bu bağlamda çalışmanın amacı, okul öncesi öğretmenlerinin “aile katılımı” kavramına yönelik metaforik algılarını ortaya çıkarmaktır. Araştırmada nitel araştırma tekniklerinden olgubilim deseni kullanılmıştır. Çalışmanın örneklemini, 2017-2018 eğitim öğretim yılı bahar döneminde Şırnak İlinde görev yapan 61 okul öncesi öğretmeni oluşturmaktadır. Araştırmaya katılım gönüllülük esasına göre olmuştur. Araştırmada verilerin toplanması amacıyla, okul öncesi öğretmenlerine “*Aile katılımı ..... gibidir, çünkü.....*” cümlesini tamamlamaları istenmiştir. Öğretmenlerin oluşturdukları metaforlar içerik analizi tekniği ile analiz edilmiştir. Araştırmanın sonucunda ise okul öncesi öğretmenlerinin aile katılımı ilgili algılarını ortaya koyan metaforlar 18 kavramsal kategori altında toplanmıştır. Aile katılımı ilgili oluşturulan metaforlar; “*işbirliği, destek, parça, etkileşim, sağlık, nefes, güneş, masanın ayakları, anı, mazot, keşif, köprü, empati, gökkuşağı, öğretmen, eğlence, gübre, keyif*” olmak üzere belirlenmiştir. Elde edilen veriler nitel araştırma yöntemlerinden içerik analizine çözümlenmiştir. Araştırma sonucunda okul öncesi öğretmenlerinin “aile katılımı” kavramına yönelik algılarına bakıldığında en fazla “*işbirliği, destek ve parça*” metaforları öne çıkmıştır.

**Anahtar Kelimeler:** Okul Öncesi Öğretmenleri, Aile katılımı, Metafor, Algı.

<sup>1</sup>Şırnak Üniversitesi, İdil MYO, Çocuk Gelişimi Programı, g.emine27@hotmail.com

<sup>2</sup>Şırnak Üniversitesi, İdil MYO, Çocuk Gelişimi Programı, akbasevahir@gmail.com

<sup>3</sup>Şırnak Üniversitesi, İdil MYO, Çocuk Gelişimi Programı, ramazan21.ozturk@gmail.com

# ŞEHR-İ NUH ULUSLARARASI MULTİ DİSİPLİNER ÇALIŞMALAR KONGRESİ

## 8-9 Eylül 2018 / CİZRE - ŞIRNAK

### Metaphorical Perceptions of Preschool Teachers towards the Concept of "Family Participation"

#### ABSTRACT

Due to the developments of science and technology, parents's responsibilities towards their children are increasing day by day within the field of education. In this respect, parents, who are responsible for their children's growing and education, make the cooperation with educators necessary. In this research, a metaphor was used in order to find out how a term "involvement of family" can influence the preschool teachers. This metaphor can be expressed an efficient vehicle in the matter of revealing different perspectives to the persons' thoughts. In this regard, the purpose of this research is to state the metaphoric sense of preschool teachers against the term "involvement of family". Phenomenology pattern, which is one of the qualitative research technique, was used in this research. The sample of research was composed by 61 preschool teachers, who are working in 2017 – 2018 education year spring term in Şırnak. Participants attended the research voluntarily. A sentence was given to the preschool teachers, and the sentence was completed by participants with the aim of collecting data. "Involvement of family is like ..... because .....". Metaphors, created by participants, were analyzed with content analysis method. As a result of this research, the metaphors, indicated by preschool teachers' senses about "involvement of family", categorized at 18 concepts: "Cooperation, support, part, interaction, health, breath, sun, trestle, memory, gasoline, discovery, bridge, empathy, rainbow, teacher, entertainment, fertilizer, pleasure". In consequence of analyzing the data, three metaphors were distinguished by preschool teachers' senses about "involvement of family". These are "cooperation, support, part".

**Key Words:** Preschool Teachers, Involvement of Family, Metaphor, Sense.

#### Giriş

Nitelikli bireylerin yetişmesinde ve nitelikli eğitimin artırılmasında önemli faktörlerden biri de ailedir. Çocuğun karakterlerinin biçimlenmesinde, ilk deneyimlerinin kazanılmasında ve sosyal etkileşiminin sağlanmasında aile ortamı etkili olmaktadır (Çamlıbel Çakmak, 2010). Formal eğitime başlamadan önce informal olarak eğitimini aileden alan çocukların geleceğini etkileyen aile, kuşkusuz çok önemli bir kurumdur (Erdoğan ve Demirkasimoğlu, 2010). Bununla birlikte aile, çocukların çok hızlı gelişim gösterdikleri okul öncesi döneminde de önemli bir yere sahiptir (Güler, 2006).

## ŞEHR-İ NUH ULUSLARARASI MULTİ DİSİPLİNER ÇALIŞMALAR KONGRESİ 8-9 Eylül 2018 / CİZRE - ŞIRNAK

Okul öncesi eğitim, bireyin sosyalleşme sürecinde aileden sonraki ikinci kurumdur. Çocuk okula başladığı zaman öğretmen ve beraberinde yeni bir arkadaş ortamıyla birlikte toplumla özdeşleşmeye başlar. Bu nedenle bireyin gelişiminde, eğitilmesinde, sosyalleşmesinde ve toplumsal işlevini yerine getirmesinde aile kadar okul da önemlidir (Ekinci Vural, 2006). Bu gelişmeler ışığında, aile katılımı çalışmaları bu iki kurumun işbirliğini esas kılmaktadır. Buna göre aile katılımı, velileri eğitim programları sürecine katmak, öğretmen-veli arasında sıkı bir bağ oluşturmak, okul-öğretmen-veli arasındaki iletişimin sürekliliğini artırmak, velilerin sorumluluklarını desteklemek, uygulanan programlara velilerin bilgi ve tecrübelerinin paylaşımını sağlamak ve bu paylaşımın planlı, sistemli bir şekilde organize etmek olarak tanımlanmaktadır (Çağdaş ve Seçer, 2004; Ensari - Zembat, 1999; Şahin ve Ünver, 2005).

Ülkemizde velilerin okul-aile işbirliği sürecine katılımı oldukça zayıftır. Çünkü veliler aile katılımını sadece öğrencinin akademik başarı durumunu öğrenmek ve okula yapılan maddi destekle sınırlı olduğunu düşünmektedir (Yılmaz, 1994). Oysaki eğitimin ilk basamağı olan okul öncesi dönemde başarı sağlanabilmesi için okul öncesi eğitim kurumlarında görev yapan okul öncesi öğretmenler aile ziyaretlerine teşvik edilmeli, aile katılımı çalışmalarına özendirilmelidir. Okul-aile işbirliğini artırmak için ailelerin eğitim programlarına katılmaları, rol ve sorumluluklarını üstlenmeleri ve öğretmene destek olmaları gerekmektedir. Bu süreçte okul öncesi dönemde aile katılımı çalışmaları desteklenmelidir. Bunun yanında ailelerin okul-aile işbirliğinin bunlarla sınırlı olmadığı konusunda aydınlatılmalı ve yönetimin karar sürecinde aktif katılımları sağlanmalıdır. Ancak öğretmenlerin ailelerle aynı fikirde olmaması, sınıf ziyaretlerinde pek hoşnut olmamaları, bilgi eksikliği, her aileye bireysel ulaşmak zorunda olmaları, çalışma yoğunluğu, zaman sıkıntısı gibi durumlar aile katılımı çalışmalarını engelleyen unsurlardır (Smith, 2008). Bu nedenle öğretmenlerin işlerinde idealist olmaları, zorluklarla baş etmede ailelerin düşüncelerini almaları, aile ziyaretlerini sevgi ve güven duygusu içinde gerçekleştirmeleri önem kazanmaktadır.

Bilim ve teknolojinin gelişmesiyle birlikte eğitimde de anne babaların çocuklarına karşı sorumluluğu her geçen gün artmaktadır. Bu durumda çocuğun gelişimi ve eğitiminden sorumlu olan ailenin okul ile işbirliği içinde olmasını zorunlu kılmıştır (Yılmaz, 1994). Bu çalışmaların zevkli, verimli ve etkili bir şekilde geçmesi ise önce aileye daha sonra okul öncesi eğitim kurumlarında görev yapan öğretmenlere bağlıdır. Aile katılımı çalışmalarının başarılı bir şekilde gerçekleştirildiği takdirde öğrenci-



## ŞEHR-İ NUH ULUSLARARASI MULTİ DİSİPLİNER ÇALIŞMALAR KONGRESİ 8-9 Eylül 2018 / CİZRE - ŞIRNAK

öğretmen-veli ilişkisinde güçlü bir güven duygusu oluşacaktır (Arabacı ve Aksoy, 2005). Nitekim ailelerle olumlu ilişkilerin kurulmasının temelinde samimiyet ve hoşgörü yatmaktadır (Eliason ve Jekins, 2003). Bu durumda öğrencinin başarılı bir birey olarak yetişmesi, kalıcı davranış değişikliğinin oluşması ve akademik başarısında artış olması için öğretmen ve ailelerin sağlıklı bir iletişimin olmasıyla mümkündür (Aral, Kandır ve Yaşar, 2000; Epstein, 2001). Öğretmenin bu eğitim sürecinde aileye rehberlik etme, öğrencileriyle bütünleşme, yönetimle işbirliği içinde olma, program geliştirme ve eğitim ortamını düzenleme, iyi bir model olma gibi birçok rol ve sorumlulukları vardır (Berger 2004; Calderhead, 1997). Aile sosyo-ekonomik ve sosyo-kültürel alanlarında çocuğun gelişimi ile ilgili tüm sorumluluğu üstlenirken öğretmenler ise olumlu tutum kazanmasında, iletişim becerisi, model olma gibi konularda rehber olmalı, gerektiğinde aileyi iyi bir şekilde yönlendirebilmelidir. Bu nedenle velilerin aile katılımı programlarına katılmaları öğretmenlerin aileleri daha yakından tanıma fırsatı verecektir. Nitekim, aileler çocuklarıyla ilgili karşılaştıkları problemleri öğretmene aktaracak dolayısıyla öğretmen sorunları daha sağlıklı bir şekilde çözme fırsatı bulacaktır.

Metafor, bireylerin hayatı, çevreyi, olayları ve nesnelere hangi biçimde gördükleri; zihinlerinde oluşturdukları benzetmeler yoluyla açıklamaya çalışılan araçlar olarak tanımlanmaktadır (Cerit, 2008). Başka bir ifadeyle metafor kişinin zihninde oluşturduğu yeni bilgiyi, daha önceden bilinen eski bilgiyle benzerliklerinin kurulması ve yeni bilginin anlamlandırılmasıdır (Senemoğlu, 2005). Bu nedenle bu çalışmada “aile katılımı” kavramının okul öncesi öğretmenlerinde nasıl bir yansıma yaptığını ortaya çıkarmak için metafor kullanılmıştır.

Literatürde yapılan çalışmalar incelendiğinde; aile katılımı çalışmalarının çocukların akademik başarılarını geliştirdiği, okul-aile işbirliğini sağladığı ve çocuğun iletişim becerilerini geliştirdiği birçok araştırmacı tarafından vurgulanmıştır (Lawson, 2003; Epstein, 1995). Eğitim sürecine katılan ailelerin çocuklarının okula devam etmede daha istekli olduğu ve başkalarına yardım etmenin önemini daha çok kavradığı (Epstein ve Sheldon, 2002; Jeynes, 2007; Shaw, 2008; Sheldon, 2003; Epstein, 1995), tecrübesiz öğretmenlerin aile katılımı sürecinde özgüvenlerinin düşük olduğu ve hayal kırıklığı yaşadığı (Hoover-Dempsey ve diğ., 1987; McBride, 1991; Garcia, 2004) ortaya çıkmıştır. Başka bir çalışmada Kaya (2007) okul öncesi öğretmenlerinin aile katılımı ile tutumları arasında bir fark olmadığını; Sarı (1986) yaptığı çalışmada ailelerin okulda yapılan etkinliklerin yararlı olduğunu ancak öğretmen-veli görüşmelerinin yetersiz olduğunu belirtmiştir. Benzer şekilde Barge ve Loges (2003) ailelerin öğretmenlerle sıkı bir iletişim içinde olmaları gerektiğini belirtmiştir. Bu bilgiler ışığında, alanyazında aile katılımı ile ilgili araştırmalar (Bilgin, 1990; Çelenk, 2003; Ekinci Vural, 2006; Epstein, 1995; Epstein ve Sheldon, 2002; Garcia, 2004; Giraudo, 1990; Jeynes, 2007; Kaya, 2007; Lawson, 2003;

# ŞEHR-İ NUH ULUSLARARASI MULTİ DİSİPLİNER ÇALIŞMALAR KONGRESİ

## 8-9 Eylül 2018 / CİZRE - ŞIRNAK

McBride, 1991; Özcan, 2012; Sarı, 1986; Shaw, 2008; Sheldon, 2003) bulunmasına rağmen okul öncesi öğretmenlerinin aile katılımı ile ilgili metaforik algılarını inceleyen herhangi bir çalışmaya rastlanmadığından bu araştırmaya ihtiyaç duyulmuştur. Ayrıca alanyazın tarandığında okul öncesi eğitimde, ilkökul, ortaokul ve lise düzeylerinde böyle bir çalışmanın yapılmamış olmaması önemli bir boşluğu dolduracağı düşünülmektedir. Bu çalışma, okul öncesi öğretmenlerinin aile katılımına olan eğilimin nasıl olduğunun ortaya çıkartılması açısından önemlidir. Nitekim, öğretmen-veli ilişkisi güçlendiğinde eğitimdeki başarıyı artıracığı düşünülmektedir. Aynı zamanda öğretmenlerin aile katılımı konusunda farkındalık oluşturmasını sağlayacaktır. Bu sayede öğretmen, velilerinin duygu ve düşüncelerini daha iyi bilecek ve bu doğrultuda uygulamalarına daha etkili yön verecektir. Bu bağlamda bu çalışmanın amacı, okul öncesi öğretmenlerinin “aile katılımı” kavramına yönelik algılarının metaforlar aracılığıyla ortaya çıkarmaktır. Bu amaç çerçevesinde şu alt probleme yanıt aranmıştır: 1) Okul öncesi öğretmenlerinin “aile katılımı” kavramına ilişkin metaforik algıları ortak özellikleri bakımından hangi kavramsal kategoriler altında toplanabilir?

### Yöntem

#### Çalışmanın modeli

Bu çalışmada nitel araştırma yöntemlerinden olan olgubilim (fenomenoloji/phenomology) deseni kullanılmıştır. Olgubilim deseni, gerçek veya değişmeyen bir olguyu günlük yaşantımızda karşılaştığımız kavram, deneyim ve durumlar yoluyla karşılaştırılmasıdır (Cresswell, 2008). Bu amaç doğrultusunda okul öncesi öğretmenlerinin aile katılımı kavramına yönelik algıları metaforlar yoluyla incelenmeye çalışılmıştır.

#### Çalışma Grubu

Bu araştırmanın çalışma grubunu, 2017–2018 eğitim öğretim yılının bahar döneminde Şırnak Milli Eğitim Müdürlüğüne bağlı okullarda görev yapan 61 okul öncesi öğretmeni oluşturmaktadır. Çalışmaya katılan öğretmenlerin hepsi gönüllülük esasına dayalı olarak çalışma grubuna katılmışlardır.

#### Verilerin Toplanması

Araştırmanın verileri, okul öncesi öğretmenlerinin aile katılımı kavramına ilişkin algılarını ortaya çıkarmak amacıyla araştırmacı tarafından öğretmenlerden “*Aile katılımı..... gibidir; Çünkü .....*” cümlelerini tamamlamaları istenmiştir. Yıldırım ve Şimşek (2011)’e göre bireylerin mecazlara (metaforlara) bilginin benzerlik ve farklılıklarını ortaya koymak amacıyla farklı anlamlar yüklemesidir. Buradan hareketle “niçin” sorusuna yanıt aranmak için “çünkü” kavramına yer verilmiştir.

# ŞEHR-İ NUH ULUSLARARASI MULTİ DİSİPLİNER ÇALIŞMALAR KONGRESİ

## 8-9 Eylül 2018 / CİZRE - ŞIRNAK

### Verilerin Analizi

Veriler içerik analizine göre analiz edilmiş ve betimsel analizden yararlanılmıştır. Çalışmadan elde edilen metaforlar “aile katılımı” kavramına ilişkin sahip oldukları ortak özellikler bakımından 18 farklı kavramsal kategori altında toplanmıştır. Bu kavramsal kategoriler; *işbirliği, destek, parça, etkileşim, sağlık, nefes, güneş, köprü, anı, mazot, keşif, masanın ayakları, gökkuşağı, empati, öğretmen, eğlence, gübre, keyif* şeklindedir. Bu işlemlerin ardından ise her bir kategorideki öğretmenlerin sayıları (f) ve yüzdeleri (%) bulunmuştur. Bu araştırma birçok araştırmanın veri analiz süreci benzerdir (Gür, Hangül ve Kara, 2014; Oflaz, 2011; Saban, 2004; Şahin, 2013). Araştırmada güvenilirliği sağlamak için ise ayıklama işlemi yapıldıktan sonra, öncelikle metaforlar üç araştırmacı tarafından kavramsal kategoriler ile eşleştirilmiştir.

Miles ve Huberman’ın (1994) Güvenirlik= $\frac{\text{görüş birliği}}{\text{görüş birliği} + \text{görüş ayrılığı}}$  formülü kullanılmıştır. Alan uzmanlarıyla görüş birliği sağlanmış ve %90 ve üzeri görüş birliği sağlanmasının araştırmacının güvenilirliğini sağlamaktadır. Bu çalışmada da çalışmanın güvenilirliği açısından %92 oranında bir uzlaşma (güvenirlik) yeterli görülebilir.

### Bulgular

Okul öncesi öğretmenlerinin aile katılımı kavramına ilişkin ürettikleri metafor adları ve metaforu temsil eden öğretmenlerin frekansları, yüzdesi ve matematik kavramıyla ilgili metaforların ortak özellikleri tablo 1’ de verilmiştir.

**Tablo 1.** Okul Öncesi Öğretmenlerinin Aile Katılımı Kavramına İlişkin Ürettiği Metaforların Yüzde ve Frekansların

Metaforun Adı	Metaforu temsil eden öğretmen sayısı frekans(N)	Yüzde(%)	Çünkü...
İşbirliği	15	24.59	Çocuklar için gerekli olan etkin eğitim, anne baba ve öğretmen işbirliğiyle gerçekleşir.
Destek	12	19.67	Ailesi çocuğu her yönden tanıdığı için gerekli alanlarda çocuğu destekleyebilir.

**ŞEHR-İ NUH ULUSLARARASI MULTİ DİSİPLİNER ÇALIŞMALAR KONGRESİ**  
**8-9 Eylül 2018 / CİZRE - ŞIRNAK**

Parça	6	9.84	Çocukların eğitiminde aileler en önemli parçaya sahiptir.
Etkileşim	5	8.20	Çocuğun okul ve aile etkileşimi eğitimin kalitesini artırır.
Sağlık	4	6.56	İlgi ile büyütülen her çocuk ruhen ve bedenen daha sağlıklı olur.
Nefes	4	6.56	İnsan nefes almadan yaşamını devam ettiremez. Ailenin katılmadığı bir eğitim süreci de sürdürülebilir nitelikte olamaz.
Güneş	3	4.92	Güneş ışık kaynağı ve dünyamızın da içinde bulunduğu sistemin merkezinde yer alır. Çocuğun merkezinde ise ailesi vardır.
Köprü	2	3.28	Ailenin her bir bireyi öğretmen ile çocuk arasında bir köprüdür.
Anı	1	1.64	Okul öncesi eğitiminde ailelerin katılımıyla yapılan faaliyetler çocuk açısından çok büyük bir anı haline gelir.
Mazot	1	1.64	Nasıl ki bir araç benzinsiz mazotsuz yol alamayacağı gibi bu yaştaki çocuklar için de aile olmazsa okulda öğrendikleri bilgiler hava da kalacaktır.
Keşif	1	1.64	Aile ve öğretmen birlikte çalışarak çocuğun gizli kalmış keşfedilmemiş yönlerini keşfederler ve birlikte yol izlerler.
Masanın Ayakları	1	1.64	Nasıl ki masanın ayaklarından biri eksik olunca masa dengede duramazsa aile katılımı olmadan yapılan eğitimde tam anlamıyla dengede duramaz.
Gökkuşuğu	1	1.64	Aile katılımının da gökkuşağının renkleri gibi bambaşka farklı etkinliklerle çocukların bilgi ve hayal dünyalarına yeni bir kapı daha aralanır.
Empati	1	1.64	Ailelerin öğretmeni anlamasını sağlar. Sınıf hakimiyeti açısından onları empati yapmaya sevk eder.
Öğretmen	1	1.64	Çocuğun ilk öğretmeni anne ve babadır. Ömrünün sonuna kadar yol gösterecek olanlar yine ailesidir.

## ŞEHR-İ NUH ULUSLARARASI MULTİ DİSİPLİNER ÇALIŞMALAR KONGRESİ 8-9 Eylül 2018 / CİZRE - ŞIRNAK

Eğlence	1	1.64	Aile katılımı eğitimi daha eğlenceli hale getirerek çocuk ve ailesini sürece dâhil eder.
Gübre	1	1.64	Bitkilere gübre eklendiğinde daha hızlı büyümektedir. Etkinliklere ailenin katılımı sağlanması eğitimin verimini arttıracak öğrenilen bilgi, beceri ve davranışların kalıcı hale gelmesini sağlayacaktır.
Keyif	1	1.64	Velilerin eğitimin bir parçası olarak etkin katılımları etkinlikleri keyifli ve değerli kılmaktadır.

Tablo 1’de görüldüğü gibi okul öncesi öğretmenleri aile katılımı kavramını 18 metaforla ifade etmişlerdir. Öğretmenlerin demokrasi kavramına ilişkin ürettiği metaforlardan 10’u sadece birer öğretmen tarafından kavramsal kategori haline getirilmiştir. Diğer metaforlar ise şu şekildedir: İşbirliği (15 öğretmen), destek (12 öğretmen), parça (6 öğretmen), etkileşim (5 öğretmen), sağlık (4 öğretmen), nefes (4 öğretmen), güneş (3 öğretmen), köprü (2 öğretmen). Bu bulguya göre okul öncesi öğretmenlerinin aile katılımı kavramına ilişkin en fazla tekrar eden metaforların *işbirliği* (%24.59), *destek* (%19.67) ve *parça* (%9.84) olduğu görülmektedir. Okul öncesi öğretmenleri ‘işbirliği’ benzetmelerini “Çocuklar için gerekli olan etkin eğitim, anne-baba ve öğretmen işbirliğiyle gerçekleşir.”; ‘destek’e benzetmelerini “Ailesi çocuğu her yönden tanıdığı için gerekli alanlarda çocuğu destekleyebilir.” ve ‘parça’ya benzetmelerini ise “Çocukların eğitiminde aileler en önemli parçaya sahiptir.” şeklinde görüş bildirmişlerdir.

Yine tablo 1’e bakıldığında aile katılımı kavramını *gökkuşağı* metaforu ile ifade eden okul öncesi öğretmeni görüşünü “Aile katılımın da gökkuşağının renkleri gibi bambaşka farklı etkinliklerle çocukların bilgi ve hayal dünyalarına yeni bir kapı daha aralanır.” şeklinde açıklamıştır. Aile katılımı kavramını *masanın ayakları* metaforu ile ifade eden öğretmen ise görüşünü “Nasıl ki masanın ayaklarından biri eksik olunca masa dengede duramazsa aile katılımı olmadan yapılan eğitimde tam anlamıyla dengede duramaz.” şeklinde belirtmiştir. Aile katılımını *nefes* metaforuyla açıklayan okul öncesi öğretmeni, “İnsan nefes almadan yaşamını devam ettiremez. Ailenin katılmadığı bir eğitim süreci de sürdürebilir nitelikte olamaz.” biçiminde görüşünü belirtmiştir.



# ŞEHR-İ NUH ULUSLARARASI MULTİ DİSİPLİNER ÇALIŞMALAR KONGRESİ

## 8-9 Eylül 2018 / CİZRE - ŞIRNAK

### Tartışma, Sonuç ve Öneriler

Okul öncesi öğretmenlerinin aile katılımı kavramına ilişkin sahip oldukları metaforları belirlemeye yönelik yapılan bu çalışmada, elde edilen bulgular sonucunda 18 metafor oluşturulduğu görülmektedir. Okul öncesi öğretmenlerinin bakış açılarına göre ilk üç sırada yer alan metaforlar; işbirliği, destek, parça kavramları olmuştur. Öğretmenler aile katılımını en fazla *işbirliği* metaforunu kullanarak ifade etmişlerdir. Bunun sebebini “Çocuklar için gerekli olan etkin eğitim, anne baba ve öğretmen işbirliğiyle gerçekleşir.” şeklinde açıklamışlardır. Bu durumla ilgili literatürde yapılan çalışmalarda okul-aile işbirliği sağlandığında çocukların iletişim becerilerinin geliştiği ve akademik başarılarının arttığı vurgulanmıştır (Lawson, 2003; Epstein, 1995). Yapılan çalışmalarda, bu çalışmada ortaya çıkan işbirliği metaforunu destekler niteliktedir. Dolayısıyla yapılan çalışmaların sonuçları mevcut çalışmada çıkan bulguyu desteklemektedir.

Okul öncesi öğretmenleri aile katılımı kavramını ikinci olarak *destek* metaforu ile kavramsal kategoriye yerleştirmişlerdir. Bunun sebebini okul öncesi öğretmenleri “Ailesi çocuğu her yönden tanıdığı için gerekli alanlarda çocuğu destekleyebilir.” şeklinde açıklamışlardır. Bu bilgiler ışığında yapılan çalışmalarda, eğitim sürecine katılan ailelerin çocuklarının okula devam etmekte daha istekli olduğu ve başkalarına yardım etmenin önemini kavradığı görülmektedir ( Epstein ve Sheldon, 2002; Jeynes, 2007; Shaw, 2008; Sheldon, 2003; Epstein, 1995). Dolayısıyla yapılan bu çalışmalar mevcut çalışmayı desteklemektedir.

Okul öncesi öğretmenleri aile katılımı kavramını üçüncü olarak *parça* metaforu ile kavramsal kategoriye yerleştirmişlerdir. Bunun sebebini okul öncesi öğretmenleri “Çocukların eğitiminde aileler en önemli parçaya sahiptir.” şeklinde açıklamışlardır. Benzer şekilde yapılan çalışmada Barge ve Loges (2003) ailelerin öğretmenlerle sıkı bir iletişim içerisinde olması gerektiği belirtmiştir. Ailelerin çocukların eğitiminde önemli yeri olduğu vurgulanmıştır. Benzer şekilde Sarı (1986) yaptığı çalışmada ailelerin eğitimin parçası olduğu ve ailelerin okulda yaptığı etkinliklerin yararlı olduğunu belirtmiştir. Bu bilgiler ışığında bu sonuç, bu çalışmada çıkan bulguyu desteklemektedir.

Okul öncesi öğretmenleri “aile katılımı” kavramını olumsuz kavramlarla ifade etmedikleri görülmektedir. Fakat alan yazında yapılan çalışmalar incelendiğinde; Kaya (2007) okul öncesi öğretmenlerinin aile katılımı ile tutumları arasında bir fark olmadığını; Sarı (1986) yaptığı çalışmada öğretmen-veli görüşmelerinin yeterli olmadığını belirtmiştir. Tecrübesiz öğretmenlerin aile katılımı

# ŞEHR-İ NUH ULUSLARARASI MULTİ DİSİPLİNER ÇALIŞMALAR KONGRESİ

## 8-9 Eylül 2018 / CİZRE - ŞIRNAK

sürecinde özgüvenlerinin düşük olduğu ve hayal kırıklığı yaşadıklarını ( Hoover-Dempsey ve diğ., 1987; McBride, 1991; Garcia, 2004) ortaya koyan çalışmalara rastlanmıştır.

Araştırma sonucunda, okul öncesi öğretmenlerinin geliştirdikleri metaforlara bakıldığında aile katılımı kavramını olumlu, eğitimi eğlenceli hale getiren, kaliteyi artıran, işbirliği içerisinde, keyifli ve sürdürülebilir nitelikte vb. şekilde gördükleri ortaya çıkmıştır. Sonuç olarak bu çalışmada okul öncesi dönemde aile katılımına olan eğilimin olumlu olduğu ortaya çıkmıştır. Bu bağlamda yapılan bu çalışma aile katılımı konusunda öğretmenlerin ilgilerini arttırdığı görülmektedir. Bu sayede öğretmenlerin aile katılımına ilişkin uygulamalara daha sıklıkla yer vermesini sağlayacaktır.

Aile katılımının eğitimde önemli bir yere sahip olduğu bilinmektedir. Bu noktada okul öncesi öğretmenlerine büyük sorumluluklar düştüğü bilinmelidir. Dolayısıyla öğretmen okul ve aile işbirliğine yönelik daha fazla etkinlikler yapabilir. Bunun yanında aile katılımına yönelik okul öncesi öğretmen ve adaylarıyla gerçekleştirilecek metafor, algı, tutum, inanç çalışmalarına daha fazla yer verilebilir.

### Kaynakça

- Abbak, B.S. (2008). *Okulöncesi eğitim programındaki aile katılımı etkinliklerinin anasınıfı öğretmenleri ve veli görüşleri açısından incelenmesi*. Yayınlanmamış Yüksek Lisans Tezi, Çukurova Üniversitesi, Ankara.
- Akkaya, M. (2007). *Öğretmenlerin ve velilerin okulöncesi eğitim kurumlarında uygulanan aile katılımı çalışmalarına ilişkin görüşleri*. Yayınlanmamış Yüksek Lisans Tezi, Anadolu Üniversitesi, Eskişehir.
- Arabacı, N., & Aksoy, A. B. (2005). Okul öncesi eğitime katılım programının annelerin bilgi düzeylerine etkisi. *Hacettepe Üniversitesi Eğitim Fakültesi Dergisi*, 29(29), 18-26.
- Aral, N., Kandır, A. ve Yaşar, M. (2000). *Okulöncesi Eğitim ve Anasınıfı Programları*. İstanbul: Ya-Pa Yayınları.
- Atakan, H. (2010). *Okulöncesi eğitiminde aile katılımı çalışmalarının öğretmen ve ebeveyn görüşlerine göre değerlendirilmesi*. Yayınlanmamış Yüksek Lisans Tezi, Çanakkale Onsekiz Mart Üniversitesi, Çanakkale.
- Barge, J. K., & Loges, W. E. (2003). Parent, student, and teacher perceptions of parental involvement. *Journal of Applied Communication Research*, 31(2), 140-163.
- Bayraktar, V., Güven, G. ve Temel, Z.F. (2016). Okul Öncesi Kurumlarda Görev Yapan Öğretmenlerin Aile Katılım Çalışmalarına Yönelik Tutumlarının İncelenmesi, *Kastamonu Eğitim Dergisi*, 24 (2), 755-770.

# ŞEHR-İ NUH ULUSLARARASI MULTİ DİSİPLİNER ÇALIŞMALAR KONGRESİ

## 8-9 Eylül 2018 / CİZRE - ŞIRNAK

- Berger, E.H. (2004). *Parents as Partners in Education. Families and School Working Together*, 6th Edition, New Jersey: Pearson Education.
- Bilgin, M. (1990). *Ankara merkez ilçelerindeki ortaokullarda okul ile ailenin işbirliği ve sorunları*. Yayımlanmamış doktora tezi, Ankara Üniversitesi, Ankara.
- Calderhead, J. (1997). *Öğretmenlerin Uzmanlığının Tanınması ve Geliştirilebilmesi*. Uluslararası Dünya Öğretmen Eğitimi Konferansı, Milli Eğitim Basımevi, Ankara.
- Cavkaytar, Atilla. (2000). “Okulöncesi Eğitimde Okul, Aile, Çevre İşbirliği”, *Okulöncesi Eğitimin İlke ve Yöntemleri*. (Edt: Şefik Yaşar) Eskişehir: Anadolu Üniversitesi Açıköğretim Fakültesi Yayınları, (133–143).
- Çağdaş, A. ve Seçer, Z. (2004). *Anne Baba Eğitimi*, Konya: Eğitim Yayıncılık.
- Çamlıbel Çakmak, Ö. (2010). Okul Öncesi Eğitim Kurumlarında Aile Katılımı, *Abant İzzet Baysal Üniversitesi Sosyal Bilimler Enstitüsü Dergisi*, 1 (20), 1-17.
- Çelenk, S. (2003). Okul Başarısının Ön Koşulu: Okul Aile Dayanışması, *İlköğretim-Online* 2 (2), 28-34. <http://www.ilkogretim-online.org.tr>
- Cerit, Y. (2008). Öğretmen Kavramı ile İlgili Metafora İlişkin Öğrenci, Öğretmen ve Yöneticilerin Görüşleri. *Türk Eğitim Bilimleri Dergisi*, 6(4), 693-712.
- Creswell, J.W., (2008). *Educational Research: Planning, Conducting and Evaluating Quantitative and Qualitative Research* (3rd Ed.). New Jersey: Pearson Education Inc.
- Çimen, S. (2000). *Okulöncesi Eğitimde Analoji (Benzetme) Tekniğinin Kullanılması*, A.Ü. Ev Ekonomisi Yüksekokulu Anaokulu/Anasınıfı Öğretmeni El Kitabı. İstanbul: YA-PA Yayınları.
- Dam, H. (2008). Öğrencinin okul başarısında aile faktörü, *Hitit Üniversitesi İlahiyat Fakültesi Dergisi*, 7 (14), 75-99.
- Ekinci Vural, D. (2006). *Okul öncesi eğitim programındaki duyuşsal ve sosyal becerilere yönelik hedeflere uygun olarak hazırlanan aile katılımlı sosyal beceri eğitimi programının çocuklarda sosyal becerilerin gelişimine etkisi*, Yayımlanmamış Yüksek Lisans Tezi, Dokuz Eylül Üniversitesi, İzmir.
- Eliason, C. ve Jenkins, L ( 2003). *A Practical Guide Early Childhood Curriculum* New Jersey Colombus: New Jersey Colombus, Merrill Prentice Hall Upper Saddle River.
- Ensari, H. ve Zembat, R. (1999). *Yönetim Stillerinin Ailenin Okulöncesi Eğitim Programlarına Katılımı Üzerindeki Etkileri*. Marmara Üniversitesi, Anaokulu/Anasınıfı Öğretmeni El Kitabı, İstanbul: YA-PA Yayınları.

# ŞEHR-İ NUH ULUSLARARASI MULTİ DİSİPLİNER ÇALIŞMALAR KONGRESİ

## 8-9 Eylül 2018 / CİZRE - ŞIRNAK

- Epstein, J. L. (1995). School/family/community partnerships: Caring for the children we share. *Phi Delta Kappan*, 76 (9).
- Epstein, J.L. (2001). *School Family and Community Partnerships: Preparing Educators and Improving Schools*. Boulder, Colorado, Westview Pres.
- Epstein, J. L. ve Sheldon, S. B. (2002). Present and accounted for: Improving student attendance through family and community involvement. *Journal of Educational Research*, 95 (5).
- Epstein, J. L. ve Sanders, M. G. (2006). Prospects for change: Preparing educators for school, family, and community partnerships. *Peabody Journal of Education*, 81 (2), 81-120.
- Erdoğan, Ç. ve Demirkasımoğlu, N. (2010). Ailelerin Eğitim Sürecine Katılımına İlişkin Öğretmen ve Yönetici Görüşleri, *Kuram ve Uygulamada Eğitim Yönetimi*, 16 (3), 399-431.
- Garcia, D. C. (2004). Exploring connections between the construct of teacher efficacy and family involvement practices implications for urban teacher preparation. *Urban Education*, 39 (3), 290-315.
- Giraud, S. (1990). The relationship between family environment and school performance among 5-6-7 grade students. *Dissertation abstracts international*, 5 (11). 3482.
- Güler, T. (2006). Okulöncesi Eğitim Programlarına Aile Katılımının Önemi, 45 (540), 84–87.
- Gür, H., Hangül, T. ve Kara, A. (2014). Ortaokul ve lise öğrencilerinin “matematik” kavramına ilişkin sahip oldukları metaforların karşılaştırılması. *International Journal of Social Science*, 25-I, 427-444.
- Gürşimşek, I. (2002). *Etkin Öğrenme ve Aile Katılımı*. I. Gürşimşek (Ed.) DEÜ Okulöncesi Eğitim El Kitabı, İstanbul: Ya-pa Yayınları.
- Gürşimşek, I. (2003). Okulöncesi eğitime aile katılımı ve psiko-sosyal gelişim. *Kuram ve Uygulamada Eğitim Bilimleri Dergisi*, 5 (3), 125–144.
- Gürşimşek, I., Kefi, S. ve Girgin, G. (2007). Okulöncesi eğitime babaların katılım düzeyi ile ilişkili değişkenlerin incelenmesi. *Hacettepe Üniversitesi Eğitim Fakültesi Dergisi*, 33, 181-191.
- Hoover-Dempsey, K. V., Bassler, O. C., & Brissie, J. S. (1987). Parent involvement: Contributions of teacher efficacy, school socioeconomic status, and other school characteristics. *American Educational Research Journal*, 24 (3), 417-435.
- Jeynes, W. H. (2007). The relationship between parental involvement and urban secondary school student academic achievement: A metaanalysis. *Urban Education*, 42 (82).
- Kaya, R. (2007). *Okul öncesi öğretmenlerinin aile katılımı ile ilgili tutumları*, Yayımlanmamış yüksek lisans tezi, Ortadoğu Teknik Üniversitesi, Ankara.
- La Paro., Karen M., Marcia K. ve Robert C. P. (2003). Preschool to kindergarten transition activities: Involvement and Satisfaction of Families and Teachers. *Journal of Research in Childhood Education*, 17 (2), 147-158.



# ŞEHR-İ NUH ULUSLARARASI MULTİ DİSİPLİNER ÇALIŞMALAR KONGRESİ

## 8-9 Eylül 2018 / CİZRE - ŞIRNAK

- Lawson, M. A. (2003). School-family relations in context: parent and teacher perceptions of parent involvement. *Urban Education*, 38, 77-133.
- Lindberg, E.N. (2014). Eğitim Fakültesi son sınıf öğrencilerinin aile katılımı ile ilgili görüşleri. *Kuram ve Uygulamada Eğitim Bilimleri*, 14 (4), 1339-1361.
- McBride, B. A. (1991). Preservice teachers' attitude toward parental involvement. *Teacher Education Quarterly*, 18 (4), 57-67.
- Moles, O. (1993). *Collaboration between schools and disadvantaged parents: Obstacles and openings*. In N. Chavkin (Ed.), *Families and school in a pluralistic society* (pp. 21-49). Albany, New York: State University of New York Press.
- Oflaz, G. (2011). İlköğretim öğrencilerinin 'matematik' ve 'matematik öğretmeni' kavramlarına ilişkin metaforik algıları. 2. *International Conference on New Trends in Education and Their Implications*, 884-893.
- Oktaş, Ayla. *Yaşamın Sihirli Yılları*. İstanbul: Epsilon Yayıncılık, 1999.
- Özcan, Ç. (2012). *Okul öncesinde aile katılımı ile çocukların akademik benlik saygısı düzeyi arasındaki ilişkinin anne-baba görüşlerine göre incelenmesi*. Yayımlanmamış yüksek lisans tezi, Abant İzzet Baysal Üniversitesi, Bolu.
- Petterson, C., Kupersmidt, J. ve Vaden, N. (1990). Income level, gender, ethnicity and household composition as predictors of children's school based competence. *Psychological abstracts international*. 77 (10).
- Saban, A. (2004). Giriş düzeyindeki sınıf öğretmeni adaylarının "öğretmen" kavramına ilişkin ileri sürdükleri metaforlar. *Türk Eğitim Bilimleri Dergisi*, 2 (2). 131-155.
- Sarı, N. (1986). *İlköğretimde velilerin program geliştirmedeki rolü*. Yayımlanmamış yüksek lisans tezi, Ankara Üniversitesi, Ankara.
- Senemoğlu, N. (2005). *Gelişim ve öğrenme*. Ankara: Gazi Kitabevi.
- Shaw, C. A. (2008). *A study of the relationship of parental involvement to student achievement in a Pennsylvania career and technology center*. Unpublished Doctoral Dissertation. The Pennsylvania State University, Pennsylvania, USA.
- Sheldon, S. B. (2003). Linking school-family-community partnerships in urban elementary school to student achievement on state tests. *The Urban Review*, 35 (2).
- Smith, T.C. (2008). *An Examination of the Parental Involvement Factor On Reading Achivement Scores In An Inner City School.(Doctor of Philosophy)* Capella University.
- Şahin, B. (2013). Öğretmen adaylarının "matematik öğretmeni", "matematik" ve "matematik dersi" kavramlarına ilişkin sahip oldukları metaforik algılar. *Mersin Üniversitesi Eğitim Fakültesi Dergisi*, 9 (1), 313-321.
- Şahin, F. T., & Ünver, N. (2005). Okul öncesi eğitim programlarına aile katılımı. *Kastamonu Eğitim Dergisi*, 13 (1), 23-30.



# ŞEHR-İ NUH ULUSLARARASI MULTİ DİSİPLİNER ÇALIŞMALAR KONGRESİ

## 8-9 Eylül 2018 / CİZRE - ŞIRNAK

Tezcan, M. (1998). *Eğitim Sosyolojisi*. Ankara: Bilim Yayınları.

Tichenor, M. S. (1998). Preservice teachers' attitudes toward parent involvement: Implications for teacher education. *The Teacher Educator*, 33 (4), 248-259.

Yavuzer, H. (1999). *Çocuk Psikolojisi*. İstanbul: Remzi Kitabevi.

Yılmaz, H. (1994). 21. yüzyılın eşğinde ülkemizde aile-okul işbirliği. *M.Ü. Atatürk Eğitim Fakültesi Eğitim Bilimleri Dergisi*. Sayı 6.



# ŞEHR-İ NUH ULUSLARARASI MULTİ DİSİPLİNER ÇALIŞMALAR KONGRESİ 8-9 Eylül 2018 / CİZRE - ŞIRNAK

## HASTA YAKINLARININ “UMUT” OLGUSUNA YÖNELİK ALGILARI

Öğr. Gör. Yahya AKTU

Siirt Üniversitesi, Eruh Meslek Yüksekokulu, Sosyal Hizmet ve Danışmanlık Bölümü,  
aktuyahya@gmail.com

### ÖZET

İnsanoğlu yaşamının sınırlandığı zaman dilimlerinde yaşama daha çok önem atfedebilmektedir. Yaşama önem veren ve pozitif bakmayı sağlayan disiplinlerden biri de Pozitif psikolojidir. Bu yaklaşımda hastalıklarla başa çıkmada negatif bakış açısı yerine pozitif bakış açısını esas almaktadır. Pozitif psikoloji, yaşamla ilgili olumlu duyguların yaşanmasına yol açabilmektedir. Bu duygulardan birisi de umuttur. Hasta yakınlarının yaşama daha umutlu bakmaları hastaların hastalıkla başa çıkmalarına yardımcı olan önemli bir faktördür. Bu açıdan bu araştırmanın amacı, hasta yakınlarının umut olgusuna ilişkin algılarını, metaforlar yardımıyla açığa çıkarmaktır. Bu çalışma nitel araştırma yaklaşımlarından yorumlayıcı olgu bilim (fenomenoloji) desenine dayanmaktadır. Hasta yakınlarının umut kavramına ilişkin algılarını ortaya çıkarmak amacıyla amaçlı örnekleme yöntemlerinden ölçüt örnekleme tercih edilmiştir. Araştırmaya dâhil edilme ölçütleri kronik veya süregelen bir hastalığı olma, en az bir ay hastanede tedavi görme ve yetişkinlik yıllarında bulunma olarak belirlenmiştir. Araştırmacıların çalışmalarını yürüttüğü Siirt Devlet Hastanesi'nde tedavi görmekte olan, 16'sı kadın 24'ü erkek olan ve yaşları 21 ila 50 arasında değişen 40 hasta yakını bu çalışmanın çalışma grubunu oluşturmaktadır. Veri toplama aracı olarak yarı-yapılandırılmış görüşme formu kullanılmıştır. Bu formda hasta yakınlarının kendilerini daha iyi ifade edebilmeleri amacıyla “*Umut..... gibidir (benzerdir), çünkü .....*” şeklinde verilen açık uçlu cümleden yararlanılarak veriler toplanılmıştır. Verilerin analizinde bilgisayar destekli nitel veri analizi programından (NVivo11) yararlanılarak içerik analizi yöntemi ile veriler çözümlenmiştir. Yapılan içerik analizi sonuçlarına göre toplam 7 çeşit metafor elde edilmiştir. Sözü edilen bu metaforların analizleri sonucunda oluşturulan temalara göre hasta yakınlarının en çok ‘*mutluluk*’ temasında metafor ürettikleri, ikinci sırada ‘*hayal*’ temasında metafor ürettikleri, en az ise ‘*hayal kırıklığı*’ temasında metafor ürettikleri görülmüştür. Cinsiyet özelliğine göre kadın hasta yakınlarının erkek hasta yakınlarına göre umuda daha olumsuz baktıkları görülmüştür. Araştırmanın sonuçları, metaforların, hasta yakınlarının umut kavramına ilişkin sahip oldukları duygu ve düşüncelerini ortaya çıkarmada güçlü birer araç olarak kullanılabileceğini göstermektedir.

**Anahtar Kelimeler:** Umut, Hasta Yakını, Olgu Bilim, Metafor

### GİRİŞ

İnsanoğlu yaşamının sınırlandığı zaman dilimlerinde yaşama daha çok önem atfedebilmektedir. Yaşama önem veren ve pozitif bakmayı sağlayan disiplinlerden biri de Pozitif psikolojidir (Eryılmaz, 2013). Pozitif psikoloji, yaşamla ilgili olumlu duyguların yaşanmasına yol açabilmektedir (Seligman, 2002). Bu duygulardan birisi de umuttur. Umut, insanların amaçlarını ve beklentilerini yerine getirmede yardımcı olan itici güç olarak tanımlanabilir (Snyder, 2002, 2005). Umut bir bakıma öğrenilmiş çaresizlikle zıt anlamlıdır (Akçay, 2011; Seligman, 2002).

## ŞEHR-İ NUH ULUSLARARASI MULTİ DİSİPLİNER ÇALIŞMALAR KONGRESİ 8-9 Eylül 2018 / CİZRE - ŞIRNAK

Snyder'e (2002, 2005) göre umut bir düşünce biçimi olan üç bileşenli bir yapıdır. Bu boyutlar amaçlar, alternatif yollar düşüncesi ve eyleme geçirici düşüncedir. Bir hedef uğruna hareket eden insanın bütün yöntemleri düşünüp motive olması umudu olmaktadır (Tarhan, & Bacanlı, 2015, 2016). Birinci bileşen olan amaçların değerli, ulaşılabilir ve biraz da bulanık olması gerekmektedir. Amaçlar yakın, orta ve uzak şeklinde sınıflandırılabilir. Amaçlar yerine getirildikçe yaşamda anlam katılır (Snyder, 2002, 2005; Tarhan, & Bacanlı, 2015, 2016). Umudun ikinci boyutu olan alternatif yollar düşüncesi, farklı yaşam şartlarında bireyin başarılı planlar yapma potansiyeline ilişkin algısıdır. Bu düşünce yapısı enek olmayı, yeni ve farklı çözümler üretmeyi ve içsel güdülenmeyi gerektirmektedir (Snyder, 2002, 2005; Tarhan, & Bacanlı, 2015, 2016). Üçüncü boyut olan eyleyici veya eyleme geçirici düşünce ise, amaçlara ulaşmada alternatif yolları deneyebilme ve devam ettirebilme potansiyelidir. Birey, engellerle karşılaştığında bu düşünce üstesinden gelebilmek için ona güç verir (Aslan, Sekmen, Kömürcü, & Özet, 2007; Atik, & Kemer, 2009; Snyder, 2002, 2005). Bireyin yaşamı ve yaşadıkları değiştikçe bu düşünce yeni yolları üretmeye yardımcı olabilir. Umudun bu üç boyutu birbiriyle ayrılmaz birer parça olarak görülmektedir.

Alanyazında umut kavramı ile birlikte kullanılmaya başlanan sahte umut kavramı üzerinde durulmaktadır (Aslan vd., 2007; Atik, & Kemer, 2009; Snyder, 2002, 2005; Tarhan, & Bacanlı, 2015, 2016). *Sahte umut*, gerçekçi olmayan beklentiler ve uygun olmayan amaçlar uğruna bireyin kendisini yorması ve eyleme geçirici gücün yetersiz olması durumu olarak tanımlanmaktadır (Snyder, 2002, 2005; Tarhan, & Bacanlı, 2015, 2016). Bu umut halini yaşayan bireyler çeşitli başarısızlıklar yaşayabilirler. Bu durumda da enerjileri azalır ve ilgileri amaçlardan uzaklaşmış olur (Snyder, 2002, 2005).

Snyder'e (2002, 2005) göre umut psikolojik rahatsızlıklarla başa çıkmak için önemli bir faktördür. Umut seviyesi yüksek olan bireylerin yaşam amaçları bellidir ve bu amaçlar için farklı yöntemler denerler. Bu bireyler engellerle karşılaştıklarında başarısızlık yerine amaçlarına yoğunlaşırlar. Bu bireylerin kendilerine karşı enerji dolu, esnek ve güvenli bir yapıları vardır (Snyder, 2002, 2005; Tarhan, & Bacanlı, 2015, 2016). Mutlu olmak ve sağlıklı bir birey olmak için umut düzeyinin yüksek olması gerektiği belirtilmektedir (Tarhan, & Bacanlı, 2016). Özellikle hastanede yatan hastaların ve hasta yakınlarının umutlu olmaları önem arz etmektedir. Çünkü umut hastaların ve hasta yakınlarının zorlu yaşam olaylarıyla başa çıkmasına yardımcı olabilir (Subaşı, Yıldız, & Tekin, 2016).

Bu çalışmada umut olgusunu en çok yaşanıldığı düşünülen hasta yakınlarının umudu nasıl algıladıklarını metafor yardımıyla ortaya konulmaya çalışılmıştır. Günümüzde umut kavramı görsel ve yazılı basın ve yayın organlarında güncelliğini korumaktadır. Bu doğrultuda metaforlar yardımıyla umut kavramının daha iyi anlaşılabilmesi amacıyla bu çalışma yapılmıştır. *Metafor*, bir kelimeyi veya kavramı kabul edilenin dışında başka anlamlara gelecek biçimde kullanma, mecaz olarak tanımlanmaktadır (Türk Dil Kurumu [TDK], 2018). Başka bir tanıma göre metafor, bir olguyu veya nesneyi başka bir olgu veya nesne ile yeniden ve değişik bakış açılarıyla bağlantı kurularak ifade etmeyi sağlayan bilişsel bir süreçtir

# ŞEHR-İ NUH ULUSLARARASI MULTİ DİSİPLİNER ÇALIŞMALAR KONGRESİ

## 8-9 Eylül 2018 / CİZRE - ŞIRNAK

(Eraslan, 2011). Bir kavramı veya olguyu metafor yardımıyla anlatmak kavramın çağrıştırdığı imgesel olguyu da açığa çıkarmaktadır. Bu imgeler belirtilen kavrama ilişkin duygu ve düşünceleri belirli şekillerde ortaya çıkarabilir (Ayyıldız, 2016). Yeni bir kavram öğrenilirken bilinen başka kavramlarla benzerliği üzerinden tanımlamalar yapılabilmektedir. Bu açıdan trafik canavarı kavramını ortaya koymada metafor kullanımı faydalı bir araç olduğu söylenebilir (Geçit, & Gençer, 2010). Lakoff ve Johnson'a (2005) göre metaforlar, gündelik yaşantılara dayanmakta, soyut düşünceyi somuta dönüştürmekte, anlamsal bir bütünlük oluşturmaktadır.

Metaforla ilgili yapılan (Arslan, & Bayrakçı, 2006; Saban, 2008, 2009; Cerit, 2008; Coşkun, 2010; Eraslan, 2011; Nalçacı, & Bektaş, 2012) çalışmalarda metaforun iki olgu arasında bağlantı görevini sergilendiği görülmüştür. Olgular arasındaki bağlantılar yeni bilişsel yapılar meydana getirmektedir. Bu yapılar arasındaki bağlantı sayısı arttıkça öğrenilen bilginin kalıcılığı da artmaktadır (Çoban, & Çeçen, 2013). Hasta yakınlarının yaşama daha umutlu bakmaları hastaların hastalıkla başa çıkmalarına yardımcı olan önemli bir faktördür. Bu açıdan hasta yakınlarının umudu nasıl algıladıklarının incelenmesi önem arz etmektedir. İlgili alanyazındaki sonuç ve önerilerden hareketle bu araştırmanın amacı, hasta yakınlarının umut kavramına ilişkin algılarını, metaforlar yardımıyla açığa çıkarmaktır.

### YÖNTEM

#### Araştırmanın Modeli

Bu çalışmada hasta yakınlarının umut kavramına ilişkin algılarını incelemek için nitel araştırma yaklaşımlarından yorumlayıcı olgu bilim (fenomenoloji) deseni kullanılmıştır. Yorumlayıcı olgu bilim deseni, bireysel deneyimlere, algılamalara göre olgulara ve durumlara yüklenen anlamları inceleyen bir araştırma modeli olarak belirtilmektedir (Creswell, 2003). Bu desende öznel deneyimler ve bireysel algılamalar ve olaylara yüklenen anlamlar incelenmektedir (Akturan, & Esen, 2013).

#### Çalışma Grubu

Hasta yakınlarının umut kavramına ilişkin algılarını ortaya çıkarmak amacıyla amaçlı örnekleme yöntemlerinden ölçüt örnekleme tercih edilmiştir. Amaçlı örnekleme, derinlemesine araştırma fırsatını bulabilmek için araştırmanın amacı doğrultusunda zengin bilgi kaynaklarının seçilmesi (Patton, 2005); ölçüt örnekleme ise, önceden belirlenen bir dizi kriteri yerine getirilmesinin sağlanması olarak tanımlanmaktadır (Büyüköztürk, Kılıç-Çakmak, Akgün, Karadeniz, & Demirel, 2013; Yıldırım, & Şimşek, 2016). Araştırmaya dâhil edilme ölçütleri; kronik veya süregen bir hastalığı olma, en az bir ay hastanede tedavi görme ve yetişkinlik yıllarında bulunma olarak belirlenmiştir. Araştırmacının çalışmalarını yürüttüğü Siirt ilinde üç farklı hastanedeki 40 hasta yakını bu çalışmanın çalışma grubunu

# ŞEHR-İ NUH ULUSLARARASI MULTİ DİSİPLİNER ÇALIŞMALAR KONGRESİ

## 8-9 Eylül 2018 / CİZRE - ŞIRNAK

oluşturmaktadır (Ayyıldız, 2016). Araştırmanın çalışma grubuna ilişkin cinsiyet ve yaş dağılımları aşağıda sunulmuştur (Tablo 1).

**Tablo1. Katılımcıların Çeşitli Özelliklere Göre Dağılımı**

Özellikler	Kategoriler	N	%
1. Cinsiyet	1. Erkek	24	60
	2. Kadın	16	40
	TOPLAM	40	100
2.Yaş	1. 21-30	18	45
	2. 31-40	14	35
	3.41-50	8	20
	TOPLAM	40	100

Tablo 1’de görüldüğü gibi, cinsiyet özelliğine göre katılımcıların %60’ı (24) erkek ve %40’ı (16) kadındır. Yaş özelliğine göre ise katılımcıların %45’i (18) 21 ile 30 yaş arasında, %35’i (14) 31 ile 40 yaş arasında ve %20’si (8) 41 ile 50 yaş arasındadır.

### Veri Toplama Aracı

Veri toplama aracı olarak yarı-yapılandırılmış görüşme formu kullanılmıştır. Bu formda hasta yakınlarının kendilerini daha iyi ifade edebilmeleri amacıyla “*Umut..... gibidir (benzerdir), çünkü .....*” şeklinde verilen açık uçlu cümleden yararlanılarak veriler toplanılmıştır. İlgili alanyazın desteğiyle birlikte ortaya konulan metaforların ve bu metaforlara benzetmeler yoluyla yüklenen anlamların derinliğine inilmeye alışılmıştır (Ayyıldız, 2016; TDK, 2018; Yıldırım, & Şimşek, 2016).

### Verilerin Analizi

Bu araştırmada toplanan veriler, NVivo11 programı kullanılarak içerik analizi yöntemi ile çözümlenmiştir. İçerik analizi ile insanların tutumları, inançları, değerleri ve düşünceleri ortaya çıkarılabilir (Stemler, 2001; Yıldırım, & Şimşek, 2016). NVivo programı, kodları özel temalar altında toplamaya, değişik örneklem bulgularını birlikte değerlendirmeye, sonuca hızlı bir şekilde ulaşılmasına imkan vermektedir (Kuş-Saillard, 2009). İçerik analizi ise, belirli kriterlere göre yapılan kodlamalarla bir metnin içindeki kelimelerinin içerik sınıflaması ile özetlendiği, sistematik ve tekrarlanabilir bir yöntem olarak tanımlanmaktadır (Yıldırım, & Şimşek, 2016). Bu araştırmada tüm yazılı kayıtlar deşifre edilerek programa aktarılmıştır. Metinler okunarak Strauss ve Corbin’in (1990) önerileri doğrultusunda kodlama işlemi yapılmıştır. Bu öneriler doğrultusunda, umut kavramı bir tema olarak düşünülmüş ve yazılı alan notları eşliğinde alt temalar oluşturulmuştur. Alt temalar ile katılımcı görüşlerini oluşturan yazılı metinleri ilişkilendirilmiştir. Bunun sonucunda elde edilen veriler görselleştirilerek daha detaylı ve anlaşılır olmasına özen gösterilmiştir. Verilerin analizi sonucunda; hasta yakınlarının ürettikleri metaforlar ortak özelliklerine göre üç alt tema olarak belirlenmiş ve bunlar “*mutluluk*”, “*hayal*”, “*hayal*



# ŞEHR-İ NUH ULUSLARARASI MULTİ DİSİPLİNER ÇALIŞMALAR KONGRESİ

## 8-9 Eylül 2018 / CİZRE - ŞIRNAK

kırıklığı” şeklinde sınıflandırılmıştır. Verilerin analizinde frekans (f) ve yüzdelik (%) değerlerine bakılmıştır.

### Araştırmanın İnanırcılığı ve Tutarlılığı

Nitel araştırmalarda geçerlik, araştırmacının düşündüğü şeyi ölçebilmesi ve araştırmanın sonuçlarının benzer ortam ve durumlara genellenebilir olmasını ifade eder. Güvenirlik ise, nitel araştırmalarda teyit edilebilirlik ve tutarlılık anlamında kullanılmaktadır (Sözbilir, 2011). Bu araştırmada geçerliği sağlamak için yazılı alan notları (transkriptler), açık uçlu soru formunun değerlendirmesi sonrası karşılıklı değerlendirmeler gibi çoklu veri kaynaklarından yararlanılmıştır. Bu araştırmada güvenirliliği sağlamak için ise, açık uçlu sorudan elde edilen bulgular ile kavramsal çerçeve olan umut kavramının karşılaştırılması gibi kontroller araştırma süresi boyunca yapılmıştır. Buna göre Miles ve Huberman'ın (1984)  $Güvenirlik = (Görüş birliği / (Görüş birliği + Görüş ayrılığı)) \times 100$  güvenirlilik formülüne göre en az % 70 düzeyinde bir güvenirlilik yüzdesi bulunmalıdır. Sözü edilen formülün uygulanması sonucunda araştırmacının iki haftalık değerlendirmeleri arasında % 87 oranında uyum tespit edilmiştir. Böylece puanlayıcı güvenirliliğin yüksek olduğu görülmüştür. Bunun yanı sıra bu çalışmada araştırma süreci ayrıntılı bir şekilde aktararak güvenirliliğin yüksek olması sağlanmaya çalışılmıştır.

### BULGULAR

Bu araştırmadan elde edilen veriler doğrultusunda hasta yakınlarının umut kavramına yönelik ifade ettikleri metaforlar, bu metaforların tema ve alt temalara göre sınıflandırılması bu bölümde belirtilmiş olup ilgili katılımcı görüşleri ortaya konulmaya çalışılmıştır. Araştırmadan elde edilen metaforların dağılımına ilişkin bilgiler aşağıda sunulmuştur (Tablo 2).

**Tablo 2.** Umut Kavramına Yönelik Geliştirilen Metaforlar

Metafor Adı	f (n)	Yüzde (%)
Su	6	15
Melek	12	30
Ümitvar olmak	4	10
Yarın	8	20
Rüya	4	10
Israr etmek	2	5
Keşke	4	10
Toplam	40	100

Yapılan içerik analizi sonuçlarına göre toplam 40 metafordan 7 çeşit metafor elde edilmiştir (Tablo 2). Bu analizler sonucunda ifade edilen metaforlar; su, melek, ümitvar olmak, yarın, rüya, çocuk ve keşke'dir. En sık kullanılan metaforun melek olduğu tespit edilmiştir (f=12, %=30). Öte yandan en az geliştirilen metaforun (f=2, %=5); ısrar etmek olduğu saptanmıştır (Tablo 2).

# ŞEHR-İ NUH ULUSLARARASI MULTİ DİSİPLİNER ÇALIŞMALAR KONGRESİ

## 8-9 Eylül 2018 / CİZRE - ŞIRNAK

### Umut

İçerik analizlerini daha görsel olarak ifade etmek amacıyla NVivo programında yapılan model oluşturma çalışması sonucunda umut kavramına ilişkin ortaya çıkan tema, alt tema ve bunlara ilişkin değerler aşağıda sunulmuştur (Tablo 3).

**Tablo 3.** *Umut Teması Altında Toplanan Alt Temalar*

<i>Alt Tema Adı</i>	<i>Metafor Sayısı (f)</i>	<i>Yüzde (%)</i>
Mutluluk	22	55
Hayal	10	25
Hayal Kırıklığı	8	20
Toplam	40	100

Tablo 3'te görüldüğü gibi, umut kavramına yönelik geliştirilen toplam 40 metaforun sınıflandırılması sonucunda üç alt tema elde edilmiştir. Buna göre yapılan içerik analizlerinde hasta yakınlarının en çok 'mutluluk' temasında metafor ürettiği (f=22, %55), ikinci sırada 'hayal' temasında metafor ürettiği (f=10, %25), en az ise 'hayal kırıklığı' temasında metafor ürettiği (f=8, %20) görülmüştür.

**Mutluluk.** Umut kavramını neye ve nasıl benzettikleri ile ilgili geliştirdikleri konusunda katılımcılar en çok mutluluk alt temasına ilişkin görüş bildirmişlerdir (f=22, %55). Bu durumla ilgili bir katılımcı (K21) düşüncesini, '*Umut meleğe benziyor (gibidir), çünkü insanları huzura yönlendiriyor*' şeklinde görüş bildirmiştir. Bununla birlikte umudun yaşamın kökenine benzer olduğunu belirten katılımcıların görüşü ön plana çıkmıştır. Bu konudaki bir katılımcının görüşü (K10), '*Umut suya benziyor (gibidir), çünkü o yaşamın kaynağıdır.*' şeklindedir. Mutluluk alt teması altındaki bir diğer önemli görüş ümitvar olmak metaforuna ilişkindir. Buna örnek olarak K5 kodlu katılımcı, '*Umut ümitvar olmak gibidir, çünkü her an güzel bir haberle karşılaşabiliriz.*' biçiminde vurgulamıştır.

**Hayal.** Umut kavramını neye ve nasıl benzettikleri ile ilgili geliştirdikleri konusunda katılımcılar ikinci sırada hayal alt temasına ilişkin görüş bildirmişlerdir (f=10, %25). Bu durumla ilgili bir katılımcı (K16) düşüncesini, '*Umut rüyaya benziyor (gibidir), çünkü gerçekleşmesi çok zor olan bir durumdur.*' şeklinde açıklamıştır. Bununla birlikte umudun zamanının ve yerinin olmadığını belirten katılımcıların görüşü ön plana çıkmıştır. Bu konuda K2'nin görüşü, '*Umut yarına benziyor (gibidir), çünkü yarın ne olacağı ve nerede olacağımız belli değildir. Her şey bu gündür.*' şeklinde görüşünü ortaya koymuştur.

**Hayal kırıklığı.** Umut kavramını neye ve nasıl benzettikleri ile ilgili geliştirdikleri konusunda katılımcılar en az hayal kırıklığı alt temasına ilişkin görüş bildirmişlerdir (f=8, %20). Bu durumla ilgili K11 düşüncesini, '*Umut ısrar etmek gibidir, çünkü hırslı bir şekilde istenildiğinde umut artıyor. Ama bazen de insan gemileri batıyor.*' şeklinde vurgulamıştır. Öte yandan umudun yaşanması istenmeyen bir duruma benzer olduğunu belirten katılımcıların görüşü ön plana çıkmıştır. Bu konudaki bir katılımcının

# ŞEHR-İ NUH ULUSLARARASI MULTİ DİSİPLİNER ÇALIŞMALAR KONGRESİ

## 8-9 Eylül 2018 / CİZRE - ŞIRNAK

görüşü (K38), 'Umut keşke gibidir, çünkü her geçen gün beklentilerimiz yitip gidiyor.' şeklinde belirtmiştir.

Hasta yakınlarının umut kavramına yönelik ifade ettikleri metaforlar cinsiyet özelliğine göre analiz edildiğinde kadın hasta yakınlarının tamamına yakınının (n=13) umuda kötü baktıkları; erkek hasta yakınlarının ise yarısından fazlasının (n=16) umudu olumsuz buldukları görülmüştür.

### SONUÇ ve ÖNERİLER

Bu çalışmada hasta yakınlarının umut kavramına yönelik düşünceleri metafor yardımıyla ortaya konulmaya çalışılmıştır. Araştırma sonucunda ortaya çıkan 40 çeşit metafor bir tema ve üç alt temada toplanmıştır. Üretilen metaforların ait olduğu kavramsal temalar incelendiğinde, hasta yakınlarının sırasıyla en çok 'mutluluk' (f=22, %55), 'hayal' (f=10, %25) ve 'hayal kırıklığı' (f=8, %20) temalarına ait metafor ürettikleri görülmüştür. Bu sonuçlara göre hasta yakınlarının umut kavramına yönelik metaforik algıları olumsuz nitelermeler çerçevesinde şekillenmiştir. İlgili alanyazın incelendiğinde bu araştırmanın bulgularının önceki çalışmalarla (Akçay, 2011; Aslan vd., 2007; Atik, & Kemer, 2009; Eryılmaz, 2013; Snyder, 2002, 2005; Subaşı vd., 2016; Tarhan, & Bacanlı, 2015, 2016) paralellik arz ettiği görülmektedir. Bu sonuçlara göre hasta yakınlarının umut kavramına yönelik metaforik algıları olumsuz nitelermeler etrafında şekillendiği söylenebilir.

Bu araştırmanın sonuçları, metaforların hasta yakınlarının umut kavramına ilişkin sahip oldukları duygu ve düşüncelerini ortaya çıkarmada güçlü birer araç olarak kullanılabileceğini göstermektedir. Bu bağlamda umut olgusuyla ilgili metaforik algıların araştırılması amacıyla farklı gruplar üzerinde çalışmalar yapılarak alanyazına katkı sağlanabilir. Bu çalışmada hasta yakınlarının umut konusunda farkındalıklarını ortaya konulması amaçlanmıştır. İlerleyen çalışmalarda araştırmacıların umut kavramıyla ilgili toplumsal farkındalığı arttıracak film, video, vb. görsel öğelerin film analizi yöntemiyle araştırmaların yapılması önerilmektedir.

Bu çalışmanın örnekleme yaşları 21-50 arasında olan hasta yakınlarından oluşmakta olan kesitsel bir çalışmadır. Bu açıdan Türkiye kapsamında genelleme yapmak mümkün değildir. Başka çalışmalarda farklı yaş ve cinsiyet özelliklerine göre araştırmalar derinleştirilebilir. Bu çalışmada geçen umut kavramı ilgili alanyazın ile sınırlıdır. Pozitif psikolojinin psikolojik dayanıklılık, travma sonrası gelişim gibi kavramlarıyla umudun birlikte ele alınabileceği çalışmalara yoğunluk verilebilir. Bu çalışma nitel araştırma yöntemlerinden yorumlayıcı olgu bilim desenine dayanmaktadır. Bu araştırmada örneklemede amaçlı örnekleme yöntemlerinden ölçüt örnekleme yöntemi ve veri toplamada açık uçlu soru tekniği kullanılmıştır. Sonraki çalışmalarda durum çalışması gibi farklı yöntem ve teknikler kullanılabilir. Bu yüzden sonuçlar karşılaştırırken ve genellenirken bu sınırlılıklara dikkat edilmelidir.

# ŞEHR-İ NUH ULUSLARARASI MULTİ DİSİPLİNER ÇALIŞMALAR KONGRESİ

## 8-9 Eylül 2018 / CİZRE - ŞIRNAK

### Kaynakça

- Akçay, V. H. (2011). Pozitif psikolojik sermaye kavramı ve işletmelerde sürdürülebilir rekabet üstünlüğünü sağlamadaki rolü. *Gazi Üniversitesi İktisadi ve İdari Bilimler Fakültesi Dergisi*, 13(1), 73-98.
- Akturan, U., & Esen, A. (2013). Fenomenoloji. T. Baş ve U. Akturan (Editörler), *Nitel araştırma yöntemleri: NVivo ile nitel veri analizi, örnekleme, analiz, yorum* (İkinci Baskı). Ankara: Seçkin.
- Arslan, M. M., & Bayrakçı, M. (2006). Metaforik düşünme ve öğrenme yaklaşımının eğitim-öğretim açısından incelenmesi. *Milli Eğitim*, 35(171), 100-108.
- Aslan, Ö., Sekmen, K., Kömürcü, Ş., & Özet, A. (2007). Kanserli hastalarda umut. *CÜ Hemşirelik Yüksekokulu Dergisi*, 11(2), 18-24.
- Atik, G., & Kemer, G. (2009). Psychometric properties of children's hope scale: validity and reliability study. *Elementary Education Online*, 8(2), 379-390.
- Ayyıldız, T. (2016). Üniversite öğrencilerinin dans kavramına yönelik metaforik algılarının analizi. *Gaziantep Üniversitesi Spor Bilimleri Dergisi*, 1(2), 13-25.
- Büyüköztürk, Ş., Kılıç-Çakmak, E., Akgün, Ö.E., Karadeniz, Ş. ve Demirel, F. (2013). *Bilimsel araştırma yöntemleri*. Ankara: Pegem Yayınları.
- Cerit, Y. (2008). Öğretmen kavramı ile ilgili metaforlara ilişkin öğrenci, öğretmen ve yöneticilerin Görüşleri. *Journal of Turkish Educational Sciences*, 6(4), 693-712.
- Coşkun, M. (2010). Lise öğrencilerinin "iklim" kavramıyla ilgili metaforları (zihinsel imgeleri). *Turkish Studies*, 5(3), 919-940.
- Creswell, J. W. (2003). *Research Design: Qualitative, quantitative and mixed methods approaches*, London: Sage Publications
- Çoban, A., & Çeçen, M. A. (2013). The perceptions of Turkish preservice teachers regarding drama practices. *Eğitimde Kuram ve Uygulama*, 9(4), 334-353.
- Eraslan, L. (2011). Sosyolojik metaforlar. *Akademik Bakış Dergisi*, 24, 1-22.
- Eryılmaz, A. (2013). Using of positive psychology on psychological counseling and guidance context on character strength and preventive services. *The Journal of Happiness & Well-Being*, 1(1), 1-22
- Geçit, Y., & Gençer, G. (2010, November). Meslek lisesi 10. sınıf öğrencilerinin coğrafya öğretim programındaki bazı kavramları algılama düzeyleri ve kavram yanlışlıkları. In *International Conference on New Trends in Education and Their Implications* (s. 11-13).
- Kuş-Saillard, E. (2009). *Nvivo8 ile nitel araştırma projeleri*. Ankara: Anı Yayıncılık.
- Lakoff, G., & Johnson, M. (2005). *Metaforlar: Hayat, anlam ve dil* (Çev. G. Y. Demir). İstanbul: Paradigma
- Miles, M. B., & Huberman, A. M. (1984). *Qualitative data analysis*. (İkinci Baskı). Thousand Oaks, CA, US: Sage Publications: Sage. Erişim adresi: <https://books.google.com>.
- Nalçacı, A., & Bektaş, F. (2012). Öğretmen adaylarının okul kavramına ilişkin algıları. *Ahi Evran Üniversitesi Kırşehir Eğitim Fakültesi Dergisi*, 13(1), 239-258.



# ŞEHR-İ NUH ULUSLARARASI MULTİ DİSİPLİNER ÇALIŞMALAR KONGRESİ

## 8-9 Eylül 2018 / CİZRE - ŞIRNAK

- Patton, M. Q. (2005). *Qualitative research*. Newyork: John Wiley & Sons, Ltd.
- Seligman, M. E. (2002). Positive psychology, positive prevention, and positive therapy. *Handbook of positive psychology*, 2(2002), 3-12.
- Saban, A. (2008). “İlköğretim I. kademe öğretmen ve öğrencilerinin bilgi kavramına ilişkin sahip oldukları zihinsel imgeler”. *İlköğretim Online*, 7 (2), 421-455. 21.
- Saban, A. (2009). “Öğretmen adaylarının öğrenci kavramına ilişkin sahip olduğu zihinsel imgeler”. *Türk Eğitim Bilimleri Dergisi*, 7(2), 281-326.
- Snyder, C. R. (2002). Hope theory: Rainbows in the mind. *Psychological inquiry*, 13(4), 249-275.
- Snyder, C. R. (2005). Teaching: The lessons of hope. *Journal of Social and clinical psychology*, 24(1), 72-84.
- Sözbilir, M. (2011). *Nitel veri analizi*. <https://fenitay.files.wordpress.com/2009/02/1112-nitel-arac59ftc4b1rmada-veri-analizi.pdf> adresinden alınmıştır.
- Stemler, S. (2001). An overview of content analysis. *Practical Assessment, Research & Evaluation*, 7(17), 137-146.
- Strauss, A., & Corbin, J. M. (1990). *Basics of qualitative research*. (Volume 15). Newbury Park, CA: Sage. Erişim adresi: [https:// li.suu.edu](https://li.suu.edu).
- Subaşı, H. G., Yıldız, H. N., & Tekin, S. (2016). Kanser hastalarının bakımıyla ilgilenen yakınlarının umut düzeylerinin incelenmesi. *Journal of Turkish Educational Sciences*, 14(2). 109-127.
- Tarhan, S., & Bacanlı, H. (2015). Sürekli umut ölçeği'nin Türkçe'ye uyarlanması: Geçerlik ve güvenirlik çalışması. *The Journal of Happiness & Well-Being*, 3(1), 1-14.
- Tarhan, S. & Bacanlı, H. (2016). İlkokuldan üniversiteye umut kavramının tanımlanması üzerine nitel bir çalışma. *Journal of Qualitative Research in Education*, 4(2), 86-112. [Online] [www.enadonline.com](http://www.enadonline.com).
- Türk Dil Kurumu [TDK]. (2018). *Büyük Türkçe Sözlük*. [http://www.tdk.gov.tr/index.php?option=com\\_bts&view=bts](http://www.tdk.gov.tr/index.php?option=com_bts&view=bts)
- Yıldırım, A., & Şimşek, H. (2016). *Sosyal bilimlerde nitel araştırma yöntemleri* (10. Baskı). Ankara: Seçkin.



# ŞEHR-İ NUH ULUSLARARASI MULTİ DİSİPLİNER ÇALIŞMALAR KONGRESİ

## 8-9 Eylül 2018 / CİZRE - ŞIRNAK

### SOSYAL HİZMETLER PROGRAMI ÖĞRENCİLERİNİN “MÜLTECİLİK” OLGUSUNA YÖNELİK GELİŞTİRDİKLERİ METAFORLAR

Öğr. Gör. Yahya AKTU

Siirt Üniversitesi, Eruh Meslek Yüksekokulu, Sosyal Hizmet ve Danışmanlık Bölümü,  
aktuyahya@gmail.com

#### ÖZET

Günümüzde olumsuz yaşam koşullarından dolayı yaşadığı yerlerden ayrılmak durumunda kalan milyonlarca insanın olduğu görülmektedir. Bireylerin maruz kaldıkları zoraki yerinden edinme, akademik ve bireysel yaşamda, sosyal ve duygusal ilişkilerde olumsuz etkilerini göstermektedir. Mültecilik olgusunun nasıl algılandığının araştırılmasının bu olguyu akademik açıdan yeniden anlamlandırabilmek açısından önem arz etmektedir. Bu bağlamda bu araştırmanın amacı, Sosyal hizmetler programı öğrencilerinin mültecilik olgusuna ilişkin algılarını, metaforlar yardımıyla açığa çıkarmaktır. Nitel araştırma desenlerinden yorumlayıcı olgu bilim (fenomenoloji) desenine dayanan bu çalışmanın örnekleme ölçüt örnekleme yöntemiyle belirlenmiştir. Mültecilik ile ilgili en az bir dönem ders gören ve Siirt Üniversitesi Eruh Meslek Yüksekokulu Sosyal Hizmetler programındaki 50 öğrenci bu çalışmanın örneklemini oluşturmuştur. Verilerin toplanmasında metafor üretme kalıbı olan “Mültecilik ..... gibidir (benzerdir), çünkü .....” şeklinde verilen yarım bırakılmış bir cümleden yararlanılmıştır. Verilerin analizinde ise, bilgisayar destekli nitel veri analizi programından (NVivo) yararlanılarak içerik analizi yöntemi ile veriler çözümlenmiştir. Yapılan içerik analizi sonuçlarına göre toplam 12 farklı metafor elde edilmiştir. Sözü edilen bu metaforların analizleri sonucunda oluşturulan temalara göre öğrencilerin en çok ‘*yurtsuzluk*’ teması altında toplanan metafor ürettiği görülmüştür. Öğrencilerin ikinci sırada ‘*savunmasız*’ temasına bağlı metafor ürettiği ve son sırada ise ‘*kayboluş*’ teması altında metafor ürettiği tespit edilmiştir. Bu sonuçlara göre Sosyal hizmetler programı öğrencilerinin mültecilik olgusuna yönelik metaforik algıları olumsuz nitelermeler çerçevesinde şekillendiği söylenebilir. Araştırmanın sonuçları, metaforların, öğrencilerin “mültecilik” kavramına ilişkin sahip oldukları duygu ve düşüncelerini ortaya çıkarmada güçlü birer araç olarak kullanılabileceğini göstermektedir. İlerleyen çalışmalarda araştırmacıların mültecilik kavramıyla ilgili toplumsal farkındalığı arttıracak film, video, resim vb. görsel öğelerin kullanılması önerilmektedir.

**Anahtar Kelimeler:** Mültecilik, Olgu Bilim, Metafor

#### GİRİŞ

Doğal afetlerden daha çok insan kaynaklı afetler yüzünden insanlar yer değiştirmek zorunda kalmaktadırlar. Savaş ve bulaşıcı hastalık gibi insanların neden olduğu felaketler sonucunda birçok insan coğrafi açıdan yerinden edilmektedir. Savaşların son yıllarda arttığı Ortadoğu bölgesinde bir ülke olarak Türkiye, yurdundan edilen pek çok insana kucak açmaktadır (Kartal, & Başçı, 2014). 2011 yılı Suriye iç savaşından bu yana sığınmacı akınına uğrayan Türkiye (Tunç, 2015), Birleşmiş Milletler Mülteciler

## ŞEHR-İ NUH ULUSLARARASI MULTİ DİSİPLİNER ÇALIŞMALAR KONGRESİ 8-9 Eylül 2018 / CİZRE - ŞIRNAK

Yüksek Komiserliği (UNHCR, 2017) raporlarına göre yakın gelecekte en çok mülteci ağırlayan ülke olacaktır.

*Mülteci*, ırkı, dini, toplumsal mensubiyeti veya siyasi görüşü nedeniyle zulüm göreceği korkusuyla ülkesinden ayrılan ve dönmek istemeyen birey olarak tanımlanmaktadır (Birleşmiş Milletler [BM], 1951). Mültecilikle ilgili alanyazın (bk., Castles, & Miller, 2008; Deutsche Welle, 2013; Gökçan, Açıkyıldız, & Ataman, 2015; Karal, 2013; UNHCR, 2017) incelendiğinde daha çok Afganistan, Sudan, Irak, Somali ve Suriye'den gelen mültecilerin batı ülkelerine daha iyi bir yaşam için sığınma talebinde buldukları görülmektedir. Türkiye'de daha iyi yaşam koşullarını barındırması açısından mülteciler için talep edilen bir ülke konumundadır (Kartal, & Başçı, 2014). Çünkü yukarıda sözü edilen ülkelere nispeten Türkiye'nin daha iyi olanaklara sahip olduğu ifade edilebilir.

Başka ülkelerde yaşamlarını sürdürmek durumunda kalan mülteciler birçok sorunla karşılaşmaktadırlar. Öte yandan onları kabul eden ülkeler de çeşitli sorunlar yaşayabilmektedir (BM, 1951; Recber, 2014). Bu bağlamda Türkiye, kültürel farklılık, iletişim engelleri, uyum problemleri ve başa çıkma yöntemleri açısından mültecilere pek çok alanda yardım etmek durumunda kalmaktadır (Tunç, 2015). Bu çalışmada mültecilerle hizmet sunmaları beklenen Sosyal Hizmetler programı öğrencilerinin mülteciliği nasıl algıladıklarını metafor yardımıyla ortaya konulmaya çalışılmıştır.

Günümüzde mültecilik kavramı görsel ve yazılı basın ve yayın organlarında güncelliğini korumaktadır. Bu noktadan hareketle metaforlar yardımıyla mültecilik kavramının daha iyi anlaşılabilmesi amacıyla bu çalışma yapılmıştır. *Metafor*, bir kelimeyi veya kavramı kabul edilenin dışında başka anlamlara gelecek biçimde kullanma, mecaz olarak tanımlanmaktadır (Türk Dil Kurumu [TDK], 2017). Başka bir tanıma göre metafor, bir olguyu veya nesneyi başka bir olgu veya nesne ile yeniden ve değişik bakış açılarıyla bağlantı kurularak ifade etmeyi sağlayan bilişsel bir süreçtir (Eraslan, 2011).

Bir kavramı veya olguyu metafor yardımıyla anlatmak kavramın çağrıştırdığı imgesel olguyu da açığa çıkarmaktadır. Bu imgeler belirtilen kavrama ilişkin duygu ve düşünceleri belirli şekillerde ortaya çıkarabilir (Ayyıldız, 2016). Yeni bir kavram öğrenilirken bilinen başka kavramlarla benzerliği üzerinden tanımlamalar yapılabilmektedir. Bu açıdan mültecilik kavramını ortaya koymada metafor kullanımı faydalı bir araç olduğu söylenebilir (Geçit, & Gençer, 2010). Lakoff ve Johnson'a (2005) göre metaforlar, gündelik yaşantılara dayanmakta, soyut düşünceyi somuta dönüştürmekte, anlamsal bir bütünlük oluşturmaktadır. Metaforla ilgili yapılan (Arslan, & Bayrakçı, 2006; Saban, 2008, 2009; Cerit, 2008; Coşkun, 2010; Eraslan, 2011; Nalçacı, & Bektaş, 2012) çalışmalarda metaforun iki olgu arasında bağlantı görevini sergilendiği görülmüştür. Olgular arasındaki bağlantılar yeni bilişsel yapılar meydana getirmektedir. Bu yapılar arasındaki bağlantı sayısı arttıkça öğrenilen bilginin kalıcılığı da artmaktadır (Çoban, & Çeçen, 2013). Dolayısıyla bu çalışmada mültecilik olgusunu açıklığa kavuşturmak amacıyla etkili bir araç olan metafor tekniği kullanılmıştır.

# ŞEHR-İ NUH ULUSLARARASI MULTİ DİSİPLİNER ÇALIŞMALAR KONGRESİ

## 8-9 Eylül 2018 / CİZRE - ŞIRNAK

Mülteci konumundaki bireylerle çalışmak durumunda olan Sosyal Hizmetler programı öğrencilerinin mülteciliğe bakış açısının nasıl olduğu önem arz etmektedir. Çünkü bu program mezunlarının mültecilerin yaşayabileceği kamu hizmetlerinden yararlanma, barınma, ekonomik ve güvenlik kaygıları konularında bilgilendirme (Tunç, 2015) ve uyum çalışmaları yapmaları beklenmektedir. Bu bağlamda Sosyal Hizmetler programı öğrencilerinin mültecilik kavramının ne anlama geldiğini bilmeleri, mültecilik kavramına yönelik farkındalık düzeylerini arttırmaları ve bu konuyla ilgili varsa yanlış öğrenilen bir bilginin düzeltilmesi açısından bu çalışmanın değerli olduğu düşünülmektedir. İlgili alanyazındaki sonuç ve önerilerden hareketle bu araştırmanın amacı, sosyal hizmetler programı öğrencilerinin mültecilik kavramına ilişkin algılarını, metaforlar yardımıyla açığa çıkarmaktır.

## YÖNTEM

### Araştırmanın Modeli

Bu çalışmada sosyal hizmetler programı öğrencilerinin mültecilik kavramına ilişkin algılarını incelemek için nitel araştırma yaklaşımlarından yorumlayıcı olgu bilim (fenomenoloji) deseni kullanılmıştır. Yorumlayıcı olgu bilim deseni, bireysel deneyimlere, algılamalara göre olgulara ve durumlara yüklenen anlamları inceleyen bir araştırma modeli olarak belirtilmektedir (Creswell, 2003). Bu desende öznel deneyimler ve bireysel algılamalar ve olaylara yüklenen anlamlar incelenmektedir (Akturan, & Esen, 2013). Bu bağlamda bu çalışmada metafor tekniği kullanılarak sosyal hizmetler programı öğrencilerinin mültecilik kavramını nasıl algıladıkları anlaşılmaya çalışılmıştır.

### Çalışma Grubu

Bu araştırmanın örnekleme, nitel modelde kullanılan amaçlı örnekleme yaklaşımlarından biri olan ölçüt örnekleme yöntemi ile seçilmiştir. Amaçlı örnekleme, derinlemesine araştırma fırsatını bulabilmek için araştırmanın amacı doğrultusunda zengin bilgi kaynaklarının seçilmesi (Patton, 2005); ölçüt örnekleme ise, önceden belirlenen bir dizi kriteri yerine getirilmesinin sağlanması olarak tanımlanmaktadır (Büyüköztürk, Kılıç-Çakmak, Akgün, Karadeniz, & Demirel, 2013; Yıldırım, & Şimşek, 2016). Araştırmanın çalışma grubunu Siirt Üniversitesi Eruh Meslek Yüksekokulu'nda 2017-2018 Eğitim Öğretim yılında Sosyal Hizmetler ön lisans programında öğrenim gören ve eğitimleri boyunca en az iki yarıyıldan mültecilik olgusunun işlendiği dersleri almış öğrenciler arasından amaçlı örneklem yoluyla seçilmiş 50 öğrenci oluşturmaktadır (Ayyıldız, 2016). Araştırmanın çalışma grubuna ilişkin cinsiyet ve yaş dağılımları aşağıda sunulmuştur (Tablo 1).

**Tablo1. Katılımcıların Çeşitli Özelliklere Göre Dağılımı**

Özellikler	Kategoriler	N	%
1. Cinsiyet	1. Erkek	15	30
	2. Kadın	35	70

# ŞEHR-İ NUH ULUSLARARASI MULTİ DİSİPLİNER ÇALIŞMALAR KONGRESİ

## 8-9 Eylül 2018 / CİZRE - ŞIRNAK

	TOPLAM	50	100
2.Yaş	1. 17-20	28	56
	2. 21-25	22	44
	TOPLAM	50	100

Tablo 1’de görüldüğü gibi, cinsiyet özelliğine göre katılımcıların %30’u (15) erkek ve %70’i (35) kadındır. Yaş özelliğine göre ise katılımcıların %56’sı (28) 17 ile 20 yaş arasında, %44’ü (22) 21 ile 25 yaş arasındadır.

### Veri Toplama Aracı

Araştırmaya katılan öğrencilerin mültecilik olgusuna ilişkin sahip oldukları algılarını ortaya çıkarmak amacı ile “*Mültecilik ..... gibidir, çünkü .....*” açık uçlu cümlesi verilerek tamamlamaları istenmiştir. Üniversite öğrencilerinin el yazıları üzerinden geliştirdikleri metaforlar toplanmış ve değerlendirilmiştir. İlgili alanyazın desteğiyle birlikte ortaya konulan metaforların ve bu metaforlara benzetmeler yoluyla yüklenilen anlamların derinliğine inilmeye alışılmıştır (Ayyıldız, 2016; TDK, 2017; Yıldırım, & Şimşek, 2016).

### Verilerin Analizi

Bu araştırmada toplanan veriler, NVivo8.0 programı kullanılarak içerik analizi yöntemi ile çözümlenmiştir. İçerik analizi ile insanların tutumları, inançları, değerleri ve düşünceleri ortaya çıkarılabilir (Stemler, 2001; Yıldırım, & Şimşek, 2016). NVivo programı, kodları özel temalar altında toplamaya, değişik örneklem bulgularını birlikte değerlendirmeye, sonuca hızlı bir şekilde ulaşılmasına imkan vermektedir (Kuş-Saillard, 2009). İçerik analizi ise, belirli kriterlere göre yapılan kodlamalarla bir metnin içindeki kelimelerinin içerik sınıflaması ile özetlendiği, sistematik ve tekrarlanabilir bir yöntem olarak tanımlanmaktadır (Yıldırım, & Şimşek, 2016). Bu araştırmada tüm yazılı kayıtlar deşifre edilerek programa aktarılmıştır. Metinler okunarak Strauss ve Corbin’in (1990) önerileri doğrultusunda kodlama işlemi yapılmıştır. Bu öneriler doğrultusunda, mültecilik kavramı bir tema olarak düşünülmüş ve yazılı alan notları eşliğinde alt temalar oluşturulmuştur. Alt temalar ile katılımcı görüşlerini oluşturan yazılı metinleri ilişkilendirilmiştir. Bunun sonucunda elde edilen veriler görselleştirilerek daha detaylı ve anlaşılır olmasına özen gösterilmiştir. Verilerin analizi sonucunda; öğrencilerin ürettikleri metaforlar ortak özelliklerine göre 3 alt tema belirlenmiş ve bunlar “*yurtsuzluk*”, “*savunmasız*”, “*kayboluş*” şeklinde sınıflandırılmıştır. Verilerin analizinde frekans (f) ve yüzdelik (%) değerlerine bakılmıştır (Ayyıldız, 2016).



# ŞEHR-İ NUH ULUSLARARASI MULTİ DİSİPLİNER ÇALIŞMALAR KONGRESİ

## 8-9 Eylül 2018 / CİZRE - ŞIRNAK

### Araştırmanın İnanırcılığı ve Tutarlılığı

Nitel araştırmalarda geçerlik, araştırmacının düşündüğü şeyi ölçebilmesi ve araştırmanın sonuçlarının benzer ortam ve durumlara genellenebilir olmasını ifade eder. Güvenirlik ise, nitel araştırmalarda teyit edilebilirlik ve tutarlılık anlamında kullanılmaktadır (Sözbilir, 2011). Bu araştırmada geçerliği sağlamak için yazılı alan notları (transkriptler), açık uçlu soru formunun değerlendirmesi sonrası karşılıklı değerlendirmeler gibi çoklu veri kaynaklarından yararlanılmıştır. Bu araştırmada güvenirligi sağlamak için ise, açık uçlu sorudan elde edilen bulgular ile kavramsal çerçeve olan mültecilik kavramının karşılaştırılması gibi kontroller araştırma süresi boyunca yapılmıştır. Buna göre Miles ve Huberman'ın (1984)  $Güvenirlik = (Görüş\ birliğı / (Görüş\ birliğı + Görüş\ ayrılığı)) \times 100$  güvenirlilik formülüne göre en az % 70 düzeyinde bir güvenirlilik yüzdesi bulunmalıdır. Sözü edilen formülün uygulanması sonucunda araştırmacının iki haftalık değerlendirmeleri arasında % 85 oranında uyum tespit edilmiştir. Böylece puanlayıcı güvenirliliğin yüksek olduğu görülmüştür. Bunun yanı sıra bu çalışmada araştırma süreci ayrıntılı bir şekilde aktararak güvenirliliğin yüksek olması sağlanmaya çalışılmıştır.

### BULGULAR

Bu araştırmadan elde edilen veriler doğrultusunda üniversite öğrencilerinin mültecilik kavramına yönelik ifade ettikleri metaforlar, bu metaforların tema ve alt temalara göre sınıflandırılması bu bölümde belirtilmiş olup ilgili katılımcı görüşleri ortaya konulmaya çalışılmıştır. Araştırmadan elde edilen metaforların dağılımına ilişkin bilgiler aşağıda sunulmuştur (Tablo 2).

**Tablo 2. Mültecilik Kavramına Yönelik Geliştirilen Metaforlar**

Metafor Adı	f (n)	Yüzde (%)
Bebek	5	10
Sahipsiz eşya	3	6
Kaplumbağa	7	14
Öğrenci	3	6
Kuş	10	20
Üvey evlat	7	14
Ağaç	2	4
Gemi	3	6
Konargöçer	1	2
Sokak Çocuğu	3	6
Gözyaşı	1	2
İstenmeyen Çocuk	5	10
Toplam	50	100

Yapılan içerik analizi sonuçlarına göre toplam 50 metafordan 12 çeşit metafor elde edilmiştir, bu metaforlar olumsuzluk kategorisi altında toplanmıştır (Tablo 2). Bu analizler sonucunda en çok ifade



# ŞEHR-İ NUH ULUSLARARASI MULTİ DİSİPLİNER ÇALIŞMALAR KONGRESİ

## 8-9 Eylül 2018 / CİZRE - ŞIRNAK

edilen metaforlar; bebek, sahipsiz eşya, kaplumbağa, öğrenci, kuş, üvey evlat, ağaç, gemi, konargöçer, sokak çocuğu, gözyaşı ve istenmeyen çocuk olduğu görülmüştür. En sık kullanılan metaforlar arasında ise kuş olduğu tespit edilmiştir (f=10, %=20). Öte yandan en az geliştirilen metaforlar (f=1, %=2); konargöçer ve gözyaşı olduğu saptanmıştır (Tablo 2).

### Mültecilik

İçerik analizlerini daha görsel olarak ifade etmek amacıyla NVivo programında yapılan model oluşturma çalışması sonucunda mültecilik kavramına ilişkin ortaya çıkan tema, alt tema ve bunlara ilişkin değerler aşağıda sunulmuştur (Tablo 3).

**Tablo 3.** Mültecilik Teması Altında Toplanan Alt Temalar

Alt Tema Adı	Metafor Sayısı (f)	Yüzde (%)
Yurtsuzluk	22	44
Savunmasız	16	32
Kayboluş	12	24
Toplam	50	100

Tablo 3'te görüldüğü gibi, mültecilik kavramına yönelik geliştirilen toplam 12 çeşit metaforun sınıflandırılması sonucunda üç alt tema elde edilmiştir. Buna göre yapılan içerik analizlerinde üniversite öğrencilerinin en çok 'yurtsuzluk' temasında metafor ürettiği (f=22, %44), en az ise 'kayboluş' temasında metafor ürettiği (f=12, %24) görülmüştür. Üniversite öğrencilerinin ürettikleri metaforlardan elde edilen bir diğer tema ise 'savunmasız' olarak sınıflandırılmıştır (f=16, %32).

**Yurtsuzluk.** Mülteciliği neye ve nasıl benzettikleri ile ilgili geliştirdikleri konusunda katılımcılar en çok yurtsuzluk alt temasına ilişkin görüş bildirmişlerdir (f=22, %44). Bu durumla ilgili bir katılımcı (K5) düşüncesini, 'Mültecilik yuvasız kuşa benzer (gibidir), çünkü nereden nereye gideceğini ve nereye varacağını bilemez' şeklinde görüş bildirmiştir. Bununla birlikte mülteciliğin yaşamın temsiliyeti açısından insan nesline benzer olduğunu belirten katılımcıların görüşü ön plana çıkmıştır. Bu konudaki bir katılımcının görüşü (K39), 'Mültecilik köksüz ağaca benzer (gibidir), çünkü gittiği her yerde köklerini, kendi aslını aramaya çalışır' şeklindedir. Yurtsuzluk alt teması altındaki bir diğer önemli görüş kaplumbağa metaforuna ilişkindir. Buna örnek olarak K31 kodlu katılımcı, 'Mültecilik kaplumbağaya benzer (gibidir), çünkü evini sırtına alıp yol alır, gideceği yer belli değildir' biçiminde vurgulamıştır.

## ŞEHR-İ NUH ULUSLARARASI MULTİ DİSİPLİNER ÇALIŞMALAR KONGRESİ 8-9 Eylül 2018 / CİZRE - ŞIRNAK

**Savunmasız.** Mülteciliği neye ve nasıl benzettikleri ile ilgili geliştirdikleri konusunda katılımcılar ikinci sırada savunmasız alt temasına ilişkin görüş bildirmişlerdir (f=16, %32). Bu durumla ilgili bir katılımcı (K15) düşüncesini, *'Mültecilik bebeğe benzer (gibidir), çünkü nereye geldiğini, onun neleri beklediğini bilemez'* şeklinde düşüncelerini açıklamıştır. Bununla birlikte mülteciliğin yönünün ve güvenliğinin olmadığını belirten katılımcıların görüşü ön plana çıkmıştır. Bu konuda K43'ün görüşü, *Mültecilik fırtınaya yakalanan gemiye benzer (gibidir), çünkü oradan oraya savrulup tek başına ne yapacağını bilemez'* şeklinde görüşünü ortaya koymuştur.

**Kayboluş.** Mülteciliği neye ve nasıl benzettikleri ile ilgili geliştirdikleri konusunda katılımcılar en az kayboluş alt temasına ilişkin görüş bildirmişlerdir (f=12, %24). Bu durumla ilgili K17 düşüncesini, *'Mültecilik kaplumbağaya benzer (gibidir), çünkü evini sırtına alıp yol alır, gideceği yer belli değildir'* şeklinde vurgulamıştır. Öte yandan mülteciliğin ödünç alınan bir nesneye benzer olduğunu belirten katılımcıların görüşü ön plana çıkmıştır. Bu konudaki bir katılımcının görüşü (K29), *Mültecilik başkasının eşyasını kullanmaya benzer (gibidir), çünkü olmadığın bir ülkede, bilmediğin örf ve adetleri yaşamak zorunda kalırsın'* şeklinde belirtmiştir.

### SONUÇ ve ÖNERİLER

Bu çalışmada Sosyal Hizmetler programı öğrencilerinin mültecilik kavramına yönelik düşünceleri metafor yardımıyla ortaya konulmaya çalışılmıştır. Araştırma sonucunda ortaya çıkan 50 çeşit metafor bir tema ve üç alt temada toplanmıştır. Üretilen metaforların ait olduğu kavramsal temalar incelendiğinde, öğrencilerin sırasıyla en çok *"yurtsuzluk"* (f=22, %44), *"savunmasız"* (f=16, %32) ve *"kayboluş"* (f=12, %24), temalarına ait metafor ürettikleri görülmüştür. Bu sonuçlara göre Sosyal Hizmetler programı öğrencilerinin mültecilik kavramına yönelik metaforik algıları olumsuz nitelermeler çerçevesinde şekillenmiştir. İlgili alanyazın incelendiğinde bu araştırmanın bulgularının önceki çalışmalarla paralellik arz ettiği görülmektedir (Kartal, & Başçı, 2014; Recber, 2014; Tunç, 2015). Bu sonuçlara göre üniversite öğrencilerinin mültecilik kavramına yönelik metaforik algıları olumsuz nitelermeler etrafında şekillendiği söylenebilir.

Bu araştırmanın sonuçları, metaforların, öğrencilerin "mültecilik" kavramına ilişkin sahip oldukları duygu ve düşüncelerini ortaya çıkarmada güçlü birer araç olarak kullanılabileceğini göstermektedir. Bu bağlamda mültecilikle ilgili metaforik algıların araştırılması amacıyla farklı gruplar üzerinde çalışmalar yapılarak alanyazına katkı sağlanabilir. Bu çalışmada Sosyal Hizmetler programı öğrencilerinin mültecilik konusunda farkındalıklarını ortaya konulması amaçlanmıştır. İlerleyen çalışmalarda araştırmacıların mültecilik kavramıyla ilgili toplumsal farkındalığı arttıracak film, video, vb. görsel öğelerin film analizi yöntemiyle araştırmaların yapılması önerilmektedir.

Bu çalışmanın örneklemini yaşları 17-25 arasında olan üniversite öğrencilerinden oluşmakta olan kesitsel bir çalışmadır. Bu açıdan Türkiye kapsamında genelleme yapmak mümkün değildir. Başka

# ŞEHR-İ NUH ULUSLARARASI MULTİ DİSİPLİNER ÇALIŞMALAR KONGRESİ

## 8-9 Eylül 2018 / CİZRE - ŞIRNAK

çalışmalarda farklı yaş ve cinsiyet özelliklerine göre araştırmalar derinleştirilebilir. Bu çalışmada geçen mültecilik kavramı ilgili alanyazın ile sınırlıdır. Göç, uyum, stres gibi kavramlarla mülteciliğin birlikte ele alınabileceği çalışmalara yoğunluk verilebilir. Bu çalışma nitel araştırma yöntemlerinden yorumlayıcı olgu bilim desenine dayanmaktadır. Bu araştırmada örneklemede amaçlı örnekleme yöntemlerinden ölçüt örnekleme yöntemi ve veri toplamada açık uçlu soru tekniği kullanılmıştır. Sonraki çalışmalarda durum çalışması gibi farklı yöntem ve teknikler kullanılabilir. Bu yüzden sonuçlar karşılaştırırken ve genellenirken bu sınırlılıklara dikkat edilmelidir.

### Kaynakça

- Akturan, U., & Esen, A. (2013). Fenomenoloji. T. Baş ve U. Akturan (Editörler), *Nitel araştırma yöntemleri: NVivo ile nitel veri analizi, örnekleme, analiz, yorum* (İkinci Baskı). Ankara: Seçkin.
- Arslan, M. M., & Bayrakçı, M. (2006). Metaforik düşünme ve öğrenme yaklaşımının eğitim-öğretim açısından incelenmesi. *Milli Eğitim*, 35(171), 100-108.
- Ayyıldız, T. (2016). Üniversite öğrencilerinin dans kavramına yönelik metaforik algılarının analizi. *Gaziantep Üniversitesi Spor Bilimleri Dergisi*, 1(2), 13-25.
- Birleşmiş Milletler [BM] (1951). Mültecilerin Hukuki Durumlarına İlişkin Cenevre Sözleşmesi. Erişim tarihi: Mayıs 2018 [www.multeci.org.tr/wp-content/uploads/2016/12/1951-Cenevre-Sozlesmesi-1.pdf](http://www.multeci.org.tr/wp-content/uploads/2016/12/1951-Cenevre-Sozlesmesi-1.pdf)
- Büyüköztürk, Ş., Kılıç-Çakmak, E., Akgün, Ö.E., Karadeniz, Ş. ve Demirel, F. (2013). *Bilimsel araştırma yöntemleri*. Ankara: Pegem Yayınları.
- Cerit, Y. (2008). Öğretmen kavramı ile ilgili metaforlara ilişkin öğrenci, öğretmen ve yöneticilerin Görüşleri. *Journal of Turkish Educational Sciences*, 6(4), 693-712.
- Coşkun, M. (2010). Lise öğrencilerinin “iklim” kavramıyla ilgili metaforları (zihinsel imgeleri). *Turkish Studies*, 5(3), 919-940.
- Creswell, J. W. (2003). *Research Design: Qualitative, quantitative and mixed methods approaches*, London: Sage Publications
- Çoban, A., & Çeçen, M. A. (2013). The perceptions of Turkish preservice teachers regarding drama practices. *Eğitimde Kuram ve Uygulama*, 9(4), 334-353.
- Eraslan, L. (2011). Sosyolojik metaforlar. *Akademik Bakış Dergisi*, 24, 1-22.
- Geçit, Y., & Gençer, G. (2010, November). Meslek lisesi 10. sınıf öğrencilerinin coğrafya öğretim programındaki bazı kavramları algılama düzeyleri ve kavram yanlışlıkları. In *International Conference on New Trends in Education and Their Implications* (pp. 11-13).
- Kartal, B., & Başçı, A. G. E. (2014). Türkiye'ye yönelik mülteci ve sığınmacı hareketleri. *Celal Bayar Üniversitesi Sosyal Bilimler Dergisi*, 12(2), 275-299
- Kuş-Saillard, E. (2009). *Nvivo8 ile nitel araştırma projeleri*. Ankara: Anı Yayıncılık.
- Lakoff, G., & Johnson, M. (2005). *Metaforlar: Hayat, anlam ve dil* (Çev. G. Y. Demir). İstanbul: Paradigma

## ŞEHR-İ NUH ULUSLARARASI MULTİ DİSİPLİNER ÇALIŞMALAR KONGRESİ 8-9 Eylül 2018 / CİZRE - ŞIRNAK

- Miles, M. B., & Huberman, A. M. (1984). *Qualitative data analysis*. (İkinci Baskı). Thousand Oaks, CA, US: Sage Publications: Sage. Erişim adresi: <https://books.google.com>.
- Nalçacı, A., & Bektaş, F. (2012). Öğretmen adaylarının okul kavramına ilişkin algıları. *Ahi Evran Üniversitesi Kırşehir Eğitim Fakültesi Dergisi*, 13(1), 239-258.
- Patton, M. Q. (2005). *Qualitative research*. Newyork: John Wiley & Sons, Ltd.
- Recber, S. (2014). *Hayatın yok yerindekiler: Mülteciler ve sığınmacılar*. Presented at VI. Sosyal İnsan Hakları Ulusal Sempozyumu (Eskişehir).
- Saban, A. (2008). “İlköğretim I. kademe öğretmen ve öğrencilerinin bilgi kavramına ilişkin sahip oldukları zihinsel imgeler”. *İlköğretim Online*, 7 (2), 421-455. 21.
- Saban, A. (2009). “Öğretmen adaylarının öğrenci kavramına ilişkin sahip olduğu zihinsel imgeler”. *Türk Eğitim Bilimleri Dergisi*, 7(2), 281-326.
- Sözbilir, M. (2011). *Nitel veri analizi*. <https://fenitay.files.wordpress.com/2009/02/1112-nitel-arac59ftc4b1rmada-veri-analizi.pdf> adresinden alınmıştır.
- Stemler, S. (2001). An overview of content analysis. *Practical Assessment, Research & Evaluation*, 7(17), 137-146.
- Strauss, A., & Corbin, J. M. (1990). *Basics of qualitative research*. (Volume 15). Newbury Park, CA: Sage. Erişim adresi: [https:// li.suu.edu](https://li.suu.edu).
- Tunç, A. Ş. (2015). Mülteci davranışı ve toplumsal etkileri: Türkiye’deki Suriyelilere ilişkin bir değerlendirme. *Tesam Akademi Dergisi*, 2(2), 29-63.
- United Nations High Commissioner for Refugees (2017). *Global Trends, Mid-Year Trends Report*. The UN Refugee Agency, Erişim tarihi: Mayıs 2018 [www.unhcr.org/5aaa4fd27.pdf](http://www.unhcr.org/5aaa4fd27.pdf)
- Yıldırım, A., & Şimşek, H. (2016). *Sosyal bilimlerde nitel araştırma yöntemleri* (10. Baskı). Ankara: Seçkin.

ŞEHR-İ NUH



# ŞEHR-İ NUH ULUSLARARASI MULTİ DİSİPLİNER ÇALIŞMALAR KONGRESİ 8-9 Eylül 2018 / CİZRE - ŞIRNAK

## ŞEHİR İÇİ ŞOFÖRLERİNİN “TRAFİK CANAVARI” KAVRAMINA YÖNELİK GÖRÜŞLERİ

Öğr. Gör. Yahya AKTU

Siirt Üniversitesi, Eruh Meslek Yüksekokulu, Sosyal Hizmet ve Danışmanlık Bölümü,  
aktuyahya@gmail.com

### ÖZET

Trafik, insan nüfusunun yoğun olduğu şehirlerde önemli sorunlardan biri olmaya devam etmektedir. Yapılan araştırmalar trafik kazalarının daha çok şehir merkezlerindeki işlek caddelerinde meydana geldiğini göstermektedir. Bu kazalarla en çok karşılaşan bireylerin şehir içi şoförlerinin olduğu açıktır. Dolayısıyla şehir içi servis şoförlerinin trafik kazalarına bakışının araştırılması önem arz etmektedir. Trafik canavarı kavramının trafik kazalarıyla özdeşleştiğini söylemek mümkündür. Bu bağlamda, bu araştırmanın amacı, şehir içi servis şoförlerinin trafik canavarı kavramına ilişkin görüşlerini, metaforlar yardımıyla açığa çıkarmaktır. Bu araştırma nitel araştırma yaklaşımlarından yorumlayıcı olgu bilim (fenomenoloji) desenine dayanmaktadır. Şehir içi servis şoförlerinin trafik canavarı kavramına ilişkin algılarını ortaya çıkarmak amacıyla amaçlı örnekleme yöntemlerinden ölçüt örnekleme tercih edilmiştir. Araştırmacının çalışmalarını yürüttüğü Malatya, Mardin, Diyarbakır ve Siirt şehirlerindeki yaşları, cinsiyetleri, medeni durumları ve meslekleri farklı 30 şehir içi servis şoförü bu çalışmanın çalışma grubunu oluşturmaktadır. Veri toplama aracı olarak yarı-yapılandırılmış görüşme formu kullanılmıştır. Bu formda yaşlı bireylerin kendilerini daha iyi ifade edebilmeleri amacıyla “*Trafik canavarı ..... gibidir (benzerdir), çünkü .....*” şeklinde verilen açık uçlu cümleden yararlanılarak veriler toplanılmıştır. Verilerin analizinde bilgisayar destekli nitel veri analizi programından (NVivo11) yararlanılarak içerik analizi yöntemi ile veriler çözümlenmiştir. Yapılan içerik analizi sonuçlarına göre toplam 12 çeşit metafor elde edilmiştir. Sözü edilen bu metaforların analizleri sonucunda oluşturulan temalara göre şehir içi şoförlerinin en çok ‘ölüm’ temasında metafor ürettiği, en az ise ‘acelecilik’ temasında metafor ürettiği görülmüştür. Cinsiyet özelliğine göre kadınların erkeklere göre trafik canavarı kavramına daha olumsuz baktıkları sonucuna varılmıştır. Araştırmanın sonuçları, metaforların, şehir içi servis şoförlerinin “trafik canavarı” kavramına ilişkin sahip oldukları duygu ve düşüncelerini ortaya çıkarmada güçlü birer araç olarak kullanılabilceğini göstermektedir.

**Anahtar Kelimeler:** Trafik canavarı, Şehir içi şoförler, Olgu Bilim, Metafor



# ŞEHR-İ NUH ULUSLARARASI MULTİ DİSİPLİNER ÇALIŞMALAR KONGRESİ

## 8-9 Eylül 2018 / CİZRE - ŞIRNAK

### GİRİŞ

Trafik, insan nüfusunun yoğun olduğu şehirlerde önemli sorunlardan biri olmaya devam etmektedir. Dünya çapında her gün giderek artan ölümlü ve yaralanmalı trafik kazaları meydana gelmektedir (Dünya Sağlık Örgütü [WHO], 2018; Özer, & Öz, 2018; Öztürk, Hatipoğlu, & Özsoy, 2014). Türkiye gibi gelişmekte olan ülkelerde çözüm bekleyen sorunların başında trafik kazaları gelmektedir. Trafik kazalarının önemli bir kısmı şehir içi kavşaklarında meydana gelmektedir (Emniyet Genel Müdürlüğü [EGM], 2018).

Trafik kazalarında %90 ile en büyük pay kusurlu sürücü davranışları yer almaktadır (EGM, 2018). Sürücülerin kural ihlali, ihmal ve dalgınlık gibi davranışlar sonucunda karışıklı kazalarda iletişim ve kişilik özelliklerinin payı bulunmaktadır (Eşiyok, Yasak, & Korkusuz, 2007). Araştırmalar negatif kişilik özellikleriyle sürücülerin neden olduğu trafik kazalarının ilişkili olduğunu göstermektedir (Özer, & Öz, 2018; Tokat, & Kara, 2015). Bu bağlamda trafikte insanların içinde buldukları psikolojik durumlarının kaza yaşanma riskine etkisi bulunabilir. Özellikle şehir içi trafiğinin bu konuda somut örnekleri taşıdığı söylenebilir.

Kentlerin en işlek yerlerinde en çok araç kullanmak durumunda kalan sürücüler şehir içi şoförleridir. Dolayısıyla kent merkezlerinde meydana gelen trafik kazalarıyla şehir içi servis şoförlerinin karşılaşma veya bu kazaları yaşama olasılığı yüksektir. Bu açıdan şehir içi şoförlerinin trafik kazalarına bakışının araştırılması önem arz etmektedir. *Trafik canavarı* teriminin trafik kazalarıyla özdeşleştiğini söylemek mümkündür. *Trafik canavarı*, trafik kurallarını bilerek çiğneyen ve kendisi dâhil herkesin yaşamını tehlikeye sokan kişi olarak tanımlanmaktadır (Türk Dil Kurumu [TDK], 2018). Özellikle bayram tatillerini çok sevdiği varsayılan *trafik canavarı* insan kaynaklı trafik kazalarıyla özdeşleşmiş bir terimdir (Barut, 2002). Bu terim daha çok öfkesini kontrol edemeyen sürücüler için kullanılmakla birlikte trafik kurallarını ihlal eden ve bencilce davranan sürücülerini de içermektedir (Eşiyok vd., 2007).

Bu çalışmada kent merkezlerinde trafik kazalarıyla en çok karşılaşma ihtimali olan şehir içi servis şoförlerinin trafik canavarını nasıl algıladıklarını metafor yardımıyla ortaya konulmaya çalışılmıştır. Günümüzde trafik canavarı kavramı görsel ve yazılı basın ve yayın organlarında güncelliğini korumaktadır. Bu noktadan hareketle metaforlar yardımıyla trafik canavarı kavramının daha iyi anlaşılabilmesi amacıyla bu çalışma yapılmıştır. *Metafor*, bir kelimeyi veya kavramı kabul edilenin dışında başka anlamlara gelecek biçimde kullanma, mecaz olarak tanımlanmaktadır (TDK, 2017). Başka bir tanıma göre metafor, bir olguyu veya nesneyi başka bir olgu veya nesne ile yeniden ve değişik bakış açılarıyla bağlantı kurularak ifade etmeyi sağlayan bilişsel bir süreçtir (Eraslan, 2011).

Bir kavramı veya olguyu metafor yardımıyla anlatmak kavramın çağrıştırdığı imgesel olguyu da açığa çıkarmaktadır. Bu imgeler belirtilen kavrama ilişkin duygu ve düşünceleri belirli şekillerde ortaya çıkarabilir (Ayyıldız, 2016). Yeni bir kavram öğrenilirken bilinen başka kavramlarla benzerliği

# ŞEHR-İ NUH ULUSLARARASI MULTİ DİSİPLİNER ÇALIŞMALAR KONGRESİ

## 8-9 Eylül 2018 / CİZRE - ŞIRNAK

üzerinden tanımlamalar yapılabilmektedir. Bu açıdan trafik canavarı kavramını ortaya koymada metafor kullanımı faydalı bir araç olduğu söylenebilir (Geçit, & Gençler, 2010). Lakoff ve Johnson'a (2005) göre metaforlar, gündelik yaşantılara dayanmakta, soyut düşüncüyü somuta dönüştürmekte, anlamsal bir bütünlük oluşturmaktadır.

Metaforla ilgili yapılan (Arslan, & Bayrakçı, 2006; Saban, 2008, 2009; Cerit, 2008; Coşkun, 2010; Eraslan, 2011; Nalçacı, & Bektaş, 2012) çalışmalarda metaforun iki olgu arasında bağlantı görevini sergilendiği görülmüştür. Olgular arasındaki bağlantılar yeni bilişsel yapılar meydana getirmektedir. Bu yapılar arasındaki bağlantı sayısı arttıkça öğrenilen bilginin kalıcılığı da artmaktadır (Çoban, & Çeçen, 2013). Dolayısıyla bu çalışmada trafik canavarı olgusunu açıklığa kavuşturmak amacıyla etkili bir araç olan metafor tekniği kullanılmıştır. İlgili alanyazındaki sonuç ve önerilerden hareketle bu araştırmanın amacı, şehir içi servis şoförlerinin trafik canavarı kavramına ilişkin algılarını, metaforlar yardımıyla açığa çıkarmaktır.

### YÖNTEM

#### Araştırmanın Modeli

Bu çalışmada şehir içi servis şoförlerinin trafik canavarı kavramına ilişkin algılarını incelemek için nitel araştırma yaklaşımlarından yorumlayıcı olgu bilim (fenomenoloji) deseni kullanılmıştır. Yorumlayıcı olgu bilim deseni, bireysel deneyimlere, algılamalara göre olgulara ve durumlara yüklenen anlamları inceleyen bir araştırma modeli olarak belirtilmektedir (Creswell, 2003). Bu desende öznel deneyimler ve bireysel algılamalar ve olaylara yüklenen anlamlar incelenmektedir (Akturan, & Esen, 2013).

#### Çalışma Grubu

Bu araştırmanın örnekleme, nitel modelde kullanılan amaçlı örnekleme yaklaşımlarından biri olan ölçüt örnekleme yöntemi ile seçilmiştir. Amaçlı örnekleme, derinlemesine araştırma fırsatını bulabilmek için araştırmanın amacı doğrultusunda zengin bilgi kaynaklarının seçilmesi (Patton, 2005); ölçüt örnekleme ise, önceden belirlenen bir dizi kriteri yerine getirilmesinin sağlanması olarak tanımlanmaktadır (Büyüköztürk, Kılıç-Çakmak, Akgün, Karadeniz, & Demirel, 2013; Yıldırım, & Şimşek, 2016). Araştırmacının çalışmalarını yürüttüğü şehirlerdeki yaşları, cinsiyetleri, medeni durumları ve meslekleri farklı 30 şehir içi servis şoförü bu çalışmanın çalışma grubunu oluşturmaktadır. (Ayyıldız, 2016). Araştırmanın çalışma grubuna ilişkin cinsiyet ve yaş dağılımları aşağıda sunulmuştur (Tablo 1).

# ŞEHR-İ NUH ULUSLARARASI MULTİ DİSİPLİNER ÇALIŞMALAR KONGRESİ

## 8-9 Eylül 2018 / CİZRE - ŞIRNAK

**Tablo1. Katılımcıların Çeşitli Özelliklere Göre Dağılımı**

Özellikler	Kategoriler	N	%
1. Cinsiyet	1. Erkek	24	80
	2. Kadın	6	20
	TOPLAM	30	100
2. Yaşanılan yer	1. Diyarbakır	8	27
	2. Malatya	7	23
	3. Mardin	7	23
	4. Siirt	8	27
	TOPLAM	30	100

Tablo 1’de görüldüğü gibi, cinsiyet özelliğine göre katılımcıların %80’i (24) erkek ve %20’si (6) kadındır. Yaşanılan yer özelliğine göre ise katılımcıların %27’si (8) Diyarbakır, %27’si (8) Siirt, %23’ü (7) Malatya ve %23’ü (7) Mardin illerinde yaşamaktadır. Katılımcıların eğitim düzeylerine bakıldığında 4 tanesinin önlisans ve lisans mezunu olduğu, 16 tanesinin lise mezunu olduğu diğerlerinin ise ortaokul ve altı mezunu olduğu anlaşılmaktadır.

### Veri Toplama Aracı

Veri toplama aracı olarak yarı-yapılandırılmış görüşme formu kullanılmıştır. Bu formda şehir içi servis şoförlerinin kendilerini daha iyi ifade edebilmeleri amacıyla “*Trafik canavarı ..... gibidir (benzerdir), çünkü .....*” şeklinde verilen açık uçlu cümleden yararlanılarak veriler toplanılmıştır. İlgili alanyazın desteğiyle birlikte ortaya konulan metaforların ve bu metaforlara benzetmeler yoluyla yüklenilen anlamların derinliğine inilmeye alışılmıştır (Ayyıldız, 2016; TDK, 2017; Yıldırım, & Şimşek, 2016).

### Verilerin Analizi

Bu araştırmada toplanan veriler, NVivo11 programı kullanılarak içerik analizi yöntemi ile çözümlenmiştir. İçerik analizi ile insanların tutumları, inançları, değerleri ve düşünceleri ortaya çıkarılabilir (Stemler, 2001; Yıldırım, & Şimşek, 2016). NVivo programı, kodları özel temalar altında toplamaya, değişik örneklem bulgularını birlikte değerlendirmeye, sonuca hızlı bir şekilde ulaşılmasına imkan vermektedir (Kuş-Saillard, 2009). İçerik analizi ise, belirli kriterlere göre yapılan kodlamalarla bir metnin içindeki kelimelerinin içerik sınıflaması ile özetlendiği, sistematik ve tekrarlanabilir bir yöntem olarak tanımlanmaktadır (Yıldırım, & Şimşek, 2016). Bu araştırmada tüm yazılı kayıtlar deşifre edilerek programa aktarılmıştır. Metinler okunarak Strauss ve Corbin’in (1990) önerileri doğrultusunda kodlama işlemi yapılmıştır. Bu öneriler doğrultusunda, trafik canavarı kavramı bir tema olarak düşünülmüş ve yazılı alan notları eşliğinde alt temalar oluşturulmuştur. Alt temalar ile katılımcı görüşlerini oluşturan yazılı metinleri ilişkilendirilmiştir. Bunun sonucunda elde edilen veriler

# ŞEHR-İ NUH ULUSLARARASI MULTİ DİSİPLİNER ÇALIŞMALAR KONGRESİ

## 8-9 Eylül 2018 / CİZRE - ŞIRNAK

görselleştirilerek daha detaylı ve anlaşılır olmasına özen gösterilmiştir. Verilerin analizi sonucunda; öğrencilerin ürettikleri metaforlar ortak özelliklerine göre 3 kategori olarak belirlenmiş ve “ölüm”, “tehlike”, “acelecilik” şeklinde sınıflandırılmıştır. Verilerin analizinde frekans (f) ve yüzdelik (%) değerlerine bakılmıştır.

### Araştırmanın İnanırcılığı ve Tutarlılığı

Nitel araştırmalarda geçerlik, araştırmacının düşündüğü şeyi ölçebilmesi ve araştırmanın sonuçlarının benzer ortam ve durumlara genellenebilir olmasını ifade eder. Güvenirlik ise, nitel araştırmalarda teyit edilebilirlik ve tutarlılık anlamında kullanılmaktadır (Sözbilir, 2011). Bu araştırmada geçerliği sağlamak için yazılı alan notları (transkriptler), açık uçlu soru formunun değerlendirmesi sonrası karşılıklı değerlendirmeler gibi çoklu veri kaynaklarından yararlanılmıştır. Bu araştırmada güvenirligi sağlamak için ise, açık uçlu sorudan elde edilen bulgular ile kavramsal çerçeve olan trafik canavarı kavramının karşılaştırılması gibi kontroller araştırma süresi boyunca yapılmıştır. Buna göre Miles ve Huberman'ın (1984)  $Güvenirlik = (Görüş\ birliğı / (Görüş\ birliğı + Görüş\ ayrılığı)) \times 100$  güvenirlilik formülüne göre en az % 70 düzeyinde bir güvenirlilik yüzdesi bulunmalıdır. Sözü edilen formülün uygulanması sonucunda araştırmacının iki haftalık değerlendirmeleri arasında % 89 oranında uyum tespit edilmiştir. Böylece puanlayıcı güvenirligin yüksek olduğu görülmüştür. Bunun yanı sıra bu çalışmada araştırma süreci ayrıntılı bir şekilde aktararak güvenirligin yüksek olması sağlanmaya çalışılmıştır.

### Araştırmanın Sınırlılıkları

Bu çalışmanın örneklemini yaşları 24-49 arasında olan şehir içi servis şoförlerinden oluşmakta olan kesitsel bir çalışmadır. Bu açıdan Türkiye kapsamında genelleme yapmak mümkün değildir. Bu çalışmada geçen trafik canavarı kavramı ilgili alanyazın ile sınırlıdır. Bu çalışma nitel araştırma yöntemlerinden yorumlayıcı olgu bilim desenine dayanmaktadır. Bu araştırmada örneklemede amaçlı örnekleme yöntemlerinden ölçüt örnekleme yöntemi ve veri toplamada açık uçlu soru tekniği kullanılmıştır. Bu yüzden sonuçlar karşılaştırırken ve genellenirken bu sınırlılıklara dikkat edilmelidir.

## BULGULAR

Bu araştırmadan elde edilen veriler doğrultusunda şehir içi servis şoförlerinin trafik canavarı kavramına yönelik ifade ettikleri metaforlar, bu metaforların tema ve alt temalara göre sınıflandırılması bu bölümde belirtilmiş olup ilgili katılımcı görüşleri ortaya konulmaya çalışılmıştır. Araştırmadan elde edilen metaforların dağılımına ilişkin bilgiler aşağıda sunulmuştur (Tablo 2).

**ŞEHR-İ NUH ULUSLARARASI MULTİ DİSİPLİNER ÇALIŞMALAR KONGRESİ**  
**8-9 Eylül 2018 / CİZRE - ŞIRNAK**

**Tablo 2.** *Trafik Canavarı Kavramına Yönelik Geliştirilen Metaforlar*

Metafor Adı	f (n)	Yüzde (%)
<i>Katil</i>	3	10
<i>Azrail</i>	6	20
<i>Hayvan</i>	2	7
<i>Bencil</i>	3	10
<i>Yangın</i>	2	7
<i>Şımarık çocuk</i>	1	3
<i>Keşke</i>	2	7
<i>Uçurum</i>	3	10
<i>Fırtına</i>	1	3
<i>Sarhoş</i>	2	7
<i>Ölüm</i>	4	13
<i>Soba</i>	1	3
Toplam	30	100

Yapılan içerik analizi sonuçlarına göre toplam 30 metafordan 12 çeşit metafor elde edilmiştir (Tablo 2), bu metaforlar olumsuzluk kategorisi altında toplanmıştır. Bu analizler sonucunda ifade edilen metaforlar; katil, azrail, hayvan, bencil, yangın, şımarık çocuk, keşke, uçurum, fırtına, sarhoş, ölüm ve soba olduğu görülmüştür. En sık kullanılan metaforun azrail olduğu tespit edilmiştir (f=6, %=20). Öte yandan en az geliştirilen metaforlar (f=1, %=3); soba, şımarık çocuk ve fırtına olduğu saptanmıştır (Tablo 2).

### **Trafik Canavarı**

İçerik analizlerini daha görsel olarak ifade etmek amacıyla NVivo programında yapılan model oluşturma çalışması sonucunda trafik canavarı kavramına ilişkin ortaya çıkan tema, alt tema ve bunlara ilişkin değerler aşağıda sunulmuştur (Tablo 3).

**Tablo 3.** *Trafik Canavarı Teması Altında Toplanan Alt Temalar*

Alt Tema Adı	Metafor Sayısı (f)	Yüzde (%)
Ölüm	18	60
Tehlike	7	23
Acelecilik	5	17
Toplam	30	100

Tablo 3'te görüldüğü gibi, trafik canavarı kavramına yönelik geliştirilen toplam 12 çeşit metaforun sınıflandırılması sonucunda üç alt tema elde edilmiştir. Buna göre yapılan içerik analizlerinde şehir içi servis şoförlerinin en çok 'ölüm' temasında metafor ürettiği (f=18, %60), ikinci sırada 'tehlike' temasında metafor ürettiği (f=7, %23), en az ise 'acelecilik' temasında metafor ürettiği (f=5, %17) görülmüştür.



## ŞEHR-İ NUH ULUSLARARASI MULTİ DİSİPLİNER ÇALIŞMALAR KONGRESİ 8-9 Eylül 2018 / CİZRE - ŞIRNAK

**Ölüm.** Trafik canavarı kavramını neye ve nasıl benzettikleri ile ilgili geliştirdikleri konusunda katılımcılar en çok ölüm alt temasına ilişkin görüş bildirmişlerdir (f=18, %60). Bu durumla ilgili bir katılımcı (K29) düşüncesini, *'Trafik canavarı Azrail'e benziyor (gibidir), çünkü insanların hayatlarını sonlandırıyor'* şeklinde görüş bildirmiştir. Bununla birlikte trafik canavarının yaşamın bitişine benzer olduğunu belirten katılımcıların görüşü ön plana çıkmıştır. Bu konudaki bir katılımcının görüşü (K20), *'Trafik canavarı hayatını yok oluşuna benziyor (gibidir), çünkü o anda dikkatsizlik veya başka sebeplerden dolayı her şeyini kaybediyor.'* şeklindedir. Ölüm alt teması altındaki bir diğer önemli görüş katil metaforuna ilişkindir. Buna örnek olarak K2 kodlu katılımcı, *'Trafik canavarı katile benziyor (gibidir), çünkü elinde silahla gezen katiller can alıyorlar.'* biçiminde vurgulamıştır.

**Tehlike.** Trafik canavarı kavramını neye ve nasıl benzettikleri ile ilgili geliştirdikleri konusunda katılımcılar ikinci sırada tehlike alt temasına ilişkin görüş bildirmişlerdir (f=7, %23). Bu durumla ilgili bir katılımcı (K26) düşüncesini, *'Trafik canavarı uçuruma benziyor (gibidir), çünkü hem kendi can güvenliğini hem de insanların can güvenliğini tehlikeye atar.'* şeklinde düşüncelerini açıklamıştır. Bununla birlikte trafik canavarının yönünün ve güvenliğinin olmadığını belirten katılımcıların görüşü ön plana çıkmıştır. Bu konuda K22'nin görüşü, *'Trafik canavarı ateşe benziyor (gibidir), çünkü kendi kendini canını ateşe atıp bütün canlıların hayatını yok saymaktır.'* şeklinde görüşünü ortaya koymuştur.

**Acelecilik.** Trafik canavarı kavramını neye ve nasıl benzettikleri ile ilgili geliştirdikleri konusunda katılımcılar en az acelecilik alt temasına ilişkin görüş bildirmişlerdir (f=5, %17). Bu durumla ilgili K4 düşüncesini, *'Trafik canavarı hırslı insana benziyor (gibidir), çünkü hırslı olan insanlar öfkelerini kontrol edemeyip ne yapacağını şaşırarak insanlardır.'* şeklinde vurgulamıştır. Öte yandan trafik canavarının yaşanması istenmeyen bir duruma benzer olduğunu belirten katılımcıların görüşü ön plana çıkmıştır. Bu konudaki bir katılımcının görüşü (K9), *'Trafik canavarı keşke kelimesine benziyor (gibidir), çünkü yaptığımız şeylerden sonra bize acı veren en büyük şey keşkedir.'* şeklinde belirtmiştir.

Şehir içi servis şoförlerinin trafik canavarı kavramına yönelik ifade ettikleri metaforlar cinsiyet özelliğine göre analiz edildiğinde kadınların tamamının (n=6) trafik canavarına kötü baktıkları; erkeklerin ise yarısından fazlasının (n=15) trafik canavarını korkutucu buldukları tespit edilmiştir. Cinsiyet özelliğine göre kadınların erkeklere göre trafik canavarı kavramına daha olumsuz baktıkları sonucuna varılmıştır.

### SONUÇ ve ÖNERİLER

Bu çalışmada şehir içi servis şoförlerinin trafik canavarı kavramına yönelik düşünceleri metafor yardımıyla ortaya konulmaya çalışılmıştır. Araştırma sonucunda ortaya çıkan 30 çeşit metafor bir tema ve üç alt temada toplanmıştır. Üretilen metaforların ait olduğu kavramsal temalar incelendiğinde, şehir içi servis şoförlerinin sırasıyla en çok *"ölüm"* (f=18, %60), *"tehlike"* (f=7, %23) ve *"acelecilik"* (f=5, %17), temalarına ait metafor ürettikleri görülmüştür. Bu sonuçlara göre şehir içi servis şoförlerinin trafik

# ŞEHR-İ NUH ULUSLARARASI MULTİ DİSİPLİNER ÇALIŞMALAR KONGRESİ

## 8-9 Eylül 2018 / CİZRE - ŞIRNAK

canavarı kavramına yönelik metaforik algıları olumsuz nitelermeler çerçevesinde şekillenmiştir. İlgili alanyazın incelendiğinde bu araştırmanın bulgularının önceki çalışmalarla (Eşiyok vd., 2007; Özer, & Öz, 2018; Öztürk vd., 2014; Tokat, & Kara, 2015) paralellik arz ettiği görülmektedir. Bu sonuçlara göre şehir içi servis şoförlerinin trafik canavarı kavramına yönelik metaforik algıları olumsuz nitelermeler etrafında şekillendiği söylenebilir.

Bu araştırmanın sonuçları, metaforların şehir içi servis şoförlerinin trafik canavarı kavramına ilişkin sahip oldukları duygu ve düşüncelerini ortaya çıkarmada güçlü birer araç olarak kullanılabilceğini göstermektedir. Bu bağlamda trafik canavarı terimiyle ilgili metaforik algıların araştırılması amacıyla farklı gruplar üzerinde çalışmalar yapılarak alanyazına katkı sağlanabilir. Bu çalışmada şehir içi servis şoförlerinin trafik canavarı konusunda farkındalıklarını ortaya konulması amaçlanmıştır. İlerleyen çalışmalarda araştırmacıların trafik canavarı kavramıyla ilgili toplumsal farkındalığı arttıracak film, video, vb. görsel öğelerin film analizi yöntemiyle araştırmaların yapılması önerilmektedir.

Bu çalışmanın örnekleme yaşları 24-49 arasında olan şehir içi servis şoförlerinden oluşmakta olan kesitsel bir çalışmadır. Bu açıdan Türkiye kapsamında genelleme yapmak mümkün değildir. Başka çalışmalarda farklı yaş ve cinsiyet özelliklerine göre araştırmalar derinleştirilebilir. Bu çalışmada geçen trafik canavarı kavramı ilgili alanyazın ile sınırlıdır. Trafik psikolojinin stres, iletişim gibi kavramlarıyla trafik canavarı kavramının birlikte ele alınabileceği çalışmalara yoğunluk verilebilir. Bu çalışma nitel araştırma yöntemlerinden yorumlayıcı olgu bilim desenine dayanmaktadır. Bu araştırmada örneklemede amaçlı örnekleme yöntemlerinden ölçüt örnekleme yöntemi ve veri toplamada açık uçlu soru tekniği kullanılmıştır. Sonraki çalışmalarda durum çalışması gibi farklı yöntem ve teknikler kullanılabilir. Bu yüzden sonuçlar karşılaştırırken ve genellenirken bu sınırlılıklara dikkat edilmelidir.

### Kaynakça

- Akturan, U., & Esen, A. (2013). Fenomenoloji. T. Baş ve U. Akturan (Editörler), *Nitel araştırma yöntemleri: NVivo ile nitel veri analizi, örnekleme, analiz, yorum* (İkinci Baskı). Ankara: Seçkin.
- Arslan, M. M., & Bayrakçı, M. (2006). Metaforik düşünme ve öğrenme yaklaşımının eğitim-öğretim açısından incelenmesi. *Milli Eğitim*, 35(171), 100-108.
- Ayyıldız, T. (2016). Üniversite öğrencilerinin dans kavramına yönelik metaforik algılarının analizi. *Gaziantep Üniversitesi Spor Bilimleri Dergisi*, 1(2), 13-25.
- Barut, Y. (2002). *Kişi yaşadığı gibi araç kullanır*. Uluslararası Trafik ve Yol Güvenliği Kongresi, Gazi Üniversitesi, Ankara
- Büyüköztürk, Ş., Kılıç-Çakmak, E., Akgün, Ö.E., Karadeniz, Ş. ve Demirel, F. (2013). *Bilimsel araştırma yöntemleri*. Ankara: Pegem Yayınları.
- Cerit, Y. (2008). Öğretmen kavramı ile ilgili metaforlara ilişkin öğrenci, öğretmen ve yöneticilerin Görüşleri. *Journal of Turkish Educational Sciences*, 6(4), 693-712.

# ŞEHR-İ NUH ULUSLARARASI MULTİ DİSİPLİNER ÇALIŞMALAR KONGRESİ

## 8-9 Eylül 2018 / CİZRE - ŞIRNAK

- Coşkun, M. (2010). Lise öğrencilerinin “iklim” kavramıyla ilgili metaforları (zihinsel imgeleri). *Turkish Studies*, 5(3), 919-940.
- Creswell, J. W. (2003). *Research Design: Qualitative, quantitative and mixed methods approaches*, London: Sage Publications
- Çoban, A., & Çeçen, M. A. (2013). The perceptions of Turkish preservice teachers regarding drama practices. *Eğitimde Kuram ve Uygulama*, 9(4), 334-353.
- Dünya Sağlık Örgütü [WHO] (24.05.2018). *The top 10 causes of death*. <http://www.who.int/news-room/fact-sheets/detail/the-top-10-causes-of-death>
- Emniyet Genel Müdürlüğü [EGM]. (Haziran, 2018). *Trafik istatistik bülteni*. <http://www.trafik.gov.tr/SiteAssets/istatistik/haziran18.pdf>
- Eraslan, L. (2011). Sosyolojik metaforlar. *Akademik Bakış Dergisi*, 24, 1-22.
- Eşiyok, B., Yasak, Y., & Korkusuz, İ. (2007). Trafikte öfke ifadesi: Sürücü öfke ifadesi envanterinin geçerlik ve güvenilirliği. *Türk Psikiyatri Dergisi*, 18 (3): 231-243.
- Geçit, Y., & Gençer, G. (2010, November). Meslek lisesi 10. sınıf öğrencilerinin coğrafya öğretim programındaki bazı kavramları algılama düzeyleri ve kavram yanılgıları. In *International Conference on New Trends in Education and Their Implications* (s. 11-13).
- Kuş-Saillard, E. (2009). *Nvivo8 ile nitel araştırma projeleri*. Ankara: Anı Yayıncılık.
- Lakoff, G., & Johnson, M. (2005). *Metaforlar: Hayat, anlam ve dil* (Çev. G. Y. Demir). İstanbul: Paradigma
- Miles, M. B., & Huberman, A. M. (1984). *Qualitative data analysis*. (İkinci Baskı). Thousand Oaks, CA, US: Sage Publications: Sage. Erişim adresi: <https://books.google.com>.
- Nalçacı, A., & Bektaş, F. (2012). Öğretmen adaylarının okul kavramına ilişkin algıları. *Ahi Evran Üniversitesi Kırşehir Eğitim Fakültesi Dergisi*, 13(1), 239-258.
- Özer, Ö., & Öz, B. Sürücü davranışlarının kişiler arası döngüsel model üzerindeki temsilleri. *AYNA Klinik Psikoloji Dergisi*, 5(1), 32-49.
- Öztürk, E. A., Hatipoğlu, A., & Özsoy, A. (2014). Gazi Meslek Yüksekokulu öğrencilerinde trafikte risk algısı. *Uluslararası Trafik ve Ulaşım Güvenliği Dergisi*, 1(1), 55-68.
- Patton, M. Q. (2005). *Qualitative research*. Newyork: John Wiley & Sons, Ltd.
- Saban, A. (2008). “İlköğretim I. kademe öğretmen ve öğrencilerinin bilgi kavramına ilişkin sahip oldukları zihinsel imgeler”. *İlköğretim Online*, 7 (2), 421-455. 21.
- Saban, A. (2009). “Öğretmen adaylarının öğrenci kavramına ilişkin sahip olduğu zihinsel imgeler”. *Türk Eğitim Bilimleri Dergisi*, 7(2), 281-326.
- Sözbilir, M. (2011). *Nitel veri analizi*. <https://fenitay.files.wordpress.com/2009/02/1112-nitel-arac59ftc4b1rmada-veri-analizi.pdf> adresinden alınmıştır.
- Stemler, S. (2001). An overview of content analysis. *Practical Assessment, Research & Evaluation*, 7(17), 137-146.
- Strauss, A., & Corbin, J. M. (1990). *Basics of qualitative research*. (Volume 15). Newbury Park, CA: Sage. Erişim adresi: [https:// li.suu.edu](https://li.suu.edu).

# ŞEHR-İ NUH ULUSLARARASI MULTİ DİSİPLİNER ÇALIŞMALAR KONGRESİ

## 8-9 Eylül 2018 / CİZRE - ŞIRNAK

- Tokat, B ., & Kara, H . (2015). Trafik kazalarının azaltılmasında yetişmiş insan kaynaklarının rolü: Dumlupınar Üniversitesi karayolu taşımacılığı hizmetleri bölümü örneği. *Dumlupınar Üniversitesi Sosyal Bilimler Dergisi*, 8, 1-13. Retrieved from <http://dergipark.gov.tr/dpusbe/issue/4750/65248>
- Türk Dil Kurumu [TDK]. (2018). Trafik canavarı. [http://tdk.gov.tr/index.php?option=com\\_gts&arama=gts&guid=TDK.GTS.5b83dc8991df38.64249244](http://tdk.gov.tr/index.php?option=com_gts&arama=gts&guid=TDK.GTS.5b83dc8991df38.64249244)
- Yıldırım, A., & Şimşek, H. (2016). *Sosyal bilimlerde nitel araştırma yöntemleri* (10. Baskı). Ankara: Seçkin.





# ŞEHR-İ NUH ULUSLARARASI MULTİ DİSİPLİNER ÇALIŞMALAR KONGRESİ

## 8-9 Eylül 2018 / CİZRE - ŞIRNAK

### İLKOKUL ÜÇÜNCÜ SINIF ÖĞRENCİLERİNİN, MODELLEME, İŞBİRLİKLİ VE OYUN TABANLI ÖĞRENMEYE DAYALI GEOMETRİ ETKİNLİKLERİ HAKKINDAKİ GÖRÜŞLERİ

**Dr. Öğr. Üyesi Halil Coşkun Çelik**

Siirt Üniversitesi Eğitim Fakültesi, Siirt, Türkiye, hcoskun.celik@gmail.com

#### ÖZET

Bu çalışmada ilkokul üçüncü sınıf öğrencilerinin modelleme, işbirlikli ve oyun tabanlı öğrenme yöntemlerine dayalı olarak doğada gerçekleştirilen geometri öğretimi etkinlikleri hakkındaki görüşlerinin incelenmesi amaçlanmıştır. Çalışma grubunu, 2018-2019 öğretim yılı bahar döneminde, Güneydoğu Anadolu Bölgesinde bulunan bir ildeki üç devlet okulunda okuyan ve yansız atama yoluyla seçilen 35 ilkokul üçüncü sınıf öğrencisi oluşturmaktadır. Veri toplama aracı olarak, araştırmacı tarafından geliştirilmiş yapılandırılmış görüşme formu kullanılmıştır. Bir proje kapsamında iki haftalık doğada geometri öğretimi sürecinin sonrasında görüş formu yardımıyla toplanan nitel verilerin analizinde içerik analizi yöntemi kullanılmıştır. Araştırma sonucunda öğrencilerin doğada geometri öğretiminin daha eğlenceli öğrenmeler oluşturduğu, geometrinin doğayla ilişkisinin önemli olduğu, doğada geometri öğretiminin başarıyı ve dikkati artırdığı düşüncesinde oldukları saptanmıştır. Araştırma bulguları neticesinde bu alanda çalışmak isteyen araştırmacılara önerilerde bulunulmuştur.

**Anahtar Kelimeler:** İşbirlikli Öğrenme, İlkokul öğrencileri, Modelleme, Oyun Tabanlı Öğrenme

#### Giriş

Geometri, matematiğin uygulama alanlarını doğrudan görebildiğimiz öğrenme alanlarından biri olup matematikte birçok konunun öğretiminde yardımcı bir araçtır. Geometri nesnelerin büyüklüklerini sayılarla ölçme gereksiniminden ortaya çıkmıştır. Öğrencilerde düşünme becerisinin gelişmesini sağlayan geometri, şekiller ve özellikleri ile birlikte bunların aralarındaki ilişkileri inceler. Geometrinin hem somut cisim ve şekillerle uğraşması hem de matematik öğrenmeye katkısı nedeniyle daha erken yaşlardan itibaren ele alınması ve ayrı konu olarak okutulmak yerine sayı ve ölçme gibi matematik konularıyla bütünleştirilerek ele alınması faydalı olabilmektedir. Bunun yapılabilmesi için çocuktaki geometrik düşüncenin nasıl geliştiği bilinmelidir (Olkun & Uçar, 2014). Öğretmenlerin matematik dersinde uygun yöntemleri kullanması, öğrenciyi aktif hale getirmesi, öğrencilerin başarılarında olumlu yönde bir artış gösterebilir (Aksu & Keşan, 2011). Geometri dersine ilgiyi çekmek ve öğretim sürecini daha zengin ve ilgi çekici hale getirmek için çağdaş öğretim yöntem ve tekniklerine başvurulmaktadır. Bu yöntemlerden bazıları modelleme, işbirlikli ve oyun tabanlı öğrenme yöntemleridir.

Modeller, dünyanın nasıl işlediğine dair inancımızı tanımlar. Matematiksel modelleme de bu inançları matematik diline çeviririz (Lawson & Marion, 2008). Matematiksel model bireylerin çözüm getirmek istedikleri gerçek yaşam durumlarına, çözüm üretmek için kullanmaya karar verdikleri matematiksel bilgi ve durumu etkileyen diğer kavramlara ait zihinsel yapıların harmanlanmış matematiksel dış



## ŞEHR-İ NUH ULUSLARARASI MULTİ DİSİPLİNER ÇALIŞMALAR KONGRESİ 8-9 Eylül 2018 / CİZRE - ŞIRNAK

temsildir (Güç, 2015). Matematiksel modelleme, hayatın her alanındaki problemlerin doğasındaki ilişkileri çok daha kolay görebilmeyi, onları keşfedip aralarındaki ilişkileri matematik terimleriyle ifade edebilmeyi, sınıflandırabilmeyi, genelleyebilmeyi ve sonuç çıkarabilmeyi kolaylaştıran dinamik bir yöntemdir (Çiltaş, 2011). Modelleme etkinliklerinin sosyal etkileşim için çok uygun oluşu, bu etkinliklerin grup çalışması şeklinde yapılmasını gerektirir (Doruk, 2010). Ancak grup çalışmasına özünde barındıran ve modellemeye dayalı öğrenmeye alternatif olarak görülen bir diğer yöntem işbirlikli öğrenme yöntemidir.

İşbirlikli öğrenme, öğrencilerin heterojen küçük gruplar oluşturarak bir problem çözmek ya da bir görevi yerine getirmek üzere ortak bir amaç uğruna birlikte çalışma yoluyla bir konuyu öğrenme yöntemidir (Akınoğlu, 2016, s. 169). İşbirlikli öğrenmede hedeflenen kazanımlara ulaşılabilmesi modelin her aşamasının (hazırlık, uygulama ve değerlendirme aşaması) çok iyi bilinmesi ve uygulamada bunlara uyulması gerekmektedir (Bayrakçeken, Doymuş & Doğan, 2015, 45). İşbirlikli öğrenmenin uygulama sürecinde Sarıtaş'a (2016, s. 186) göre dikkat edilmesi gereken noktalar vardır. Bu süreçte öncelikle grup üye sayısı çok fazla olmamalıdır. Heterojen gruplar oluşturulmalıdır. Grup çalışmasının amacı iyi anlatılmalı ve çalışmaya katılmayan öğrencilerin katılması teşvik edilmelidir. Öğrencilerin birbirlerine yardım etmeleri sağlanmalıdır. Grup başarısının önemi iyi bir şekilde anlatılmalı ve çalışma yapıları hazırlanmalıdır. İşbirlikli öğrenme sürecinde öğretmen, fikir ve düşüncelerin paylaşılmasında, gruptaki her üyenin katılımının sağlanmasında, öğrencilerin düşüncelerinin birbirleriyle ilişkilendirilmesinde, grup raporunun veya projesinin hazırlanmasında destek olmaktadır (Güven, 2015, 221). İşbirlikli öğrenme yöntemi gibi öğretim süreçlerinde kullanılan bir diğer öğrenen merkezli yöntem oyun tabanlı öğrenme yöntemidir.

Çocukların oyun konuları genelde günlük matematik kavramlarını kapsar ve oyun sürecinde çocuklar sayı, geometri, mekânsal kavramlar ve tahmin etme becerilerini geliştirirler (Aksoy & Çiftçi, 2014). Oyunun matematik ve özellikle geometri öğretim faaliyetlerinde kullanılması bazı soyut kavramların somutlaştırılması açısından önemlidir. Geometride var olan konu, şekil ve cisimlerin daha soyut ve diğer matematik kavram ve konularına nazaran daha çok görselleştirilmesi gereken kavramlar olması oyunun yerini ve önemini artırmaktadır (Yılmaz & Keklikçi, 2014). Oyun tabanlı öğrenme eğitsel oyunlara dayalı olarak gerçekleştirilen ve öğrencilere eğlenceli zengin öğrenme ortamları sağlayan motive edici bir öğrenme yöntemidir (Demir & Kurt, 2015, s. 333). Oyun tabanlı öğrenme eğitsel oyunların hazırlanmasından, uygulama ve değerlendirme aşamasına kadar farklı ilkeleri olan ve diğer yaklaşımlara göre daha fazla yaratıcılık, analiz ve sentez gerektirmektedir (Demir & Kurt, 2015, s. 333-334). Oyun tabanlı öğrenme ortamları öğrencilerin becerilerini geliştirmeye yardımcı, hazırlandığı konu alanına özgü bilgi örüntülerini içinde taşıyan bir yapıya sahiptir, bu öğrenme ortamlarının öğrenciye iyi vakit geçirme olanağı sunma özelliğine ek olarak, oyunda gerçekleşen etkinlik içerisinde öğretici ve pekiştirici özelliği de vardır. Diğer yandan, eğitsel oyunların eğitimde kullanılması, geleneksel sınıf ortamlarının sıkıcılığının aşılmasını sağlayarak, eğitim süreci eğlenceli ve çocuklar için cazip bir hale getirilebilir (Akın & Atıcı, 2015).

Günümüzde teknoloji ve bilimdeki gelişmeler farklı disiplinlerde olduğu gibi matematik eğitiminde çağdaş öğrenme yaklaşımlarının kullanılmasını önemli bir sürece yerleştirmiştir. Artık geleneksel öğrenmenin yerine, bilginin çoğunlukla öğrenci tarafından yapılandırıldığı etkili, zengin ve eğlenceli

## ŞEHR-İ NUH ULUSLARARASI MULTİ DİSİPLİNER ÇALIŞMALAR KONGRESİ 8-9 Eylül 2018 / CİZRE - ŞIRNAK

öğrenme ortamlarına olan eğilim artmaya başlamıştır. Bu öğrenme yöntemlerinden üçü modelleme, işbirlikli ve oyun tabanlı öğrenme yöntemleridir. İlgili öğrenme yöntemlerinin öğretim sürecinde kullanılması ile derse olan ilginin ve başarının artış göstereceği düşünülmektedir. Ayrıca ülkemizde ortaöğretimden yükseköğrenime geçerken öğrencilerin girdikleri ve mesleki seçimlerini yaptıkları Lisans Yerleştirme Sınavında (LYS), 30 geometri sorusundan yaptıkları ortalama net sayısı 5.47 iken 2016 yılında bu ortalama 4.22 düşmüştür (Öğrenci Seçme ve Yerleştirme Merkezi [ÖSYM], 2014, 2016). Bir diğer ifadeyle öğrencilerin bu sınavlarda ki matematik başarı ortalamaları yüzde yirminin altındadır. Bununla birlikte PISA (Programme for International Student Assessment) ve TIMSS (Trends in International Mathematics and Science Study) gibi uluslararası sınavlarda matematik yeterlik düzeyleri açısından, Türkiye’de öğrencilerin geometrik konu alanında alt yeterlik düzeyinde oldukları görülmüştür (Milli Eğitim Bakanlığı [MEB], 2015). Yani ülkemizdeki öğrenciler uluslararası sınavlarda matematik ve geometri alanlarında iyi bir başarı gösterememektedir. Buna ek olarak alan yazında da ilgili üç öğretim yöntemine dayalı olarak geliştirilen etkinlikler hakkında öğrencilerin görüşlerini inceleyen herhangi bir çalışmaya rastlanmamıştır. Bu nedenle öğrencilerin matematik dersi geometri başarılarının geliştirilebilmesi için mevcut öğretim yöntemlerinin yanında öğrenci merkezli modelleme, işbirlikli ve oyun tabanlı öğrenme yöntemlerine dayalı etkinlikler hakkında neler düşündüklerinin incelenmesi eğitim faaliyetleri açısından önemli görülmektedir. Çünkü öğrencilerin söz konusu öğretim etkinliklerine ilişkin tepkileri bu yöntemlerin sınıf ortamına entegrasyonunda ve mevcut öğretim yöntemlerine bir alternatif olarak daha yaygın bir şekilde kullanılmasında önemli bir rol oynayacaktır. Buda çalışmanın niteliğini değer katmaktadır. Bu kapsamda çalışmanın amacı ilkökul üçüncü sınıf öğrencilerinin modelleme, işbirlikli ve oyun tabanlı öğrenme yöntemlerine dayalı olarak doğada gerçekleştirilen geometri öğretimi etkinlikleri hakkındaki görüşlerinin incelenmesi amaçlanmıştır.

### Yöntem

#### Araştırma Deseni

Bu araştırmada nitel araştırma yöntemlerinden fenomenoloji deseni kullanılmıştır. Çünkü fenomenoloji deseni farkında olduğumuz ancak derinlemesine ve ayrıntılı bir anlayışa sahip olmadığımız olgulara odaklanmaktadır (Yıldırım & Şimşek, 2011).

#### Çalışma grubu

Araştırmanın çalışma grubunu, 2018-2019 eğitim öğretim yılı bahar döneminde, Güneydoğu Anadolu Bölgesinde bulunan bir ildeki sosyo-ekonomik düzeyi düşük üç devlet ilkökulunda okuyan, amaçlı örnekleme yöntemiyle seçilen 35 ilkökul üçüncü sınıf öğrencisi oluşturmaktadır. Amaçlı örnekleme çalışmanın amacına bağlı olarak bilgi açısından zengin olayların/durumların seçilerek derinlemesine araştırılmasına olanak sağlar (Büyüköztürk vd., 2016, s. 90). Bu çalışmada öğrencilerin modelleme, işbirlikli ve oyun tabanlı öğrenme yöntemlerine dayalı olarak doğada gerçekleştirilen geometri öğrenme süreciyle ilgili görüşleri hakkında ayrıntılı bilgi almak söz konusu olduğundan amaçlı örnekleme yöntemi uygun görülmüştür.

# ŞEHR-İ NUH ULUSLARARASI MULTİ DİSİPLİNER ÇALIŞMALAR KONGRESİ

## 8-9 Eylül 2018 / CİZRE - ŞIRNAK

### Ölçme Araçları

Araştırmada, öğrencilerin doğada gerçekleştirilen geometri öğretim sürecinde üç öğretim yöntemine dayalı etkinliklere ilişkin görüşlerini ve düşüncelerini ayrıntılı bir şekilde incelemek için araştırmacılar tarafından geliştirilmiş Yapılandırılmış Görüşme Formu (YGF) kullanılmıştır. Kapsamlı bir literatür taramasından sonra 10 soruluk taslak form hazırlanmıştır. Formun geçerliği için uzman görüşüne başvurulmuş, alınan dönütler doğrultusunda dört sorunun uygun olmadığına karar verilmiş ve formdan çıkarılmıştır. Kalan 6 sorudan oluşan form pilot çalışma için 16 öğrenciye uygulanmış, dilbilgisi ve anlaşılabilirlik açısından uygun olmayan noktalar düzeltilmiştir. Yapılan çalışmalar neticesinde sekiz adet açık uçlu sorunun yer aldığı nihai form oluşturulmuştur. Nihai formdaki sorular; doğada geometri öğretimi ve uygulanan etkinlikler ile ilgilidir.

### Verilerin Analizi

Araştırmada öğrencilerden elde edilen nitel veriler içerik analizi yoluyla çözümlenmiştir. Nitel verilerin analizinde kullanılan en yaygın yöntemlerden biri içerik analizidir. İçerik analizi veri (genellikle metin) ile ilgili sistematik ve nesnel çıkarımlar yapmayı ve tarafsız bir şekilde onların kendi içindeki özel karakteristikleri (sınıfları veya kategorileri) belirlemeyi amaçlar (Gray, 2004, p. 328). Bu amaçla görüş formuna ait verilerin dökümü alınmıştır. Bu süreçte elde edilen içerikler analizlere uygun duruma getirilmiş ve dokümanlar üzerinde kodlar oluşturulmuştur. Etik kurallara uygunluk çerçevesinde, katılımcıların kimliğinin gizli tutulması açısından her bir katılımcıya Ö1, Ö2,...şeklinde kodlar atanmıştır. Belirlenen kodlardan bir biriyle ilişkili olanlar ve anlamlı bir bütün oluşturanlar ile temalar oluşturulmuştur. Kodlama ve tema oluşturma işlemlerinin güvenilirliği için, veriler araştırmacılar tarafından bir birinden bağımsız bir şekilde ayrı ayrı kodlanarak aradaki tutarlılık incelenmiştir. Araştırmacıların atadığı kodlardan bazılarının farklı olduğu gözlenmiştir. Bu nedenle farklı kodlar tekrar iki uzmanın değerlendirmesine sunulmuştur. Gelen dönütler çerçevesinde kodlar belirlenen ölçütlere uygun olacak şekilde düzenlenmiş ve analizlere dâhil edilmesine karar verilmiştir.

### Bulgular

Öğrencilerin geometri etkinlikleri hakkındaki görüşlerine ilişkin bulgular, araştırmanın amacına uygun olacak şekilde oluşturulan temalar altında ele alınmıştır. Elde edilen temalar, kodlar ve frekans dağılımları Tablo 1'de verilmiştir.

Tablo 1. Uygulamalara ilişkin görüşlere ait temalar, kodlar ve frekans dağılımları.

Temalar	Kodlar	Frekans (f)	Yüzde (%)
Geometrik Şekil	Geometrik Şekil Çizme Becerisi	19	54.28
	Geometrik Şekilleri Ayırt Etme	9	25.72
	Geometrik Şekillerin Özellikleri	7	20.00
Başarı	Başarının Artması	32	91.42
	Başarının Değişmemesi	2	5.71
	Başarının Düşmesi	1	2.85
Matematiksel ve Geometrik Düşünce	Düşüncenin Olumlu Yönde Değişmesi	30	85.71
Dikkat Mekanizması	Düşüncenin Değişmemesi	5	14.29
	Dikkat Mekanizmasının Artışı	31	88.57

# ŞEHR-İ NUH ULUSLARARASI MULTİ DİSİPLİNER ÇALIŞMALAR KONGRESİ

## 8-9 Eylül 2018 / CİZRE - ŞIRNAK

Doğa-Matematik İlişkisi	Dikkat Mekanizmasının Değişmemesi	3	8.57
	Dikkat Mekanizmasında Düşüş	1	2.85
	Pozitif İlişki	29	82.85
	İlişkisizlik	5	14.29
	Negatif İlişki	1	2.85
Geometrinin Doğadan Türetilmesi	Geometrinin Doğal Malzemelerden Doğması	26	74.28
	Geometrinin Doğal Oluşumlardan Oluşması	8	22.85
	Geometrinin Doğada Bulunmaması	1	2.85

Tablo 1 incelendiğinde, öğrencilerin görüşme formuna verdikleri cevaplar doğrultusunda, “Geometrik Şekil”, “Başarı”, “Matematiksel ve Geometrik Düşünce”, “Dikkat Mekanizması”, “Doğa-Matematik İlişkisi” ve “Geometrinin Doğadan Türetilmesi”, şeklinde altı adet tema oluşturulmuştur.

Araştırmada ilk soru olarak öğrencilere “Yapmış olduğunuz etkinlikler size ne gibi beceriler kazandırdı?” sorusu yöneltilmiş ve bu soruya verilen yanıtlardan elde edilen “Geometrik Şekil” temasına ait üç adet kod tespit edilmiştir. Öğrenci görüşleri, frekans dağılımları ele alınarak incelendiğinde en sık tercih edilen kodlar sırasıyla; Geometrik Şekil Çizme Becerisi (f=19), Geometrik Şekilleri Ayırt Etme (f=9) ve Geometrik Şekillerin Özellikleri (f=7) şeklindedir. Öğrencilerin bu temaya ilişkin belirtmiş oldukları görüşlerden bazıları şöyledir;

*“Geometrik şekilleri çizme becerim gelişti. Artık kare, dikdörtgen ve diğer şekilleri daha iyi çizebiliyorum.” (K11.)*

*“Geometrik şekilleri artık daha iyi ayırt edebiliyorum.” (K15)*

*“Geometrik şekillerin anlamadığım özelliklerini bu uygulamalar sayesinde daha iyi anladım.” (K29)*

Araştırmada ikinci soru olarak öğrencilere “Etkinlikler yürütülürken öğrendiğiniz bilgilerin başarınızı artırdığını düşünüyor musunuz? Neden?” sorusu yöneltilmiş ve bu soruya verilen yanıtlardan elde edilen “Başarı” temasına ait üç adet kod tespit edilmiştir. Öğrenci görüşleri, frekans dağılımları ele alınarak incelendiğinde en sık tercih edilen kodlar sırasıyla; Başarının Artması (f=32), Başarının Değişmemesi (f=2) ve Başarının Düşmesi (f=1) şeklindedir. Öğrencilerin bu temaya ilişkin belirtmiş oldukları görüşlerden bazıları şöyledir;

*“Uygulamalar sayesinde başarımın arttığını düşünüyorum. Çünkü çok zevkliydi.” (K9)*

*“Başarımda herhangi bir değişiklik olmadı.” (K24)*

*“Başarımın azaldığını düşünüyorum. Çünkü çok yoğun geçti.” (K18)*

Araştırmada üçüncü soru olarak öğrencilere “Matematiğe ve geometriye karşı düşünceleriniz değişti mi? Açıklayınız.” sorusu yöneltilmiş ve bu soruya verilen yanıtlardan elde edilen “Matematiksel ve Geometrik Düşünce” temasına ait iki adet kod tespit edilmiştir. Öğrenci görüşleri, frekans dağılımları ele alınarak incelendiğinde en sık tercih edilen kodlar sırasıyla; Düşüncenin Olumlu Yönde Değişmesi



# ŞEHR-İ NUH ULUSLARARASI MULTİ DİSİPLİNER ÇALIŞMALAR KONGRESİ

## 8-9 Eylül 2018 / CİZRE - ŞIRNAK

(f=35) ve Düşüncenin Değişmemesi (f=5) şeklindedir. Öğrencilerin bu temaya ilişkin belirtmiş oldukları görüşlerden bazıları şöyledir;

*“Evet, eskiden çok sevmiyordum şimdi daha çok seviyorum.” (K27)*

*“Hayır, düşüncelerimde herhangi bir değişiklik olmadı.” (K28.)*

Araştırmada dördüncü soru olarak öğrencilere “Etkinlikler sayesinde dikkatiniz arttı mı? Açıklayınız.” sorusu yöneltilmiş ve bu soruya verilen yanıtlardan elde edilen “Dikkat Mekanizması” temasına ait üç adet kod tespit edilmiştir. Öğrenci görüşleri, frekans dağılımları ele alınarak incelendiğinde en sık tercih edilen kodlar sırasıyla; Dikkat Mekanizmasının Artışı (f=31), Dikkat Mekanizmasının Değişmemesi (f=3) ve Dikkat Mekanizmasında Düşüş (f=1) şeklindedir. Öğrencilerin bu temaya ilişkin belirtmiş oldukları görüşlerden bazıları şöyledir;

*“Etkinlikler sayesinde dikkatimin arttığını düşünüyorum.” (K6)*

*“Dikkatimde bir değişiklik olmadı.” (K10)*

*“Eskiden daha dikkatliydim.” (K22)*

Araştırmada beşinci soru olarak öğrencilere “Doğayla matematik arasında ilişki olduğunu düşünüyor musunuz? Açıklayınız.” sorusu yöneltilmiş ve bu soruya verilen yanıtlardan elde edilen “Doğa-Matematik İlişkisi” temasına ait üç adet kod tespit edilmiştir. Öğrenci görüşleri, frekans dağılımları ele alınarak incelendiğinde en sık tercih edilen kodlar sırasıyla; Pozitif İlişki (f=29), İlişkisizlik (f=5) ve Negatif İlişki (f=1) şeklindedir. Öğrencilerin bu temaya ilişkin belirtmiş oldukları görüşlerden bazıları şöyledir;

*“Evet, çünkü doğada örüntülerin, geometrik şekillerin ve sayıların var olduğunu gördük.” (K21)*

*“Herhangi bir ilişki kuramadım.” (K24)*

*“Kesinlikle ilişkisiz.” (K30)*

Araştırmada altıncı soru olarak öğrencilere “Sizce geometri doğadan doğmuş olabilir mi? Açıklayınız.” sorusu yöneltilmiş ve bu soruya verilen yanıtlardan elde edilen “Geometrinin Doğadan Türetilmesi” temasına ait üç adet kod tespit edilmiştir. Öğrenci görüşleri, frekans dağılımları ele alınarak incelendiğinde en sık tercih edilen kodlar sırasıyla; Geometrinin Doğal Malzemelerden Doğması (f=26), Geometrinin Doğal Oluşumlardan Doğması (f=8) ve Geometrinin Doğada Bulunmaması (f=1) şeklindedir. Öğrencilerin bu temaya ilişkin belirtmiş oldukları görüşlerden bazıları şöyledir;

*“Bence evet, çünkü taşlarda, dallarda, ağaçlarda hep geometri var.” (K14)*

*“Geometriyi nehirler veya dağlar sayesinde bulmuş olabilirler.” (K23)*

*“Bence doğada geometri yok. Biz uyduruyoruz.” (K30)*

### **Sonuç, Tartışma ve Öneriler**

Araştırmada ilkokul üçüncü sınıf öğrencilerinin modelleme, işbirlikli ve oyun tabanlı öğrenme yöntemlerine dayalı olarak doğada gerçekleştirilen geometri etkinlikleri hakkındaki görüşleri incelenmiştir. Yapılandırılmış görüşme formu yardımıyla toplanan nitel veriler içerik analizi ile çözümlenmiş ve şu sonuçlara ulaşılmıştır.



## ŞEHR-İ NUH ULUSLARARASI MULTİ DİSİPLİNER ÇALIŞMALAR KONGRESİ 8-9 Eylül 2018 / CİZRE - ŞIRNAK

Araştırmada ilk soru olarak öğrencilere “Yapmış olduğunuz etkinlikler size ne gibi beceriler kazandırdı?” sorusu yöneltilmiş ve bu soruya verilen yanıtlardan, geometrik şekil teması elde edilmiştir. Öğrenci görüşleri geometrik şekil çizme becerisinin, geometrik şekilleri ayırt etme becerisinin ve geometrik şekillerin özelliklerinin ifade edilmesi becerisinin kazanıldığını göstermektedir. Bu soruyu destekler şekilde çalışmada ikinci soru olarak öğrencilere “Etkinlikler yürütülürken öğrendiğiniz bilgilerin başarınızı artırdığını düşünüyor musunuz? Neden?” sorusu yöneltilmiş ve bu soruya verilen yanıtlardan başarı teması elde edilmiştir. Öğrenci görüşleri incelendiğinde başarılarının arttığı yönünde görüşlerinin olduğu tespit edilmiştir. Bunun sebebi uygulanan modelleme, işbirlikli ve oyun tabanlı öğrenme yöntemleriyle beraber doğa etkinliklerinin öğrenci başarısını artırmasıdır. Literatür taraması yapıldığında bu üç yöntemle uygulanan öğretim sürecinin geometri başarısını artırdığını destekleyen çalışmalara rastlamak mümkündür. Çoban ve Ergin (2013) yaptıkları çalışmada uygulama yapılan grupların kendi içlerindeki gelişimi izlendiğinde modellemeye dayalı öğretimin uygulandığı öğrencilerin gelişiminin daha olumlu olduğunu tespit etmişlerdir. Koç (2015) çalışmasında işbirlikli öğrenme yönteminin ilkökul ikinci sınıf öğrencilerinin geometri dersinde erişiyeye ve kalıcılığa etkisinin, deney grubu lehine anlamlı farklılık oluşturduğunu tespit etmiştir. Arslan (2016) çalışmasında temel geometrik kavramlar ve çizimler konusunun öğretiminde deney grubunda uygulanan oyun destekli öğretimin beşinci sınıf öğrencilerinin başarılarını artırdığını ve kalıcılığa etkisinin olduğunu belirlemiştir.

Araştırmada üçüncü soru olarak öğrencilere “Matematiğe ve geometriye karşı düşünceleriniz değişti mi? Açıklayınız.” sorusu yöneltilmiş ve bu soruya verilen yanıtlardan matematiksel ve geometrik düşünce teması elde edilmiştir. Öğrenci görüşleri incelendiğinde düşüncelerinin olumlu yönde değiştiği tespit edilmiştir. Bunun sebebi öğrencilerin matematiğin özünde doğanın bulundurduğunu keşfetmesidir. Öğrenciler bu keşif sayesinde matematiğe karşı olumlu tutum geliştirmiştir. Bu bulguya benzer şekilde Develi ve Orbay (2003) Matematik olgusunun ilk esin kaynaklarının doğa ve yaşam olduğunu, geometri yanını doğa ile ilişkilendirmenin daha kolay ve gerekli olduğunu, insanın geometri adına yaptığı, doğada var ve yadsınamaz gerçekleri görmesi, bunlar arasındaki ilişkileri keşfederek soyut alanda (zihinde) bu ilişkileri yeni gerçek ve yeni ilişkilere götürmek durumunda olduğunu ifade etmiştir. Çalışmada dördüncü soru olarak öğrencilere “Etkinlikler sayesinde dikkatiniz arttı mı? Açıklayınız.” sorusu yöneltilmiş, verilen yanıtlardan dikkat mekanizması teması elde edilmiştir. Öğrenci görüşleri incelendiğinde dikkat mekanizmalarında artış olduğu gözlenmiştir. Bunun sebebi öğrencilerin doğa ile bütünleşmiş geometri konularında dikkatlerinin daha uzun olmasıdır. Bu bulguya benzer şekilde Kıldan ve Pekdaş (2009) çalışmalarında öğretmenlerin, çocukların doğa ile ilgili konularda dikkatlerinin daha uzun olduğunu, bazen değişik fikirler üretebildiklerini, özellikle deneme yanılma yoluyla ulaştıkları sonuçları unutmadıklarını belirtmişlerdir.

Araştırmada beşinci soru olarak öğrencilere “Doğayla matematik arasında ilişki olduğunu düşünüyor musunuz? Açıklayınız.” sorusu yöneltilmiş, alınan yanıtlardan doğa-matematik ilişkisi teması elde edilmiştir. Öğrenci görüşleri incelendiğinde doğayla matematik arasında pozitif ilişki kurdukları tespit edilmiştir. Yine bu soruyla bağlantılı olacak şekilde çalışmada altıncı soru olarak öğrencilere “Sizce geometri doğadan doğmuş olabilir mi? Açıklayınız.” sorusu yöneltilmiş ve bu soruya verilen yanıtlardan geometrinin doğadan türetilmesi teması elde edilmiştir. Öğrenci görüşleri incelendiğinde geometrinin

# ŞEHR-İ NUH ULUSLARARASI MULTİ DİSİPLİNER ÇALIŞMALAR KONGRESİ

## 8-9 Eylül 2018 / CİZRE - ŞIRNAK

doğal malzemelerden meydana geldiği ve geometrinin doğal oluşumlardan oluştuğu görüşünde oldukları belirlenmiştir. Bunun sebebi öğrencilerin doğa ile matematik ve geometrinin ilişkisini fark etmeleri, özellikle geometrinin doğayla iç içe olduğunu görmeleridir. Araştırmanın bu bulgusuna benzer şekilde Nasibov ve Kaçar (2005) çalışmalarında doğada, hayatta yeni problemlerin daima çıkmış olduğunu ve bundan sonra da çıkacağını, bu problemlerin çözümünde de matematiğin ve geometrinin gerekli olduğunu ifade etmişlerdir. Yine Alkan, Köroğlu, Çelik, Kaynak ve Narlı (2000) matematik derslerinin eğitimin ilk yılından başlayıp, ilk ve orta öğretim düzeyinde devam ederek öğrencilere somutlaştırılarak, günlük yaşamdan ve doğadan örnekler ve kullanım alanları gösterilerek verilmesi gerektiğini ifade etmiştir.

Araştırmanın nitel veriler incelendiğinde öğrencilerin doğada geometri öğretimi etkinliklerinin sınıftaki etkinliklere göre daha eğlenceli öğrenmeler oluşturduğu, geometrinin doğayla ilişkisinin önemli olduğu, doğada geometri öğretiminin başarıyı ve dikkati artırdığı düşüncesinde oldukları saptanmıştır. Bu bulgular neticesinde şu önerilerde bulunulmuştur; Öğrenme ve öğretme süreçlerinde modellemeye dayalı öğretim etkinliklerine daha çok yer verilebilir. Farklı sınıflarda okuyan öğrenci grupları üzerinde, farklı ölçme araçlarıyla farklı öğretim yöntemlerinin etkinliği karşılaştırılabilir.

### Kaynakça

- Aksoy, A. B., & Çiftçi, H. D. (2014). *Erken çocukluk döneminde oyun*. Pegem Akademi, Ankara.
- Akın, F. A., & Atıcı, B. (2015). Oyun tabanlı öğrenme ortamlarının öğrenci başarısına ve görüşlerine etkisi. *Turkish Journal of Educational Studies*, 2(2), 75-102
- Akinoğlu, O. (2016). *Öğretim kurum ve modelleri*. Ş. Tan (Editör). *Öğretim ilke ve yöntemleri* içinde (s. 143-194). Ankara: Pegem Akademi
- Aksu, H. H., & Keşan, C. (2011). The effect of geometry teaching with active learning model on success and permanence in elementary education. *Karadeniz Fen Bilimleri Dergisi* 2(1), 3, 94-113.
- Alkan, H. Köroğlu, H., Çelik, A., Kaynak, M., & Narlı, S. (2000). *10. ve 11. sınıf öğrencilerinin 9.sınıf matematik dersinde düştükleri bazı kavram yanlışlarının belirlenmesi ve çözüme yönelik öneriler*. 4. Fen Bilimleri Eğitimi Kongresi, Hacettepe Üniversitesi, Eğitim Fakültesi, 6-8 Eylül.
- Bayrakçeken, S., Doymuş, K., & Doğan, A. (2015). *İşbirlikli öğrenme modeli ve uygulanması*(2.Baskı). Ankara: Pegem Akademi.
- Büyüköztürk, Ş., Çakmak, E. K., Akgün, Ö. E., Karadeniz, Ş., & Demirel, F. (2016). *Bilimsel araştırma yöntemleri* (21. Baskı). Ankara: Pegem Academy.
- Çiltaş, A. (2011). *Dizi ve seriler konusunun matematiksel modelleme yoluyla öğretiminin ilköğretim matematik öğretmeni adaylarının öğrenme ve modelleme becerileri üzerine etkisi* (Yayınlanmamış doktora tezi). Atatürk Üniversitesi, Erzurum.
- Çoban, G. Ü., & Ergin, Ö. (2013). Modellemeye dayalı fen öğretiminin etkilerinin bilimsel bilgi açısından incelenmesi. *Hacettepe Üniversitesi Eğitim Fakültesi Dergisi*, 28(2), 505-520
- Demir, M., & Kurt, H. (2015). Oyun tabanlı öğrenme öğretme yaklaşımı. G. Ekici (Editör) *Etkinlik örnekleriyle güncel öğrenme-öğretme yaklaşımları II. içinde* (s. 330-375). Ankara: Pegem Akademi
- Develi, M. H., & Orbay, K. (2003). İlköğretimde niçin ve nasıl bir geometri öğretimi. *Milli Eğitim Dergisi*, Sayı, 157, 57-72

# ŞEHR-İ NUH ULUSLARARASI MULTİ DİSİPLİNER ÇALIŞMALAR KONGRESİ

## 8-9 Eylül 2018 / CİZRE - ŞIRNAK

- Doruk, B. K. (2010). *Matematiği günlük yaşama transfer etmede matematiksel modellemenin etkisi* (Yayımlanmamış doktora tezi). Hacettepe Üniversitesi, Ankara.
- Gray, D. E. (2004). *Doing research in the real world*. SAGE Publications, London, Thousand Oaks, New Delhi
- Güç, F. A. (2015). *Matematiksel modelleme yeterliklerinin geliştirilmesine yönelik tasarlanan öğrenme ortamlarında öğretmen adaylarının matematiksel modelleme yeterliklerinin değerlendirilmesi* (Yayımlanmamış doktora tezi). Karadeniz Teknik Üniversitesi, Eğitim Bilimleri Enstitüsü, Trabzon.
- Güven, M. (2015). Öğretme öğrenme süreci. B. Duman (Editör). *Öğretim ilke ve yöntemleri içinde* (s.154-261). Ankara: Anı Yayıncılık.
- Kıldan, O., & Pektaş M. (2009). Erken çocukluk döneminde fen ve doğa ile ilgili konuların öğretilmesinde okulöncesi öğretmenlerinin görüşlerinin belirlenmesi, *Ahi Evran Üniversitesi Kırşehir Eğitim Fakültesi Dergisi (KEFAD)*, 10(1), 113-127.
- Lawson, D., & Marion, G. (2008). *An introduction to mathematical modelling*. Retrieved from [https://people.maths.bris.ac.uk/~madjl/course\\_text.pdf](https://people.maths.bris.ac.uk/~madjl/course_text.pdf). date of 07.07.2018.
- MEB. (2015). PISA 2015 ulusal rapor. [http://pisa.meb.gov.tr/wp-content/uploads/2014/11/PISA2015\\_UlusalRapor.pdf](http://pisa.meb.gov.tr/wp-content/uploads/2014/11/PISA2015_UlusalRapor.pdf) adresinden erişildi.
- Nasibov, F., & Kaçar K. (2005). Matematik ve matematik eğitimi hakkında. *Kastamonu Eğitim Dergisi*, 13(2), 339-346.
- Olkun, S., & Uçar, Z. T. (2014). *İlköğretimde etkinlik temelli matematik öğretimi* (6. Baskı). Ankara: Eğiten Kitap.
- ÖSYM. (2014). *2014 lisans yerleştirme sınavları sonuçları*. [https://dokuman.osym.gov.tr/pdfdokuman/2014/lys/2014\\_lys\\_sb.pdf](https://dokuman.osym.gov.tr/pdfdokuman/2014/lys/2014_lys_sb.pdf) adresinden erişildi.
- ÖSYM. (2016). *2016 lisans yerleştirme sınavları sonuçları*. <https://dokuman.osym.gov.tr/pdfdokuman/2016/LYS/LYSSayisalBilgiler19072016.pdf> adresinden erişildi.
- Sarıtaş, E. (2016). *Öğretim yöntemleri*. A.S. Saraçoğlu, ve A. Küçüköğlü (Editör). *Öğretim ilke ve yöntemleri içinde* (s. 170-188). Ankara: Pegem Akademi.
- Yıldırım, A., & Şimşek, H. (2011). *Sosyal bilimlerde nitel araştırma yöntemleri* (8. Baskı). Ankara: Seçkin Yayıncılık.
- Yılmaz, Z., & Keklikçi, H. (2014). Geliştirilen kukla materyali kullanılarak yapılan geometri öğretimine yönelik öğrenci görüşleri. *Eğitim ve Öğretim Araştırmaları Dergisi*, 3(1), 26, 271-277.

# ŞEHR-İ NUH ULUSLARARASI MULTİ DİSİPLİNER ÇALIŞMALAR KONGRESİ 8-9 Eylül 2018 / CİZRE - ŞIRNAK

## KONYA'DA HALI VE KİLİM TAMİRİYLE UĞRAŞ VEREN USTALARA DAİR

### (ON CRAFTSMEN WHO RESTORE CARPETS AND RUGS IN KONYA)

Ahmet AYTAÇ\*

#### ÖZET

Dokumacılık insanlığın en eski sanatlarından biridir. Geçmişte ve günümüzde önemli ve kıymetli dokumaların tamiri yapılmıştır. Halı-kilim tamirciliği ayrı bir zanaat olup günümüzde üretimin azalmasına bağlı olarak ustasıda fazlaca kalmayan bir meslektir.

Bildiride Konya'da halen faaliyet gösteren tamir ustaları hakkında bilgi verilecektir.

**Anahtar kelimeler:** Halı, kilim, tamir, usta.

#### ABSTRACT

Weaving is one of the oldest arts of mankind. Significant and precious weavings have been restored both in past and present. Carpet-rug repairing is a separate craft and nowadays, due to the decrease in production, there aren't so much craftsmen on this profession.

In this paper information will be given about repair masters who are still active in Konya.

**Key words:** Carpet, rug, restore, craftsman (master)

#### GİRİŞ

Oldukça fazla çeşitliliği olan Türk el sanatları, milli ve maddi kültür öğelerinin en önemli belgeleridir. El sanatları içerisinde yer alan geleneksel tekstilin temelini ise dokuma sanatları oluşturur. Tarihin en eski devirlerinden bu yana dokumacılık, hem milletler, hem de Türkler için oldukça önemli bir sanat ve iş kolu olmuştur. Orta Asya'dan Anadolu'ya Kadar Türklerin maddi kültür öğelerinin başında dokumadan mamul halı ve kilimler gelir.

Dokumacılık, Türklerin ilk yaşam ve dünyaya yayılış merkezleri olan Orta Asya'da en önemli sanatları olmuştur<sup>1</sup>. Türk halk sanatının evrensel boyutta netleşen en güzel örnekleri olarak da ifade edilebilir<sup>2</sup>.

Tarihidен gelen bütün belgeler gibi düğümlü dokuma halıları ve düz atkı yüzü dokuma kilimlerde, dokunduğu tarihsel sürecin sosyal, estetik, ekonomik normlarını yansıtmaya özelliği göstermesi nedeniyle, Türkmen etnografyasının değerlendirilmesinde önemli kültürel belgelerdir<sup>3</sup>.

Bu denli köklü ve eski geçmişi olan dokuma, özellikle ev tekstili ürünlerinde tüm dünyaya önderlik yapan Türk insanı, geçmişte kalite ve estetiği ile mükemmeli yakaladığı dokumalarını, günümüzde üretmekte zorlanmaktadır.

Zaman içerisinde dayanıklılığını korumakta zorlanan hammaddelerden biri de yün ve

\* Dr., S. Ü. Türk El Sanatları Araştırma ve Uygulama Merkezi, Konya.

<sup>1</sup> İNALCIK, Halil, *Türk Halıları: Ticaret ve Saray Patronajı. Tanrıya Adanmış Halılar*. İstanbul: Sakıp Sabancı Müzesi Yayınları, 2005.

<sup>2</sup> UĞURLU, Aydın, "Geleneksel Dokuma Sanatlarında Devamlılık Süreci ve Evrenselleşme Sorunu", *2000'li Yıllarda Türkiye'de Geleneksel Türk El Sanatlarının Sanatsal, Tasarımsal ve Ekonomik Boyutu Sempozyumu*, Ankara, 1999, s. 280.

<sup>3</sup> KAYIPMAZ, Fahrettin ve KAYIPMAZ, Naciye, "Doğu Türkistan'dan Anadolu'ya Yanışların Göçü ve Güzel Bir Kültürel Miras: Şarkışla Koton Halıları", *Türk Dünyası Kültür ve Sanat Sempozyumu*, Isparta, 3000, 119-124.



# ŞEHR-İ NUH ULUSLARARASI MULTİ DİSİPLİNER ÇALIŞMALAR KONGRESİ

## 8-9 Eylül 2018 / CİZRE - ŞIRNAK

dolayısıyla yünden üretilen ürünlerdir<sup>4</sup>.

Bu anlamda yeni üretimlere örnek olacak, feyiz alınacak eski dokumalarda yeterince dikkatli korunamamış ve muhafaza edilemeyerek pek çoğu yurt dışına götürülmüştür. Elde kalanların ise sağlıklı bir şekilde muhafazasında çeşitli teknik zorluklar yaşanmaktadır.

Dolayısıyla, halı-kilim-kumaş tamiri günümüzde gerek ticari anlamda önemli bir sektör gerekse antik ve etnoğrafik dokumaların gelecek kuşaklara aktarılmasında önemli bir konuma sahiptir.

Halı-kilim restorasyonu ve konservasyonu ise bu anlamda günümüzde oldukça önemlidir ve bir sektör olarak dünyada önemli bir yere sahiptir.

Osmanlı döneminde de halı-kilim tamirinin önemli olduğunu Başbakanlık Osmanlı Arşivi kayıtlarından anlamaktayız<sup>5</sup>.

### 1. HALI TAMİRCİLİĞİ



Fotoğraf: 1-2, Halı tamir malzemeleri ve halı tamiri (Fotoğraf: A. Aytaç arşivi).

Halı tamirciliği, üretimi yapılan her parçanın, ortaya çıkarılabilecek en orijinal haline tekrar ulaşmasını sağlamayı amaçlar. Tamir edilen yüzeyin yapılması, bu kısmın eskiden dokunmuş halinde genellikle daha zor yapılır. Zarar gören her bir düğüm ve ipliğe göre hareket edilir. Gerekirse her bir ipliğin boşa gitmemesi gerekir. Bu zarar gören kısımların halıya tam uyumlu ve tam olarak sağlam bağlanabilmesi; bu gibi nedenlerle çok zor bir iş olan halı tamiri ve onarımını kısmen anlatabilmektedir.

Halıların pek çok tamir seçenekleri olabilmektedir. Bunlardan başlıcaları gövde ve saçaklardaki tamirler olarak ayrılabilir. Dünyanın hemen her yerinde değişik şekillerde ve teknikte üretilmektedirler.

#### 1.1. Saçak Tamiri



Fotoğraf: 3, Saçaklar (Fotoğraf: A. Aytaç arşivi).

En çok rastlanılan durum olan saçak tamirati; genellikle saçakların yanlış yöntemlerle veya malzemelerle bakımından kaynaklanmaktadır. Genelde kullanılan çamaşır suyu gibi okside edici olan asitlerin yanlış kullanımı en önemli sebeptir.

#### 1.2. Halı Gövde Tamiri

Halı gövde tamirleri adı altında topladığımız, halının saçak kısımları haricindeki bütününde yapılan tamirlerdir. Halı üzerinde uygulanan en zor tamirlerin yapıldığı kısımdır. Doku ve yapısında,

<sup>4</sup> AYTAÇ, Ahmet, *Akşehir Müzelerinde Bulunan El Dokumaları*, Akşehir Kaymakamlığı Yayınları, Akşehir, 2007, s. 4.

<sup>5</sup> AYTAÇ, Ahmet, Başbakanlık Osmanlı Arşivi'nde Dokuma Tamirati ve Bakımı İle Alakalı Belgelere Dair", *I. Uluslararası Türk Sanatları Sempozyumu ve Sanat Çalıştayı (I. International Turkish Arts Symposium and Art Workshop)*, (Editör: Ahmet Aytaç), Konya, 08 – 09 Kasım 2012.



# ŞEHR-İ NUH ULUSLARARASI MULTİ DİSİPLİNER ÇALIŞMALAR KONGRESİ

## 8-9 Eylül 2018 / CİZRE - ŞIRNAK

özgün desenlerinin yaratıcılığında kayıp olmaması ya da en aza indirilmesi amaçlanır. Bu tamirat farklılıkları yapılan müdahalenin zorluk derecesini de değiştirir. Günlük hayatta halıların zarar görmesine neden olacak pek çok sebep bulunur. Bu durumlardan halının etkilenmesinin nedenlerinden başlıcaları yapıldığı malzemenin özellikleri, bulunduğu ortamının koşulları ve zarar veren materyalin özellikleridir.

Temiz ve bakımlı kullanılan, değer verilen halılarda bile zamanın getirdiği bazı bozulmaların olması kaçınılmazdır. Halı tüylerinin zaman içinde koparak dökülmeye başlaması en belirgin özelliğidir. Halı yapımında en çok kullanılan malzeme olan yün ile yapılmış halılarda daha çok görülmektedir.



Fotoğraf: 4, Yırtık (Fotoğraf: A. Aytaç arşivi).

Fotoğraf: 5, Kopma (Fotoğraf: A. Aytaç arşivi).

Fotoğraf: 6, Solma (Fotoğraf: A. Aytaç arşivi).

Fotoğraf: 7, Asit vs nedenlerle delinen kısımlar (Fotoğraf: A. Aytaç arşivi).

Halıya en çok zararı veren ve genelde kullanılamaz hale getiren bozukluklardır. Halı tamiri yapılması çok zorlu bir işlemdir. Halının sıklıkla bodrum, balkon, depo, dolap araları gibi yerlerde uzun süre fazla nem alması ya da ıslak kalması sonucu oluşmaktadır.

Güneşin zararlı ışınlarından kaynaklanan zararlardan biriside renkleri çabuk soldurabilmesidir. Uzun zaman güneş ışınlarını doğrudan alan pozisyonda tutulan halılarda bu bölgelerin daha fazla solduğu gözlemlenir.

Günlük kullanımda en fazla rastlanılan durum olan halıya dökülen maddeler, büyük sorunlar yaratabilmektedir. Özellikle çeşitli asitli (meyve suları, kahve, gazlı içecekler, suda çözünen toz tüketim maddeleri, sirke, idrar vs) okside edici (çamaşır suyu, tuz tuhu, renk açıcılar vs) ağır temizlik maddeleri (sert zemin temizlik maddeleri, camsil, bazı toz deterjanlar, ağır kir çözücüler), iyi temizlenemeyip halıda fazla miktarda ve uzun süre kalan birçok madde sebep olabilmektedir.

### 1.3. Halı ve Kilim Tamirinde Dikkat Edilecek Husular

Bir halı veya kilimin tamir edilip edilmeyeceği aşağıda belirtilen dört ana maddeye göre karar altına alınır:

a. Halının nerede kullanılacağı, b. tamirin ekonomik olup olmadığı, c. estetik olarak tamire değip değmeyeceği, d. manevi veya tarihi değeri olup olmadığı.

Ancak bunların yanı sıra karar verme aşamasında konservatörün veya tamircinin/restoratörün eğitimi, konuya yaklaşım tarzı ve tecrübesi de önemli rol oynar.

Halı tamirinde var olan durumu korumak için genel bir kural olmamakla birlikte halının genel durumu ve zarara göre genellikle bireysel kararlar alınır. Kilim ve halı çeşidi çok olduğu için tamir metotları da çok çeşitlidir. Kural olarak tarihi halılar nasıllarsa öyle korunmalıdırlar<sup>6</sup>.

## 2. KONYA'DA HALI TAMİR USTALARI

Halı tamirciliği, üretimi yapılan her parçanın, ortaya çıkarılabilecek en orijinal haline tekrar ulaşmasını sağlamayı amaçlar.

Bu anlamda Konya'da halen aktif olarak tamir işi ile uğraşan ustalar vardır.

<sup>6</sup> E. LEEN, Jentina, D.S.c, *Textill Conservation*, Butterworths, London, 1972, s. 165.

# ŞEHR-İ NUH ULUSLARARASI MULTİ DİSİPLİNER ÇALIŞMALAR KONGRESİ

## 8-9 Eylül 2018 / CİZRE - ŞIRNAK

### Mehmet SOLAK



Fotoğraf: 8, (Fotoğraf: A. Aytaç arşivi).

Mesleği : Halı ve kilim tamiri  
Kaç senedir mesleği icra ediyor : 33 yıl  
Ustasının Adı Soyadı : Hüseyin ŞANLI  
İş yaptığı çevre : Yurt içi ve yurt dışı sipariş usulü  
Adres : Emek İşhanı Kat: 1, No:108 Konya  
Malzeme Temini : Söküntü iplerden  
Görüşleri : Ülkede halı, kilim dokuyan yörenin kalmadığını, dolayısıyla imalat zayıflayınca işlerin de eskisi kadar iyi olmadığını ifade ediyor.

### Tahsin ÖZDEMİR



Fotoğraf: 9, (Fotoğraf: A. Aytaç arşivi).

Mesleği : Halı ve kilim tamiri  
Kaç senedir mesleği icra ediyor : 25 yıl  
Ustasının Adı Soyadı : Mehmet Özdemir  
İş yaptığı çevre : İç piyasa  
Adres : Emek İşhanı Kat: 1, No:109 Konya  
Malzeme Temini : Söküntü iplerden ve hazır ipler  
Görüşleri : Eski halı-kilim tamirinde talebin kısmen olduğunu ancak çirak bulmada zorluklar yaşadıklarını ifade etmektedir.

### Yılmaz BÖGE



Fotoğraf: 10, (Fotoğraf: A. Aytaç arşivi).

Mesleği : Halı-kilim tamiri  
Kaç senedir mesleği icra ediyor : 22 yıl  
Ustasının Adı Soyadı : Mehmet Böge

# ŞEHR-İ NUH ULUSLARARASI MULTİ DİSİPLİNER ÇALIŞMALAR KONGRESİ

## 8-9 Eylül 2018 / CİZRE - ŞIRNAK

İş yaptığı çevre : İç ve dış piyasa  
Adres : Emek İşhanı Kat: 2, No:201 Konya  
Malzeme Temini : Söküntü iplerden  
Görüşleri : El dokuması halı ve kilime olan talebin azalmasıyla  
beraber işlerinin yavaşladığını belirtiyor.

### Hüseyin BÖGE



Fotoğraf: 11, (Fotoğraf: A. Aytaç arşivi).

Mesleği : Halı-kilim tamirciliği  
Kaç senedir mesleği icra ediyor : 23 yıl  
Ustasının Adı Soyadı : Mehmet Böge  
İş yaptığı çevre : yurt içi ve yurt dışı  
Adres : Emek İşhanı Kat: 2, No:201 Konya  
Malzeme Temini : Söküntü ipler ya da boyatıyor fason olarak  
Görüşleri : İşlerin eskisi kadar iyi olmadığını ve çirak bulmak da  
zorlandıklarını ifade ediyor.

### Bayram DÜZGÜN



Fotoğraf: 12, (Fotoğraf: A. Aytaç arşivi).

Mesleği : Halı ve kilim tamirciliği  
Kaç senedir mesleği icra ediyor : 16 yıl  
Ustasının Adı Soyadı : Ali Boğa  
İş yaptığı çevre : Yurtiçi piyasaya  
Adres : Emek İşhanı Kat: 2, No:203 Konya  
Malzeme Temini : Söküntü iplerden ve kendisi boyuyor  
Görüşleri : Çirak yetiştirmekte zorlandıklarını, meslek öğrenmek isteyenlerin  
pek rağbet etmediğini belirtiyor.

### Ömer BOZDAĞ



Fotoğraf: 13, Ömer usta tamir esnasında (Fotoğraf: A. Aytaç arşivi).

Mesleği : Halı kilim tamirciliği  
Kaç senedir mesleği icra ediyor : 19 yıl

# ŞEHR-İ NUH ULUSLARARASI MULTİ DİSİPLİNER ÇALIŞMALAR KONGRESİ

## 8-9 Eylül 2018 / CİZRE - ŞIRNAK

Ustasının Adı Soyadı : Orhan Düzgün  
İş yaptığı çevre : İç piyasa  
Adres : Emek İşhanı Kat: 3, No:314 Konya  
Malzeme Temini : Söküntü iplerden  
Görüşleri : İşlerinin iyi olduğunu, gelen tamirleri yetiştirmek de zorlandığını belirtiyor. Yeni halı-kilim dokumasının azalmasıyla eski dokunanlara tamir ettirme anlayışının arttığını ifade ediyor.

### Bayram DÜZGÜN



Fotoğraf: 14, (Fotoğraf: A. Aytaç arşivi).

Mesleği : Halı-kilim tamiri  
Kaç senedir mesleği icra ediyor : 11 yıl  
Ustasının Adı Soyadı : Mehmet Akar  
İş yaptığı çevre : Halı mağazasının kendi tamir işlerini yapıyor  
Adres : Aziziye mh. Fikret sk. No:3 Konya  
Malzeme Temini : Söküntü iplerden ve fason boyatıyor  
Görüşleri : Mesleğini sevdiğini söylüyor. Oğluna da isterse öğreteceğini belirtiyor.

### SONUÇ

Bu denli köklü ve eski geçmişi olan dokuma, özellikle de ev tekstili ürünleri ile halı, kilim türü dokuma sanatında tüm dünyaya önderlik yapan Türk insanı, geçmişte kalite ve estetiği ile mükemmeli yakaladığı dokumalarını, günümüzde üretmekte zorlanmaktadır. Bu anlamda yeni üretimlere örnek olacak, feyiz alınacak eski dokumalarda yeterince dikkatli korunamamış ve muhafaza edilemeyerek pek çoğu yurt dışına götürülmüştür. Elde kalanların ise sağlıklı bir şekilde muhafazasında çeşitli teknik zorluklar yaşanmaktadır.

Bu tür eserlerin muhafaza edildiği müzelerde dokumaların korunması için teknik yetersizlik, ilgili personel yokluğu ya da depolama, sergileme zorlukları gibi pek çok nedenden dolayı, özel örnekler yok olmaktadır.

Ayrıca halı, kilim tamirciliği bir dönem, bir dokuma merkezi olan Konya'da önemli bir sektör olarak faaliyet göstermiştir.

Ustaların ekserisi Sultanhanı'ndan gelerek Konya'da bu mesleği icra etmeye başlamışlardır. Usta çırak ilişkisi ile bir nevi Osmanlı dönemi Ahilik anlayışının devamı niteliğinde bir düzen anlayışıyla devam ettirmeye çalışmaktadırlar.

Ancak günümüzde imalatın azalmasına paralel olarak bu sektörde de işler azalmıştır. Araştırmada iki farklı görüş ortaya çıkmıştır. Ustaların bir kısmı dokumacılığın azalmasına endeksli olarak tamir işlerinin de yavaşladığını belirtirken bir grupta dokumacılık azalınca eski halı ve kilimleri tamir ettirmek isteyenlerin arttığını belirtmektedirler.

# ŞEHR-İ NUH ULUSLARARASI MULTİ DİSİPLİNER ÇALIŞMALAR KONGRESİ

## 8-9 Eylül 2018 / CİZRE - ŞIRNAK

### KAYNAKÇA

- AYTAÇ, Ahmet, *Akşehir Müzelerinde Bulunan El Dokumaları*, Akşehir Kaymakamlığı Yayınları, Akşehir, 2007, s. 4.
- AYTAÇ, Ahmet, Başbakanlık Osmanlı Arşivi'nde Dokuma Tamirâtı ve Bakımı İle Alakalı Belgelere Dair", *I. Uluslararası Türk Sanatları Sempozyumu ve Sanat Çalıştayı (I. International Turkish Arts Symposium and Art Workshop)*, (Editör: Ahmet Aytaç), Konya, 08 – 09 Kasım 2012.
- E. LEEN, Jentina, D.S.c, *Textill Conservation*, Butterworths, London, 1972, s. 165.
- İNALCIK, Halil, *Türk Halıları: Ticaret ve Saray Patronajı. Tanrıya Adanmış Halılar*. İstanbul: Sakıp Sabancı Müzesi Yayınları, 2005.
- KAYIPMAZ, Fahrettin ve KAYIPMAZ, Naciye, "Doğu Türkistan'dan Anadolu'ya Yanışların Göçü ve Güzel Bir Kültürel Miras: Şarkışla Koton Halıları", *Türk Dünyası Kültür ve Sanat Sempozyumu*, Isparta, 3000, 119-124.
- UĞURLU, Aydın, "Geleneksel Dokuma Sanatlarında Devamlılık Süreci ve Evrenselleşme Sorunu", *2000'li Yıllarda Türkiye'de Geleneksel Türk El Sanatlarının Sanatsal, Tasarımsal ve Ekonomik Boyutu Sempozyumu*, Ankara, 1999, 279-282.





# ŞEHR-İ NUH ULUSLARARASI MULTİ DİSİPLİNER ÇALIŞMALAR KONGRESİ

## 8-9 Eylül 2018 / CİZRE - ŞIRNAK

### 3 BOYUTLU BASKI TEKNOLOJİSİNİN İMALAT VE LOJİSTİK SEKTÖRLERİNE ETKİSİ

#### THE EFFECT OF 3-DIMENSIONAL PRINTING TECHNOLOGY ON MANUFACTURING AND LOGISTICS SECTORS

**Doç. Dr. Nevin Aydın**

Artvin Çoruh Üniversitesi, İİBF, İşletme Bölümü, nevin.aydin@gmail.com

#### ÖZET

Lojistik sağlayıcılar, 3D baskı teknolojisi ile başarılarını artırmak için küresel pazarlarda daha avantajlı olabilmek için sürekli yeni olanaklar araştırıyorlar. 3D baskı ve lojistik endüstrileri arasındaki ilişki, günden güne büyüyor. Lojistik hizmet sağlayıcıları iş modellerini 3 boyutlu baskı hizmetlerini kapsayacak şekilde düzenlemeye dönük pilot projeleri başlatıyorlar. Dolayısıyla, 3D baskının lojistik ve tedarik zinciri yönetimi alanına entegrasyonu, vazgeçilmez bir gereksinim gibi görünmektedir. Teknolojinin gelişmesiyle, 3D şirketler için büyük bir gelir kaynağına dönüşüyor. Son birkaç yılda, 3 boyutlu baskı teknolojilerinin ne kadar hızlı büyüdüğü düşünüldüğünde, çok sayıda sanayinin bu teknolojiye yatırım yapması öngörülüyor. 3D yazıcı teknolojisiyle şekillenecek olan yeni ekonomide ürünün tasarımından nihai tüketiciye teslimine kadar geçen uygulamaları kapsayan değer zinciri yeni ekonomiden etkilenecek ve tekrar şekillendirilmesi gerekecektir.

**Anaktar Kelimeler:** 3D Baskı, 3D Tedarik Zinciri Değişimi, 3D Baskı Uygulamaları

#### ABSTRACT

Logistics providers are constantly exploring new possibilities to be more advantageous in global markets in order to increase their success with 3D printing technology. The relationship between 3D printing and logistics industries grows day by day. Logistics service providers are launching pilot projects to arrange business models to cover 3D printing services. Therefore, the integration of 3D printing into logistics and supply chain management seems to be an indispensable requirement. With the development of technology, 3D is becoming a major revenue source for companies. In the last few years, when we think about how quickly 3D printing technologies are growing, many industries are expected to invest in this technology. The new economy, which will be shaped by the 3D printing technology, will influence and reshape the value chain that encompasses applications from the design to the final consumer delivery.

**Keywords:** 3D Printing, 3D Supply Chain Exchange, 3D Printing Applications

# ŞEHR-İ NUH ULUSLARARASI MULTİ DİSİPLİNER ÇALIŞMALAR KONGRESİ

## 8-9 Eylül 2018 / CİZRE - ŞIRNAK

### 1. GİRİŞ

Son yıllarda, 3D baskı tüketiciler için artan popülerlik kazandı. 3D baskı hızlı prototipleme olarak bilinen bir teknolojiye aittir. Üretim (RPM) veya katkı üretimi (AM) dir. Bu yeni teknoloji, montajsız, karmaşık bir şekilde inşa edilebilir. Daha önce hiç üretilmeyen ürünler. 3D baskı kullanılarak üretilir [1], [2], [3].

DB Schenker ve DHL gibi lojistik ve tedarik zinciri yönetiminde yer alan uzmanlar, 3D baskı hizmetlerini müşterilere en uygun şekilde yeniden nasıl sunulabileceklerini araştırıyorlar. 3D baskı, lojistik ve tedarik zinciri yönetimi alanlarında önemli bir etkiye sahip olmuştur. Bir çok şirket, teknolojiye uyum sağlamak ve uygulamak için en uygun yolları araştırırken, 3D bu alanlarda önemli rol oynayacaktır.

ING Bank tarafından hazırlanan yeni bir rapora göre, 3 boyutlu (3D) baskı teknolojisinde yaşanan gelişmeler 2040 yılında küresel ticareti yüzde 40 oranında azaltacağı tahmin ediliyor. Rapora göre, 3D teknolojisi küresel tedarik zincirlerini değiştirme ve ticaretteki mevcut büyümeyi tehdit etmektedir. Her ne kadar dünya genelinde 3D teknolojisi ile üretim henüz fazla kullanılmamasına rağmen birçok endüstride önemli gelişmeleri sebep olmaktadır. Örneğin, Otomotiv sektörü 30 yıldan fazla zamandır 3D teknolojilerine yatırım yapıyor. 3D baskı, tıbbi malzeme üretiminde çok fazla kullanılıyor. Airbus, uçaklarında da 3D teknolojisi ile elde edilen parçalar kullanılıyor [4].

3D Teknolojisi, havacılık, otomotiv, sanayi ürünleri, tüketici ürünleri, lojistik, savunma, mimarlık ve sağlık hizmetleri de dahil olmak üzere birçok sektörde iyileştirilmiş süreçlere sahiptir [5], [6], [7], [8].

3D baskı, nakliye için gerekli olan navlun sayısını önemli ölçüde azaltma potansiyeline sahiptir. Ayrıca Küresel lojistik endüstrisinde başka önemli etkileri de vardır [9]:

- Kitlesele özelleştirme, stok seviyelerinin ve depo gereksinimlerinin azaltılmasıyla sonuçlanır.
- Diğer ülkelerde üretilen mallar yerel olarak imal edilebilir ve bu da sevkiyatın azalmasına yol açacaktır.
- “İtme tedarik zincirlerinden” “tedarik zincirlerini çekmeye” doğru bir değişim olacaktır. Seri üretim için uzun üretim süreleri (ölçek ekonomileri) sınırlı üretimin kitlesele kişiselleştirilmesi ve siparişe göre üretilen ürünler (kapsam ekonomisi) yolunu açacaktır.
- Üretici, müşteri taleplerine daha hızlı tepki verebilecektir.
- Stokta daha az tamamlanmış mallar olacaktır ve genel tedarik zinciri sistemi maliyetlerini düşürecektir.
- AM teknolojisinden etkilenecek ilk sektörlerden biri servis parçaları lojistik sektörüdür. AM, çok kısa bir zaman dilimi içerisinde özel servis parçalarını tasarlayabilir ve tedarik içine yerleştirilmiş büyük miktarda artıklığı ortadan kaldırabilir.
- Parçaların çok kısa bir zaman dilimi içerisinde gönderilmesini sağlayan zincirler, bu, küresel ve ulusal parça depolarını müşteri ihtiyaçlarını karşılamak için gereksiz hale getirecektir.

# ŞEHR-İ NUH ULUSLARARASI MULTİ DİSİPLİNER ÇALIŞMALAR KONGRESİ

## 8-9 Eylül 2018 / CİZRE - ŞIRNAK

### 2. 3D BASKI NEDİR?

3D Baskı, orijinal olarak prototiplerin üretilmesi için otomatik bir yöntem olarak kullanılmaktadır. Birçok rakip teknoloji olmasına rağmen, çoğu bilgisayar destekli bir tasarım kullanarak malzeme katmanları (bazen plastik, seramik veya hatta metal tozları) oluşturmaya dayanır. Bu nedenle, bir "katkı" süreci olarak adlandırılır; Üç boyutlu ürün oluşturuluncaya kadar her katman "yazdırılır".

Geleneksel "indirgeyici" üretim teknikleri (malzemelerin çıkarıldığı yerlerde) daha uzun sürebilir ve daha pahalıdır. Mekanik parçalar, ayakkabılar, moda ürünleri ve aksesuarları ve diğer tüketim malları, tasarımcı veya mühendisler tarafından gözden geçirilmek üzere yazdırılabilir ve revizyonlar eşit şekilde basılır. Ölçek ekonomileri nedeniyle seri üretim yapılabiliriyorsa da, "tek seferlik" ve prototipler için ekonomik değildir. 3D Baskılı ürünün faydaları: Ürünler daha hafif, ancak aynı derecede güçlü olabilir. Daha az kusurlu ürün, geleneksel redüktif üretim, malzemelerin kullanımında oldukça etkisizdir. Her bir ürünün ayrı ayrı üretilme şekli, "kitlesel kişiselleştirme" teknikleri için ideal olduğu anlamına gelir [10].

Katkı üretim olarak da bilinen 3 boyutlu baskı, malzemelerin birbirini izleyen katmanlarını yazdırarak nesnelere oluşturmak için dijital modelleri kullanır. Üretimde ortaya çıkan maliyet basılı ürün başına %35 ila % 65 da tasarruf sağlar [11].

Geleneksel imalat genellikle, birden fazla yerden tedarik edilen ve nihai malların üretildiği ve daha sonra depoya veya tüketiciye teslim edilmeden önce bir depoda tutulan ve bir fabrikaya gönderilecek malzemeleri gerektirir. 3D basımın hakim olduğu işletmelerde, geleneksel üretim süreci neredeyse tamamen elden geçirilecek, çünkü mallar, dünyanın dört bir yanına taşınacak parçalara olan ihtiyacı ortadan kaldırarak, tüketiciye yakın ya da belki de tüketici tarafından basılacak [12].

Genel olarak dünyanın dört bir yanına ürün gönderen küresel lojistik şirketlerini geliştirme potansiyeli vardır. Bu vardiyanın potansiyel büyüklüğü açısından McKinsey, küresel 3D baskı pazarının önümüzdeki on yılda üssel olarak artacağını ve 2025 yılına kadar 180 milyar dolar ile 490 milyar dolar arasında katlanacağını tahmin ediyor [13], [14].

Bu sürecin bir kısmı kendinden montajlı ve modüler olan tamamen yeni tasarımların yaratılması, kullanıcıların Ikea mobilyaları gibi montaj yapabilmesidir [15].

### 3. LOJİSTİK SERVİS SAĞLAYICILARI

Lojistik servis sağlayıcıları genellikle yedek parça tedariki hizmetlerinden biri olarak bilinir. Lojistik servis sağlayıcılarının veri modellerini depolamasına ve üreticilerin onlara güvendiği ve onlara dijital planlarını vermeye hazırlandığı durumlarda 3D ürünleri veya bileşenleri basmasına izin verilecektir [16].

Doğru lojistik servis sağlayıcısını seçmek şirketler için zor bir deneyim olabilir çünkü şirketin itibarı ve başarısı kısa zamanda lojistik sağlayıcısının güvenilirliğine bağlı olabilir. Mükemmel lojistik sağlayıcısını seçerken gerekli olan 5 faktör [17]:

# ŞEHR-İ NUH ULUSLARARASI MULTİ DİSİPLİNER ÇALIŞMALAR KONGRESİ

## 8-9 Eylül 2018 / CİZRE - ŞIRNAK

### 3.1 Kapasite

Potansiyel bir lojistik sağlayıcısı, şirketinizin ihtiyaçlarını karşılayan belirli hizmet alanlarında yetkili olmalıdır. Ayrıca, kısa vadeli ve olası gelecekteki gereksinimlerinizi karşılayabilecek bir dizi yetenekleri olmalıdır.

### 3.2 Müşteri Hizmetleri

Tüm şirketler mükemmel müşteri hizmetlerine sahip olmayı isterler. Müşteri hizmetleri sürekli olarak mükemmel ise, büyük olasılıkla yıllar boyunca sürecek olan iyi belgelenmiş ve tekrarlanan bir sürecin sonucudur. Güvenli bir lojistik sağlayıcının, muhtemelen iyi bir müşteri hizmeti sağladığı sonucuna varılabilir.

### 3.3 Güvenlik Kayıtları

Sürekli değişen güvenlik düzenlemeleri nedeniyle, güçlü bir güvenlik kaydına sahip bir taşıyıcı seçilmesi zorunludur. Güvenlik derecelendirmelerinin ve istatistiklerinin bir incelemesi, herkese açık olmalıdır.

### 3.4 Şirket İstikrarı

Tedarik zinciriniz ister basit ister karmaşık olsun, genel şirket istikrarı ile bir lojistik sağlayıcısı seçilmelidir. En iyi tedarikçiler tutarlı tedarikçilerdir ve şirketler hızlı değişim yaşadıkça kalite tehlikeye girebilir.

### 3.5 Şirket İtibarı

Zaman, firmanın müşterileri, tedarikçileri ve çalışanları ile iyi, kötü bir itibara sahip olup olmadığını gösterecektir.

## 4. ÇEVRESEL FAYDALAR

3D baskının öne çıkan faydaları arasında, doğal kaynakları korumaya ve CO2 emisyonlarını azaltmaya yardımcı olabileceğidir. Örneğin, üreticiler, geleneksel olarak üretilmiş parçalardan daha hafif parçalarla uçak inşa etmek için havacılık endüstrisinde 3D baskı teknolojisini kullanıyor. Bu, ağırlık ve yakıt tüketimini azaltır ve daha düşük CO2 emisyonlarına yol açar. 3D baskı ayrıca dünyanın dört bir yanına mal gönderilmesi ihtiyacını en aza indirerek daha fazla yerel üretime olanak tanıyor ve böylece CO2 emisyonlarını daha da azaltıyor. Dolayısıyla, sadece dijital depolamadaki planları tutmak, depolama alanını ve depoları çalıştırmak için gereken enerjiyi koruyacaktır. Ayrıca, 3D baskı işlemleri sadece son ürün için gerekli malzemeyi tüketir ve bu da malzeme tüketiminde bir azalmaya neden olur [16].

Geliştirilmiş Sürdürülebilirlik, geleneksel küresel kaynak kullanımı, malzeme ve malların yüksek hacimli fiziksel hareketlerinden kaynaklanan yüksek emisyonlar yaratır. 3D yazıcılar tarafından üretilen ürünler, sürdürülebilir yerel üretim ve malzeme ve malların fiziksel hareketlerinin azalması nedeniyle daha küçük çevresel ayak izine sahiptir. Yakın zamanda yapılan bir araştırmaya göre, 3D baskı, endüstriyel ve üretim faaliyetlerinin çevre üzerindeki etkisini azaltabilmektedir [18].

# ŞEHR-İ NUH ULUSLARARASI MULTİ DİSİPLİNER ÇALIŞMALAR KONGRESİ

## 8-9 Eylül 2018 / CİZRE - ŞIRNAK

### 5. 3D TEDARİK ZİNCİRİ DEĞİŞİMİ

Gelecekte, 3 boyutlu yazıcılar tedarik zincirini baştan aşağı değiştirecek. Tüketicuyu dev fabrikalar yerine 3D yazıcılara yakınlaştırmak, ürün taşımacılığı yapmaktansa dijital dosyaları kullanıma sunmak daha kolay; dolayısıyla 3D baskı teknolojisi yaygınlaştıkça üreticinin envanter ihtiyacı da ortadan kalkacaktır.

Bugün ABD’de, Home Depot gibi büyük yapı ürünleri marketleri, mağazalarına endüstriyel 3D yazıcılar yerleştirerek yedek parça ve boru gibi ürünleri orada üreterek satmayı planlıyor. PVC boru buna çok güzel bir örnek: Tüketici talebine anında yanıt verebilmek için bu borulardan en az 500 tanesini stokta tutması da gereken Home Depot, bu ürünleri muhtemelen Çin’deki bir üreticiden tedarik ediyor. Çin’deki fabrika PVC boruları ürettikten sonra Home Depot’a ulaştırmak üzere önce bir gemi içindeki konteynerlere yüklüyor. Bu konteynerler kara veya demiryolu ile Home Depot antrepolarına ulaşıyor.

3B baskı teknolojisi ile gelişen “dağıtımli üretim” sisteminde ise bütün bu konteyner, gemi, tren ve kamyon taşımacılığı süreci ortadan kalkıyor. Çünkü bu yeni düzende yapı marketleri mağazası, boru üreticisi ile anlaşmayı 3D boru modellerine erişim ve mağazada baskısını çıkarıp satma hakkı için imzalayacaktır. Mağaza veya evde üretilebilecek diğer birçok üründe bu sisteme geçilse, şirketlerin bu tür ürünlerin müşteriye ulaşmasını sağlarken harcadığı yakıt ve enerjide çok ciddi bir tasarruf sağlanır [19].

### 6. 3D BASKININ TİCARET İLİŞKİLERİNE ETKİSİ

- 3D baskı teknolojileri, daha az işgücü anlamına geliyor. Bu teknolojiyi kullanan ülkeler, ucuz işgücü nedeniyle üretim yaptıkları ülkelere artık ihtiyaç duymayacaklar.
- 3D teknolojileri daha verimli olduğundan ve daha az atık ürettiğinden, ülkeler arası hammadde akışı azalacak.
- Çin, Bangladeş ve Vietnam gibi iş gücünün ucuz olduğu ülkeler bu süreçten oldukça fazla etkilenecektir.
- Ticaret yerelleşecek. Lojistik, ulaşım gibi sektörler olumsuz etkilenecektir.
- Ticaret finansmanı ihtiyacı azalacak; fakat leasing yöntemi önem kazanacak. Hızlı değişim nedeniyle, şirketler 3D teknolojisine yatırım yapmak için finansmana ihtiyaç duyacaklardır.
- Bu süreçten en fazla yarar sağlayacak ülkelerden biri ABD olacaktır. ABD, 3D teknolojisi sayesinde ticaret açığını önemli ölçüde kapatabilecektir [4].

3B baskı teknolojisi ile gelişen “dağıtımli üretim” sisteminde ise bütün bu konteyner, gemi, tren ve kamyon taşımacılığı süreci ortadan kalkıyor. Çünkü bu yeni düzende yapı marketleri mağazası, boru üreticisi ile anlaşmayı 3D boru modellerine erişim ve mağazada baskısını çıkarıp satma hakkı için imzalayacak. Mağaza veya evde üretilebilecek diğer birçok üründe bu sisteme geçilse, şirketlerin bu tür



# ŞEHR-İ NUH ULUSLARARASI MULTİ DİSİPLİNER ÇALIŞMALAR KONGRESİ

## 8-9 Eylül 2018 / CİZRE - ŞIRNAK

ürünlerin müşteriye ulaşmasını sağlarken harcadığı yakıt ve enerjide çok ciddi bir tasarruf sağlanır. Bu üretim ve ekonomide çok büyük bir devrimsel aşamadır.

### 7. SONUÇ

3D baskının gelecekte bireylerin ve iş hayatlarının ayrılmaz bir parçası haline geleceği, dolayısıyla özelleştirilebilir yedek parçaların adreslenen ilk alanlardan biri olacağı tahmin ediliyor. 3D baskı maliyetleri gelecekte önemli ölçüde etkileyecektir.

3D yazıcıların tedarik zincirine fayda sağlayabilecekleri çok çeşitli yollar vardır. 3D baskı, müşteri taleplerini karşılama kabiliyetini hızlandırmanın yanı sıra, yeni tasarımlar için üretim sağlama sürelerini önemli ölçüde azaltma potansiyeline sahiptir. Birçok firma, 3D baskı teknolojisini uygulayarak faydalarını görmüşlerdir. Ürün ve süreçlerini sürekli olarak geliştirmek için 3D yazıcılardan yararlanan lojistik şirketleri de, bu katma değerli fonksiyonların uygulanmasına yardımcı olmak için Ar-Ge Vergi Kredileri'nden yararlanabilmelidir. Lojistik ve tedarik zinciri yönetiminde 3D baskı uygulamalarını daha derinden incelediğimizde, şirketlerin 3D baskı teknolojisinin sunabileceği geniş olanakları daha iyi değerlendirebilecekleri görülecektir [20].

Tedarik yeteneklerinde daha fazla özelleştirme ve daha fazla yanıt verme fırsatlarından cesaret alan şirketler, bu teknolojiye yeni bir üretim veya iş modeli kaynağı olarak artan bir ilgi gösteriyor. Özellikle tedarik zinciri tasarımı söz konusu olduğunda, lojistik üzerinde de bir etkisi olacaktır. Şirketler tedarik zinciri süreçlerini yeniden gözden geçirmeli ve ortakları ile değer zincirinde işbirliği yapmalıdır.

3D baskının yıkıcı doğası, özellikle son derece karmaşık ve özelleştirilmiş ürünler üreten endüstri segmentlerin de göz ardı edilmemelidir. Lojistik gelecekteki talebini etkileyebilecek önemli değişiklikler tetikleyecektir. Lojistik sağlayıcılar bu değişimi benimsemeli ve 3D baskının küresel tedarik zinciri dinamikleri üzerindeki etkilerini tahmin etmelidir. Bu onların daha geniş değer zincirindeki rollerini güçlendirmek ve müşterilerine yeni çözümler sunmak için kendi dönüşüm yolculuğuna başlayacaktır [21].

3D baskı, esas olarak prototip süreci olarak ortaya çıktı. Teknolojik ilerlemeler ve 3D baskı uygulamaları, günlük yaşamın birçok yönünü değiştirmektedir. Üreticiler için, AM'nin en yararlı rolü, tedarik zinciri süreçlerini iyileştirmektir. AM'nin tedarik zincirleri üzerindeki etkisi, üretim süreçlerini iyileştirmek, yalın üretim için malzeme israfını ve malzeme kullanımını azaltmak, talebe karşı daha hızlı cevap verebilmektir.

3D baskıda büyüme ile, bazı üçüncü taraf lojistik sağlayıcılarının zorlanacağı tahmin edilmektedir (işletmeler ihtiyaç duydukları şeyi basacaktır). Ayrıca, 2020 3D baskı ve üretiminin tedarik zincirinin %20'sine kadarını içereceği tahmin edilmektedir [22]. 3D baskı, birçok hammaddenin hareketini 'baskı stokunu basmaya hazır' olarak azaltacak ve sadece bir ara mamul veya büyük dağıtım merkezlerinin hareketini ve ihtiyacını ortadan kaldıracaktır [23].

# ŞEHR-İ NUH ULUSLARARASI MULTİ DİSİPLİNER ÇALIŞMALAR KONGRESİ

## 8-9 Eylül 2018 / CİZRE - ŞIRNAK

Önümüzdeki on yıl içinde 3D baskı teknolojisinin birçok alanda dramatik değişikliklere yol açacağını öngörüyoruz. Örneğin, doktorlar hastanın kemik iliğinden kök hücre alıp, laboratuvar ortamında yeniden üretmek için 3 boyutlu yazıcılar sayesinde yeni organ yaratabilecekler. Organlar hastanın kendi hücresinden üretilmesi için organın reddedilmesini engelleyen ilaçların kullanımına gerek duyulmayacak. Ya da Mars'a gitmek gibi uzun dönemli uzay görevlerinde astronotlar yanlarında götürdükleri sadece ana gıda maddelerinden oluşan bir stok sayesinde istedikleri pizza, ekmek ve biftek gibi yiyecekleri uzayda kendileri üretebilecekler [19].

Küçük hastanelerden büyük hastanelere kadar her türlü sağlık hizmetlerinde 3D baskı oluşturmak için lojistik sağlayıcılar sayesinde maliyet ve karmaşıklığı azaltan çalışmalar yapılabiliyor. Örneğin, birden fazla tedarikçi ile çalışmak yerine günlük teslimatlar, Lojistik sağlayıcılar tarafından kaynak kullanımı ile ilgili malzemelerin yanı sıra bireyselleştirilmiş üretim parçalarıdır (örneğin, kişiselleştirilmiş protezler, kişiye özel dizler). Her bir parçanın hızlı ve güvenli teslimatı lojistik sağlayıcılar tarafından sağlanabilir [12].

### KAYNAKLAR

- [1] Campbell, T., Williams, C., Ivanova, O., & Garrett, B. (2011). Could 3D Printing Change the World?. Technologies, Potential, and Implications of Additive Manufacturing. Washington, DC: Atlantic Council.
- [2] Diginova (2013). Roadmap for digital fabrication. Day of consultation: 14-05-2014. <http://www.diginova-eu.org/> Gartner. Erişim tarihi: 25 Eylül, 2018.
- [3] McKinsey (2012). Disruptive technologies: advantages that will transform life, business and the global economy (vol. 180). San Francisco, CA: McKinsey Global Institute.
- [4] 3D baskı 2040'ta küresel ticareti yüzde 40 azaltacak (2017). <https://www.dunya.com/kose-yazisi/3d-baski-2040ta-kuresel-ticareti-yuzde-40-azaltacak/385786>. Erişim tarihi: 5 Eylül, 2018.
- [5] Birtchnell, T., Urry, J., Cook, C. and Curry, A. (2013). Freight Miles: The Impact of 3D Printing on Transport and Society.
- [6] Gravier, M. (2016). 3D Printing: Customers Taking Charge of the Supply Chain. Industry Week. <https://www.industryweek.com/supply-chain/3d-printing-customers-taking-charge-supply-chain>. Erişim tarihi: 2 Ekim, 2018.
- [7] Huang, S.H., Liu, P., Mokedar, A. and Hou, L. (2013) Additive Manufacturing and Its Societal Impact: A Literature Review. The International Journal of Advanced Manufacturing Technology, vol. 67, issue 5-8, pp. 1191-1203.
- [8] Rayna, T. and Striukova, L. (2014) The Impact of 3D Printing Technologies on Business Model Innovation. In: Benghozi, P., Krob, D., Lonjon, A. and Panetto, H., Eds., Digital Enterprise Design & Management, Springer, Berlin, 119-132.

# ŞEHR-İ NUH ULUSLARARASI MULTİ DİSİPLİNER ÇALIŞMALAR KONGRESİ

## 8-9 Eylül 2018 / CİZRE - ŞIRNAK

- [9] Sethi, J. (2014) 3D Printing and Its Implications for the Global Logistics Industry. <http://electronicsmaker.com/3d-printing-and-its-implications-for-the-global-logistics-industry> Erişim tarihi: 2 Ekim, 2018.
- [10] Manners-Bell, J. & Lyon, K. (2014). The Implications of 3D Printing for the Global Logistics Industry, [https://www.supplychain247.com/article/the\\_implications\\_of\\_3d\\_printing\\_for\\_the\\_global\\_logistics\\_industry](https://www.supplychain247.com/article/the_implications_of_3d_printing_for_the_global_logistics_industry). Erişim tarihi: 2 Ekim, 2018.
- [11] McKinsey & Company: Digital McKinsey (2017). Disruptive technologies: Advances that will transform life, business, and the global economy. <https://www.mckinsey.com/business-functions/digital-mckinsey/our-insights/disruptive-technologies>. Erişim tarihi: 7 Eylül, 2018.
- [12] DHL Trend Research (2017). 3D Printing and The Future of Supply Chains. [http://www.dhl.com/content/dam/downloads/g0/about\\_us/logistics\\_insights/dhl\\_trendreport\\_3dprinting.pdf](http://www.dhl.com/content/dam/downloads/g0/about_us/logistics_insights/dhl_trendreport_3dprinting.pdf). Erişim tarihi: 7 Eylül, 2018.
- [13] HBS2019 (2017). The Future of Logistics at DHL: 3D Printing to Disrupt. <https://rctom.hbs.org/submission/the-future-of-logistics-at-dhl-3d-printing-to-disrupt/>. Erişim tarihi: 10 Eylül, 2018.
- [14] Keeney, T. (2015). 3-D Printing: Analysts Are Underestimating The Future. Seeking Alpha, <https://seekingalpha.com/article/2877996-3-d-printing-analysts-are-underestimating-the-future>. Erişim tarihi: 10 Eylül, 2018.
- [15] Halfacree, G. (2011). Objet Demonstrates Ready-To-Use 3D Printing. Thing. <http://www.thing.co.uk/2011/7/25/objet-demonstrates-ready-use-3d-printing/>. Erişim tarihi: 8 Eylül, 2018.
- [16] Travers, D. (2015). The impact of 3D printing on the manufacturing and logistics sector, <http://www.eurekamagazine.co.uk/design-engineering-features/technology/the-impact-of-3d-printing-on-the-manufacturing-and-logistics-sector/72549/>. Erişim tarihi: 12 Eylül, 2018.
- [17] Williams, BR (2017). How to Choose a Logistics Provider (Top 5 Factors). <https://www.brwilliams.com/blog/top-5-factors-selecting-logistics-provider/>. Erişim tarihi: 12 Eylül, 2018.
- [18] Paris, H., et al. (2016). Comparative Environmental Impacts of Additive and Subtractive Manufacturing Technologies. CIRP Annals Manufacturing Technology, 65, 29-32.
- [19] Geleceği 3D Yazıcılar Kuracak (2018). <https://disticaretdunyasi.org/2018/02/10/gelecegi-3d-yazicilar-kuracak/> Erişim tarihi: 15 Eylül, 2018.
- [20] Six Theories About How 3D Printing will Change Lojistics. Bizibl logistics. <https://bizibl.com/logistics/download/six-theories-about-how-3d-printing-will-change-logistics>. Erişim tarihi: 15 Eylül, 2018.

## ŞEHR-İ NUH ULUSLARARASI MULTİ DİSİPLİNER ÇALIŞMALAR KONGRESİ 8-9 Eylül 2018 / CİZRE - ŞIRNAK

- [21] Goulding, C. (2018). 3D Printing and Logistics – A Natural Progression of Opportunity, <https://3dprint.com/212915/3d-printing-and-logistics/> Erişim tarihi: 17 Eylül, 2018.
- [22] Ünlü, D.E (2017). 3D baskı 2040'ta küresel ticareti yüzde 40 azaltacak. <https://www.dunya.com/kose-yazisi/3d-baski-2040ta-kuresel-ticareti-yuzde-40-azaltacak/385786>. Erişim tarihi: 19 Eylül, 2018.
- [23] Sethi, J. (2015). Dprinting and its Implications for the Global Logistics Industri. <https://electronicsmaker.com/3d-printing-and-its-implications-for-the-global-logistics-industry>. Erişim tarihi: 19 Eylül, 2018.



# ŞEHR-İ NUH ULUSLARARASI MULTİ DİSİPLİNER ÇALIŞMALAR KONGRESİ

## 8-9 Eylül 2018 / CİZRE - ŞIRNAK

### GELECEKTE LOJİSTİK SEKTÖRÜNÜ ETKİLEYECEK FAKTÖRLER

### THE FACTORS AFFECTING THE LOGISTICS SECTOR IN THE FUTURE

Doç. Dr. Nevin Aydın

Artvin Çoruh Üniversitesi, İİBF, İşletme Bölümü, [nevin.aydin@gmail.com](mailto:nevin.aydin@gmail.com)

#### ÖZET

Geçmişte buhar gücü ve elektriğin bulunmasıyla başlayan devrimler bugün dijital teknolojilerin ortaya çıkmasıyla gerçekleşiyor. Dolayısıyla bu dönüşüme ayak uydurmaya çalışan, şirketler çok çeşitli araçlara ve teknolojilere yatırım yapıyorlar. Bunun sonucunda dijitalleşmenin sunduğu fırsatları kullanarak küresel pazarlarda verimliliklerini artırarak büyümelerini sağlıyorlar. Dijitalleşmenin bir birleşeni olan Nesnelerin İnterneti birçok şirkette veri bazlı teknolojilerin sunduğu fırsatları tam olarak kavramaya çalışırken, ulaşım ve lojistik şirketleri oldukça önemli yerini almıştır. Lojistik hizmeti sunan şirketlerin hava, kara, deniz ve demir yolu ulaşımında çok geniş bir alana yayılmış ağları vardır. Şirketlerin karar alırken bu ağlar ile ilgili hızlı veri akışına ihtiyaçları bulunmaktadır. Bunun sonucunda ulaşım ve lojistik şirketleri yeni sensor ve bağlantı teknolojilerinin etkinliklerini en iyi kullanarak, birbirine İnternet ile bağlı dünyaya geçişte en ön sırada yer sağlıyorlar.

**Anaktar Kelimeler:** Nesnelerin İnterneti, İş gücü, Güvenlik

#### ABSTRACT

The revolutions that began in the past with the introduction of steam power and electricity are now realized through the emergence of digital technologies. So, companies trying to keep up with this transformation are investing in a wide variety of tools and technologies. As a result, they are able to grow by increasing their productivity in global markets by leveraging the opportunities provided by the digitalization. Transportation and logistics companies have taken their important places while the Internet of Things, the union of digitalization, aims to understand the opportunities data-based technologies offer in many companies. Companies offering logistics services have a wide range of networks in air, land, sea and railway transportation. Companies need quick data flow about these networks while making decisions. As a result, transportation and logistics companies make the best use of the activities of the new sensor and connection technologies, and they are at the forefront of the transition to the world connected with the İnternet.

**Keywords:** The İnternet of Things, Job Power, Security

#### 1. GİRİŞ

Fiziksel dağıtım ve lojistik çalışma ve uygulaması 1960 ve 1970'lerde ortaya çıktı. Lojistik maliyetleri yüksekti. Ulusal düzeyde, ABD'deki lojistik maliyetinin gayri safi milli hasılının yüzde 15'ini



# ŞEHR-İ NUH ULUSLARARASI MULTİ DİSİPLİNER ÇALIŞMALAR KONGRESİ

## 8-9 Eylül 2018 / CİZRE - ŞIRNAK

oluşturduğu tahmin edilmektedir [1]. Benzer şekilde, diğer ülkelerin fiziksel dağıtım maliyetlerinin de yüksek olduğu görülmüştür. Örneğin, Birleşik Krallık'ta, satışların yüzde 16'sı [2], Japonya'da satışların yüzde 26,5'i [3], ve Avustralya'da satışların yüzde 14,1'i [4].

Hareketliliğin hızını, verimliliğini, güvenliğini ve güvenilirliğini geliştirmek için bir dizi bilgi ve iletişim teknolojisinin (BİT) geliştirilmesi, araçların ve terminallerin (limanlar, havaalanları, tren istasyonları) tam veya kısmi bir otomasyonu (sürüş desteği) hedeflenmektedir. Bu sistemler, otomatik otoyol sistemleri gibi mevcut modların iyileştirilmesini veya otomatikleştirilmiş toplu taşıma araçları ve yük taşımacılığı (otomatik terminaller) gibi yeni modların ve yeni aktarma sistemlerinin oluşturulmasını içerebilir. Otomasyon, ulaşım ve ilgili sektörlerde olumsuz istihdamı etkileme potansiyeline sahip olan oldukça yıkıcı bir güç olmaya devam etmektedir.

Diğer endüstrilerin çoğu gibi, ulaşım ve lojistik (T&L) şu anda muazzam değişim ile karşı karşıyadır. Tüm değişiklikler gibi, bu hem risk hem de fırsat getirir [5].

Otonom araçlar Dördüncü Sanayi Devrimi'nin bir başka büyük yeniliğidir. Artık sadece bilim-kurgu filmlerinde görülen bir şey değillerdir. Şoförsüz kamyonlar artık Avrupa ve ABD'de yollar üzerinde test ediliyor. Uber'in getirdiği nakliye sistemleri tipi ile birleştiğinde, insan müdahalesi olmaksızın ürünün yer yer nasıl daha sorunsuz bir şekilde hareket edeceğine dair net bir tablo ortaya çıkıyor [6].

## 2. NESNELERİN İNTERNETİ

Tedarik zinciri ya da lojistik operasyonu olan tüm şirketler için “Nesnelerin İnterneti” müşterilere özel teslimat seçeneklerinden, daha verimli depolama ve nakliyeye kadar düzen değiştirici bir etki yaratacak. Cisco'nun ekonomik analizine göre, “Nesnelerin İnterneti” dünya çapında gelecek 10 yılda 8 trilyon dolar riske maruz değer yaratacak. Bunun büyük kısmı beş kaynaktan sağlanacak: inovasyon ve gelirler (2,1 trilyon dolar); varlık kullanımı (2,1 trilyon dolar); tedarik zinciri ve lojistik (1,9 trilyon dolar); çalışan verimliliği artışı (1,2 trilyon dolar) ve gelişmiş müşteri deneyimi (700 milyar dolar). Dijitalleşme ve “Nesnelerin İnterneti” teknolojisinin yaygınlaşması büyüme için bir katalizör görevi görüyor. Bu da yeni ekonomik modellerin oluşumunu sağlarken, şirketlerin global ölçekte rakiplere ve dönüşümün hızına ayak uydurabilmesini de sağlıyor. Lojistik sektöründe operasyonel verim anlamında yeni seviyelere ulaşabilir. Depolamada birbirine bağlanan paletler ve nesnelere daha akıllı envanter yönetimini olanaklı kılabilir. Yük taşımacılığında izleme ve takip daha hızlı, doğru, öngörülü ve güvenli bir biçimde yapılabilir. Bağlantı kuran araçlar sayesinde filo yönetimi ve bakım takvimleri otomatik yapılabilir. Ayrıca teslimat personeli ve araçlar arasında bağlantı kurulması dönüş rotalarını etkilerken tüketici teslimatlarında verimi artırabilir. Bu DHL müşterileri için daha hızlı, güvenilir ve maliyet etkin hizmet anlamına geliyor [7].

# ŞEHR-İ NUH ULUSLARARASI MULTİ DİSİPLİNER ÇALIŞMALAR KONGRESİ

## 8-9 Eylül 2018 / CİZRE - ŞIRNAK

### 3. LOJİSTİK SEKTÖRÜNÜ ETKİLEYECEK FAKTÖRLER

Online ticaretin ortaya çıkması, perakende lojistiği için değişikliklere sebep olmuştur. Lojistik geleceği için önemli faktörler [8]:

#### 3.1 Küreselleşme

Uluslararası pazarlar artık çok sayıda şirketin büyüme stratejisinin bir parçasıdır. Artık ‘uluslararası’ standardı olan standarttır. Ve lojistik çözüm sağlayıcıları, bu trendi bir ulaşım ağı aracılığıyla devreye sokmada rol oynarlar.

#### 3.2 Teknolojik Olarak Duyarlı Bir İşgücü

Mobil teknoloji, insanlara iletişimi kolaylaştırdı. Mobil teknoloji insanlara, işyerlerinde akıllı telefonlarında ve arabalarında keyif aldıkları teknolojiyi kullanarak aynı etkileşimi sağlayabilecek ekipmanlara sahip olmayı hedefliyor. Amerika'da bugün, gençlerin %76'sı sosyal medyada, %78'i cep telefonu, %93'ü ise bir bilgisayara evde erişebiliyor.

#### 3.3 Büyüme Kalıpları

Geçmişte, lojistik endüstrisinin büyümesi Asya tarafından, Kuzey Amerika'ya ihraç edildi. Bugün öyle değildir. Gelecekte büyüme başka bir yerden gelecektir. Altyapıların ve ekonomilerin büyümesi, çeşitli şehirlerde daha fazla merkezlenmiş olacak ve altyapı, kilit büyüme belirleyicisi haline gelecektir.

#### 3.4 Tüketiciler nasıl davranır?

E-ticaretin gelişmesiyle birlikte, lojistik endüstrisi, tüketicinin ihtiyaçlarını karşılamak için çok kanallı ve hızla değişen bir tedarik zinciri ile büyük bir etki yaratmıştır. Birden fazla teslimat seçeneği aynı gün ve ertesi gün teslimatlar, tüketiciler için uygun hale gelecektir.

#### 3.5 Kamyonlamanın Überleşmesi

Überleşme taksi işinde oldukça başarılı olurken, bazı taşımacılık şirketleri aynı şeyi kamyonculuk sektöründe de uygulamayı umuyor. Buradaki amaç, müşterilere daha fazla görünürlük aradıkları için ulaşım ve envanter üzerinde daha fazla kontrol sağlamaktır. Şu anda kullanılan uygulamalardan bazıları Cargomatic, DashHaul, LaneHoney ve Transfix. Göndericilerin hangi kamyonların buldukları yere yakın olduğunu görmelerini ve daha sonra sadece bir tıklama ile aracıyı kullanmak zorunda kalmadan doğrudan rezervasyon yapabilmelerini sağlar.

#### 3.6 Siyasetteki değişiklikler

Küresel manzaradaki değişimlere bağlı olarak çeşitli malların akışının arttığı parçalanma artmıştır. Gelişmekte olan piyasalar zirveye çıkıyor ve tedarik zincirinin güvenliği artık çeşitli lojistik endüstrilerinin siber güvenliği de dahil olmak üzere küresel pazardakiler için önemli bir sorun haline geliyor.

# ŞEHR-İ NUH ULUSLARARASI MULTİ DİSİPLİNER ÇALIŞMALAR KONGRESİ

## 8-9 Eylül 2018 / CİZRE - ŞIRNAK

### 3.7 Güvenlik

Bulut teknolojisi, depo ve lojistik yönetim çözümlerinin verilerini internet üzerinden kolaylıkla aktarmasını mümkün kılmıştır. Bu nedenle, sistem yöneticilerinin sistemlerinin sağlam olduğundan ve herhangi bir siber saldırıyı önleyebileceğinden emin olmaları önemlidir. Bu, çözüm sağlayıcının siber tehditleri tespit etmek, izlemek ve gerektiğinde düzeltmek konusunda ihtiyatlı olması gerektiği anlamına gelir.

Önümüzdeki on yılda, istihbaratın malzeme taşıma ekipmanı ile bütünleşmesinde üssel bir büyüme olacağı açıktır. Sistemler ayrıca çevre ile daha iyi bağlantı kurabilecektir. Teknolojik açıdan iddialı olan işçiler, otonom forkliftler ve robotlar ile yüksek oranda otomatikleştirilecek operasyonlarda yan yana çalışırken akıllı makineleri çalıştıracaklardır. Tedarik zincirleri daha güvenilir, verimli ve uygun maliyetli olacaktır.

### 3.8. Şehir lojistiği

E- ticaretin ve tüketicilerin hızlı teslimatlar konusundaki artan talebi, 2.000 ila 10.000 m<sup>2</sup>'lik lojistik merkezlerinin itici gücüdür ve çeşitli lojistik servis hizmetleri ve / veya internet için paylaşılan bir hub ve pivot noktası sağlar. Platform sağlayıcıları tek bir çatı altında toplamıştır. Şehirler ve özellikle de büyük metropol alanlarının içinde ve çevresinde talep fazladır. Bu talebi karşılamak için, mikro depolar, hibrit özellikler ve çok seviyeli tesisler gibi modern, teknolojik açıdan gelişmiş binaların yenilikçi biçimleri, şirketler için verimli ve düşük maliyetli olmaları bakımından esas teşkil edecektir [9].

### 3.9 Lojistikte Dijitalleşme

Dronlar, 3 boyutlu baskılar, Endüstri 4.0, iletişim teknolojileri ile üretimin birbirine karışması, lojistik sektöründe önemli değişiklikler yapacaktır. Kentsel bir ortamda, elektrikli dağıtım kamyonları gibi sürdürülebilir ulaşım araçları ve nehirler, metrolar, havaalanları ve demiryolu terminalleri gibi multimodal taşımacılık seçeneklerinin yaygınlaşması için giderek artan bir ihtiyaç olduğu görülecektir. Robotizasyon ve otomasyon, yerleşim, kullanım alanlarında daha fazla teknoloji bilincine sahip olmaları için lojistikte değişikliklere yol açacaktır [9].

### 3.10 Yukarı otomasyon

Bina konseptleri değişecek. Orta vadede, inşaat otomasyon çözümleri üretilirken, ücret maliyetleri ve işgücü kullanılabilirliği gibi konum faktörleri daha az önemli kazanacaktır. Sürdürülebilirlik standart uygulama haline gelecektir [9].

# ŞEHR-İ NUH ULUSLARARASI MULTİ DİSİPLİNER ÇALIŞMALAR KONGRESİ

## 8-9 Eylül 2018 / CİZRE - ŞIRNAK

### 4. 3D BASKININ LOJİSTİK ENDÜSTRİSİNE ETKİLERİ NELERDİR?

3D baskısının bu yeni üretim teknolojisinin lojistik endüstrisi için etkileri büyük olabilir. Daha önce Çin veya diğer Asya pazarlarında üretilen malların oranı, Kuzey Amerika ve Avrupa'ya “yakın kaynaklı” olabilir. Bu nakliye ve hava kargo hacimlerini azaltacaktır. Ürünlerin "kitlesel kişiselleştirilmesi", malların sipariş üzerine yapıldığı gibi stok seviyelerinin düşeceği anlamına gelir. Bu, depolama gereksinimlerini azaltma etkisine sahip olacaktır. Üretim süreçlerinin tek bir tesis içinde giderek daha fazla yeniden birleştirilmesi nedeniyle, lojistik tedarikçilerinin firmaların tedarik zincirlerine dahil olmaları için daha az fırsat olacaktır. Dolayısıyla bu durumdan alt lojistik de etkilenecektir. Sipariş üzerine üretim stratejileri, üretici-toptancı-perakendeci ilişkisini temel olarak etkileyebilir. Gelecekte alışveriş deneyimi de çok farklı olabilir. Bazı sektörlerde, perakendeciler, kendi stoklarını koruyarak, üreticiler için var olmaya devam edecek veya "vitrinler" haline gelecektir. Siparişler doğrudan üretici tarafından yerine getirilir ve tüketicinin evine teslim edilir [10].

### 5. PERAKENDE DAĞITIMIN GELECEĞİ

Dağıtılmış sipariş yönetimi, bağımsız robotlar, blockchain ve warehousing yazılımı, perakendecilerin uçtan uca tedarik zincirlerini daha etkin bir şekilde kullanmak için iş birliği içinde çalışıyorlar. Müşteriler çevrimiçi alışveriş yaptığında, son derece esnek tedarik zincirlerine olan ihtiyacı daha fazla artmıştır. Dolayısıyla bu da şirketlerin müşterilerinin değişen istek ve ihtiyaçlarını daha iyi karşılmasına yardımcı olur. Bu “geleneksel yaklaşım” ın yerine, artan sayıda perakendeci, tedarik zincirlerini daha etkin ve verimli bir şekilde işletmek için dağıtılmış sipariş yönetimi (DOM), depo yönetim yazılımı, robotlar ve hatta blok zincirleme gibi teknolojilere yöneliyorlar. Bunlar perakende dağıtım ortamını şekillendirecek teknolojilerdir [11]:

#### 5.1 Dağıtılmış Sipariş Yönetimi (DOM)

DOM, birden fazla tarafın talebini karşılamak için kullanılan çeşitli sistemlere ve süreçlere aracılık eden bir sistem. DOM birden fazla dağıtım merkezi (DC) üzerinden siparişleri yerine getirmeye odaklandığı görülüyor.

DOM, son kullanıcılara emir gönderen, çeşitli satıcıların faaliyetleri dahil olmak üzere, tüm ağ üzerinde yüksek düzeyde görünürlük sağlayan daha kapsamlı bir çözüme dönüştürme sürecidir. Envanterin yeniden dengelenmesini ya da envanterin doğru konumlara ve talebe göre hareket etmesini sağlar.

#### 5.2 Özerk Robotlar

Daha fazla donanım ve yazılım üreticisi, dağıtım sürecindeki “insan” bileşeninin çoğunu ortadan kaldıran yenilikler geliştirdikçe, özerk depo imajı daha net bir hale geliyor. Peerless Research Group’un en son otomasyon anketine göre, ankete katılan şirketlerin %45’i robotlara (paletleme, toplama veya diğer çözümler) yatırım yapmak istiyor ve %43’ü konveyör, otomatik depolama araçlarla ilgileniyor. Şirketler, iş güçlerini desteklemek için robot satın alabilirler. Bu teknoloji gelişmeye devam ettikçe, bu kullanım



# ŞEHR-İ NUH ULUSLARARASI MULTİ DİSİPLİNER ÇALIŞMALAR KONGRESİ

## 8-9 Eylül 2018 / CİZRE - ŞIRNAK

durumu için robotlara daha fazla ilgi gösterilebileceği ve kesinlikle bu teknolojinin daha büyük ölçekli dağıtımlara sebep olacağı görülüyor.

### 5.3 Arttırılmış gerçeklik

Arttırılmış gerçeklik (AR) arasındaki her şey perakende tedarik zincirine odaklanmaya bağlı. AR, sanal bilginin gündelik faaliyetlerde yardım sağlamak için bir araç olarak kullanılır.

### 5.4 Blockchain

Blockchain, yakın gelecekte perakende tedarik zincirinde önemli bir rol oynayabilir. Örneğin, Şili'deki bir çiftçiden yaban mersini satın alan ve daha sonra onları ABD'li bir toptancıya veya distribütöre satan bir yerel şirket, muhtemelen meyveyi Santiago'dan Atlanta'ya gönderecektir. Oradan, yaban mersini Walmart gibi bir işletmeye nihai satış için bir DC'ye gönderilecektir. Ürün yedi ya da sekiz kez el değiştirecek ve çeşitli tedarik zincirleri tarafından ele alınacaktır. Daha fazla perakendecinin gelecekte tedarik zinciri stratejilerine blockchain dahil etmesi bekleniyor.

## 6. SONUÇ

Lojistik Endüstrisi, dünyada değer kazanan endüstrilerden biridir. Küresel lojistik şirketleri dijital devrimi başlatmasıyla lojistik endüstrisinde büyük değişimler olmuştur. Şirketler tedarik zinciri tedariki, satış & operasyonel planlama ve müşteri hizmetlerini kapsayan süreçlerde teknoloji tabanlı değişiklikler gerçekleştiriyorlar. IoT (Nesnelerin İnterneti), depolama ekibiyle dağıtım ekibi arasında iletişimi sağlarken müşteriye kargolarını daha iyi görebilmelerini sağlar. Nesnelerin interneti lojistik Endüstrisini daha ileri götürmeye devam edecektir. Robotlaştırılan depolar, teslimatlar için kullanılan dronlar, insansız araçlar, büyük veri toplama, dijital devrimin vazgeçilmez araçlarıdır. Dijital yatırımların açık ekonomik yararları da vardır ve bu faydaların gerçek bir örneği, Rotterdam'daki Maasvlakte II'nin konteyner terminalidir. Maasvlakte, sadece Port of Rotterdam'ın gelirlerini değil aynı zamanda liman operasyonlarının istikrarlı bir şekilde verimliliğini de arttıran, tamamen otomatik, konteyner terminalidir [12].

Depolama ve lojistikteki değişim hızlı olmaktadır. Teknoloji, makro ekonomik koşullar ve değişen tüketici davranışları, depo ve dağıtım merkezlerinin tasarlanma ve işletilme şekli üzerinde büyük bir etkiye sahiptir.

Emlak maliyetleri arttıkça daha büyük, daha uzun depo binalarına sahip olma yönünde kesin bir eğilim bulunmaktadır. Merkezleşmenin önemli olduğu daha büyük operatörler için, daha uzun depolar operasyonel avantajlar sağlamaktadır. Artan enerji maliyetleri, sürdürülebilirliğe daha fazla odaklanmayı gerektirir. BT sistemleri hiç olmadığı kadar önemlidir. BT'nin bir işte tüm karar verme sürecinin merkezinde olması gerekir. Otomasyonu uygulayan şirketler, karar verme sürecinin merkezine yerleştirilen teknolojiyle özel olarak uyarlanmış, amaca uygun depolara sahip olacaklar [13].



# ŞEHR-İ NUH ULUSLARARASI MULTİ DİSİPLİNER ÇALIŞMALAR KONGRESİ

## 8-9 Eylül 2018 / CİZRE - ŞIRNAK

Gelişmiş teknolojilerin Pragmatik olarak benimsenmesi, perakendecilere değer zincirleri arasında yenilik yapma konusunda bolca fırsat sunmaktadır. Nesnelerin İnterneti (IoT) bağlanabilirliği, tüketicileri mağaza stoklarını online olarak kontrol ederken, satın alma veya teslim alma için ürün satın alma konusunda güçlendirme yapabilir. Dijital talep ve tedarik ağları, zaman çerçevelerini kısaltabilir ve evde ya da mağaza içi teslimatlarda maliyetleri azaltabilir [14].

### KAYNAKLAR

- [1] Heskett, J. L., Glaskowsky, Jr., N. A., and Ivie, R. M. (1973). Business Logistics, 2<sup>nd</sup> ed., The Ronald Press, New York.
- [2] Murphy, G. J. (1972), Transport and Distribution, Business Books, London.
- [3] Kobayashi, I. (1973). Management of Physical Distribution Cost. Proceedings of International Physical Distribution Conference, Tokyo.
- [4] Stephenson, A. R. (1975). A Regional Survey of Physical Distribution Problems and Practice, Productivity Promotion Council of Australia.
- [5] Shifting patterns: the future of the logistics industry, pwc Global.  
<https://www.pwc.com/gx/en/industries/transportation-logistics/publications/the-future-of-the-logistics-industry.html>. Erişim tarihi: 3 Ekim 2018.
- [6] Twydell, S. (2017). What does Industry 4.0 mean for the future of logistics?  
<https://www.itproportal.com/features/what-does-industry-40-mean-for-the-future-of-logistics/>. Erişim tarihi: 4 Ekim 2018.
- [7] Tike, Z. (2015). Nesnelerin İnterneti tedarik zinciri ve lojistik operasyonlarına 1.9 trilyon dolar kazandıracak! <http://www.turkishtimedergi.com/dijital-ekonomi/nesnelerin-interneti-1-9-trilyon-kazandıracak/> Erişim tarihi: 3 Ekim 2018.
- [8] Hill, K. (2016). The 7 Trends Shaping The Future of the Logistics Industry,  
<https://cerasis.com/2016/12/16/logistics-industry/> Erişim tarihi: 2 Ekim 2018.
- [9] Kille, C. & Nehm, A. (2017). The six most important factors for the future of logistics properties.  
<https://www.patrizia.ag/en/detail/trends-and-more/the-six-most-important-factors-for-the-future-of-logistics-properties/> Erişim tarihi: 2 Ekim 2018.
- [10] Manners-Bell, J. & Lyon, K. (2014). The Implications of 3D Printing for the Global Logistics Industry,  
[https://www.supplychain247.com/article/the\\_implications\\_of\\_3d\\_printing\\_for\\_the\\_global\\_logistics\\_industry](https://www.supplychain247.com/article/the_implications_of_3d_printing_for_the_global_logistics_industry) Erişim tarihi: 2 Ekim, 2018.

## ŞEHR-İ NUH ULUSLARARASI MULTİ DİSİPLİNER ÇALIŞMALAR KONGRESİ 8-9 Eylül 2018 / CİZRE - ŞIRNAK

- [11] McCrea, V. (2018) the future of retail distribution. Logistic Management. [https://www.logisticsmgmt.com/article/the\\_future\\_of\\_retail\\_distribution](https://www.logisticsmgmt.com/article/the_future_of_retail_distribution) Erişim tarihi: 1 Ekim 2018.
- [12] Barrios, K. (2018). The Future of The Logistics Industry. <https://www.xeneta.com/blog/digital-fitness-prerequisite-logistics-success> Erişim tarihi: 1 Ekim 2018.
- [13] Carter, E. (2018). 5 Factors affecting the Warehouse of the Future. Custom Logistics. <https://www.customlogistics.co/custom-logistics-news/5-factors-affecting-the-warehouse-of-the-future/> Erişim tarihi: 1 Ekim 2018.
- [14] Rodney R. (2018). 2018 retail, wholesale and distribution industry trends Outlook, <https://www2.deloitte.com/us/en/pages/consumer-business/articles/retail-distribution-industry-outlook.html> Erişim tarihi: 1 Ekim 2018.



# ŞEHR-İ NUH ULUSLARARASI MULTİ DİSİPLİNER ÇALIŞMALAR KONGRESİ

## 8-9 Eylül 2018 / CİZRE - ŞIRNAK

### GELECEĞİN YENİ FORMÜLÜ: DİJİTALLEŞME

#### NEW FORMULA DIGITALIZATION IN FUTURE

Doç. Dr. Nevin Aydın

Artvin Çoruh Üniversitesi, İİBF, İşletme Bölümü, [nevin.aydin@gmail.com](mailto:nevin.aydin@gmail.com)

#### ÖZET

Çağımızda Dijital dönüşüm birçok şirketin ilgi odağı olduğundan, şirketlerin Bilgi Teknolojileri ile en çevik ve rekabetçi iş ortamını sağlamak için dijital iş modellerini geliştirmeleri gerektiğini söyleyebiliriz. Dijitalleşme sürecinde dünyadaki veri kaynaklarının dijital ortama çevrilmesi söz konusudur. Bilgi Teknolojileri sanal bir değeri dijital verilere çevirerek bu veriler üzerinde işlem yapar. Dijital teknolojinin gelişmesiyle, endüstri üretiminde otomasyonun yer alması yani makineler arasında doğrudan iletişim kurulması yenilikçi üretim tarzıdır. Şirketlerin dijital olabilmesi için süreçlerini değiştirmeleri yeni iş modellerine geçiş yapmaları, en iyi stratejileri uygulamaları dijital dönüşümde önemli yer tutuyor.

**Anaktar Kelimeler:** Dijitalleşme, Sensör, Nesnelerin İnterneti

#### ABSTRACT

As the digital transformation is the main focus of many companies, we can clearly say that companies need to develop digital business models to provide the most agile and competitive business environment with information technologies. In the process of digitization, the conversion of data sources around the world into digital media is a matter of time. Information Technologies operate on this data by translating a virtual value into digital data. With the development of digital technology, automation in industrial production, i.e., direct communication between machines, is an innovative mode of production. Companies need to change their processes, switch to new business models and leverage the best strategies in order to be successful in the digital transformation.

**Keywords:** Digitalization, Sensor, The Internet of Things

#### 1. GİRİŞ

Endüstriyel üretim gereksinimleri her geçen gün artmaktadır. Müşteri beklentilerini karşılamak daha da zorlaşıyor. Bu beklentilere uyan ürünler için talep çoğalmaktadır. Dolayısıyla bu durum şirketler için daha fazla rekabet ve daha ekonomik imalat yapmak anlamına gelmektedir. Ortaya çıkan taleplere uyum sağlamak için, sistem mühendisliği, üretim IT ve iş sistemleri alanlarındaki yatırımlara daha çok ihtiyaç duyuluyor. Bu süreçte şirketlerin kendi hayatlarını kolaylaştıracak yeni üretim araçları yaratmaya ihtiyaçları vardır [1].

# ŞEHR-İ NUH ULUSLARARASI MULTİ DİSİPLİNER ÇALIŞMALAR KONGRESİ

## 8-9 Eylül 2018 / CİZRE - ŞIRNAK

İmalat sanayinde dijital dönüşümde Almanya, Amerika Birleşik Devletleri (ABD), Birleşik Krallık (UK) ve Çin gibi ekonomisi güçlü ülkeler ön plana çıkmaktadır. Endüstri 4.0 kavramının ilk defa ortaya atıldığı ülke olan Almanya'nın dördüncü sanayi devrimi ile alakalı olarak vizyonu Almanya'nın imalat sanayindeki konumunu korumak ve geliştirmektir.

ABD imalat sanayinin dijital dönüşümü konusunda atılımlara ilk başlayan ülkelerdendir. 2010 yılında Washington'da gerçekleşen "21. Yüzyıl Akıllı İmalatın Uygulanması" çalıştayında akıllı imalat ile ilgili olarak teknoloji, inovasyon ve ekonomik sağlık, çeviklik, kaynak verimliliği, güvenlik ve güven, yeni jenerasyon işgücü ve sürdürülebilirlik çıktılarına yönelik önemli kararlar alınmıştır [2].

Finans sektöründen tarım sektörüne, sağlık sektöründen hükümete, medyaya kadar her sektör bu gerçeğe tabidir. İş dünyası, insanları, dijitalleştirilmiş dünyamızı internet üzerinden dolduran, çoğalan cihazlar, veriler ve sistemler ile birleştirmelidir. Örneğin, dijitalleştirilmiş telekomünikasyon devleri internet servis sağlayıcılarına dönüşmüştür, mobil ve eğlence hizmetleri en çok gelir üretmektedir (ve büyük fonları içeriğe yönlendirmektedir). Bu dönüşümü destekleyen teknoloji altyapısı, telefon veya kablo şirketleri olarak kullanılanları tamamen yeniden tanımlayan yeni hizmetler ve değer üreteçleri için yeni fırsatlar yaratmıştır [3].

## 2. DİJİTALLEŞME

Dijitalleşme, işlemleri veya iş akışlarını dijital hale getirme ve otomatikleştirme hedefi ile fiziksel bir ögenin analogtan dijital veya dijital gösterime dönüştürülmesidir. İşletmenizin dijitalleşmesi dijital ticarete yol açar. Genel olarak, dijitalleşme, dijital iş ve dijital dönüşüm yolunda ilerlemenin yanı sıra, yeni dijital gelir kaynaklarının ve tekliflerin oluşturulmasının yolu olarak görülmektedir. Dijitalleşmenin ikinci anlamı, belirli bir "ortam" veya iş alanının dijitalleşmesidir. Dijitalleşmenin üçüncü anlamı, işin ötesine geçmekte ve tüm olası toplumsal ve insani faaliyetlerde dijital teknolojilerin sürekli olarak benimsenmesi anlamına gelmektedir.

Dijital bir çalışma alanı iş gücünüzün farklı bir şekilde çalıştığı anlamına gelir; bu sayede, mobil cihazlar ve onları mobil hale getiren ve / veya dijital sistemler olan ve daha dijital bir şekilde çalışmasını sağlayan birleşik iletişim platformları kullanan mobil cihazlar ve teknolojiler gibi dijital araçlar kullanılır. Bu da, yeni fırsatlar yaratır. Örneğin, giderek artan dijital müşteri, dijital sağlık hizmetlerinin yükselişi, hükümetin artan dijitalleşmesi, dijital pazarlama, dijital müşteri hizmetleri vb. [4].

## 3. DİJİTAL DÖNÜŞÜM

Şirketlerdeki dijital inovasyon, dijital ve kurumsal hedeflerine ulaşmak için gerekli tüm değişiklikleri yapmak için mevcut tüm süreçleri gözden geçirmeyi gerektirmektedir[5]:

# ŞEHR-İ NUH ULUSLARARASI MULTİ DİSİPLİNER ÇALIŞMALAR KONGRESİ

## 8-9 Eylül 2018 / CİZRE - ŞIRNAK

### Digitization vs. Digitalization vs. Digital Transformation



© 2017 @PedroRobledoBPM

Şekil 1. Dijitalleşme, Dijitalleştirme, Dijital Dönüşüm [5].

### 3.1 Dijitalleşme Süreci

Yeniden üretilebilen bir işlemi dijital formata geçirip veya sürecin bazı optimizasyonlarını içerecek şekilde geliştirmektir. Şirketlerin manuel süreçler yerine dijital olarak temsil edilen süreç modelleri yarattıklarını gösterir.

### 3.2 Dijitalleştirme Süreci

Süreçlerin dijitalleştirilmesi, süreçleri daha verimli, daha üretken hale getirmek için bazı dijital teknolojilerin işlemlerde, dijital olarak verileri yönetmekte olduğu anlamına gelir. Bu bağlamda, dijitalleştirme dijital sonuçları, dijital teknolojileri kullanırken iş sonuçlarını optimize etmek ve yeni gelir yaratmak, maliyetleri optimize etmek, yeni müşteri deneyimi sağlamak için çok daha fazla değer sunuyor.

### 3.3 Dijital İş Dönüşümü

Dijital teknolojiler kullanarak yeni iş tasarımları yaratmak. İş modelini değiştirmek, değer zincirini değiştirmek ve kesinlikle yeni ürün ve hizmet tedarikini yaratmaktır. Dijital teknolojilerin uygulanması, mevcut iş süreçlerinin modernizasyonunu, rasyonalizasyonunu ve basitleştirilmesini ve yeni işi yeniden düşünmek için gerekli olan yeni kilit süreçlerin oluşturulmasını gerektirecektir.



# ŞEHR-İ NUH ULUSLARARASI MULTİ DİSİPLİNER ÇALIŞMALAR KONGRESİ

## 8-9 Eylül 2018 / CİZRE - ŞIRNAK

### 4. DİJİTALLEŞME FAYDALARI

#### 4.1 Müşteri Memnuniyetini Artırma

Sektör tipine bakılmaksızın, müşterilerin beklentileri, bekledikleri hizmetler bakımından büyük ölçüde artmıştır. Dahili BT bile, dağıtılan hizmetleri almak için günlerin ve haftaların lüksüne sahip değil. Bunun iyi bir örneği, yeni çalışanların BT sistemlerine girmesidir. Çok uzun zaman önce, her şeyi sıralamak için bir hafta "normal" kabul edildi. Bugün ise her şeyin en kısa zaman içinde hazır olması bekleniyor. Bu, bir şeyleri yapmanın manuel yollarının aşamalı hale getirilmesi ve görevlerin otomasyonunun gerekli olması gerektiği anlamına gelir [6].

#### 4.2. Verimliliği Artırma

Şirketler rutin görevleri otomatik bir şekilde otomatikleştirseler, zamandan tasarruf edebilir ve üretkenliği artırabilirler. Bu zaman tasarrufu daha sonra ağ güvenliği ve kötü amaçlı yazılım gibi tehditlerle mücadele gibi daha yüksek değerli görevleri optimize etmek ve bunlara odaklanmak için kullanılabilir. Bu zaman tasarrufu, BT profesyonellerinin becerilerini siber güvenlik, bulut merkezli teknolojiler ve analitik gibi alanlara yükseltmelerine de yardımcı olacaktır [6].

#### 4.3. Karlılığı Artırma

Otomasyon sonucunda elde edilen daha fazla verimlilik ve verimlilik, doğrudan dip-line tasarruflarla sonuçlanacaktır. CIO'lardan daha az bütçeyle daha fazlasını yapmaları istendiğinde, bu onların verimli bir şekilde çalışabilmeleri ve işletmeye değer göstermeleri için tek yoldur [6].

### 5. DİJİTALLEŞMENİN İŞ DÜNYASINA ETKİLERİ

Dijitalleşme, işimizde ve iş dünyasında çok önemlidir, çünkü sürekli değişime ve gelişmesine katkıda bulunur. İş, 20 ya da 50 yıl önce olduğu gibi görünmüyor. Daha elastik hale geldi ve sürekli olarak değiştiriliyor. Ve burada dijitalleşmenin iş dünyasını değiştirdiği 5 trend vardır [7].

#### 5.1 Yapay Zeka (AI)

Bazı insanlar (film yapımcıları gibi) AI ile ilgili oldukça karanlık tahminlere sahipken, gerçekte durum tam tersidir. BCG ve MIT Sloan Management Review tarafından yapılan araştırmaya göre: Yöneticilerin dörtte üçü, AI'nın şirketlerin yeni işletmelere girmesini sağlayacaktır. Neredeyse %85'i, şirketlerin kendi rekabet avantajı elde etmelerine veya sürdürmelerine izin vereceğine inanmaktadır. Bununla birlikte, AI iş dünyasını böyle bir dereceye kadar değiştirdi, şirketler işleri ve belirli faaliyetleri otomatikleştirmek için AI kullandılar. Bunlar arasında veri analizi yapmak, algoritmalar oluşturmak, hatta şirket ve müşteriler arasındaki iletişimi geliştirmek bulunuyor.

# ŞEHR-İ NUH ULUSLARARASI MULTİ DİSİPLİNER ÇALIŞMALAR KONGRESİ

## 8-9 Eylül 2018 / CİZRE - ŞIRNAK

### 5.2 Esnek çalışma

Dijital medya ve cihazlarda saklanan tüm veri ve bilgilere kolayca her yerden erişebiliriz. Teknolojik ilerleme ve dijitalleştirme, iş programını kişisel ihtiyaçlarımıza ve yaşam tarzımıza göre ayarlamayı mümkün kıldı. Birçok hizmet teknolojik araçların kullanımı ile sağlandığından, daha fazla şirket, işlerini internet ve çeşitli platformlar aracılığıyla sunabildikleri için serbest çalışanlara ve uzak çalışanlara güvenmektedir. Dolayısıyla bazen ofiste çalışanlardan daha hızlıdır.

### 5.3 Yenilik

Sayısallaştırma sadece verileri elektronik bir şeye aktarmak değil, aynı zamanda bunları kullanmak ve bunları geliştirmek için yeni yollar bulmakla ilgilidir. Piyasada pek çok yeni ve yenilikçi çözüm var. Ve iş dünyasının neredeyse her yönüne uygulanabilirler. Teknolojideki yenilik, şirketlerin yeni fikirlerle ortaya çıkmasına, daha geniş bir kitleye ulaşmasına, işleri organize etmek ve yönetmek için özel araçlar kullanmasına yardımcı olur, ancak hepsinden önemlisi, müşterileri günlük yaşamlarını mutlu eden ve geliştiren daha iyi bir ürün yaratır.

### 5.4 Yeni İş Modelleri

Sayısallaştırma birçok yeni iş modeli yaratmayı mümkün kıldı. Online olarak sunulan tüm bilgi ve araçlar ile şirketler kendi ihtiyaçlarına göre ayarlanmış iş modelleri oluşturabilirler. Eski stratejilere yeni fikirler uygulayabilir, kaynaklarla oynayabilir ve sonuç olarak tamamen farklı, yepyeni ve çoğu zaman yenilikçi olan bir şey inşa edebilirler. Bu, mükemmel bir ürün sağlamada büyük bir rol oynar bu dijitalleşme çağından önce mevcut değildi.

### 5.5 İletişim

İletişim hayatımızın en önemli yönlerinden biridir. Doğru bir iletişim olmadan, bir işletme doğru ürünü geliştiremez. Doğru bilgi aktarımının olmaması, yanlış anlaşılmalara ve çatışmalara yol açar. Dolayısıyla, bir işin hem çalışanlar hem de müşterilerle iletişim kurabileceği çok sayıda araç ve kanal vardır. Doğru bir bilgi alışverişini, dosyaları, belgeleri, vb. mümkün kılan çeşitli platformlar vardır. Örneğin, Skype, Slack, bloglar, videolar ve hatta Facebook. Ayrıca, bloglar ve web siteleri, konferanslar veya iş toplantıları gibi iletişim ve fikir alışverişini sağlayan diğer “araçlar” bulunmaktadır.

## 6. SENSÖRLER

Otomatik izleme, yapılandırma ve parametre oluşturma özellikleri sunmak için daha yüksek düzeyde kontrol sistemleriyle iletişim kurabilen entegre sensörler şüphesiz Endüstri 4.0 konseptinde de açıklandığı gibi makina yapılandırmalarında dinamik değişiklikler yapılabilmesi için bir ön koşul olacaktır.

Sensörler, fiziksel özellikleri ve şartları tespit eden ve ölçen, yeni nesil teknoloji için olmazsa olmaz, mühendislik harikası cihazlardandır. Sıcaklık, basınç, titreşim, ses, ışık, koku gibi birçok sensörü örnek

# ŞEHR-İ NUH ULUSLARARASI MULTİ DİSİPLİNER ÇALIŞMALAR KONGRESİ

## 8-9 Eylül 2018 / CİZRE - ŞIRNAK

olarak verebiliriz. Bu sensörlerin yeni nesiller ile gelişmesi sonucu, nesnelerin interneti teknolojisinin gücü inanılmaz derecede yükselecek ve buna bağlı olarak da Endüstri 4.0 devrimi hızlanarak devam edebilecektir [8].

### 7. NESNELERİN İNTERNETİ

Nesnelerin İnternet'i (İnternet of Things – IoT), hayatımıza çok önemli değişiklikler getiriyor. Yapılan araştırmalar gösteriyor ki günümüzde internete bağlı olan 10-11 milyar cihaz, 2020 yılına gelindiğinde 50 milyar seviyelerine ulaşacak [9]. Nesnelerin İnterneti ayrıca, çeşitli haberleşme protokolleri sayesinde birbirleri ile haberleşen ve birbirine bağlanarak, bilgi paylaşarak akıllı bir ağ oluşturmuş cihazlar sistemi olarak da tanımlamak mümkündür [10].

#### 7.1 Nesnelerin İnterneti (IoT) Uygulamaları Nelerdir?

Gartner Inc'e göre 2020 yılına kadar internete bağlı 26 milyar cihaz olacaktır. Nesnelerin interneti uygulamaları gruplarla sınırlı değildir. Ancak etki alanlarını bireysel, sanayi veya endüstri kapsamaktadır. IoT ürünleri, uygulama türüne göre sınıflandırılır. Bunlar; akıllı giyilebilir cihazlar, akıllı şehir, akıllı araç, akıllı ev, e-sağlık uygulamaları olarak gruplandırılabilir.

##### 7.1.1 Akıllı Ev

Akıllı ev sistemlerinde ev sahibi evdeki tüm donanımları bir kumanda ile kontrol edebilir. Kişi istediği zaman istediği yerden evdeki cihazları kontrol edebilir veya değiştirebilir. Örneğin, akıllı evlerde ısıtma, ses, alarm, aydınlatma gibi sistemler birbirleriyle haberleşip uyum içinde çalışır. Dışarı çıkarken ışıkları unutan bir kişi, akıllı evinin kontrolünü sağladığı kumandası ile tüm ışıkları kapatabilir. Eve döndüğünde evini sıcak bulmak isteyen kişi yolda ısıtma sistemlerini devreye sokabilir. Bütün bu kontrol işlemleri Nesnelerin İnterneti yardımıyla gerçekleştirilir. Nesnelerin İnterneti, konfor ve güvenliği artırmak amacıyla ev ve binalarda kullanılır [11].

##### 7.1.2 Akıllı Araç

Akıllı araç teknolojisinde de Nesnelerin İnternetinden yararlanılır. Otomobillerin her yerinde bulunan sensörler tarafından üretilen büyük veriler ile kendileri için düşünen otomobiller geliştirilebilir. Bu yenilikler sayesinde sürücülere ve özellikle özel ihtiyaçları olan sürücülere ve yaşlılara büyük yararlar sağlanabilir. Araçlar için herhangi bir hasar ya da çarpışma anında sahibini akıllı telefon (giyilebilir akıllı cihazlar) üzerinden bilgilendirme sistemi sağlanabilir ve sonrası için de sigorta şirketi yetkilisi ile iletişim kurulması önerilebilir.

Uçaklarda her bir parçanın internete bağlı olması ile motordan kanatlara ve iniş takımına kadar oluşabilecek mekanik problemlerin önceden rapor edilmesi sağlanabilir. Buna ek olarak uzaktan kontrol mümkün olabilir.

# ŞEHR-İ NUH ULUSLARARASI MULTİ DİSİPLİNER ÇALIŞMALAR KONGRESİ

## 8-9 Eylül 2018 / CİZRE - ŞIRNAK

Üretim sahasında kullanılan makinelere aynı sensör teknolojileri uygulanırsa, bir sorun oluştuğunda üretim sorumlularına bilgi gönderilebilir. Belirli bir zaman aralığında üretilen parçaların yeniden üretilmesi gerektiği konusunda da uyarı alınması mümkün olabilir [11].

### 7.1.3 E-Sağlık Uygulamalarında

E-sağlık uygulamalarında bireylerde izlenebilecek, kandaki oksijen (SPO2), kan şekeri, hava akışı (nefes alma), vücut ısısı, elektrokardiyogram (EKG), kan basıncı, hasta konumu gibi ölçümler farklı sensörler ile yapılabilir. Bunlar gibi izleme amaçlı ölçümlerin yanı sıra, tıbbi ve biyomedikal alanda sensör uygulamaları ile hastalıkların erken teşhisi ve risk faktörlerinin belirlenmesi sağlanabilir. Örneğin akıllı sıvı yönetimi çözümleri ile kateterizasyon tekniği ile hastaların CBT'si (core body temperature) ve idrar çıkışını otomatik olarak ölçülerek hayati bulgular izlenebilir. Enfeksiyonları önlemenin yanı sıra diyabet, prostat kanseri, kalp yetmezliği gibi tıbbi durumlarda erken bakıma/televiyeye başlanabilir. Gerekli sağlık kuruluşlarına/personellerine ve yakınlarına kablosuz olarak, her yerde doğrudan rapor ve alarm verileri iletilebilir. Yalnız yaşayan yaşlılar ve engelliler için yardımcı uygulamalar geliştirilebilir. Hastanelerde ve evlerde hastaların durumlarının takibi yapılabilir. UV güneş ışınlarının ölçümü, hava temizliği gibi çevresel faktörler takip edilebilir.

Hastalar tarafından giyilen Bluetooth özellikli algılama cihazları tarafından üretilen biyometrik verileri izlemek, kaydetmek ve analiz etmek için mobil uygulamalar kullanılabilir. Bu uygulamalar hastabakıcıların daha hızlı ve bilinçli kararlar vermelerine yardımcı olmak için sensör verilerini analiz ederek bunları elektronik tıbbi kayıtlar ve diğer klinik bilgilerle eşleştirebilir [11].

## 8. SONUÇ

Günümüzde dijital teknolojiler toplumda giderek önemli bir rol oynamaktadır. Hızlı ve verimli bir şekilde birbirine bağlanma ve etkileşimde bulunma, dijital becerileri ortaya çıkararak, daha büyük önem kazanmaktadır. Sosyal ekonomi ve sosyal girişimler, dijitalleşmenin sosyal ve çevresel hedeflerine ulaşmak için yarattığı olanaklardan en iyi şekilde yararlanmak zorundadır [12].

Dijitalleşme, iş modellerini ve platformları dijital teknolojiler, cihazlar veya teknikler kullanarak yaşamın çeşitli yönlerinde çeşitli faydalar sağlamak için keşfetmeyi içerir. Dijital çözümler, bir ülkenin güvenlik ve istihbarat sistemlerini, ekonomisini ve altyapısını birkaçını basitleştirebilir. Vatandaşlar için dijitalleşme, hem Kamu hizmetlerinin sunulmasında hem de Hükümet / Banka tarafından verilen sertifikalar ve mali ya da diğer hizmetlerin verilmesi gibi çok gerekli iyileştirmeler vaat ediyor. Dijital çözümler ve hizmetler, farklı ülkeler arasındaki ticaret ve anlaşmayı kolaylaştırır ve zimmete para geçirme ve para aklama gibi yanlış uygulamalara karşı savunabilir.

Teknoloji ve dijital devrim, geleneksel modelleri bozabilir: örneğin, alıcıları ve satıcıları tüm dünyaya bağlayan ve çevrimiçi olduklarında işlemlerin durumunu güncelleyen bir platform sağlayarak. Dijitalleşmenin faydalarını giderek artan şekilde giderek artan gelişmekte olan ülkelerle, dijital devrimin diğer uluslara ve en çok ihtiyacı olanlara da yayılacağı umuluyor [13].

# ŞEHR-İ NUH ULUSLARARASI MULTİ DİSİPLİNER ÇALIŞMALAR KONGRESİ

## 8-9 Eylül 2018 / CİZRE - ŞIRNAK

Dijital değişim şirketlerin, yeni ve hızla gelişen teknolojinin olanaklarını kullanarak stratejilerini, operasyonlarını ve insan kaynaklarını yeniden şekillendirmeleri gerektiriyor. Bu nedenle günümüzün liderleri, kendi ekosistemlerini ve organizasyonlarını yeniden kurguluyor. İş modellerini, ürünlerini, hizmetlerini ve müşterilerine yaşattıkları deneyimi yeniden tanımlıyor. Paydaşları (müşterileri, tedarikçileri, iş ortakları ve çalışanları) ile daha etkin bir şekilde ilişki kurmak ve inovatif yetkinlikleri geliştirmek için kullandıkları araç kümesini yeniden oluşturuyorlar [14].

### KAYNAKLAR

- [1] Voltimum (2017). Endüstri 4.0 Teknolojileri ve Örnekleri <https://www.voltimum.com.tr/haberler/endustri-40-teknolojileri-ve-ornekleri>. Erişim tarihi: 22 Eylül 2018.
- [2] Öztürk, S. (2018). İmalat Sanayinin Dijital Dönüşümü, [anahtar.sanayi.gov.tr/tr/news/imalat-sanayinin-dijital-donusumu/9630](http://anahtar.sanayi.gov.tr/tr/news/imalat-sanayinin-dijital-donusumu/9630) Erişim tarihi: 22 Eylül 2018.
- [3] Hounshel, L. (2018). The Industrial Internet Of Things, Digitalization And The Future Of Business. <https://www.forbes.com/sites/forbestechcouncil/2018/07/30/the-industrial-internet-of-things-digitalization-and-the-future-of-business/#17bb8a17706b>. Erişim tarihi: 22 Eylül 2018.
- [4] I-scoop (2018). Digitization, digitalization and digital transformation: the differences. <https://www.i-scoop.eu/digitization-digitalization-digital-transformation-disruption/> Erişim tarihi: 23 Eylül 2018.
- [5] Robledo, P. (2017). Process Digitalization in Digital Transformation. <https://medium.com/@pedrorobledobpm/process-digitalization-in-digital-transformation-8998477c97cc> Erişim tarihi: 23 Eylül 2018.
- [6] Grover, R. (2017). The Business Benefits of Digitization (and why your business needs to invest now!) <https://www.linkedin.com/pulse/business-benefits-digitization-why-your-needs-invest-now-rohan-grover>, Erişim tarihi: 24 Eylül 2018.
- [7] Kurzwaska, K. (2018). 5 Ways in Which Digitization Is Changing Business World. <https://www.timecamp.com/blog/2018/02/5-ways-digitization-is-changing-business-world/> Erişim tarihi: 24 Eylül 2018.
- [8] Arslan, E. (2018). Endüstri 4.0 Yolunda: Nesnelerinin İnterneti. <http://www.endustri40.com/endustri-4-0-yolunda-nesnelerinin-interneti/> Erişim tarihi: 24 Eylül 2018.
- [9] Dijitalleşen Dünyamızda, Nesnelerin İnterneti (IoT) ile neler değişecek? <http://www.itnetwork.com.tr/dijitallesen-dunyamizda-nesnelerin-interneti-iot-ile-neler-degisecek/> Erişim tarihi: 25 Eylül 2018.



## ŞEHR-İ NUH ULUSLARARASI MULTİ DİSİPLİNER ÇALIŞMALAR KONGRESİ 8-9 Eylül 2018 / CİZRE - ŞIRNAK

- [10] Yetimler, E. (2018). Internet of Things (Nesnelerin İnterneti) Nedir? Cihazların Etkileşim Trendleri. <https://www.karel.com.tr/blog/internet-things-nesnelerin-interneti-nedir- cihazların-etkileşim-trendleri> Erişim tarihi: 25 Eylül 2018.
- [11] Göğüş, N. (2018). Nesnelerin İnterneti (IoT) ve Sensör Uygulamaları, <https://www.karel.com.tr/blog/nesnelerin-interneti-iot-ve-sensor-uygulamaları> Erişim tarihi: 26 Eylül 2018.
- [12] European Economic and Social Committee (2017). New technologies and digitalisation: opportunities and challenges for Social Economy and Social Enterprise. <https://www.eesc.europa.eu/en/agenda/our-events/events/new-technologies-and-digitalisation-opportunities-and-challenges-social-economy-and-social-enterprise/> Erişim tarihi: 27 Eylül 2018.
- [13] Finextra (2016). Benefits of Digitalization. <https://www.finextra.com/blogposting/12410/benefits-of-digitalization> Erişim tarihi: Erişim tarihi: 27 Eylül 2018.
- [14] Türkiye'deki Dijital Değişime CEO Bakışı. Deloitte. <https://www2.deloitte.com/content/dam/Deloitte/tr/Documents/technology-media-telecommunications/turkiyedeki-dijital-degisime-CEO-bakisi.pdf> Erişim tarihi: Erişim tarihi: 27 Eylül 2018.

ŞEHR-İ NUH

# ŞEHR-İ NUH ULUSLARARASI MULTİ DİSİPLİNER ÇALIŞMALAR KONGRESİ 8-9 Eylül 2018 / CİZRE - ŞIRNAK

## RADYO FREKANSI (RFID) İLE TANIMLAMA TEKNOLOJİSİNİN YAŞANTIMIZDAKİ YERİ

### THE PLACE OF THE RADIO FREQUENCY (RFID) IDENTIFICATION TECHNOLOGY IN OUR LIVES

**Doç. Dr. Nevin Aydın**

Artvin Çoruh Üniversitesi, İİBF, İşletme Bölümü, [nevin.aydin@gmail.com](mailto:nevin.aydin@gmail.com)

#### ÖZET

Günümüzde Endüstri 4.0 devrimiyle, endüstrinin dijitalleşmesi amaçlanmaktadır. Dolayısıyla bunu gerçekleştirecek çeşitli teknolojilerin kullanımı hedeflenmektedir. RFID teknoloji, endüstriyel uygulamalarda yerini almış bulunmakla birlikte, hızlı bir şekilde de kullanım alanı genişlemektedir. RFID teknolojisinin kullanım alanı endüstriyel uygulamalarda geniş bir yelpazeye dağılmıştır. Uygulamada mevcut endüstriyel makineler ile RFID okuyucuların entegre edilmesi amaçlanmaktadır. Birçok alanda kullanılan RFID teknolojisi ulaşım ve lojistik şirketlerinin vazgeçilmezi, haline gelmiştir. RFID teknolojisinin kullanımı hızlı sipariş ulaşımı ve işgücü maliyetinde azalma yaratmaktadır.

**Anahtar Kelimeler:** Rfid, Rfid Etiketi, Rfid Teknolojisinin Avantajları

#### ABSTRACT

With the revolution of Industry 4.0, the digitalization of the industry is aimed in today's world. As a result, the use of various Technologies are targeted to achieve this goal. RFID technology has taken its place in industrial applications and its usage area is rapidly expanding. The field of application of RFID technology has spread to a wide range of industrial applications. In practice, it is aimed to integrate RFID readers with existing industrial machines. RFID technology, which is used in many places, has become indispensable for transportation and logistics companies. The use of RFID technology creates rapid ordering and reduced labor costs.

**Keywords:** Rfid, Rfid Tag, Advantages of Rfid Technology

#### 1. GİRİŞ

RFID yeni bir teknoloji olarak bilinmesine rağmen, gerçekte barkod sistemlerinden daha eski bir teknolojidir. RFID'in ilk olarak 1948'de adından bahsedilmiş. 1950'de ilk çıkan örnekleri kuramsal bazda kalmıştır. Daha sonra 1960'larda ilk reel örneği üretilmiştir. Bu örnek Elektronik Makale Gözetimi teknolojisi ile oluşturulan Ticarete Anti – Hırsızlık sistemidir. 1970'lerde akademik olarak incelenen bu sistem aynı zamanlarda hayvanları etiketlemek için de kullanılmıştır. 1980'lerde ücretli

# ŞEHR-İ NUH ULUSLARARASI MULTİ DİSİPLİNER ÇALIŞMALAR KONGRESİ

## 8-9 Eylül 2018 / CİZRE - ŞIRNAK

yollarda (otabanlar vb.) kullanılarak günlük hayata kullanımı girmiştir. Türkiye’de uygulanan OGS (otomatik geçiş sistemi) ve HGS (Hızlı geçiş sistemi) gibi sistemlerde RFID teknolojisi kullanılmaktadır [1].

Otomatik tanımlama sistemlerinin amacı verimliliği arttırmak, veri-giriş hatalarını azaltmak, personeli el ile yapılan sayma işleminin dışında daha kayda değer işlerde kullanmaktır. Otomatik tanımlamanın altına birçok teknoloji bulunmaktadır. Bunlar; barkodlar, akıllı kartlar, sesli tanımlama, bazı biyometrik teknolojiler (retina taraması), optik karakter tanımlama ve radyo frekanslı tanımlamadır [2].

Radyo frekansı tanımlama (RFID), perakende sektöründe, örneğin, müşterilerin alışveriş deneyimleri başarılı bir marka adı oluşturmak için çok önemlidir. Değişen odalarda kullanılan RFID aynalar, müşterilerin seçtiği ve üzerinde çalıştığı kıyafete dayalı ek seçenekler sunabilir. Ayrıca, farklı noktalara yerleştirilen okuyucuların kullanımıyla, perakendeciler bir mağazadaki müşteri trafiği modellerini izleyerek, ürünlerini daha iyi pazarlayabilmelerini ve satışlarını artırabilmelerini sağlayabilir. Perakende, sağlık ve üretim sektörleri RFID okuyucuları için fırsatlar sunuyor. Dünya çapındaki büyük perakendeciler envanteri yönetmek, hırsızlığı önlemek ve küçülmeyi azaltmak için RFID'leri depolarda ve mağazalarda kullanmışlardır [3]. RFID teknolojisi, günlük hayatımızın bir parçasıdır. Hırsızlık önlemek için herhangi bir mağazada satın alabileceğimiz ürünlerde bulunur [4].

## 2. RFID SİSTEMİ NEDİR?

RFID teknolojisi, canlı ve cansız varlıkların üzerlerinde bulunan etikeler vasıtasıyla radyo dalgaları ile tanımlanmasını sağlayan ve veri iletimini klavuzsuz (kablosuz) olarak gerçekleştiren bir teknolojidir. RFID teknolojisi etiketlerden, okuyuculardan, bilgisayar ağlarından, veritabanı ve özel yazılımlardan meydana gelmektedir [1].

RFID teknolojisi, küçük bir çip ve antenden oluşan küçük bir elektronik cihaz anlamına gelir. Bu cihaz karmaşık veya basit olabilir. Çip o kadar güçlü ki, işimizi, hayatımızı ve üretkenliğimizi iyileştirmek için kullanabileceğimiz yaklaşık 2,000 bayt veri taşıyabilir. Bu teknoloji, farklı tanımlama yaklaşımları yoluyla nesnelere ve / veya kişileri tipik olarak tanımlamak için radyo dalgalarını kullanır. Bir mikroçip kullanıldığında, bir antene bağlanır, buna RFID etiketi denir. Anten, çipin seri numarası gibi kimlik bilgilerini bir okuyucuya göndermesini sağlar. Okuyucu daha sonra RFID etiketinden radyo dalgalarını, kullanmamız için dijital anlaşılabilir bilgilere dönüştürür. Bu bilgi genellikle bir bilgisayara veya mobil cihaza gönderilir [5].

Akıllı RFID (radyo frekansı tanımlama) etiketleri, ürünleri fabrikalar, mağazalar veya ülkeler aracılığıyla yollarına yönlendiren mini bilgisayarlar olarak işlev görebilir.

RFID çiplerin kendilerinin tekil bir kimlik kodu vardır (unique ID code) ve içine tanınmak istenen nesnelere ilgili her türlü bilgi kaydedilebilir. RFID çiplerin bellek kapasiteleri uygulamaya/ihtiyaca göre belirlenebilmektedir. Nesnelere ismi, ürün kodu, vb. bilgiler en fazla 1K seviyesinde bellek kapasitesiyle çözülebilmektedir. Yüksek bellek kapasitesi, nesne hakkında çok fazla bilgi yüklenmek

## ŞEHR-İ NUH ULUSLARARASI MULTİ DİSİPLİNER ÇALIŞMALAR KONGRESİ 8-9 Eylül 2018 / CİZRE - ŞIRNAK

veya uygulamaya bağlı olarak nesnelere izleme veya takip bilgilerinin sürekli kaydedilmek istendiğinde gerekli olmaktadır.

RFID çiplerin kopyalanması oldukça zordur. Her çipin üretici tarafından belirlenmiş bir tekil (unique ID number) kimlik numarası/kodu vardır. RFID etiketlere birden fazla koruma seviyesi koyulabilmektedir. Güvenlik teknolojileri kullanılarak çip içindeki bilgilere erişim engellenebilmekte, çip kilitlenebilmekte veya kullanılamaz hale getirilebilmektedir [6].

RFID etiketleri birçok alanlarda kullanılıyor. Örneğin, Çeşitli ürünler, eczacılık ürünleri, otomobiller vb, gerekli tanımların yapılabilmesi için bir etiket ile donatılmıştır [6].

Teknoloji dünyası genişledikçe, bu teknolojiyi kullanmanın sonsuz olasılıkları da vardır. Üretim tesislerinde RFID, üreticilerin daha fazla ürüne daha verimli bir oranda ürün üretmelerine yardımcı olabilecek önemli bir araç olabilir. Makineler birbirleriyle iletişim kurabilir ve meydana gelen hatalar hemen yapılabilir. Bir RFID sistemi kullanmak, süreçleri otomatikleştirmek isteyen ve sistemleri bağlamak için teknolojiyi kullanan herhangi bir şirket için idealdir. Endüstri 4.0, imalat sanayi için en iyi şeylerden biri olma şansına sahip ve RFID her şeyi geliştirebilme kapasitesine sahiptir [7].

RFID teknolojisi, barkod tarayıcılar ve mobil bilgisayarlar, tedarik zinciri gelişiminde büyük etkiye sahipler. Günümüzde çoğu ulaşım ve lojistik şirketi neredeyse tüm deniz ulaşımında RFID teknolojisini kullanmakta ve bu kullanım onlara daha hızlı sipariş ulaşımı ve işgücü maliyetinde azalma sağlıyor.

Nesnelerin interneti ile gelen bazı çözümler ile envanterlerine, ekipmanlarına ve araçlarına ait bilgiler ile fiziksel varlıklarına daha ulaşılabilir oluyorlar. Bu fiziksel verileri dijital verilere çevirerek, bulut yapılar altında topladıkları verilerle, doğru ürünün, doğru zamanda doğru yerde olmasını sağlıyorlar. Depo çalışanları iş yerindeki günlük işlerini yürüterek ya da araçlarla hallediyorlar ve bu durum hem yakıt maliyetlerini hem de çalışanların zaman kayıplarını arttırıyor. Şirketler RFID sistemler kullanarak ürünlerini izlemeyi ve konum bazlı verilerini daha az eforla ulaşılabilir hale getirebiliyorlar. İş gücünün azalmasıyla, makinelerin kusursuz performansı verimi daha da arttırıyor.

Filo takibi ve filoların kusursuz işlemesi ise lojistik ve ulaşımın bir diğer konusu. Mobil tarayıcılar, bilgisayarlar ve RFID sistemler ile şirketler filolarının hareketleri üzerinde bir ileri görüş kazanırlar. Bakım onarım servisinde çalışan teknisyenler bu sayede vakitten kazanç sağlarlar ve verilerde kesinliği arttırırlar. Onarım gerektiren cihaz üzerinde onarım geçmişini, parça uygunluğunu ve envanter kayıtlarını görüntülerler. Dolayısıyla elde ettikleri verileri merkeze iletirler. Bu sayede şirketler ve teknisyenleri arasındaki iletişimin gelişmesiyle onarım talebine cevap hızı artar [8].

RFID sistemlerinde iki tip RFID etiketi kullanılmaktadır. Pasif olarak adlandırılan etiket , bilgiyi saklama ve aktarma özelliğine sahiptir, ancak kendi güç kaynağına sahip değildir. Pasif cihaz, sadece kullanılan frekansa bağlı olarak etiketin 18 inç ila 30 fit arasında olduğunda yakındaki bir RFID tarayıcısı tarafından okunabilir. Aktif RFID etiketleri bir verici ve bir güç kaynağına sahiptir. Güç kaynağı mikroçipin devrelerini harekete geçirerek okuyucuya sinyal gönderilmesini sağlar [9].

# ŞEHR-İ NUH ULUSLARARASI MULTİ DİSİPLİNER ÇALIŞMALAR KONGRESİ

## 8-9 Eylül 2018 / CİZRE - ŞIRNAK

### 3. RFID TEKNOLOJİSİNİN TEMEL AVANTAJLARI

RFID teknolojisi, birçok alanda avantajlar sağlamaktadır. Bunlar; üretim aşaması takibinden, hızlı stoklamaya kadar olan bütün alanları kapsamaktadır [10]:

- Güvenlidir. Bilgi kaybolmaz, dağılmaz, kasıtlı olarak silinmek istenmediği takdirde silinmez.
- Kullanımı kolaydır.
- İş yerlerinde operasyon maliyetlerinin düşmesini sağlar.
- Zamandan büyük oranda tasarruf kazandırır.
- Uygulanan nesne üzerinde daha fazla kontrol sağlar.
- İşgücünü ölçülebilir hale getirir.
- Stok takibini kolaylaştırır, sevkiyatın güvenilirliğini artırır.
- İsrafi önler, maliyetleri düşürür, kaliteyi artırır.
- Verimliliği ve müşteri memnuniyetini artırır.

### 4. RFID TEKNOLOJİSİ ENDÜSTRİ 4.0'DA KALDIRAÇ ETKİSİ YARATACAK

Geleneksel olarak, üretimdeki odak kesikli üretim üzerinedir. Seri üretimin olmadığı bu üretim şekli, yavaş olduğu gibi teknolojiden de uzaktır. Günümüzde ise Endüstri 4.0 devrimiyle, endüstrinin dijitalleşmesi hedeflenmektedir ve bunun için çeşitli teknolojiler kullanılmaktadır. Tahmin edildiği üzere böyle bir teknoloji, endüstriyel uygulamalarda yerini almış bulunmakta ve hızlıca da kullanım alanı genişlemektedir. Hatta RFID teknolojisinin ilk kullanım alanı endüstriyel uygulamalardır. Bu tür uygulamalarda çoğu zaman mevcut endüstriyel makinalar ile RFID okuyucuların entegre edilmesi sayesinde otomasyon sistemine RFID teknolojisinin de katılması amaçlanmıştır [6].

Endüstri 4.0 dönüşümünü gerçekleştirmek için gerekli olan şirket içi ve şirket dışı ekosistemi yönetecek olan iş gücünün çok yönlü düşünebilmesi, değer nerede yaratılacağı ve nasıl yakalanacağını anlamasını sağlayabilir. Üretim ekseninde değer yaratılması ve değer yakalanması açısından baktığımızda dört temel kavramı görüyoruz [11]:

**4.1 Tüketici Talebindeki Değişim:** Öncelikle hepimiz biliyoruz ki artık tüketicinin gücü giderek artıyor. Kitle kaynak kullanımı, kişiselleştirme, özelleştirme (customization) ve birlikte yaratma trendleri ile birlikte niş segmentlerin ihtiyaçları karşılanmaya başlandı.

**4.2 Ürünlerin Doğasındaki Değişim:** Ürünleri ürün yapan bileşenler artık radikal ölçüde değişiyor. Öncelikle modüler ve bağlantıda ürünler akıllı olmaları ile değer zincirinde üretimden satışa/servise tüm değer odağını değiştiriyor. Ürünlere sahip olmaktansa kullanım hakkına sahip olmak ürünün fiziksel odağını hizmet odağına çeviriyor. Diğer taraftan ürünlerde ciddi oranda yazılım bileşeni ortaya çıktı,



# ŞEHR-İ NUH ULUSLARARASI MULTİ DİSİPLİNER ÇALIŞMALAR KONGRESİ

## 8-9 Eylül 2018 / CİZRE - ŞIRNAK

gelecekte yazılım bileşeni olmayan ürünlerin sürdürülebilirliğinin olmayacağı öngörülmektedir. Ürünlerin fiziksel doğası ise malzeme bilimindeki gelişmelerle ciddi ölçüde değişim altında bulunmaktadır.

**4.3 Değer Zinciri Ekonomisi:** Değer zincirindeki en önemli değişim her zaman araçların (intermediaries) ortadan kalkması yönünde oldu. Değer zincirinde rolü sadece stok tutmak olanlar artık yavaş yavaş ortadan kalkıyor. Hiç beklenmedik endüstrilerde tüketiciler ile direkt etkileşim ortaya çıkıyor. Diğer büyük değişim ise fikirden pazara olan sürecin kısalması yönünde oluyor. İki faktör birlikte değer zincirinin ekonomisinin yeniden şekillenmesini sağlıyor.

**4.4 Üretim Ekonomisi:** Üretimin şekli de hiç azımsanmayacak ölçekte değişim gösteriyor. Artık eskiden üretilmesi imkansız görülen şekiller üretiliyor, daha güçlü ürünler üretiliyor, daha hafif ürünler üretiliyor. Katmanlı üretim ile AR-GE süreçleri daha hızlı ve daha maliyet etkin yürütülebilir. Robotlar daha yetkin, daha esnek; robotlar insanların yerini almak yerine insanlara yardım eden formatta üretimde yerini alıyor ve öğrenebilen robotlar ortaya çıkıyor. Üretim ekonomisini değiştiren çok fazla etkenle birlikte yeni üretim modelleri ortaya çıkıyor.

## 5. RFID KULLANIM ALANLARI

### 5.1 Alışveriş Merkezlerinde RFID Etiketleri

RFID teknolojisi pazarı hızla artıyor ve katma değer yaratacak önemli fırsatlar yaratıyor [12]. Dünyanın tüm alışveriş merkezlerinde, ürünlere bağlı plastik etiketler RFID'dir. Dolayısıyla, kimse bu ürünün bedelini ödemedi dükkandan çıkaramayacağı şekilde yapılır. Tüm stok seviyelerini düzgün bir şekilde muhafaza etmesine yardımcı olur.

### 5.2 Otoparkta RFID Biletleri

RFID teknolojisi, personel gerektirmeyen ve tekrar kullanan otomatik bir araç tanımlama sistemidir. Bu sistemle araçlar tespit edilir ve otopark ücretleri otomatik olarak toplanır [13]. Otoparkta yer olup olmadığını bilmek istiyorsanız, RFID okuyucular size yardımcı olacaktır. Ayrıca kaç tane boş yer olduğunu bilmenizi sağlar.

### 5.3 Sayaç Okuma için RFID Cihazı

Ölçüm cihazının okunmasını sağlar. Okuma bilgileri şehrin ana kamu hizmeti şubesine aktarılır ve faturanız oluşturulur.

### 5.4 Güvenli Uluslararası Sınır için RFID

## ŞEHR-İ NUH ULUSLARARASI MULTİ DİSİPLİNER ÇALIŞMALAR KONGRESİ 8-9 Eylül 2018 / CİZRE - ŞIRNAK

Farklı ülkelerin tüm pasaportlarında RFID Etiketleri eklenmeye başlamıştır. Göçmenlik bürosu, tüm bilgileri ulaşmak için sadece pasaportu okuyucudan geçirir. Okuyucu, yetkiliye, kişi için bir tutuklama emri olup olmadığını hemen uyarır. Tüm aktivitelere hızlı bir şekilde ulaşılır [14]:

- 1) Vatikan Kütüphanesi'nde 2 milyondan fazla eski el yazmasını takip etmek için RFID kullanılıyor.
- 2) En küçük RFID etiketi Hitachi tarafından üretilmiştir.
- 3) RFID etiketleri EZ-Pass'ınızda. EZ-Geçiş şeridini ziplediğinizde, etiket bir okuyucu tarafından okunur.
- 4) İngiltere'nin bazı bölgelerinde, bazı şehirlerde her hafta çıkan hanehalkı miktarını izlemek için RFID kabul edilmiştir.
- 5) FDA, kanı izlemek için RFID kullanımını onayladı.
- 6) RFID etiketleri kayıp golf toplarını bulmak için kullanılır.
- 7) Bazı RFID etiketleri, -75 derecenin altında fahrenheit olarak okunabilir.
- 8) RFID etiketleri Bon-Ton, Walmart, Hedef, Sears, Saks 5th Avenue, Nordstrom, Macy's, Dillard's, Hudson's Bay ve hatta Amazon tarafından kullanılmaktadır.
- 9) RFID etiketleri başlangıçta bir Sovyet casusu tarafından bulunmuştur.
- 10) Disneyworld'e, otel odanızı açmak, yiyecek için ödeme yapmak ve dünyanın en mutlu yerinde geçirdiğiniz tüm eğlencenin fotoğraflarını almak için RFID kullanılıyor.
- 11) Gömülü RFID sensörleri, sürücüsüz araçların ayrılmaz bir parçası olabilecektir.
- 12) RFID etiketleri için kurallar ve standartlar GS1 tarafından yönetilmektedir.
- 13) Nutrismart adlı bir şirket, yenilebilir RFID etiketleri oluşturdu. Fikir, insanların yediklerinin tam besin numaralarını görmelerine izin vermektir.
- 14) Dünyanın dört bir yanındaki arı nüfusunun azalmasıyla, bilim adamları arı göçünü ve popülasyonu izlemek için RFID etiketlerini kullanıyorlar.
- 15) NFL, oyuncularından fütüristik istatistikleri elde etmek için RFID etiketlerini kullanmaktadır.
- 16) RFID teknolojisi, nesli tükenmekte olan hayvanların bulunduğu yerlerin izlenmesinde kullanılarak doğa korunmaktadır.
- 17) Bilim adamları RFID'yi Antarktika'daki penguenlerin izlemek için kullanıyorlar.
- 18) NASA'nın astronotları uzayda izlemek için kapsamlı bir RFID programı bulunmaktadır.

## ŞEHR-İ NUH ULUSLARARASI MULTİ DİSİPLİNER ÇALIŞMALAR KONGRESİ 8-9 Eylül 2018 / CİZRE - ŞIRNAK

- 19) 2006'da oyun üreticisi Mattel, HyperScan adında bir oyun konsolu oluşturdu. Bir kullanıcının verilerini saklamak için RFID etiketleri kullanıldı.
- 20) 2007'de Koreli bir McDonald's, RFID özellikli bir ödeme sistemi VIA flip telefonu sunan ilk restoran oldu.
- 21) New York'ta metroya binmek için New York MTA (Metropolitan Transit Authority), mevcut MTA kartlarını, RFID özellikli kartlarla değiştirmeyi planlıyor.
- 22) Milano Ar Müzesi'nde RFID teknolojisi, müze öğretmenlerinin deneyimini geliştirmek için kullanılıyor.
- 23) Barmeninizi seçeceğiniz içkinizi dökmek için beklemek mi? Yoksa iyi self servis bira istasyonları barlar ve stadyumlarda bir sonraki adım olabilir.
- 24) Cincinnati ve çevresindeki okullar çocukların okula gidip gelmelerini sağlamak için RFID'yi kullandı. Çocuklar check-in yapmak zorunda olduğunda, geç kalmaları önlendi.
- 25) Birçok sığır yetiştiricisi, ineğin sağlığını izlemek ve herhangi bir ineğin hasta olup olmadığını bilmek için RFID etiketleriyle inekleri etiketliyor.
- 26) RFID + dondurma lezzetli bir kombinasyon gibi ses çıkarır. Izzy'nin Minnesota'daki dondurmasında, hayranlarının hangi lezzetlerin mevcut olduğunu bilmelerini sağlamak için RFID kullanıyorlar.
- 27) ABD Ordusu paraşütleri izleme, konumlarını korumak için, RFID kullanıyor.
- 28) Pasif RFID etiketleri, 300 metre uzaklığa kadar okunabilir.
- 29) RFID'nin sağlık sektörüne uygulanabilmesinin birçok yolu vardır. Kronik ağrıdan muzdarip hastaların ağrısını kontrol altına almak için RFID çipleri gelecekte kullanılabilir.
- 30) RFID için sonsuz kullanım alanı bulunmaktadır.

### 6. SONUÇ

Radyo frekansı tanımlama (RFID) günlük yaşantımızın bir parçasıdır. İşletmelerin stoklarını kolayca takip edebilmelerini sağlar. RFID çipleri sayesinde, ürün takibi sağlanarak tedarik zinciri verimliliğinizi önemli ölçüde artacaktır. Ürün takibini daha tutarlı izleme olanağı sağlar, hata potansiyelini ortadan kaldıracaktır. Tedarik zinciri ve işletme maliyetlerini azaltır. Radyo frekansı tanımlama (RFID), lojistikte mega trendlerden biri haline gelmeye devam etmektedir.

# ŞEHR-İ NUH ULUSLARARASI MULTİ DİSİPLİNER ÇALIŞMALAR KONGRESİ

## 8-9 Eylül 2018 / CİZRE - ŞIRNAK

RFID teknolojisi her yerde kullanılmaktadır. Hastane, market, doktor ofisleri, kütüphaneler ve okullarda etkili bir şekilde kullanılıyor. İnsanların istedikleri tüm ihtiyaçları düzene koymalarına yardımcı olan en yeni ve harika teknolojidir. Bu cihazlar günlük hayatımızı daha basit ve daha verimli hale getirir.

### KAYNAKLAR

- [1] Cefakar, A. RFID (Radyo Frekansları ile Tanımlama) Nedir? <https://www.bilgiustam.com/rfid-radyo-frekanslari-ile-tanimlama-nedir/> Erişim tarihi: 12 Ağustos, 2018.
- [2] RFID Nedir? Nerelerde ve Nasıl Kullanılır? <http://www.sembolbarkod.net/rfid-nedir/> Erişim tarihi: 12 Ağustos, 2018.
- [3] Frost Perspectives (2016). RFID Technology is a Quintessential Part of the Internet of Things, <https://ww2.frost.com/frost-perspectives/rfid-technology-quintessential-part-internet-things/> Erişim tarihi: 12 Ağustos, 2018.
- [4] RFID Technology in our dairly lives Essays. <https://www.123helpme.com/rfid-technology-in-our-daily-lives-preview.asp?id=254505>. Erişim tarihi: 15 Ağustos, 2018.
- [5] Global Soltions. What is Radio Frequency IDentification (RFID) Technology? <https://www.satoglobalsolutions.com/2017/11/29/radio-frequency-identification-rfid-technology/> Erişim tarihi: 15 Ağustos, 2018.
- [6] Burcu, Y. (2018). RFID Teknolojileri ve Endüstriyel Uygulamaları. <http://www.endustri40.com/rfid-teknolojileri-ve-endustriyel-uygulamaları/> Erişim tarihi: 18 Ağustos, 2018.
- [7] Advance Mobile Group (2017). RFID's Role in Industry 4.0. <https://www.advancedmobilegroup.com/blog/rfids-role-in-industry-4.0>. Erişim tarihi: 18 Ağustos, 2018.
- [8] Internet of Things, Türkiye (2016). Lojistik ve Ulaşım Bazlı Nesnelerin İnterneti. <https://ioturkiye.com/2016/12/lojistik-ve-ulasim-bazli-nesnelerin-interneti/> Erişim tarihi: 19 Ağustos, 2018.
- [9] Singh, I., Kumar, M., Kaur, J., & Aboul-Enein, H.Y. (2008). Versatility of Radio Frequency Identification (RFID) Tags in the Pharmaceutical Industry. Instrumentation Science and Technology.
- [10] RFID (Radio Frequency Identification) Radyo Frekansı İle Tanımlama Teknolojisi (2012). <http://lojistikvetzy.blogspot.com/search/label/lojistik?updated-max=2012-03-25T07:12:00-07:00&max-results=20&start=6&by-date=false> Erişim tarihi: 19 Ağustos, 2018.
- [11] Göl, H. (2018). Türkiye'nin Dijital Dönüşümünde Endüstri 4.0. <https://medium.com/deloitte-turkey-digital/t%C3%BCrkiyenin-dijital->

# ŞEHR-İ NUH ULUSLARARASI MULTİ DİSİPLİNER ÇALIŞMALAR KONGRESİ

## 8-9 Eylül 2018 / CİZRE - ŞIRNAK

[d%C3%B6n%C3%BC%C5%9F%C3%BCm%C3%BCnde-end%C3%BCstri-4-0-bf17182d8b1e](https://doi.org/10.1501/4-0-bf17182d8b1e)

Erişim tarihi: 20 Ağustos, 2018.

- [12] Miles, S. (2008). Introduction to RFID history and markets. RFID technology and applications, 2008, Cambridge University Press.
- [13] Pala, Z. & Inanc, N. (2007). Automation with RFID Technology as an application: Parking lot circulation control (MSc, unpublished). Yuzuncu Yil University, Institute of Sciences, Van, Turkey.
- [14] 30 Amazing Facts About RFID Technology. <https://cybra.com/30-amazing-facts-about-rfid-technology/> Erişim tarihi: 20 Ağustos, 2018.





# ŞEHR-İ NUH ULUSLARARASI MULTİ DİSİPLİNER ÇALIŞMALAR KONGRESİ 8-9 Eylül 2018 / CİZRE - ŞIRNAK

## KÖMÜR ÜRETİMİNDE YANGINLA MÜCADELE

**Rahmi. Kocaman<sup>1</sup>, Barış Bilgen<sup>2</sup>, Birsen KOCAMAN<sup>3</sup>**

Maden İşleri Genel Müdürlüğü,  
[rkocaman074@hotmail.com](mailto:rkocaman074@hotmail.com)<sup>1</sup>, [bkocaman74@gmail.com](mailto:bkocaman74@gmail.com)<sup>2</sup>, [brsbilgen@hotmail.com](mailto:brsbilgen@hotmail.com)<sup>3</sup>

**Serdar Cem Boztaş**

MS Teknik Mühendislik ve Danışmanlık, [serdarcem@gmail.com](mailto:serdarcem@gmail.com)

**Dr. Öğr. Üyesi Cihan DOĞRUÖZ**

Kütahya Dumlupınar Üniversitesi, [cihan.dogruoz@dpu.edu.tr](mailto:cihan.dogruoz@dpu.edu.tr)

### ÖZET

Yeraltı üretim yöntemi ile kömür çıkarma esnasında yangın olayının çıkması en önemli sorunlardan biridir. Yangın başladığı zaman önceden hazırlanan yangın yönergesine göre hemen önlem alınarak, kontrol altına alınıp söndürülmesi gerekir. Yangınla ilgili mücadeleyi dört aşamada değerlendirebiliriz. İlk olarak Üretime başlamadan havza bazlı yangınla ilgili araştırma yapmamız gerekir. İkinci olarak üretim planlaması aşamasında yangın olasılığına göre üretim planlaması yapmamız gerekir. Üretim faaliyetleri aşamasında yangınla mücadele çalışmalarını belirlenmesi gerekir. Son olarak da üretim faaliyetlerini sonlandırdıktan sonra yangınla nasıl mücadele edileceği ile ilgili planlama yapılması gerekir. İşletme projesi hazırlanırken üretim şeklinin yeraltı üretim yöntemi seçildiği zaman ön hazırlık çalışması ve planlama çok önem arz etmektedir hazırlanacak projede yangın olasılıklarının değerlendirilip üretim yöntemi seçimi, tahkimat sistemleri, ocak tasarımının belirlenmesi gerekir. Yangın çıkma olasılığında da yapılması gerekenlerin önceden belirlemek yangınla ilgili mücadelenin detaylandırılması gerekir. Ocak yangınları üretimi doğrudan etkilemektedir. Üretim faaliyetlerini sonlandırmak zorunda kalılabilmektedir. Faaliyetlere ara verildiği için taahhütler yerine gidilmediğinden maddi zararlara yol açmakta Kömür üretimine bağlı faaliyetlerde durmaktadır. (enerji üretimi gibi) yangına ilgili ilk yatırımlar pahalı olsa da yapılması gerekir. Bu Bildiride kömür üretiminde yangınla mücadele konusuna dikkat çekerek önleme kültürünün öncelikli olduğunu vurgulamaya çalıştık. Birinci önceliğimizin yangın oluşma ortamının her yönüyle incelenip önlemleri üretime başlamadan almak ve yangın senaryoları oluşturup önlem alınmasını sağlamak olduğunu vurgulamaya çalışmayı amaçlanmıştır.

**ABSTRACT** One of the most important problems is the occurrence of a fire event during coal extraction by the underground production method. When the fire starts, it must be taken under control and put out immediately according to the pre-prepared fire direction. We can evaluate the fight against fire in four stages. For the first time, we need to research basin-based fire before production begins. Secondly, we

# ŞEHR-İ NUH ULUSLARARASI MULTİ DİSİPLİNER ÇALIŞMALAR KONGRESİ

## 8-9 Eylül 2018 / CİZRE - ŞIRNAK

have to plan the production according to the possibility of fire in the course of production planning. It is necessary to identify fire fighting practices that are in the process of production. Lastly, after finishing the production activities, planning process is needed about how to fight fire. Preparation of the production site in the preparation of the project, preparation of the ground when the production method of the earth is selected, planning of the preparation is very important, the probability of fire in the ready-made project should be evaluated and the selection of the production method, support systems and furnace design should be determined. It is necessary to elaborate on the fire-related work to determine the possibility of a fire in advance. Burning fires directly affect production. Termination of production activities can be limited. It began to be performed according to the operations. It is in activities related to coal production. Initial investment in fire (such as energy generation) is expensive, but it is also necessary. In this Declaration, we tried to emphasize the importance of prevention culture in the coal production by pointing out the fight against fire. The first priority is to examine the fire environment and to create and prioritize the fire scenes before and after the production starts.

### 1. GİRİŞ

Kömür yanabilen sedimanter organik bir kayadır. Kömür başlıca karbon, hidrojen ve oksijen gibi elementlerin bileşiminden oluşmuş olup, diğer kaya tabakalarının arasında damar haline uzunca bir süre (milyonlarca yıl) ısı, basınç ve mikrobiyolojik etkilerin sonucunda meydana gelmiştir. Kömür Organik olgunluğuna göre tiplere ayrılır; Kömür, nebatların bataklık alanlarda birikmesi sonucu oluşan tabakaların değişime uğraması neticesi meydana gelmiştir. Bu tabakalar üzerine çeşitli çökeltilerin birikmesi ve arz'ın hareketleri sonucu derinliklere gömülmüştür. Gömülmüş olan bu nebatlar; artan ısı ve basınca maruz kaldıklarında bünyelerinde fiziksel ve kimyasal değişikliğe uğrayarak kömüre dönüşürler. Bu süreç milyonlarca yıl içinde gerçekleşerek kömürler organik olgunluklarına göre Linyit, Alt bitümlü, Kömür, Bitümlü kömür ve Antrasit tiplerine ayrılırlar. Linyit ve kısmen Alt Bitümlü kömürler genellikle yumuşak, kırılğan ve mat görünüştedirler. Bu tip kömürlerin ana özelliği göreceli olarak yüksek nem içerirler ve karbon içerikleri düşüktür. Antrasit ve Bitümlü kömürler ise genellikle sert ve parlak görünüştedirler. Göreceli olarak nem içerikleri düşük olup, karbon oranları yüksektir. Jeolojik olarak kömürlerin yaşları 400 milyon yıl ile 15 milyon yıl arasında değişir. Genellikle yaşlı kömürler daha kalitelidir.

# ŞEHR-İ NUH ULUSLARARASI MULTİ DİSİPLİNER ÇALIŞMALAR KONGRESİ

## 8-9 Eylül 2018 / CİZRE - ŞIRNAK

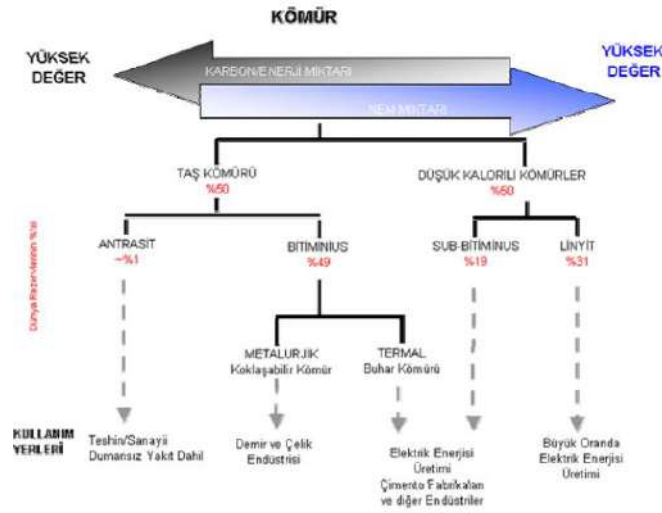

Şekil:1 Kömürün sınıflandırılması[1]

Kömür Dünyada en yaşlı bir şekilde bulunan, güvenilir aynı zamanda düşük maliyetlerle elde edilebilen temiz bir fosil yakıttır. Kömür Dünya'da 50 den fazla ülkede üretilmektedir. Kömür rezervleri diğer fosil yakıtlar gibi (petrol ve doğalgaz) Dünya'nın belli bir bölümünde değil fakat tüm dünyada yaygın bir şekilde bulunmaktadır. Kömür kullanımı, depolaması ve nakliyesi açısından en emniyetli fosil yakıttır. Endüstriyel ve diğer alanlarda elektrik enerjisinin rekabetçi fiyatlarla ve güvenilir olarak temini açısından, kömürün Dünyada yaygın bir şekilde bulunuşu ve bir çok ülke tarafından üretiliyor oluşu tedarikte güvenilirliği sağlamaktadır. Temiz Kömür Teknolojileri kullanılarak günümüzde kömür tüm dünyada doğayı kirletmeden kullanılmaktadır. Elektrik Enerjisi Üretiminde ucuz ve rekabetçi bir yakıt olması nedeniyle Dünya elektrik üretiminin yaklaşık % 40 ' ı kömürden karşılanmaktadır. Kömür homojen olmayan, kompakt, çoğunlukla lignoselülozik bitki parçalarından meydana gelen, tabakalaşma gösteren, içersinde çoğunlukla C, az miktarda H - O - S ve N elementlerinin bulunduğu ama inorganik (kil, silt, z elementleri gibi) maddelerinde olabildiği, bataklıklarda oluşan, kahverengi ve siyah renk tonlarında olan, yanabilen, katı fosil organik kütlelerdir. Kömürler yakıt hammaddesi oldukları gibi, değişik amaçlarda (kok yapımı, kimyasal madde üretimi gibi alanlarda) da kullanılırlar. Kömürler, bataklık ortamlarda, uygun (nemli ve sıcak iklimin bulunması, yeterli organik maddenin ortama gelmesi, bataklık suyunun Ph şartlarının 4-5 civarında bulunması, bataklığın malzeme gelimi ile birlikte aşağı doğru çökmesi, bataklığın zamana bağlı olarak örtülmesi gibi) şartların sağlanması durumunda, bitki parçalarının bozulması, parçalanması, bataklık suyu ile bir jel haline gelmesi, bazı kimyasal reaksiyonlar sonucu bu organik malzemenin fiziksel ve kimyasal değişikliklere uğraması sonucu meydana gelirler.

[1]

# ŞEHR-İ NUH ULUSLARARASI MULTİ DİSİPLİNER ÇALIŞMALAR KONGRESİ

## 8-9 Eylül 2018 / CİZRE - ŞIRNAK

Kömürün önemi ise Sanayi Devrimi'nin yakıtını sağlamakla başlamıştır. 20.yy.'da elektrik (enerji) üretiminde kullanılması ile olunması nedeniyle kömür stratejik bir madde haline gelmektedir ve enerji yatırımları bu yönde de değerlendirilmelidir. Kömürün önemi ise Sanayi Devrimi'nin yakıtını sağlamakla başlamıştır. 20.yy.'da elektrik (enerji) üretiminde kullanılması ile zirve yapmıştır. Günümüzde elektrik enerjisinin %37'lik kısmı kömürden üretilmektedir. Aynı zamanda dünya demir-çelik endüstrisi de kömüre bağlıdır ve metal sanayisinin ana girdilerinden biridir. Dünya kömür rezervleri 50'den fazla ülkede bulunmakta ve bugünkü kullanımla 230 yıl yetecek kömür rezervi olduğu varsayılmaktadır. Diğer enerji kaynaklarına göre Kömür durağan olduğu için taşınması, depolanması ve kullanılması en kolay fosil yakıttır. Kömür rezervleri birçok ülkede dağıntık olduğu için tekelleşme ve bunun sonucu alıcıların zor durumda kalması zordur. Alıcılar hemen başka kaynaklara yönelebilir. Günümüzde gelişen teknoloji kullanılarak çevreye zarar vermeden kömür yakılabilir konuma gelmiştir. Kömür, dünya çapında hayati derecede önemli olan elektrik enerjisini sağlamada rekabet yaratır. Bütün dünyada elektrik enerjisinin ana kaynaklarından biri olduğu belirtilmiştir. Yaşadığımız dünyada enerji talebi özellikle güçlü bir şekilde ve devamlı olarak büyümeye devam ediyor; özellikle gelişmekte olan ülkelerde enerji ekonomik büyüme ve yoksulluğun azalması için gerekli olmaktadır. Bütün enerji kaynakları talebi dengeli ve çeşitli olarak karşılayacak şekilde olması beklenir. Dünyada birincil enerji kaynaklarının en önemlisi ve en ucuzu kömür olarak görülmektedir. Tüm gelişmiş ve gelişmekte olan ülkeler öncelikle arz güvenliği yüksek olan kendi öz kaynaklarını kullanmaktadırlar. Kömür dünya çapında enerji güvenliği için hayati öneme sahiptir: bol miktarda, zararsız bir şekilde elde edilebilir, güvenli, kolay ve güvenli bir şekilde taşınabilir. Dünya enerji rezervinin büyük kısmını kömürün oluşturduğu bilinmektedir. Enerji açığı bulunan dünyada kömürün diğer fosil yakıtlara karşı üstünlüğünü sağlamlaştırmak için zararlı gaz ve diğer emisyonları azaltmalıdır. Gelişen teknoloji kömürü çevreye uyumlu enerji kaynağı haline getirmektedir. Aynı zamanda büyük ekonomik ve sosyal gelişme ile enerji güvenliğine sağladığı katkıyı da devam ettirmelidir. [2] Kömürün çok değerli bir maden olduğu vazgeçilmez olduğu hayatımızdaki yerinin sürekli devam edeceği anlaşılmaktadır.

## 2. KÖMÜR YANGINLARI

### 2.1 Açık Ocak Yangınları

Yüksek ısı sonucu meydana gelen yangınlardır. Isı kaynağı, yanan ortamın dışındadır. Sürtünme ısısı, açık alev, elektrik arkı vb.

# ŞEHR-İ NUH ULUSLARARASI MULTİ DİSİPLİNER ÇALIŞMALAR KONGRESİ

## 8-9 Eylül 2018 / CİZRE - ŞIRNAK

### 2.2 Kömürün Kendiliğinden yanması

Kızışma veya kendiliğinden yanmanın temel sebebi kömürün oksitlenmesidir. Bilindiği gibi oksitlenme, ısı veren bir reaksiyondur. Kömür oksitlenirken belirli bir ısı açığa çıkmaktadır. Bu ısı atılamaz ve o bölgenin ısınmasını sağlarsa kömürün tutuşma sıcaklığına erişir (linyitin tutuşma sıcaklığı 135-174°C) ve kömür yer yer yanmaya başladığı belirtilmiştir. Kömürün oksitlenmesini koku, duman ve açık alev izler. Yapılan araştırmalar, kömür tutuşma sıcaklığının, uçucu madde olarak ayrılan gaz ve sıvı yanıcı madde miktarına bağlı olduğunu ve yanıcı madde miktarı arttıkça tutuşma sıcaklığının düştüğünü göstermiş olduğu belirtilmiştir.

Yeraltında bu olaya bağlı olarak çıkan yangınlar, oldukça önemli insan ve ulusal servet kayıplarına yol açabilen kazaların kaynağı olabilmektedir. Kendiliğinden yanmadan kaynaklanan olaylar nedeniyle büyük rezervlerin terkedilmesi yanında gazlı ocaklarda oluşabilen patlamalar, iş güvenliğinin tehlikeye girmesine yol açmaktadır. Olayın her damarda ve her bölgede aynı ağırlıkta sorunlar yaratmadığı bilinen durumlardandır. Ayrıca, aynı damarda çalışan değişik düzeylerde ve değişik panolarda farklı durumlar gözlenebildiği belirtilmiştir. [4]

Bu tür yangınların oluşumunda dış etken (dışarıdan ısı alma) yoktur. Asıl neden oksidasyon ısısidir. Kömürün kendiliğinden yanmasıyla ilgili olarak, genelde, kabul edilen teori, uygun atmosferik koşullarda kömürün oksijeni absorbe etmesine (oksidasyona) dayanmaktadır. Kömürle oksijen arasında dışa ısı veren bir kimyasal tepkime söz konusudur. Kömür yüzeyleri havayla temas eder etmez oksidasyon olayı başlamaktadır. Ocakta, normal koşullar altında, dışa verilen ısı alınmakta ve oksidasyon, yavaş bir biçimde ve bir kızışma tehlikesi doğurmaksızın sürmektedir. Ancak, bazı durumlarda dışa verilen ısı, ortamdan ayrılamamakta ve sıcaklık giderek artmaktadır. Sıcaklık arttıkça ortamda yeterli oksijen varsa oksidasyon hızı da artmakta ve buna bağlı olarak kömürün sıcaklığı yükselmektedir. Kömürün tutuşma sıcaklığına (kritik sıcaklık) ulaşıldığında ise, yanma olayı baş göstermektedir. Sınırlı miktarda hava, bir yandan oksidasyon için gerekli oksijeni sağlarken, diğer yandan, oluşan ısıyı uzaklaştırmakta yetersiz kalarak ortamda sıcaklık artışının ve kendiliğinden yanmanın başlıca nedeni olmaktadır. Bu tür yangınlar, kendi kendine yanma, kendiliğinden yanma veya gizli yangınlar olarak da isimlendirilirler. Kaynak oksidasyon ısısidir. Oksijen, kömür tarafından absorbe edilir ve bu absorpsiyon sonucu 1 – 2<sup>0</sup>C sıcaklık artışı olur. Bu reaksiyon her sıcaklıkta olur. Ancak,



# ŞEHR-İ NUH ULUSLARARASI MULTİ DİSİPLİNER ÇALIŞMALAR KONGRESİ

## 8-9 Eylül 2018 / CİZRE - ŞIRNAK

hava miktarı çok fazla ise oluşan ısı taşınır ve tehlike kalmaz. Aksi halde hava tamamen kesilmelidir.

Sözü edilen reaksiyon, daha önceden de bilindiği gibi, aşağıdaki gibi olur:

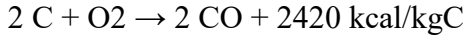

Reaksiyon tekrarlanırsa sıcaklık artar ve kömür özelliklerine bağlı olarak,

yaklaşık 1750C'de yanar. Grizulu ortamda ise patlama olabilir. Metal madenleri (sülfürlü, piritik cevherler vd.) de yangına müsaittir. Örneğin,

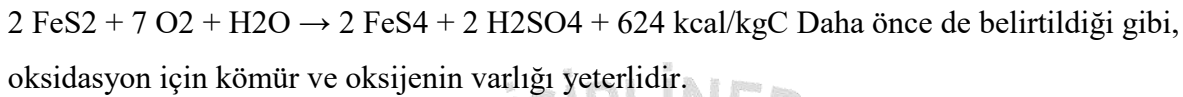

Ancak kendi kendine yanma için, oluşan ısının taşınmaması gerekir. Bu nedenle, ramble boşlukları, göçükler, çatlamış topuklar, silolar vb. yerler yangın için çok elverişlidirler. Duyu organlarıyla ilk yangın belirtilerinin anlaşılmasına kadar geçen zamana “inkübasyon” periyodu denir. Bu periyot, birkaç saat ya da haftalarca sürebilir. Terleme (su buharının yoğunlaşması) gibi önemli belirtilerin görülmesi ile “indikasyon” periyodu başlar. Terlemeden sonra CO ve CO<sub>2</sub> oluşumu artar ve koku duyulur. Bu halde, artık “olgunlaşma” periyodu başlamıştır. Elverişsiz şartlarda, birkaç saat içinde yangın Kömür oksidasyon reaksiyonunda meydana gelen olaylar aşağıda özetlenmiştir. [3]

### 2.2.1 Kömürün Kendiliğinden Yanmasına Ait Kuramlar

- Pirit kuramı,
- Bakteri kuramı,
- Oksidasyon kuramı ve
- Nem kuramı

### 2.2.2. 1 Pirit Kuramı

Dr Power'ın gözlemleri doğrultusunda nem içeren piritin oksidasyonu kömürün kendiliğinden yanmasına katkıda bulunan bir etkidir. Yaklaşık 300 yıl boyunca piritin oksidasyonun en önemli etken olduğuna inanılmış ve 1848 yılında De La Beche ve Playfair'in yayınına kadar başka mekanizmalardan şüphe edilmemiştir (Coward, 1957).

# ŞEHR-İ NUH ULUSLARARASI MULTİ DİSİPLİNER ÇALIŞMALAR KONGRESİ

## 8-9 Eylül 2018 / CİZRE - ŞIRNAK

Coward, kömürün kendiliğinden yanması konusunda geniş bir kaynak taraması gerçekleştirmiş ve bu konu hakkındaki ilk araştırmalarla ilgilenen kişilere kaynak olmuş ve halen olmaktadır. Coward tarafından kendiliğinden yanma konusunda piritin önemini geçen yüzyıl sonlarında araştıran araştırmacılar ve elde ettikleri bulgular aşağıda gösterilmiştir (Gouws, 19)

Bu reaksiyon ekzotermik bir tepkime olup bünye içine soğrulan  $\text{cm}^3 \text{O}_2$  için 4,3 cal. bir ısı açığa çıkmaktadır (Winmill; 1915). Bu reaksiyonun kömür sıcaklığını yaklaşık  $125^\circ\text{C}$  artırma (Li ve Parr;1926) kapasitesine sahip olmasına karşın kömür yığınları tamamen izole edilemeyip ısı etrafa dağıtılmaktadır. İnce taneli piritin % 10 oranında Bamesley taşkömürlerine eklenmesi sonucu 7 saat içinde kömür ısısının  $10,6^\circ\text{C}$  artacağı Winmill tarafından ileri sürülmüştür. Bu konudaki yayınlar incelendiğinde kömürün kendiliğinden yanması konusunda piritin ikinci derecede rol oynadığı ortaya çıkmaktadır. Aşağıdaki koşullar sağlanmaksızın piritin kömürün kendiliğinden yanmasına herhangi bir katkısı bulunmadığına inanılmaktadır:

– İnce tane halinde bulunulması ve çok miktarda olması.

Yukarıda ekzotermik oksidasyon tepkimesi sonucu açığa çıkan ısı kömürün oksidasyon hızını da artırmaktadır.

### 2.2.2.2 Bakteri Kuramı

Bakteri kuramı, kömürün kendiliğinden yanması konusunda ileri sürülen bir diğer kuramdır. Bu kuram Coward (1957) ve Haldane ve Makgill (1923) tarafından incelenmiş olup elde edilen bulgular aşağıda gösterilmiştir. Pirit kuramı gibi bakteri kuramı da oksidasyon kuramına teslim olmuştur. Birçok kaynaktaki belirtilmesine rağmen bakteri etkisi kömürün kendiliğinden yanmasında yardımcı bir etken olarak bile kabul edilmemektedir

### 2.2.2.3 Oksidasyon Kuramı

Oksidasyon kuramındaki gelişmeler Coward (1957) ve Güney (1968) tarafından geniş bir şekilde incelenmiştir. Bu gelişmeler aşağıda gösterilmiştir. Mevcut fiziksel şartlara bağlı olması sonucu Winmill, değişik tip kömürlerin soğurma oranlarındaki farklılığın kendiliğinden yanma eğilimini ortaya koyacağına dikkat çekmiştir. Kömürün fiziksel soğurma oranının birçok parametre ile ilişkisi birçok

# ŞEHR-İ NUH ULUSLARARASI MULTİ DİSİPLİNER ÇALIŞMALAR KONGRESİ

## 8-9 Eylül 2018 / CİZRE - ŞIRNAK

araştırmacı tarafından incelenmiş ve elde edilen sonuçlar Wade (1988) tarafından (Tablo 1) özetlenmiştir.

### 2.2.2.4 Nem Kuramı

Kömürün sıcaklığının nem sebebi ile artması ile ilgili kaynaklarda iki mekanizmadan bahsedilmiş olup bunlar; kömürün ıslanması ile bir ısının açığa çıkması ve kömür oksidasyon tepkime hızının artışıdır (Wade, 1988). Nem kuramındaki gelişmeler aşağıda verilmiştir

Çizelge1. Çeşitli Parametrelerin Kömür Oksidasyon Oranına Etkisi

Parametreler	Parametre artışının oksidasyon oranına etkisi
Tane İriliği	Azalıır
Sıcaklık	Artar
Nem	Artar
Ön Isıtma	Artar
Oksijen kısmi basıncı	Artar
Uçucu madde içeriği	Artar
Kömürleşme derecesi	Artar
Karbon içeriği	Azalıır
Oksijen İçeriği	Artar
İç nem	Artar

Kömürün oksidasyonundaki aşamalar Cudmore ve Sanders (1984) tarafından aşağıdaki şekilde özetlenmiştir:

# ŞEHR-İ NUH ULUSLARARASI MULTİ DİSİPLİNER ÇALIŞMALAR KONGRESİ

## 8-9 Eylül 2018 / CİZRE - ŞIRNAK

- Oksijenin fiziksel soğurulması,
- Kimyasal soğrulma, aktif yapıda oksijen içeren kompleksin oluşumu,
- Hızlı kimyasal tepkime sonucunda peroksijenin ayrışması ile CO, CO<sub>2</sub>, H<sub>2</sub>O ürünlerinin oluşumu. [6]

### 3. KÖMÜR YANGINLARI İLE MÜCADELE

Yangınlarla Savaş Kömürün kendiliğinden yanmasının engellenmesi için alınması gereken en etkili önlem, yanmanın gerçekleşmesi için gerekli olan 3 elemandan en uygununun uzaklaştırılması olacaktır. Yanma; yanıcı, yakıcı ve ısı olmaksızın meydana gelmez. Kendi kendine kızışma tespit edildikten sonra aşağıdaki önlemler alınmalıdır.

#### 3.3 Isının Uzaklaştırılması

Oksidasyonun başlangıcından sonra artarak devam ettiği için uzaklaştırılması mümkün olmayan elemanlardan birisidir. Isının uzaklaştırılması amacıyla, tavana açılan deliklerden su enjeksiyonu yapılması bir yöntemdir. Bundan sonuç elde edilse dahi reaksiyonun başlangıcından sonra ısının sürekli engellenmesi konusunda sıkıntılar yaşanır.

#### 3.4 Yakıcı Maddenin Uzaklaştırılması

Oksidasyonu sağlayan O<sub>2</sub> ihtiva etmesi dolayısı ile galeri açma işlemi esnasında aynaya vantüpler yardımı ile gönderilen havadır. Bu durumda, müdahale edilebilecek en önemli eleman havanın kömür ile temasının engellenmesi olacaktır [3]

**3.5 Galeri Cidarının Kaplanması** İlk yöntem, galeri cidarının hemen ilk kazı sonrasında hava geçirimsiz bir malzeme ile kaplanması ve kömür ile havanın buluşmasının engellenmesidir. Bu başarılabilirse, yanmanın oluşması için gerekli olan elemanlardan en önemlisi sistemden uzaklaştırılabilecektir. Kaçak hava bulunur ve kesilir. Bunun için, kaçak bölgesinde tahkimatın kaçak tarafının arkası, 30-50 cm boşaltılır ve önü tahta perde ile kapatılarak, taş tozu, balçık, kum vb. malzeme ile doldurulur. Daha sıkı sızdırmazlık için çimento, anidrit veya köpük enjeksiyonu yapılır (3)

#### 3.5.1 Kaplama Malzemesinin Özellikleri

“Kaplama malzemesinden istenilen nitelikler aşağıda sınıflandırılmıştır; – Ucuz ve kolay temin edilebilir olmalı; Özellikle fay geçişlerinde, tavan-taban taşı-kömür kontaklarında yangınların daha sık

## ŞEHR-İ NUH ULUSLARARASI MULTİ DİSİPLİNER ÇALIŞMALAR KONGRESİ 8-9 Eylül 2018 / CİZRE - ŞIRNAK

yaşanabilmektedir. Bu nedenle, sadece kömür damarı içerisinde açılan galeriler değil, tavan ve taban taşı malzemesi içerisinde açılan galerilerde de bu kaplamanın kullanılması gerekli olacaktır. Kaplama yapılacak yol uzunluğunun fazla olması, kaplama malzemesinin ucuz ve kolay temin edilebilir olmasını gerektirmektedir. – Kolay uygulanabilir olmalı; Uygulanacak yüzey alanının büyük olması nedeni ile elde edilen karışım pratik bir yöntem ile kömür ve yan taşa uygulanabilmelidir. Özellikle yolların kesitleri dikkate alınarak galeri kesitinin tamamının kaplanması gerekliliği düşünüldüğünde, galeri tavanlarına özel bir aparat yardımı ile püskürtülebilmeli, püskürtülen malzeme galeri cidarında bir kabuk oluşturularak hava geçişini engellemesi sağlanmalıdır. Prizlenme süreleri optimum seçilmeli, kaplama malzemesinin püskürtme makinesinde donması veya uygulandıktan sonra uygulama bölgesinde çok uzun süre donmadan kalması olumsuz niteliklerdir. – Geri sıçrama miktarı düşük olmalıdır; Püskürtülerek kömür ve tavan-taban taşına yapışması istenen malzemenin uygulanması esnasında yapışmayıp yere dökülen miktarın az olması gerekmektedir. Bu oran shotcrete uygulamalarında bazen %40'lara kadar ulaşabilmektedir. Yani, yapışması için duvara atılan malzemenin %40 kadarı yapışmayıp yere dökülmektedir. Bu oran sistemin uygulanabilirliğini ve ekonomik boyutunu olumsuz olarak etkilemektedir. – Dayanımı yüksek olmalıdır; Dayanım değeri olarak tarif edilmek istenen prizlenmenin tamamlanmasından sonra, oluşan kabuğun hem yüzey malzemesine yapışma niteliği ve hem de tavan konverjanslarından etkilenmemesi için basma ve çekme dayanımlarının yüksek olması gerekmektedir. Aksi halde kabuğun uygulama sonrası galeri yüzeyinde meydana gelecek hareketler neticesinde atması, tamir ve bakım maliyetlerinin yüksek olması sonucunu doğuracaktır. Bunun yanında, TH bağ, fırça ve kamalar yardımı ile desteklenen tahkimat altında kalacak kaplama malzemesinin ezilme, kırılma, parçalanma etkilerine dayanıklı olması sağlanmalıdır. 27 – Suya ve ısıya dayanıklı olmalıdır; Özellikle su geliri fazla olan yeraltı bölgelerine yapılacak uygulamalar sonucunda kaplama malzemesi hasar görmemeli, yapışma niteliği kaybolmamalı, çözünüp akmamalıdır. Herhangi bir şekilde oksidasyonun engellenmemesi neticesinde oluşacak ısının transfer edilmemesi, ısı yalıtımının yüksek olması istenmektedir. – İnsan sağlığına zararlı olmamalıdır; Uygulanacak malzemenin hem uygulama esnasında hem de uygulama sonucunda zaman içerisinde ocak iklimi ile etkileşime girerek bozuşmaması, kimyasal reaksiyon sonucunda zararlı madde üretmemesi esastır. Yeraltı uygulama yönetmelikleri, hava kalitesi konusunda çok sıkıdır. Kapalı bir ortam olarak tanımlanabilecek yeraltı işletmelerinde, hava kalitesini olumsuz etkileyecek bir unsurun çalışanları etkileme olasılığı çok daha yüksektir. – Hava geçirgenliği olmamalıdır; Sistemin istenilen şekilde çalışabilmesi için kaplama malzemesi hava geçirimsiz olmalıdır. Shotcrete ile yapılan kaplamalarda, hava geçiriminin engellenebilmesi için 10 cm'den daha kalın kaplama yapılması gerekmektedir. Bu oldukça yüksek bir



## ŞEHR-İ NUH ULUSLARARASI MULTİ DİSİPLİNER ÇALIŞMALAR KONGRESİ 8-9 Eylül 2018 / CİZRE - ŞIRNAK

rakamdır. Daha düşük kalınlıklarda hava geçirimsizliğin sağlanması gerekir. Kaplama malzemesi, galeri içerisinde havalandırma sağlamak için oluşturulan hava basıncına dayanıklı olmalı, bu basınçta sızdırmaz özellik göstermelidir.

### 3.5.2 Yangın Sahalarının Barajlanması

Kızışma önlenmemiş ve yangın söndürülemediyse ve ayrıca patlayıcı gaz bekleniyorsa, yangınlı sahanın hava giriş ve dönüşleri barajlanarak kapatılır ve havası kesilir. Bu, arzu edilmeyen bir durumdur. Çünkü önemli miktarda üretim malzeme kaybı söz konusudur. Barajlanan sahanın tekrar açılmaması esastır. Buna rağmen, baraj arkasındaki kompozisyonu izlenerek, yangın tamamen söndürüldükten sonra tekrar açmak mümkündür. Üretimi tamamen bitmiş sahaların da hava kaçaklarını önlemek ve eski imalatlardaki yangınlara sebebiyet vermemek için, barajlanarak kapatılmaları söz konusudur. Baraj yapılacak yerdeki kayaç, sızdırmaması için, uygun özellikte olmalıdır. Gerekli baraj malzemesi kolay temin edilmeli ve bekleme barajında hazır bulundurulmalıdır. Baraj yangınlı sahaya mümkün olduğu kadar yakın olmalıdır. Baraj sayısı en az tutulmalıdır. Grizu ve diğer patlayıcı gazlar varsa baraj arkasındaki atmosferin patlama ihtimali artar. Sürekli ölçümlerle durum izlenir. Barajlama kararı verildiği zaman önce ön baraj yapılır. Bu perdelerle ya da lastik yastıklarla olabilir. Tahta perde yapılabilir ve yanmaması için lateks ile kaplanabilir veya kum torbaları kullanılabilir ve cam pamuğu ile kapatılır ama zaman alıcıdır. Ön barajların yapılmasından 30-60 dakika sonra gaz numuneleri alınır. Eğer patlama tehlikesi yoksa ana baraj inşasına geçilir. Ana barajlar, sağlam arazide çamur dolgulu olabilir. Aksi halde ve ayrıca patlamaya dayanabilmesi için beton dolgulu veya tuğla olabilir.[3]

### SONUÇ VE ÖNERİLER

Ülkemiz açısından Kömür en önemli vazgeçilmez hammadde girdilerinden biridir. Kömür ocaklarında meydana gelen yangınlar ise üretimini doğrudan etkilemektedir. Yangınların oluşmaması, oluşmuş yangınlarla mücadele için yapılması gerekenler ise;

- 1-Projelendirme aşaması,
- 2-Eğitim,
- 3-Üretime başlanılmadan alınacak önlemler,

# ŞEHR-İ NUH ULUSLARARASI MULTİ DİSİPLİNER ÇALIŞMALAR KONGRESİ

## 8-9 Eylül 2018 / CİZRE - ŞIRNAK

4-Üretim esnasında alınacak önlemler,

5-üretim sonrasında alınacak önlemler diye sıralayabiliriz.

### 1-Projelendirme aşaması,

• Yangına elverişli kömür ocakları için hazırlık aşamasında üretim yönteminin seçimini önemlidir. İlk hazırlık kesinlikle kalın damarlarda dilimli çalışma esnasında tavan taşı elde olacak şekilde hazırlık planlaması yapmak gerekir tavanda kömür kalmaması için.

- Kömürün kendiliğinden yanma özelliklerinin bilinmesi gerekir.
- Kömürün teknik özelliklerinin fiziksel ve kimyasal özelliklerinin bilinmesi gerekir.
- Dış faktörlerin bilinmesi gerekir.
- Havalandırma planının hazırlanmasında birden fazla temiz hava giriş galerisi olacak şekilde yapılması
- Yeterli hava akış miktarlarının ayarlanması gerekir.
- Risk değerlendirme planlarının başlangıçta hazırlanması,
- Havza bazlı yangınla ilgili araştırma yapmamız gerekir

### 2-Eğitim,

• Eğitimin birinci amacı olarak kazaların oluşmaması için Önleyici İş güvenlik ve sağlık güvenliği kültürü oluşturmak.

- Yöneticilere risk analiz eğitimi verilmesi,
- Çalışanların yaptıkları işle ilgili eğitim sertifikasına sahip olmaları,
- Yangın tatbikatlarının düzenli olarak yapılması,

### 3-Üretime başlanılmadan alınacak önlemler,

• Alt ve üst taban yollarının hazırlıklarını yapılırken, yangınla ilgili hazırlıklarında yapılması. Yangın bekleme baraj yerleri, su ve taş tozu barajı hazırlıklarının yapılması

- Erken Uyarı Sistemlerinin kurulumu, (Merkezi izleme) özellikle ısı sensörlerinin yerleştirilmesi,

# ŞEHR-İ NUH ULUSLARARASI MULTİ DİSİPLİNER ÇALIŞMALAR KONGRESİ

## 8-9 Eylül 2018 / CİZRE - ŞIRNAK

- Yangın senaryoları hazırlayıp bu senaryolara göre önlemler alınması
- Ocak içindeki ortam sıcaklığının bilinmesi,



Şekil.3 Kapalı Yangın barajı



Şekil.4 Su Bekleme barajı

#### 4-Üretim esnasında alınacak önlemler.

- Ayak arkasında kömür bırakılmaması,
- Oksidasyonun önlenmesi, bunun için ayak arkasına kul su karışımı basılması, azot basılması, ayak arkasında boşlukların doldurulması, yüzeylerin oksijenle olan temasının kesilmesi,
- Sürekli sıcaklık ölçümü özellikle etan ve etilen gazlarındaki değişimlerin bilinmesi,

## ŞEHR-İ NUH ULUSLARARASI MULTİ DİSİPLİNER ÇALIŞMALAR KONGRESİ 8-9 Eylül 2018 / CİZRE - ŞIRNAK

- Ayak içinde ilerleme hızının kesintiye uğratılmaması gerekir. Özellikle uzun tatillerde üretime ara vermemek gerekir. Ayak içinde oluşacak arzalar anında müdahale edilmesi ilerleme hızını etkileyecek faktörlerinin minimum seviyeye indirilmesi

*5-üretim sonrasında alınacak önlemler diye sıralayabiliriz.*

- Üretimi tamamlanmış panoların gaz değerlerinin de sürekli izlenmesi gerekir,
- Üretimi tamamlana panoların planlara işlenmesi Bu bölgelerde hazırlık yapılacağı zaman eski üretim bölgelerindeki çalışmalar dikkate alınarak hazırlık yapılması,
- Kömür ocaklarında yangınla mücadele edilebilmesi çok önemlidir. İlk olarak çalışanların güvenliği her şeyden önce geldiği için ocak yangınları çalışanları doğrudan etkilemektedir. Çıkan gazlardan etkilenmeleri, boğulma riskleri, zehirlenme riskleri gibi,
- Kömür ocaklarında çıkan yangınlar; üretimin devamlılığı, taahhütlerin yerine getirilememesi, Madenin kapanması, çalışanların mağduriyeti, maddi zararlara yol açmakta Kömür üretimine bağlı faaliyetlerde durması (enerji üretimi gibi) rezerv kayıpları, en önemlisi de can kayıpları ve ağır yaralanmalara sebep olmaktadır.
- Yangınların çıkma sebeplerinin çok iyi araştırılıp her ocak için ve her damar için ayrı değerlendirilmesi, sebeplerin ortadan kaldırılması, yangın çıkmaması için önceden önlemlerin alınması gerekir.
- Ocaklarda çalışanların sağlığı ve güvenliği için yatırım harcamalarından kaçınmamak gerekir. Güvenliğe para yatırmak para kaybedilmez kazanılır.
- Risk analizinin sürekli güncellenmesi, bilgi paylaşımı, ramak kala olaylarını iyi değerlendirmek, başka yerlerde meydana gelen kazalarında araştırılıp kendi ocağında olacaktı gibi önlemlerin alınması gerekir.
- Kömür ocaklarında yangınlarla mücadelede her şeyden öncelikli çalışanların zarar görmesi kayıp ve ağır yaralanma olaylarının yaşanmaması için her türlü önlemin önlemlerin alınması gerektiğini düşünüyoruz.

# ŞEHR-İ NUH ULUSLARARASI MULTİ DİSİPLİNER ÇALIŞMALAR KONGRESİ

## 8-9 Eylül 2018 / CİZRE - ŞIRNAK

### KAYNAKLAR

1-[www.enerji.gov.tr](http://www.enerji.gov.tr)

2-[http://www.karamaden.com.tr/komur/turkiyede\\_komur.htm](http://www.karamaden.com.tr/komur/turkiyede_komur.htm)

3- Bayraktar, A., 2013, Yeraltı Maden İşletmelerinde Ocak Yangınları, İş Müfettişi Yardımcılığı Etüdü Ankara

4-Ermişoğlu, N., Yeşiltaş, A., Özerdem, S., G.L.İ. Tunçbilek Bölgesi Ömerler Yeraltı İşletmesinde Kendiliğinden Yanma Olayları İle Mücadele Ve Alınan Önlemler

5- Didari, V., 1986, Yeraltı Ocaklarında Kömürün, Madencilik Dergisi Kendiliğinden Yanma ve Risk İndeksleri, Cilt XXV, Sayı No:4,

6- Eroğlu, N., Gouws, M, J., 1993 Madencilik - Kömürün Kendiliğinden Yanmasına Ait Kuramlar, Cilt XXXII, Sayı No:2

7- <http://www.migem.gov.tr>

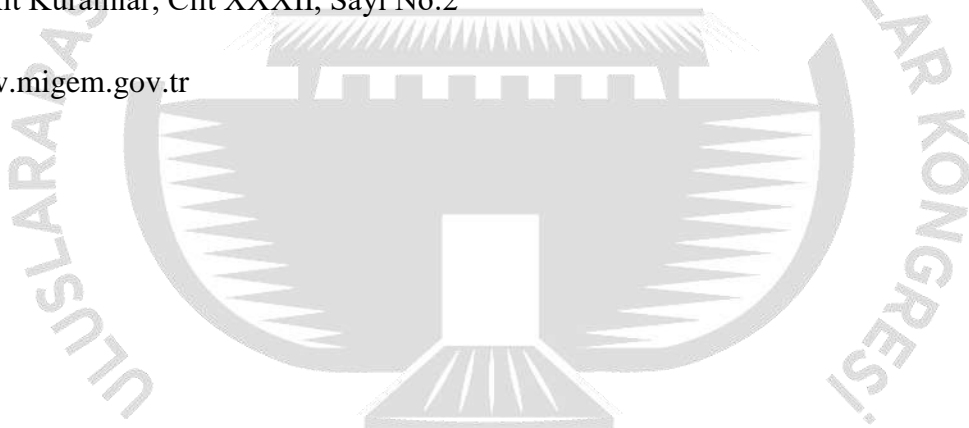

# ŞEHR-İ NUH



# ŞEHR-İ NUH ULUSLARARASI MULTİ DİSİPLİNER ÇALIŞMALAR KONGRESİ 8-9 Eylül 2018 / CİZRE - ŞIRNAK

## İLK TÜRK TIP PROFESÖRLERİNDEN BESİM ÖMER AKALIN'IN ÇOCUK SAĞLIĞI İLE İLGİLİ NASİHATLARI

### RECOMMENDATIONS ON CHILD HEALTH OF BESİM ÖMER AKALIN WHO THE ONE OF THE FIRST TURKISH MEDICAL PROFESSORS

Hüseyin DOĞRAMACIOĞLU

Doç. Dr., Kilis 7 Aralık Üniversitesi, [dogramacioglu@kilis.edu.tr](mailto:dogramacioglu@kilis.edu.tr)

#### Özet

Besim Ömer Akalın Türkiye Cumhuriyeti'nin ilk Türk Tıp Profesörlerinden biridir. Türk tıp tarihinde birçok ilklere imza atmış ve özellikle de ilk Türk bayan tıp doktorlarını yetiştirmiştir. Bu bağlamda Cumhuriyetin ilk yıllarında yeni doğan bebeklerin ve çocukların büyütülmesi, gelişimi ve karşılaşılabilecekleri sağlık sorunları hakkında Himaye-i Etfâl cemiyeti tarafından Besim Ömer Akalın'ın bir kitabı basılmış ve dağıtımı yapılmıştır. Bu kitapta çocuk sahibi olan analara özellikle çocuk beslenmesi, çocuk sağlığı ve bakımı konularında bilgiler verilmektedir. Osmanlıca olarak Arap harfleriyle basılan ve şimdiye kadar günümüz Türkçesine aktarılmayan eser Türk tababetinin gelişimi, o dönem sağlık anlayışını yansıtmaya açısından dikkate değer bilgiler taşımaktadır. Eserin Osmanlıca olarak kaleme alınması bu konuda araştırma yapanların eseri inceleyebilmesine engel teşkil etmiştir. Böylece eser arşivlerde kalmış ve üzerinde inceleme yapılmamıştır. Eserde çocuğun ana sütü ile beslenmesi, süttten kesilmesi ek gıdalar verilmesi gibi yer alan birçok bilgi günümüz tıbbına kaynaklık etmektedir. Eserde bebeklerin günlük temizliği, oda sıcaklığı, mama ile beslenme, anne sütü gibi konular dikkat çekmektedir. Bu konularda verilen bilgiler günümüz modern tıbbın analara verdiği nasihatlerle benzerlik taşımaktadır. Bunun yanında geleneksel çocuk bakımı kıyafeti olarak kullanılan bebeğin kundağa sarılması ayrı bir başlıkta incelenmiştir. Ayrıca bebeklerin düzenli sağlık kontrollerinden geçirilmesi ve çeşitli çocuk hastalıkları da karşılaştığımız diğer başlıklardandır. Eserin Analara Nasihat adını taşıması ve içeriği ile analara başvuru kitabı olarak hazırlanması toplumunda çocuk sağlığına verilen önemi göstermesi bakımından da dikkate değerdir.

**Anahtar Kelimeler:** Çocuk sağlığı, bebek bakımı, hastalıklar ve tedavi yöntemleri

#### Abstract

Besim Ömer Akalın is one of Republic of Turkey's first Professor of Medicine. He has made many firsts in the history of Turkish medicine and especially he trained the first Turkish female medical doctors. In this context in the first years of the Republic, a book written by Besim Ömer and distributed with the support Himaye-i Etfâl institution about the growth, development and health was published problems about newborn babies and children. The mothers who have children are informed especially about child

## ŞEHR-İ NUH ULUSLARARASI MULTİ DİSİPLİNER ÇALIŞMALAR KONGRESİ 8-9 Eylül 2018 / CİZRE - ŞIRNAK

nutrition, child health and care in this book. The work, which was published in Ottoman Arabic alphabet and which has not been transferred to today's Turkish letters. This book contains considerable information about the development of Turkish medicine and its reflection on health at the time. It is written by ottoman letters and this was an obstacle to researchers in this subject. Thus, the work had remained in the archives and hadn't been reviewed until now. Many pieces of information, such as feeding the child with the mother's milk and wean the baby from the mother's milk are primary information for modern medicine. In the work, daily cleaning of the baby, room temperature, feeding with food, breast milk, etc. are noteworthy. The information given in these matters is similar to the advice given by today's modern medicine. In addition, the wrapping of the baby's bootleg, used as a traditional child care outfit, has been examined in a separate section. It is also the subject of regular check-ups of infants and other pediatric diseases. It is also worth noting that the origin of the work of the "Advice For Mothers" and the preparation of the contents as well as the reference books of the analysts are important for the health of the child in the society.

**Keywords:** Child health, infant care, diseases and treatment methods

### GİRİŞ

Osmanlı döneminde tıp eğitimi ilk dönemlerde bilindiği üzere medreselerde yapılırdı. Sonraki periyotlarda ise Mekteb-i Tıbbiyeler açılarak Batılı anlamda tıp fakülteleri kurulmuştu. Osmanlı devrinde yetişmiş ve Cumhuriyetin ilk yıllarında Türk tıbbına kuruculuk etmiş ilk Türk Profesörlerinden biri olan Besim Ömer Akalın kırktan fazla tıp kitabı yayımlamış iki yüze yakın bilimsel yazı kaleme almıştır. Ancak bu eserlerin tamamı Osmanlı harfleriyle yayımlandığı için günümüz tıbbına kaynaklık edememektedir. Bu eserler maalesef günümüze kadar Latin harfli Türkçeye de çevrilmemiştir. Bu eserlerden birisi de çocuk sağlığı ile ilgili olan Tabib-i Etfâl adını taşımaktadır. Bu eserin kapağında aşağıda eski harfli baskısında görüldüğü üzere "Ebeveynlere Yedigâr" ibaresi yer almaktadır. Dolayısıyla bu eser ana babalar için hazırlanmış bir başucu kitabı niteliğindedir. Besim Ömer Türk Tıp tarihinde Osmanlı tıbbi ile modern tıbbi birleştirmiş bir insandır. Hem geleneksel uygulamaları hem de Batının modern tıp ilmini birleştirerek kendine özgü bir sentez oluşturmuştur.

ŞEHR-İ NUH ULUSLARARASI MULTİ DİSİPLİNER ÇALIŞMALAR KONGRESİ  
8-9 Eylül 2018 / CİZRE - ŞIRNAK

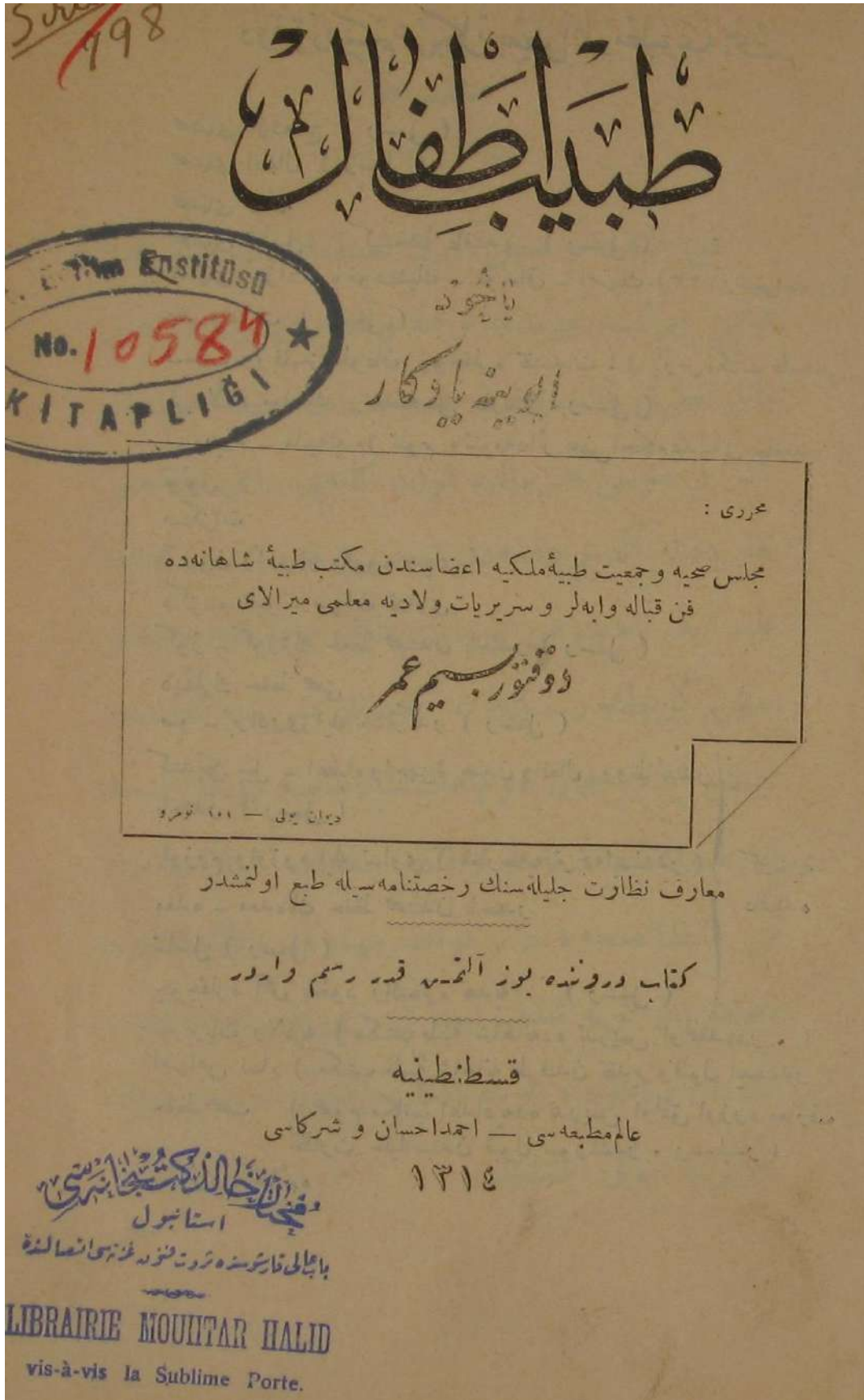



# ŞEHR-İ NUH ULUSLARARASI MULTİ DİSİPLİNER ÇALIŞMALAR KONGRESİ

## 8-9 Eylül 2018 / CİZRE - ŞIRNAK

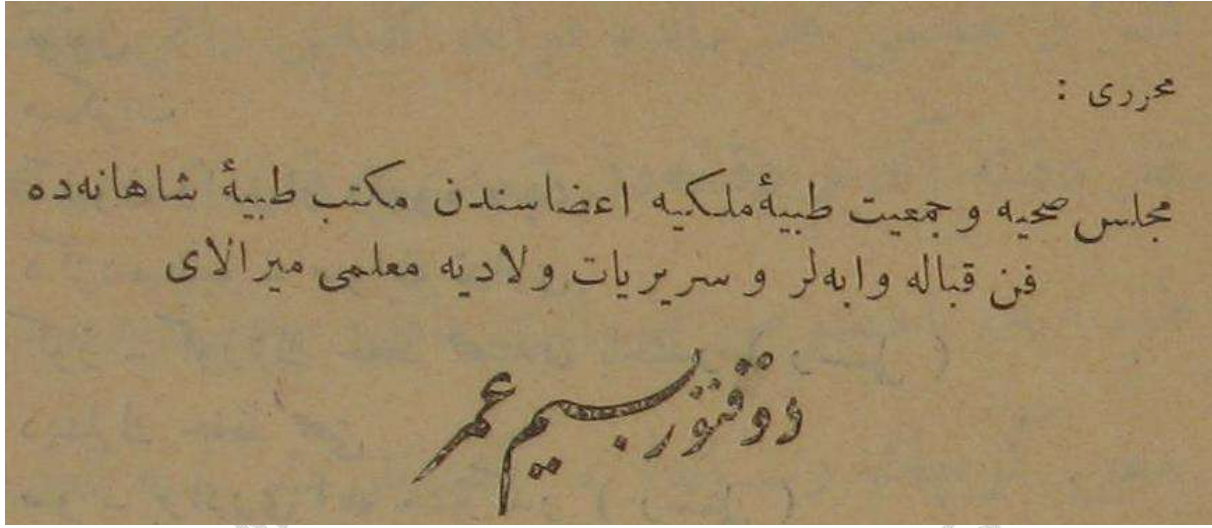

Yukarıdaki resimde eserin orijinal baskısını görmekteyiz. Eserin künyesinin olduğu sayfada “Meclis-i Sıhha ve Cemiyet-i Tıbbiye-yi Mülkiye Azasından Mekteb-i Tıbbiye-yi Şahane’de Fenn-i Kıbâle ve Ebeler ve Seririyât-ı Vilâdiye Muallimi Miralay Doktor Besim Ömer” ibaresi yazmaktadır.

### A. TABİB-İ ETFÂL VE ÇOCUK SAĞLIĞI

Besim Ömer’in kaleme aldığı bu eserde çocuk hastalıklarının neler olduğu, bu hastalıkların nasıl tedavi edilebileceği ile ilgili tıbbi bilgiler yer almaktadır. Eser Osmanlı harfleriyle yazılmış; bununla beraber tıbbi terminoloji de Arapça ve Farsça kelimelerden oluşmaktadır. Bilindiği gibi Osmanlı devrinde yazılan sağlık kitaplarının tümü Arapça ve ağırlıklı olarak Farsça’dan oluşmaktadır. Günümüz tıp literatürü ile Latince’dir. Bu nedenle günümüz tıp bilimi ile uğraşanların çok yakın tarihimiz olan 19. Asrın sonunda kaleme alınan bir tıp kitabını dahi anlayabilmeleri için Osmanlıca bilmeleri ve Arapça Farsça tıbbi terminolojiye de hakim olmaları gerekir ki bu vasıfları taşıyabilecek bir tıp doktoru bulmak oldukça zordur. Bu nedenle günümüz tıbbi ile Osmanlı tıbbi arasında yapılacak karşılaştırmalı bir araştırma için multidisipliner bir çalışma gerekmektedir. İşte Besim Ömer Akalın’ın eserlerini anlayıp günümüz hastalıklarıyla ilişkilendirebilmek için böyle bir çoklu katılımlı çalışmaya ihtiyaç vardır. Besim Ömer’in bu eseri döneminde ana babalar tarafından okunması için Himaye-yi Etfâl cemiyeti tarafından bastırılmış ve çoğaltılmıştır.

### B. ÇOCUK HASTALIKLARI VE TEDAVİ USULLERİ

Eserde çeşitli çocuk hastalıkları ve tedavi usulleri hakkında bilgiler verilmektedir. Bunlar arasında ishal, suçiçeği, kızamık gibi çocuklarda sık rastlanılan hastalıklar eserde yer almaktadır. Bu hastalıklarla nasıl mücadele edileceği ve korunma yöntemleri de sıralanmaktadır. Eserde kara kalem çizimleri de dikkat çekmektedir. Popülist bir anlayışla yazıldığı anlaşılan bu eserde yer alan bu çizimler sağlık kitabını sıkıcı olmaktan kurtarmaktadır.

## ŞEHR-İ NUH ULUSLARARASI MULTİ DİSİPLİNER ÇALIŞMALAR KONGRESİ 8-9 Eylül 2018 / CİZRE - ŞIRNAK

### B.1. İshâl

Eserde bağırsak hastalıkları ve dolayısıyla ishal hakkında bilgiler verilmektedir. İshal olan çocuğa yapılacak tedaviyi Besim Ömer şöyle sıralar:

“Çocuğa eğer inek sütü verilirse süte kireç suyu ilave etmek veya takım olunmuş (sterile edilmiş) süt yahut çocuk çok küçük ise (iki üç aylık) eşek sütü vermek ve emzik daha doğrusu süt zamanlarını tanzim edip biraz seyrekletirmek şayan-ı tavsiye-yi hususattır (...) ayrıca hardallı banyoya (30 litre suya 50 gram hardal unu) sokmalı ve vücudunu kâfurlu papatya yağı ile ovalamalıdır” (Akalın 1314: 242)



[Resmin altında “Müzmin bağırsak ufunetine (iltihabına) müptela çocuk” yazmaktadır.]

Eserde ishal ile ilgili daha birçok bitkisel ve tıbbi tedavi yöntemleri sıralanmaktadır.



## ŞEHR-İ NUH ULUSLARARASI MULTİ DİSİPLİNER ÇALIŞMALAR KONGRESİ 8-9 Eylül 2018 / CİZRE - ŞIRNAK

### B.2. Nezle:

Nezle eski tıbbi literatürde zükâm olarak bilinmektedir. Zükâm ile ilgili Besim Ömer'in tavsiyeleri bulunmakla birlikte öncelikli olarak nezleyi ortaya çıkaran sebepleri sıralar. Daha doğrusu günümüzde koruyucu hekimlik olarak tanımlanan ve özünde hastalığı tedavi etmekten öte hastalığa yakalanmamayı tavsiye eden modern bilimin prototipini gösterir. Ona göre ayakların üşmesi nezleyi davet eder ve nezleye sebep olur. Onun için nezleye yakalanmamak için ayaklarımızı soğuktan korumalı ve sıcak tutmalıyız. Özellikle bebekler nezle olduğunda kaynatılmış hatmi çiçeği suyuna 100'de 1 oranında sirke ilave ederek çocuğun burnuna şırınga ile ılık olarak damlatılmalıdır, denilmektedir.

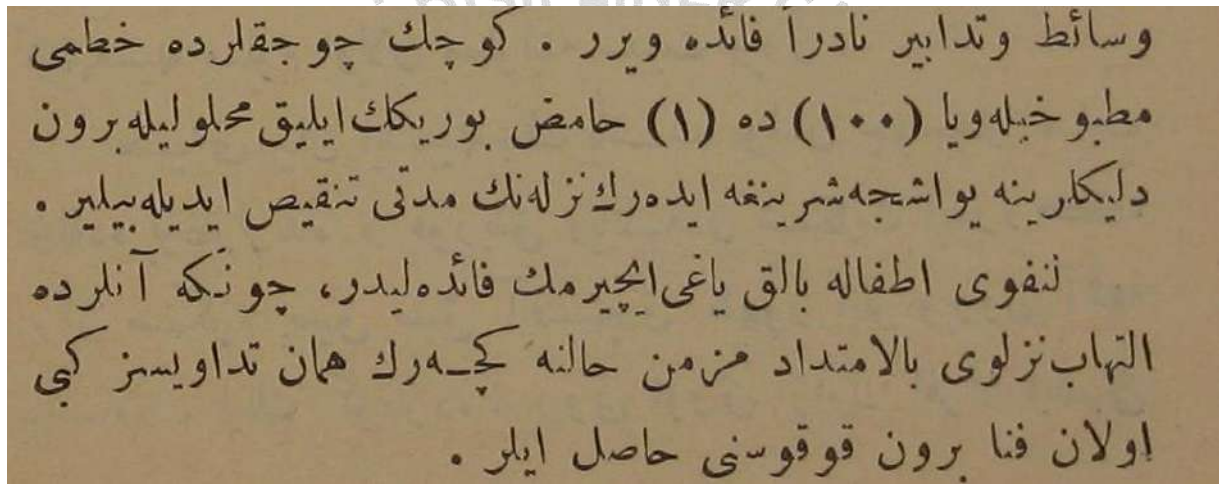

(Akalin 1314: 376). Yukarıdaki eserin orijinalinden alınan sayfada 100'de bir ifadesi parantez içerisinde Arap harfli olarak görülmektedir. Yukarıda Hamiz diye yazılan ifade sirke ve asit gibi maddeler için eski tıp literatüründe kullanılan bir kavramdır. Ancak hatmi çiçeği suyuna yüzde birden fazla ilave edilmemelidir.

# ŞEHR-İ NUH



(Akalin 1314: 375). Zükkâm denilen nezle ile ilgili olarak Besim Ömer'in tavsiye ettiği en önemli husus nezleden korunmaktır. Özellikle nezlenin başlangıcından itibaren hastalıktan kurtulmak için yapılması gereken bugün evde tedavi dediğimiz uygulamaları yapmamızı tavsiye etmektedir. Kış aylarında ayaklarımızı soğuktan korumak, buruna hatmi suyu damlatmak ve burun tıkanıklığını gidermek gibi evde yapılabilecekleri sıralamaktadır.

## ŞEHR-İ NUH ULUSLARARASI MULTİ DİSİPLİNER ÇALIŞMALAR KONGRESİ 8-9 Eylül 2018 / CİZRE - ŞIRNAK

### **B.3. Burun Kanaması:**

Özellikle çocuklarda sık görülen burun kanaması çeşitli sebeplerden ortaya çıkabilmektedir. Dr. Besim Ömer, çocukların burunlarının kolaylıkla kanayabileceğini belirtmektedir. Bunun nedeni ise çocuklarda damarların ince olmasıdır. İnce damarlar kolaylıkla yırtılabilmektedir. Burun kanamasının diğer sebeplerini de sıraladıktan sonra kanamayı durdurmak için ilginç tedavi şekilleri sıralar. Burnu kanayan kişi önce soğuk suyu burnuna çekmeli sonra soğuk suya batırılmış bezi burnu üstünde tutmalıdır. Ayrıca iki kolu havaya kaldırmak da burun kanamasını kesmektedir, diyor Dr. Besim Ömer günlük hayatımızda sıklıkla karşılaşılabileceğimiz burun kanamasına bu şekilde tedavi teknikleri sıralamaktadır. Burun kanamasında bir miktar kanama olabileceği ve bu kanamanın en fazla kadeh dolusu kadar olabileceğini ifade etmektedir.





## برون قانامسی - ( رعاف )

اطفالک برونلری پک سهولته قانار . برون بوش-لقلرینی  
( حفره انفیہ ) تفریش ایدن غشاء مخاطی به تقسیم وتوزیع  
اولمش اولان متعدد قان طمارلری سن طفولیتده چابق  
ییرتیلوب پاطلایا

بیلور ؛ طمار -

لردن چیقان قان

یا برون دلیکلر -

ندن طیشاری

آقار ویا بوغازک

آرقه سنه اینر .

هنوز خطوه

انداز اولمغه

باشلایان کوچک

چوجق دوشو -

ب بروننی چار -

پارسه کثرتله قان کلیر ؛ بر یومروق ضربه سی ، قوتلیجه

برسله ده عین صورتله تأثیر ایدر .



## ŞEHR-İ NUH ULUSLARARASI MULTİ DİSİPLİNER ÇALIŞMALAR KONGRESİ 8-9 Eylül 2018 / CİZRE - ŞIRNAK

(Akalm 1314: 372). Dr. Besim Ömer burun kanaması ile ilgili soğuk su tedavisini önerir. Eserin yazıldığı yıllarda buzdolabı olmadığı için belki de kanayan buruna buz koyma tedavisini belirtmemektedir. Yukarıdaki fotoğrafta burnu kanayan kıza soğuk su masajı yapan anne resmi görülmektedir.

### B.4. Ağız Yaraları:

Dr. Besim Ömer ağız yaralarının ağız içerisinde ve dil üzerinde görülebileceğini belirttiğinden sonra bu yaraların en büyüğünün mercimek büyüklüğünde olabileceğini belirtir.



(Akalm 1314: 318)



ŞEHR-İ NUH ULUSLARARASI MULTİ DİSİPLİNER ÇALIŞMALAR KONGRESİ  
8-9 Eylül 2018 / CİZRE - ŞIRNAK

ایسهده بونلر نهایت درجهده منقسم بولندقلرندن کوچک نفس  
بورولریله جکرلر ایچون بیوک محذوری داعی دکلدر . ذاتاً  
اجسام مذکوره مخاط ابله صـارمش اولدقلری حالده طبیعی  
خارجه دفع وطررد ایدیایر .



وزن اطفال

**ŞEHR-İ NUH ULUSLARARASI MULTİ DİSİPLİNER ÇALIŞMALAR KONGRESİ**  
**8-9 Eylül 2018 / CİZRE - ŞIRNAK**

(Akalm 1314: 380)



(Akalm 1314: 111)

**B.6. Diş Sürmesi / Çıkarma:**

Çocuklarda diş çıkarma özellikle küçük yaşlarda sıkıntılı bir sürecin yaşanmasına sebep olmaktadır. Bu diş çıkarmaya iltihap eşlik ederse çocuklar için dayanılmaz bir acı ortaya çıkabilmektedir. Eserde diş çıkaran çocuklar için birtakım tavsiyelerde bulunmaktadır. Dişlerini kaşımak için uğraşan çocuğun dişleri eğer diş etini henüz yarmamışsa doktor tarafından diş etinin üstü çizilerek dişin kolay



## ŞEHR-İ NUH ULUSLARARASI MULTİ DİSİPLİNER ÇALIŞMALAR KONGRESİ 8-9 Eylül 2018 / CİZRE - ŞIRNAK

sürmesi/çıkması sağlanır. Eserde: “Teyakkuzât-ı asabiyyenin ihtilacâta kadar varması nadirdir. Böyle bir halde tabip diş sürmesini teshil için diş etlerini çizmekte tereddüt etmez. Diş sürmekte olan çocuklarda öksürük ile beraber zuhur eden iltihap üşütmekten ileri gelir. Çünkü ağızdan akmakta olan salyalar bez ve gömleği ıslatarak çocuğun sadrı üzerine yayılır ki bu rutubet tesiriyle kassabâtta bir iltihap meydana gelebilir.” (Akalin 1314: 212-213) denilmektedir. Eserde çocukların dişlerini sürmesini beklemek ve bu nedenle çocukları süttten kesmemek gerektiği tavsiye edilmektedir. Ayrıca hatmi suyu ile diş etlerine pansuman yapmak gerektiği söylenmektedir.



(Akalin 1314: 212)

### B.7. Kansızlık / Fakrüdlem

Kansızlık çocuklarda sık rastlanılan bir durumdur. Bu durumda çocuklarda halsizlik ve yorgunluk hisleri görülür. Kansızlık görülen çocuğun elleri, göz kapakları ve çehresi soluktur, diyen Akalin buluş çağındaki kızlara kansızlık yeşilimsi bir sarı renk verir demektir. S. 446. Kansızlık görülen küçük çocuklar da oyun oynamak ve hatta kımıldamak bile istemez. Akalin kansızlık belirtisi görülen genç kızların önce sırtından göğsü dinlemelidir, der. Çünkü kansızlık göğüs hastalıklarına sebep olur, demektir. Kansızlığın tedavisi için açık alanlarda gezmeli ve soğuk banyo yapmalıdır, diyen Akalin eskilerin kansızlık hastalığına karşı öküz kanı içirdiklerini ancak bu kanın hazmının zor olduğundan onun yerine öküz kanından yapılmış halis hemoglobın kullanılmalıdır. Bunların yanında çiğ öküz eti ve çilek yenilmelidir, demektir. (Akalin 1314: 449)

# ŞEHR-İ NUH ULUSLARARASI MULTİ DİSİPLİNER ÇALIŞMALAR KONGRESİ

## 8-9 Eylül 2018 / CİZRE - ŞIRNAK

### Sonuç

Dr. Besim Ömer AKALIN, modern Türk tıp tarihinin ilklerindedir. Yazmış olduğu 40'a yakın tıp kitabı ve 200 civarında tıbbi yazısı Osmanlıca olarak arşivlerde beklemektedir. Bu eserlerinde modern tıba yön veren teşhis ve tedavi yöntemlerini sıralamaktadır. Akalın'ın bu eserleri Osmanlı harfleriyle yazıldığından günümüze kadar hâlâ çevrilmemiştir. Bu eserler günümüz harflerine aktarılıp modern tıpla mukayese edilerek incelenirse günümüzde var olmayan tedavi yöntemleri de gün ışığına çıkarılmış olunacaktır. Akalın hem bitkisel hem de modern tedavi yöntemlerini bir arada kullanmaktadır. Bu yönüyle yazdığı tıbbi eserler incelenmeyi beklemektedir.

### Kaynakça:

Akalın, Besim Ömer, Tabib-i Etfâl, Ebeveyne Yadigâr, Alem Matbaası, Ahmet İhsan ve Şürekâsı, İstanbul 1314.



# ŞEHR-İ NUH ULUSLARARASI MULTİ DİSİPLİNER ÇALIŞMALAR KONGRESİ

## 8-9 Eylül 2018 / CİZRE - ŞIRNAK

### RAFLARDA KALMIŞ ESKİ HARFLİ BİR ESER: KADIN VE AŞK OLD LETTER BOOK IN DUSTY LIBRARIES: WOMEN AND LOVE

Hüseyin DOĞRAMACIOĞLU

Doç. Dr., Kilis 7 Aralık Üniversitesi, [dogramacioglu@kilis.edu.tr](mailto:dogramacioglu@kilis.edu.tr)

#### Özet

Osmanlıca olarak kaleme alınmış ancak şimdiye kadar günümüz harflerine aktarılmamış olan Kadın ve Aşk adlı eser Mehmet Galip tarafından bastırılmış ve yazılmıştır. Mehmet Galip son Osmanlı dönemi aydınlarından biridir. Hayatı hakkında çok fazla bilgi sahibi değiliz. Yazarın Kadın ve Aşk adlı eski harfli bir eseri vardır. Bu eser Osmanlı harfleriyle yazılmış ve günümüze kadar Latin harflerine aktarılmamıştır. Eser, ilk defa bizim tarafımızdan günümüz Türkçesine çevrilmiştir. Bu eserinde kadına bakış, tarihte kadın ve aşk gibi konular hakkında söylenmiş özlü sözler bulunmaktadır. Yazar, kadınlar hakkında genellemeler yaparak konuşur. Ona göre bütün kadınlar sevmek ve sevilmek için yaratılmıştır. Kadınlar toplum içinde iltifat görmek isterler. Hiçbir kadın terk edilmekten hoşlanmaz. Kadınlar asma fideleri gibi sarılacak dal ararlar. Bu tür sözler eserde kesin ifadelerle verilmiştir. Yazarın sıraladığı fikirler evrensel bir tema olan kadın erkek ilişkileri, kadınların ruh halleri gibi konular için söylenmiştir. Yazarın sözlerinde yaşanmışlık izleri vardır. Yazarın kadınlara bakışı genellikle duygusal eksenslidir. Yazar sözlerinde genellemeler yapar ve tüm dünyada kadınların aynı duygulara sahip olduklarını savunur. Eserde sıralanan görüşler son Osmanlı dönemi insanımızın kadın ve aşka bakışını gösteren ifadeler olduğu için önemlidirler.

**Anahtar Kelimeler:** Kadınlar, aşk, kadın erkek ilişkileri

#### Abstract

A work called Woman and Love, which has been written as an Ottoman letters but has not been transferred to the letters of our day until now, has been published and written by Mehmet Galip. He is one of the last Ottoman intellectuals. We do not have much information about his life. The author has an old-style Ottoman work called Women and Love. This work has been written in Ottoman letters and has not been transferred to the Latin alphabet until now. The work has been translated into Turkish for the first time. In this work, there are concise quotations about women's view, history and women and love. The author speaks about women in general. According to him all women are created to love and be loved. Women want to see compliments in society. No woman likes to be abandoned. Women are like hanging fiddles, they are just like the branches they will bloom. Such words have been given definite expressions. The ideas put forth by the author are said to be about universal themes such as female-male relationships, women's moods. There are traces of experience in the words of the author. The author's view of women is often emotional. The author makes generalizations in his words and argues that women all over the world have the same feelings. The views expressed in the work are important because they are the representatives of the women and the overt gaze of our people in the last Ottoman period.

**Keywords:** Women, love, male female relationships



# ŞEHR-İ NUH ULUSLARARASI MULTİ DİSİPLİNER ÇALIŞMALAR KONGRESİ

## 8-9 Eylül 2018 / ÇİZRE - ŞIRNAK

### Giriş

Mehmet Galip'e göre kadınlara hayatta lezzet veren erkeklerdir. Erkekler olmasa kadınlar hayattan lezzet alamazlar: “*Lezzet-i hayat, kadınlarla hissolunduğu gibi kadınların dahi esbab-ı mes’udiyetlerini ihzar ve ikmal eden erkeklerdir*” (Galip 1911: 42). Erkek ve kadın bir elmanın iki yarısı gibidir. Biri olmadan diğeri var olamaz. Mevcudiyetleri birbirlerine bağlıdır. Ancak erkek bu iki yarının sert kısmını oluştururken kadın çiçek gibi nazik ve yumuşak kısmını oluşturur: “*Kadın bir çiçek gibidir. Açılmak ve neşr-i rahiya etmek için nura, hararete muhtaçtır*” (Galip 1911: 42). Bu hararet ise erkeklerde mevcuttur. Yazarın burada sıraladığı görüşler kendi fikriyatını yansıtırken cümlelerde yaşanmışlık hisleri sezilir.

### KADIN VE AŞK

Mehmet Galip'e göre kadınlarda süslenmek hayatın en önemli parçasını oluşturur. Süslenip güzelleşmeyi terk etmek kadınlar için hayata son vermek gibidir: “*Kadınlarda tezeyyün edip güzelleşmek arzusu hemen daima hoşâ gitmek içindir. Kadınlarca hoşâ gitmeğe hitam vermek, hayatlarına hitam vermek gibidir*” (Galip 1911: 45). Yazar bu cümleleriyle kadınlar için hayatın önemini açıklamaktadır. Mehmet Galip'in buralarda sıraladığı düşünceler tamamen soyut ve tartışmaya açık sözlerdir. Ancak yazarın bu düşüncelerini kesinlik ifade eden “-dir”, “-dır” ekleriyle vermesi sözlerinin kendi içerisinde tutarlı ve tartışmasız olduğunu göstermek için seçilmiş olabilir. Yazarın sözlerini tüm kadınlara genelleme yaparak söylemesi aslında tartışmaya açık bir konudur.

Mehmet Galip'in eserde sıraladığı fikirler kadın erkek ilişkileri, aşk ve hayatın kadın ve erkek için anlamlarını sıralayan şahsi düşünceleridir. Bu düşünceleriyle hayata bakışını ve tecrübelerini yansıtmaktadır.

Eserde erkekler, kadınlar anlatılırken tasvir edilir. Yani eserde erkekler, kadın varsa söylenir: “*Erkekler ekseriya ihtiram ettiklerini sevmezler. Lakin kadınlar yalnız sevdikleri adama ihtiram ederler. Sevdığını aldatan kadın düşman tarafına firar eden ‘asker gibidir’*” (Galip 1911: 78). Yazarın aldatan kadınları firari askere benzetmesi ilginç bir yaklaşımdır. Erkekler eğer bir kadına saygı gösteriyorlarsa aslında o kadını sevmiyorlar demektir. Kadınlarda ise durum tam tersidir. Kadınlar sadece sevdikleri erkeklere ihtiram edip saygı duyarlar.

Kadın ve Aşk adlı eserde aşk bazen sevda sözüyle verilir. Yazara göre sevda insanın sadece gönlüne değil aklına ve bütün manevi gücüne etki etmektedir: “*Sevda ki bir insanın yalnız gönlüne değil ‘akl ve fikrine, irade-i cüziyyesine velhasıl bütün kuvve-i ma’neviyesine hâkimdir*” (Galip 1911: 66). bu yönüyle düşündüğümüz zaman aşkın aslında büyük bir kuvvet olduğu ortaya çıkmaktadır. Bu güç, yazara göre insanı çepeçevre saran bir kuvve'dir.

Yazar kadınların kendilerini iffetli olabilmek için korumaları gerektiğini ifade etmektedir. İffetli kadının afife diye adlandırıldığı eserde Mehmet Galip, iffetin sabır ve metanetle kazanılacağını ifade etmektedir.

“*Kadın ‘afife olmak için kemal-i metanet ve sebatla ‘aşkına galebe çalarak dışar olacağı ta ‘arruz ve tecavüze göğüs gererek kendisini müdafa’ a edebilmelidir. Yoksa kadın mucib-i mağlubiyeti*

## ŞEHR-İ NUH ULUSLARARASI MULTİ DİSİPLİNER ÇALIŞMALAR KONGRESİ 8-9 Eylül 2018 / CİZRE - ŞIRNAK

*olacak şeylerden emin olursa 'afife olmak kendisi için kolaydır.* (Galip 1911: 67). Yazar burada iffetli olabilmeyenin kadın için zorluğundan bahsetmektedir. Ancak kadınların bu zorluğu yenmeleri gerektiğini vurgular. Mehmet Galip'e göre aşk insan için tek his değildir. Bu his birbiriyle çarpışan ortalama bir histir. Aşk milyonlarca küçük yıldızın birleşip meydana getirdiği bir yıldız kümesi gibi parıldamaktadır: *"Aşk yagane bir his değildir. Bu ekseriye yekdiğeriyle çarpışan, mütebayin bir mecmu 'a-i hissiyattır. Aşk semadaki kehkeşana benzer; bu milyonlarca küçük necümün ictima 'ından husule gelmiş parlak birer yıldız zümresidir ki onlardan her biri uzaklıkları hesabıyla ufak sahabeler şeklinde görünen birer yıldızdır"* (Galip 1911: 68).

Yazarın aşkı bir yıldız kümesine benzetmesi ilginç bir yaklaşımdır. Bu yaklaşım aşkı parıldayan bir şekliyle sunması yönüyle yenidir. Kadın ve Aşk bu eserde benzetme yollarına başvurularak tasvir edilmiştir. Yazar aşkın fenciler tarafından farklı algılandığını belirterek bu algılamaların yanlışlığı üzerinde durmaktadır:

*"Fen nazarında 'aşk te'min-i zürriyyetdir. Ya 'ni cins-i beşerin bekasını temin ve ibka için erkekle kadının iştirak ve çiftleşmesidir"* (Galip 1911: 69). Yazar aşkın sonunda ortaya çıkan evliliğin insanlığın mevcudiyetini temin etmesi yönüyle de önemli olduğunu ifade etmektedir.

Kadınların sevdiklerine artık seni sevmiyorum demeleri durumunda henüz her şey bitmiş demek değildir. Yazara göre kadının tekrar sevmesi için yine bir ümit ışığı vardır. Eğer kadın başka birini seviyorsa artık her şey bitmiş demektir: *"Bir kadın 'aşıkına "artık seni sevmiyorum" diyorsa tekrar sevmesi için biraz ümitvardır... "Başka birisini seviyorum..." diyecek olursa hiç bir ümit kalmamış, her şey mahvolmuştur"* (Galip 1911: 72). Bu durumda artık yapacak bir şey kalmamış demektir.

Yazar, bir kadını sevmeyen erkeğin o kadına acıyacağını ancak bir erkeği sevmeyen kadının ise o erkeğe hakaret edeceğini söyleyerek kadın erkek davranışlarına dikkat çeker: *"Bir kadını artık sevmeyip terk eden erkek o kadına acır, kalbinde bir sızı duyar. Fakat erkeği artık sevmeyen kadın ise erkeği tahkir ve onunla istihfaf eder. Her ikisinin de bu hususta hakkı vardır"* (Galip 1911: 72). Bu davranışlar kadın ve erkeğin kendilerine has tavırları olarak belirtilir. Yazar, kadınların hem eğlenceyi hem de şefkatle sevmeyi isterler. Yazarın bu konudaki fikri kesinlik taşır: *"Kadınlar müşfikane sevilmeği sevdikleri kadar eğlenceyi de severler, hatta ba'zan eğlendirip de sevmeyenleri, sevip de eğlendirmeyenlere tercih eyler. Kadınların sukutunda 'ulviyet, za 'ifinde kuvvet vardır"* (Galip 1911: 77). Bu suretle kadınların sessizliğinde yücelik, zayıf noktalarında da kuvvet vardır. Bu özellikler kadınlara has özellikler olarak sunulmaktadır. Mehmet Galip'in güzel kadınlara da iltifat ettiğini görmekteyiz: *"Bir güzel kadının gözleri elzaz eder; iyi kadın ise kalbi ızaz eder, bunların biri bir elmaspare, diğeri ise bir hazinedir."* (Galip 1911: 78). Kadının gözleri kalbe lezzet verirken iyi kadın ise kalbi yüceltir.

### Sonuç:

Mehmet Galip'in kadınlar hakkında kaleme aldığı eserde kadın ve aşk konusunu şahsî düşünceleri şeklinde sıraladığını görmekteyiz. Bu düşünceler toplumun kadına bakışından farklı olarak edebî değer taşıyan yaklaşımlar olarak değerlendirilebilir. Bu değerlendirmelerin subjektif olması esere

## ŞEHR-İ NUH ULUSLARARASI MULTİ DİSİPLİNER ÇALIŞMALAR KONGRESİ 8-9 Eylül 2018 / CİZRE - ŞIRNAK

deneme havası katmaktadır. Yazar Kadın ve Aşk hakkındaki görüşlerini tamamen kendi yaşam tecrübelerine dayandırarak sıralamaktadır. Bu durumda yazarın savunduğu fikirlerde yaşanmışlık hissi görülür. Osmanlı toplumunda kadınlara ve aşka bakış açısının ortaya çıkmasına yardımcı olabilecek bu eserde kesinlik ifade eden fiil kipleri kullanılmıştır. Bu durumda yazar fikirlerinin kesin bilgi içerdiğini savunmuştur denilebilir.

### **Kaynak:**

Mehmet Galip, Kadın ve Aşk, Arşak Aryon Matbaası, 1327(1911)



# ŞEHR-İ NUH ULUSLARARASI MULTİ DİSİPLİNER ÇALIŞMALAR KONGRESİ

## 8-9 Eylül 2018 / CİZRE - ŞIRNAK

**Ameni'den Emin'e Bir Kurtarıcı Hikayesi: Mehdi**

**From Ameni to Amin: A Savior's Story: Mahdi**

**Dr. Öğr. Üyesi Ahmet GÜL**

Şırnak Üniv. İlahiyat Fak. Tefsir ABD.

### Özet

Tarihten günümüze değin yığınlar, yaşadıkları toplumlarda haksızlıklarla karşı karşıya kalmış; zorba diktatör yönetimlerin baskısı altında inim inim inlemiştir. Bu zorluk ve haksızlığa karşı mücadelenin psikolojik, fiziki direnç olarak kolektif dışavurumu beklenen kurtarıcı mehдинin şahsında tecessüm etmiştir. Bu inanç kendine apokaliptik edebiyatın içinde önemli bir yer tutarak Tanrı'nın kıyamete zorlanması senaryolarına kadar ileri bir düzeye taşınmıştır. Bu senaryoların ya da inancın dışavurumu olarak tecessüm eden beklenen kurtarıcı figürü, otoritesini kutsal kitaplardan alarak, dilden dile dolaşan, toplumlardan toplumlara anlatılagelen folklorik, efsanevi bir veçheye bürünmüştür.

Tarihi yolculuğuna kadim Sümerlerle başlayan mehdi (mesih) inancı, Mısır'dan Hind'e, Çin'den Amerika'ya, İran'dan bütün Ortadoğu havzasına kendini hâkim bir inanç olarak kabul ettirmiştir. Din-siyaset kutsal ekseninde başat bir ab-1 hayat formülü olarak kendini hissettirmekle kalmayıp kendine kurumsal bir kimlik inşa etmiştir.

Bu tebliğde tarihsel perspektif içinde mehdi inancının temel dinamiklerine yer verilerek, doğuşundan günümüze kadar geçirdiği değişim, dönüşüm veya başkalaşım ele alınmaya çalışılacak; Kur'ani perspektiften mesele değerlendirilecektir.

**Anahtar kelimeler:** Mehdi, ameni, saosyant, kıyamet, Muhammedu'l-Emin

### Abstract

Until the present day, the masses have faced injustices in the communities they live in; descent descended under the pressure of tyrannical dictatorial administration. This has been exemplified in the case of the rescuing mahdi who is expected to manifest the collective manifestation of psychological and physical resistance against the difficulty and injustice. This belief has taken an important place in apocalyptic literature and has been carried forward to the extent that God is forced to do so. The expected salvation figure, which is embodied as the expression of these scripts or beliefs, has taken on a folkloric, legendary aspect of society.

Mahdi (Messiah) believe, who began his journey with the Sumerians for the historical journey, has accepted himself as a dominant belief in the whole Middle East basin from Egypt to India, China to America and Iran. In the sacred axis of religion-politics, it has not only made itself felt as a predominant elixir of life formula, but has built itself an institutional identity.

In this paper, the basic dynamics of Mehdi beliefs will be included in the historical perspective and the changes, transformations or metamorphosis which will be experienced from its birth will be tried to be handled. The issue will be evaluated from the perspective of the Qur'an.



# ŞEHR-İ NUH ULUSLARARASI MULTİ DİSİPLİNER ÇALIŞMALAR KONGRESİ

## 8-9 Eylül 2018 / CİZRE - ŞIRNAK

**Keywords:** Mahdi, Ameni, Saoşyant, Doomsday.

### Giriş

Mehdilik inancı en ilkel dinden en gelişmiş dinlere kadar mevcuttur. Bu inanç eski dinlerde çeşitli kavramlarla ifade edilmektedir. İlkel kabile dinlerinden Yeni Gine halkı bekledikleri mehdinin adının mensren olduğunu söylemektedirler. Onların mehdilik hareketine içine alan bu kavramı kargo kültü ile ifade edilmektedir. Kargo gemi yükü anlamına gelmektedir. Yeni Gineliler bu kült kahramanının ata ruhlarıyla beraber zenginliklerle dolu bir gemiye bineceğine ve istikbalde geleceğine kendilerini de yabancı hakimiyetinden kurtaracağına inanmaktadırlar<sup>1</sup>. Kuzey Amerika yerlilerinden Algonkinlerin kurtarıcıları, kahramanları Tsakabec'dir. Eski Amerika yerlilerinden Azteklerde ilahi hükümdar yeşil tüylü kanatlı yılan mânâsına gelen Quetzcoatl'dır. Bunun Mayalardaki karşılığı Kukulkan'dır. Kendisine Tanrı olarak inanılan gelecekte düşmanlardan halkını Kurtarmak üzere geleceğine inanılan ve ilahi adaleti hâkim kılacak düşünülen kişidir.

Eski Mısırlılarda Ra'nın göndereceği Ameni'den bahsedilmektedir. Nubyalı bir kadından doğacak olan Ameni ülkeye mutlak adaleti getirerek zulmü ortadan kaldıracaktır. Ülke sulh ve barış hâkim olacak, geceleri kimse bağırıp çağırmayacak, ülkede üzüntü kalmayacaktır. Ayrıca Ameni hakikati tebliğ ederek yalanı ortadan kaldıracak Tanrıların memnun olacağı işleri yapacak ve dini ihya ederek Onun rızasını kazanacaktır<sup>2</sup>.

Mecusilik'te mehdiyi ifade eden kavram Saoşyant'tır. Yardımcı, yardım edici anlamına gelen kelime bu Yasnalarda "Saoşyantlar, druy'u yalanı, kötülüğü ortadan kaldıracamız, onu dünyanın her tarafından süreceğiz" şeklindeki beyitte yer almaktadır<sup>3</sup>.

Hindulardaki mehdi inancı, kir leke manasına gelen kalkadan türemiş olduğu ifade edilen Kalki kökünden türemiştir. Rama ve Krishnanın avatarları olma ihtimali olduğu gibi Vişnu'nun da avatarası olabilir. Budizm'de mehdiyi maitreya kavram ifade etmektedir. Dostluk merhamet kökünden türeyen bu kelime merhametli ve sevimli anlamlarına geldiği gibi hamd eden anlamlarına da gelmektedir<sup>4</sup>.

Yahudilikte mehdi tasavvurunu İbranice ve Aramice kelimelerinden türemiş yağ sürülmüş mesh edilmiş, temizlenmiş anlamlarına gelen meşiha kelimesi ifade etmektedir. Batı dillerinden Yunanca'ya christos şeklinde tercüme edilmiştir. Bu tabir önceleri İsrail Kralları için kullanılırken daha sonraları rahip ve başrahip için de kullanılmaya başlanmıştır. Krallar tahta çıkarken başrahip ve rahipler de onları kutsal yağ ile mesh ediyorlardı. Bu şekilde onlara özel bir gücün de kutsiyetin geçtiğine inanılmaktaydı. Daha sonraları peygamberlere de mesh işlemi uygulanmıştır. Mesh, Tanrı ile yakından alakalı herkese

<sup>1</sup> Sarıkçıoğlu, Ekrem, *Dinlerde Mehdi Tasavvurları*, Sidre Yayınları, Samsun 1997, s.13.

<sup>2</sup> Sarıkçıoğlu, *Dinlerde Mehdi*, s.13-14

<sup>3</sup> Geldner, Karl F., *Avesta, the Sacred Books of the Parsis*, W. Kohlhammer, Stuttgart 1896, s.212; Zoroastrian Texts, translated by Prods Oktor Skjærvo, *Yasna* 61/5, s.57; *Sacred Books of the East*, translated by L. H. Mills, American Edition, 1898, s.78; Sarıkçıoğlu, Ekrem, "Mecusi Dini'nde Mehdi İnancı", *Atatürk Üniversitesi İlahiyat Fakültesi Dergisi*, 1986, sayı: 7, s. 2-3.

<sup>4</sup> Sarıkçıoğlu, "Ekrem, Buda Dininde Mehdi İnancı ve Buda'dan Bir Rivayet", *Atatürk Üniversitesi İslâmî İlimler Fakültesi Dergisi*, 1980, sayı: 4, s. 77.



# ŞEHR-İ NUH ULUSLARARASI MULTİ DİSİPLİNER ÇALIŞMALAR KONGRESİ

## 8-9 Eylül 2018 / CİZRE - ŞIRNAK

yapılıyordu<sup>5</sup>. Mesih Kudüs'ü düşmanlardan geri alacak İsrail oğullarını oraya yerleştirecektir. Bütün İsrail oğulları Filistin diyarında toplandıktan sonra haşir gerçekleşecek, mabed yeniden inşa edilecek, sekinanın ışığı yeniden parlayacak, peygamberliğin ruhu bütün İsrail'i kanatları arasına alacaktır<sup>6</sup>.

### 1.Kur'an'da Mehdi

Mehdi kelimesi Arapçada h-d-y kökünden türemiştir. Bu kelime birine doğru yolu göstermek doğru inanca yöneltmek<sup>7</sup> anlamına gelir. Mehdi kendisine rehberlik edilen doğru yol gösterilen, Allah'ın hidayetine nail olan manasına gelmektedir<sup>8</sup>.

Kur'an'da mehdi kelimesinin rastlanmakta birlikte kelimenin kökü olan h-d-y'den türeyen birçok kavram bulunmaktadır<sup>9</sup>. Allah'a Kur'an'a ve Resullullah'a nisbet edilmekte insanın hidayeti benimsemesi manasında kullanılmaktadır. Mehdi nitelemesi ilk defa Hassan bin Sabit şiirinde Hz. Peygamber için<sup>10</sup> kullanılmıştır. Daha sonra bu sıfat dört halife, Emevi halifeleri için de "doğru yola ulaştırma" anlamıyla, sözlükteki karşılığıyla verilmiştir<sup>11</sup>.

Kur'an'da mehдинin geleceğine dair delil olarak ileri sürülen ayette "Senden, başlarına acele azap getirmeni istiyorlar. Allah sözünden asla caymayacaktır. Rabbinin katında bir gün, saydıklarınızdan bin yıl gibidir<sup>12</sup>." buyrulmaktadır. Ayette geçen bin yıl ifadesi mehдинin gelmesi ile ilişkilendirilmekte kıyametin kopmasına bir gün dahi kalsa geleceğine dair işaret olarak anlaşılmaktadır<sup>13</sup>. Bu ayetin gerek ilk dönem kaynaklarında gerekse son dönem tefsir kaynaklarında bunu ifade etmediği açıktır. Ayet müşriklerin beklediği azabın Allah için yakın ve mümkün olduğu, kimi cezalandırmak isterse cezalandırabileceği, bunda acele etmediği belirtilmekte, mehdiyle ilgili herhangi bir kayıt düşülmemektedir<sup>14</sup>.

### 2.Hadislerde Mehdi

Mehdi ile ilgili inanışlar hadislerde kendine yer bulmuştur. Söz konusu rivayetler muteber kabul edilen Buhari ve Müslim'in sahihlerinde bulunmasa da diğer sünen yazarlarının eserlerinde değişik yerlerde

<sup>5</sup> Sarıkçıoğlu, *Dinlerde Mehdi*, s.14-15.

<sup>6</sup> Husik,Isaac, *A History of Mediaval Jewish Philosophy*, The Macmillan Company, New York 1985, s.45.

<sup>7</sup> İbn Manzur,Muhammed b. Mukerrem, *Lisanu'l-Arab*, Daru İhyai Turasi'l-Arabi, Beyrut 1999, XV/58.

<sup>8</sup> el-İsfahani, Rağıb Huseyn b. Muhammed, *el-Mufredat fi Ğaribi'l-Kur'an*, thk. Muhammed Seyyid Keylani, Daru'l-Ma'rife, Beyrut trs, s.538

<sup>9</sup> Bkz. Abdalbaki, Muhammed Fuad, *el-Mu'cemu'l-Mufehres li Elfazi'l-Kur'ani'l-Kerim*, Daru'l-Hadis, Kahire h.1364, s.731.

<sup>10</sup> Hassan b. Sabit, *Divanu Hassan b. Sabit*, Daru'l-Kutubi'l-İlmiyye, Beyrut 1994, s.65

ما بآل عيئك لا تنأم كأنما كحلت مأقبيها' يكحول الأرمذ جز عأ على المهدي ، أصبح ثاويبا يا خير من وطئ الحصى

<sup>11</sup> Yavuz, Yusuf Şevki "Mehdi", *DİA*, Türkiye Diyanet Vakfı Yayınları, İstanbul 2003, XXVIII/ 371.

<sup>12</sup> Hacc 22/47.

<sup>13</sup> Şa'rani, Abdulvehhab b. Ahmed, *el-Yevakit ve'l-Cevahir fi beyani Akaidi'l-Kebair*, Daru İhyai Turasi'l-Arabi, Beyrut 2003, s.405.

<sup>14</sup> Taberi, Muhammed b. Cerir, *Camiu'l-Beyan an Te'vili Ayi'l-Kur'an*, thk. Abdullah b. Abdulmuhsin et-Turki, Hicr, Kahire 2001, XVI/599; Zuhayli, Vehbe, *et-Tefsiru'l-Munir*, Daru'l-Fikr, Dimaşk 2003, IX/261.

# ŞEHR-İ NUH ULUSLARARASI MULTİ DİSİPLİNER ÇALIŞMALAR KONGRESİ

## 8-9 Eylül 2018 / CİZRE - ŞIRNAK

yer almış; kimi raviler mehdi için müstakil bab oluşturmuştur<sup>15</sup>. Bu rivayetlerden birkaçını zikretmek yerinde olacaktır.

Mehdi ile ilgili hadis kaynaklarında çeşitli rivayetler yer almaktadır.

*“Mehdi ümmetimin içinden çıkacaktır. Az yaşarsa yedi çok yaşarsa dokuz yıl yaşayacaktır. Onun zamanında ümmetim daha önce benzerini kesinlikle görmedikleri nimete gark olacaklardır. Dünya bütün nimetlerini ortaya dökerek, hiçbir şeyi gizlemeyecektir. O gün mal bol bol olacak ve bir adam ey mehdi bana ver, diyecek mehdi al diyecektir<sup>16</sup>.”* Bu hadisin ravilerinden Muhammed b. Mervan el-Ukayli ve Zeyd el Amiyy'in sika olmadığı, onlara ait münker hadisler bulunduğu ifade edilmiştir<sup>17</sup>.

*“İsmi ismime uygun Ehl-i Beytimden bir adam çıkıp Araplara hükmetmedikçe dünyanın sonu gelmez<sup>18</sup>”* buyurmuştur. Ravilerden Asım b. Behdele'nin mecruh ravilerden olduğu, bazen vehme kapıldığı, hıfzının kötü olduğu nakledilmekte, hadisin sıhhati ile ilgili şüphelere yer verilmektedir<sup>19</sup>.

Yukarıda zikredilen hadislerin zayıflığı ve tarihsel gerçekler dikkate alındığında mehdi meselesinin toplumsal etkileşimler ve halkın yaşadığı sosyal gerçekliklerin dışavurmundan kaynaklanan kurtuluş beklentisi ile ilgili olduğunu göstermektedir. Kendisinden sonra kitap ve sünneti miras bırakan, Allah tarafından hidayete erdiren Hz. Peygamberden sonra başka kurtuluş reçetesi arayışları bunları rafa kaldırma anlamı taşıdığı gibi yeni kahraman arayışlarını beraberinde getireceğinden yeni anlayışların zuhur etmesine kaynaklık etmesi de kaçınılmaz olacaktır.

### Sonuç

Ezilen halkların kurtarıcı beklentisi mehdi ve mehdilik düşüncesinde tecessüm etmiştir. İlkel kabile dinlerinden semavi dinlere kadar geniş bir yelpazede kendisini göstermesi insanoğlunun adalet ve kurtuluş beklentisinin bir sonucu olarak anlaşılabilirliği gibi, tarihi, ekonomik, mitolojik, ideolojik sebeplerin bunda önemli bir yer tuttuğu açıktır. Bu düşünce ile yeni bir tarih yeni bir ülkü ve perspektifin geliştirildiği görülmektedir. Kur'an ve sünnette yer almayan böyle bir düşüncenin sünni akidenin içerisinde yer alması dış kaynaklı bir etkileşim olsa da bunu meşrulaştırma çabalarına kalkışılması da sünni dünyanın açmazlarından biri olarak da ifade edilebilir.

<sup>15</sup> Yücel, Ahmet, “Mehdi Hadislerinin Temel Hadis Kaynaklarındaki Anlamı”, *Beklenen Kurtarıcı Mehdi*, ed: Yusuf Şevki Yavuz, Kuramer Yayınları, İstanbul 2017, s.142-143.

<sup>16</sup> İbn Mace, Ebu Abdillâh Muhammed b. Yezid el-Kazvini(), *es-Sünen*, Daru's-Selam, Suudi Arabistan 2000, Fiten 34.

<sup>17</sup> İbnü'l-Cevzi, Abdurrahman b. Ali b. Muhammed, ed-Du'afa ve'l-Metrukin, thk. Abdullah el-Kadi, Daru'l-Kutubi'l-İlmiyye, Beyrut 1406, III/98; İbn Hacer, Ahmed b. Ali b. Hacer el-Askalani, *Tehzibu't-Tehzib*, Dairetu'l-Me'arif, Hindistan 1326, IV/ 249; Zehebi, Şemsuddin Ebu Abdillâh Muhammed b. Ahmed, *Mizanu'l-İ'tidal fi Nakdi'r-Rical*, thk. Ali Muhammed- Adil Ahmed, Daru'l-Kutubi'l-İlmiyye, Beyrut 1995, II/102.

<sup>18</sup> Tirmizi, Fiten, 52.

<sup>19</sup> Zehebi, *Mizanu'l-İ'tidal*, II/357-358.

# ŞEHR-İ NUH ULUSLARARASI MULTİ DİSİPLİNER ÇALIŞMALAR KONGRESİ

## 8-9 Eylül 2018 / CİZRE - ŞIRNAK

### Kaynakça

Abdulgazi, Muhammed Fuad, *el-Mu'cemu'l-Mufehres li Elfazi'l-Kur'ani'l-Kerim*, Daru'l-Hadis, Kahire h.1364.

Geldner, Karl F., *Avesta, the Sacred Books of the Parsis*, W. Kohlhammer, Stuttgart 1896.

Hassan b. Sabit, *Divanu Hassan b. Sabit*, Daru'l-Kutubi'l-İlmiyye, Beyrut 1994.

Husik, Isaac, *A History of Mediaval Jewish Philosophy*, The Macmillan Company, New York 1985.

İsfahani, Rağib Huseyn b. Muhammed, *el-Mufredat fi Ğaribi'l-Kur'an*, thk. Muhammed Seyyid Keylani, Daru'l-Ma'rife, Beyrut trs.

İbn Hacer, Ahmed b. Ali b. Hacer el-Askalani, *Tehzibu't-Tehzib*, Dairetu'l-Me'arif, Hindistan 1326.

İbn Mace, Ebu Abdillah Muhammed b. Yezid el-Kazvini, *es-Sünen*, Daru's-Selam, Suudi Arabistan 2000.

İbn Manzur, Muhammed b. Mukerrem, *Lisanu'l-Arab*, Daru'lhyai Turasi'l-Arabi, Beyrut 1999.

İbnu'l-Cevzi, Abdurrahman b. Ali b. Muhammed, *ed-Du'afa ve'l-Metrukin*, thk. Abdullah el-Kadi, Daru'l-Kutubi'l-İlmiyye, Beyrut 1406.

*Sacred Books of the East*, translated by L. H. Mills, American Edition, 1898.

Sarıkcıođlu, Ekrem, *Dinlerde Mehdi Tasavvurları*, Sidre Yayınları, Samsun 1997.

Sarıkcıođlu, "Ekrem, Buda Dininde Mehdi İnancı ve Buda'dan Bir Rivayet", *Atatürk Üniversitesi İslâmî İlimler Fakültesi Dergisi*, 1980, sayı: 4, s. 77-90.

Sarıkcıođlu, Ekrem, "Mecusi Dini'nde Mehdi İnancı", *Atatürk Üniversitesi İlahiyat Fakültesi Dergisi*, 1986, sayı: 7, s.1-7.

Şa'rani, Abdulvehhab b. Ahmed, *el-Yevakit ve'l-Cevahir fi Beyani Akaidi'l-Kebair*, Daru'lhyai Turasi'l-Arabi, Beyrut 2003.

Taberi, Muhammed b. Cerir, *Camiu'l-Beyan an Te'vili Ayi'l-Kur'an*, thk. Abdullah b. Abdulmuhsin et-Turki, Hicr, Kahire 2001.

Yavuz, Yusuf Şevki "Mehdi", *DİA*, Türkiye Diyanet Vakfı Yayınları, İstanbul 2003.

Yücel, Ahmet, "Mehdi Hadislerinin Temel Hadis Kaynaklarındaki Anlamı", *Beklenen Kurtarıcı Mehdi*, ed:Yusuf Şevki Yavuz, Kuramer Yayınları, İstanbul 2017.

Zoroastrian Texts, translated by Prods Oktor Skjærvo.

Zuhayli, Vehbe, *et-Tefsiru'l-Munir*, Daru'l-Fikr, Dimaşk 2003.