

Trader

tehokas työvene



- Trader on nopea, taloudellinen ja merikelpoinen.
- Trader on käytännöllinen ja helppo käsitellä.
- Trader on hyvin tehty ja varustettu.
- Trader on tehokas kalastuksessa ja yhteysveneenä ja silti mukava matkavene.



**Itsetyhjentyvä
ankkuriboksi**

**Avolokero köysille
ja lepuuttajille**

**Pilssitila sopii
esim. kalasumpuksi**

**Säilytystila
esim. verkoille**

**Kaiteet ruostu-
matonta terästä**

**Törmäyslista
PVC-muovia**

**Polttonestesäiliö
ruostumatonta terästä,
120 litraa**

**Rungon ja kannen liitos-
sauma tiivistetty kuitu-
vahvisteisella massalla ja
laminoitu sisäpuolelta**

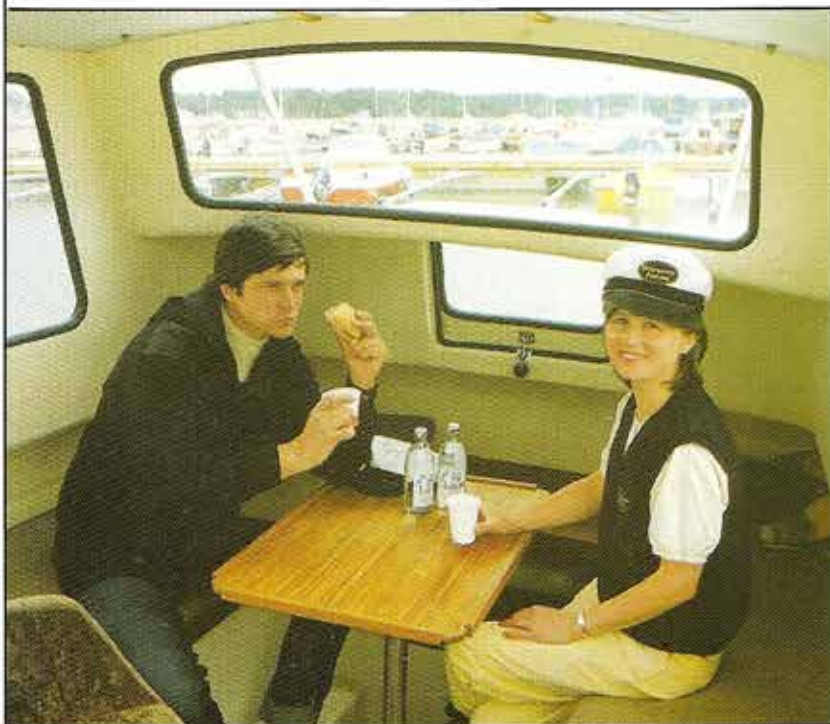

**Lepuuttajasilmukat
toimivat myös
ylimääräisinä
kiinnityspisteinä**

**Automaattiventtiili
avotilan
tyhjentämiseksi**

**Eristetty
konekoppa**

Kajuutassa on täysi seisomakorkeus, kaksi vuodepaikkaa ja kunnan pöytä. Kajuutta on kauttaaltaan verhoiltu miellyttävällä ja helppohoitoisella Galon Cabin-materiaalilla. Lattialla on helposti puhtaana pidettävä matto. Pentry, pesuallas ja tilavat kaapistot — Trader on myös mukava matkavene.

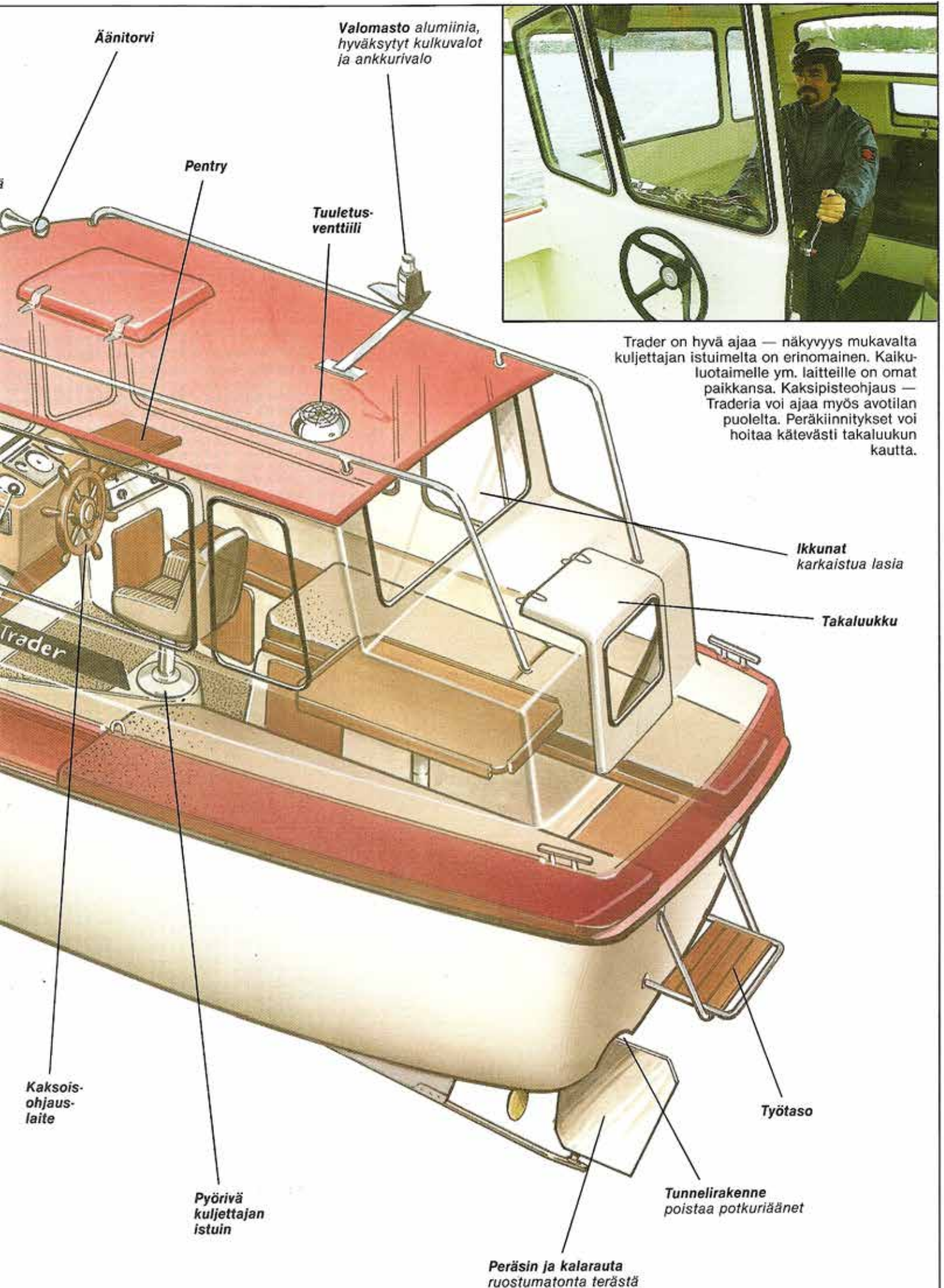

Äänitorvi

Valomasto alumiinia, hyväksytyt kulkuvalot ja ankkurivalo

Pentry

Tuuletus-venttiili

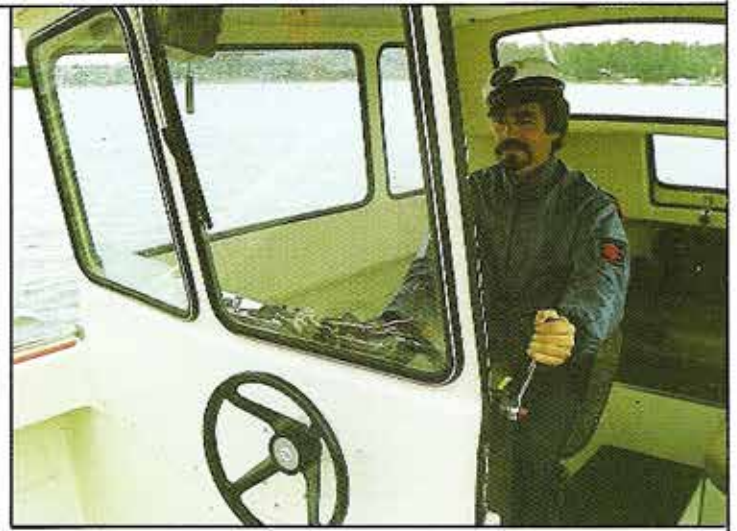

Trader on hyvä ajaa — näkyvyys mukavalta kuljettajan istuimelta on erinomainen. Kaikuluotaimelle ym. laitteille on omat paikkansa. Kaksipisteohjaus — Traderia voi ajaa myös avotilan puolelta. Peräkiinnitykset voi hoitaa kätevästi takaluukun kautta.

Ikkunat karkaistua lasia

Takaluukku

Trader

Kaksois-ohjaus-laite

Työtaso

Pyörivä kuljettajan istuin

Tunnelirakenne poistaa potkuriäänet

Peräsin ja kalarauta ruostumatonta terästä

ERITTELY

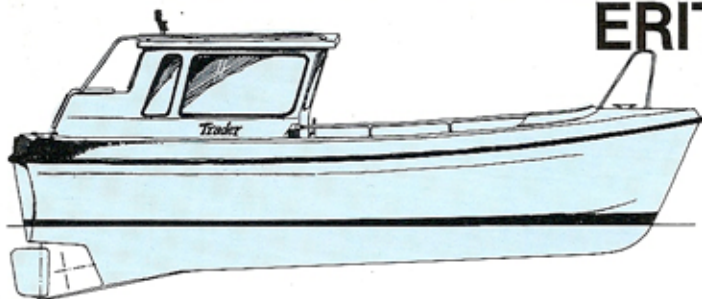

Tyyppi: Nopea, puoliliukuva kalastus-, työ- ja yhteysvene. Soveltuu nopeutensa, merikelpoisuutensa ja itsetyhjenvän avotilansa ansiosta myös avoimille vesille. Suositeltu kuormitus max. 500 kg kuorma + 4 henkeä.

PITUUS	6,90 m
LEVEYS	2,40 m
SYVÄYS	0,70 m
PAINO	1300 kg
MOOTTORI	Solé-Diesel 50 hv
NOPEUS	12—15 solmua

RAKENNE

- Valmistusmateriaali käsinlaminoitu lujitemuovi.
- Runkoon kiinnilaminoitu sisustekuori, joka muodostaa lujan kotelorakenteen.
- Runko ja kansi liitetty kuituvahvisteisella saumauskitillä ja sisäpuolelta laminoimalla.
- Ikkunat karkaistua lasia, kiinnitetty turvakumilistalla.

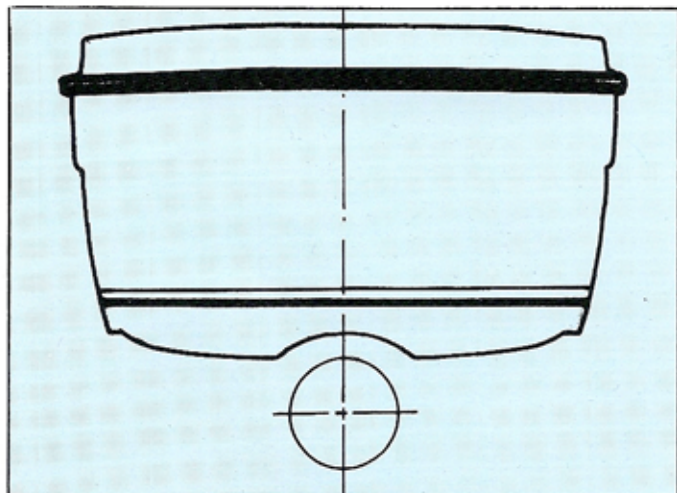

Olemme kehittäneet erinomaisen potkuritunneliratkaisun. Tällä rakenteella eliminoidaan nopeissa perähytti-veneissä esiintyvät vaikeat potkuriääniongelmät.

VENEILLÄMME ON 12 KK
FINNBOAT-TAKUU

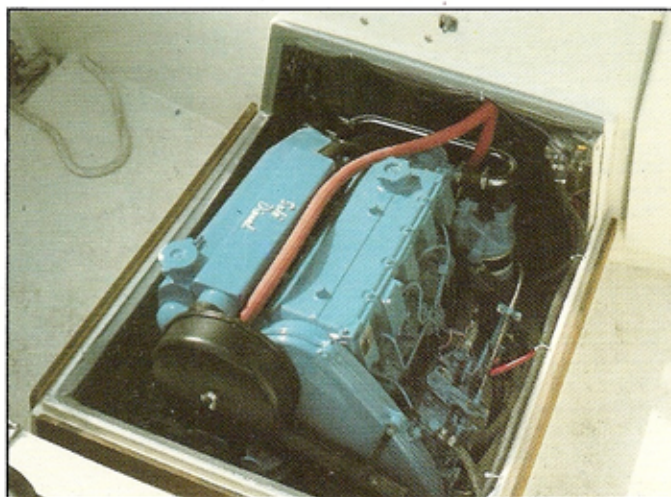

Moottoriveneen sielu on moottori. Pitkän testausohjelman jälkeen olemme valinneet Traderin moottoriksi 50 hv Solé-meridieselin. Se on makeavesijäähdytteinen, 4-sylinterinen, moderni pehmeäkäyntinen dieselmoottori. Tällä teholla saavutetaan riittävä n. 15 solmun nopeus ja matka-ajossa erittäin hyvä taloudellisuus.

VARUSTUS

Moottorivarusteet:

- Runkoäänät eristävä moottorikehto
- Tiivis, eristetty moottorikoppa
- Ilmanotto etukannen alta
- RST-polttoainesäiliö 120 l, polttoainemittari
- Ø 30 mm RST-potkurin akseli, värinät poistava 2-pistelaakerointi, kumilaakerit
- Huoltovapaa tiivistepesä
- Ø 50 mm kumipakoputki eristetyssä palkissa
- Äänenvaimennin
- 1-vipukaukosäätölaite
- Kierroslukumittari ym.
- Sähköinen pysäytin
- Vedenottohana + sihti
- Polttoaineen vedenerotin

Ohjaus:

- Teknoflex-kaapeliohjaus
- Kaksipisteohjaus: jalopuinen ruoripyörä kajuutassa, muovinen ulkona
- RST-peräsin ja kalarauta, ääntä eristävät peräsinlaakerit
- Varaohjauspinnat

Sähkölaitteet:

- Akku 12 V 60 Ah
- Päävirtakytkin
- Valomasto, hyväksytyt kulkuvalot, ankkurivalo
- Äänitorvi
- Tuulilasinpyyhin
- Lämmityslaite 3000 W, kaksinopeuksinen puhallin
- Sisävalo 8 W loisteputki

Heloitus:

- Pollarit 3 kpl
- Vetourat 2 kpl
- Trailerisilmukka 1 kpl
- Lepuuttajasilmukka/kiinnityspiste 6 kpl
- Keulakaide
- RST-sivukaiteet
- RST-kattokaiteet
- Työskentelytaso
- RST-köliirauta

Muuta:

- Kajuutan seinissä Galon-muoviverhoilu, katossa verhoilulevyt
- Kääntyvä kuljettajan istuin
- Kangasverhoillut patjat
- Lattiamatto

Pidätämme oikeuden rakenteen ja varusteiden muutoksiin.

esboat oy

Piirimyyjä: