

Assembly Instructions / Instructions d'assemblage DONNINGTON Hutch – Bookcase / Clapier – Bibliothèque

- A.** The hutch can be configured as either a hutch above the dressing combo, or a standalone bookcase.
To use as a hutch, lower it onto its back, and remove the 6 allen bolts attaching the base to the hutch.
- B.** If you are using a changing pad, secure it to the combo using the straps as instructed by the pad manufacturer.
Center the hutch on top of the combo, then screw the wood screws (A) through the holes on the mounting plates and into the combo.
- C.** If you are using the hutch with a changing pad, remove the lower shelf and save it for later use.

- A.** Le clapier peut être configuré soit comme un clapier au-dessus du combo dressing ou une bibliothèque autonome.
Pour utiliser comme un clapier, abaissez-le sur le dos, et retirez les boulons 6 pans creux fixant la base de du clapier.
- B.** Si vous utilisez un matelas à langer, attachez-le à la commode en vous servant de la sangle tel qu'indiqué par le manufacturier du matelas. Centrer la partie haute, étagères à rangement, sur la commode - partie basse à tiroirs -. Visser les vis à bois dans les trous de la cale de montage et dans la commode.
- C.** Si vous utilisez un matelas à langer, retirer l'étagère inférieure et l'entreposer pour un usage ultérieur.

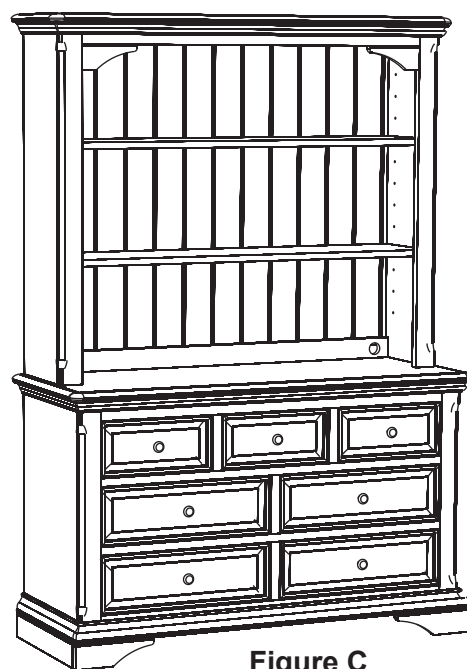
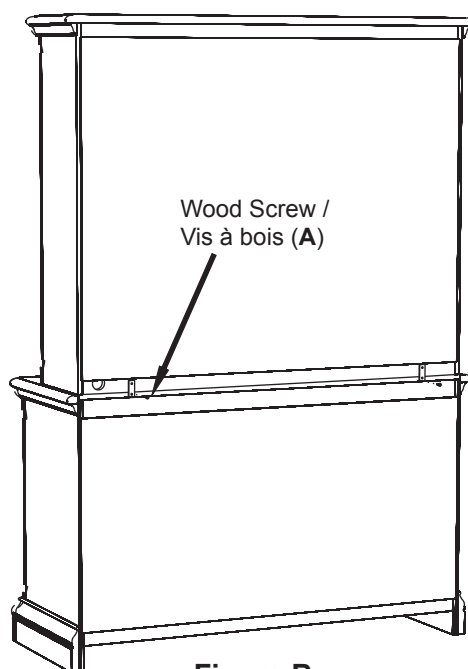
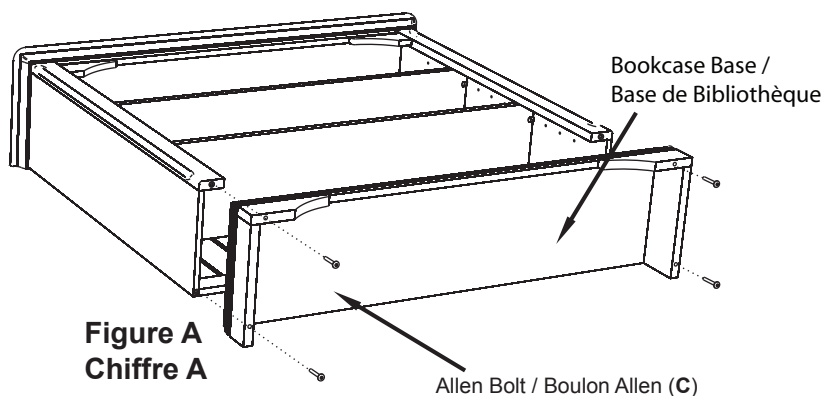
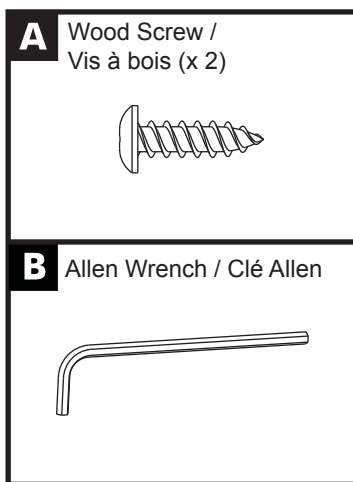

WESTWOOD DESIGN

Imported by / importé par:

Westwood Design
635 N. Billy Mitchell Rd., Ste. B
Salt Lake City, UT 84116
Phone: 908-719-4707
www.westwoodbaby.com

Westwood Design
13-3120 Rutherford Rd., Ste. 407
Vaughan, ON L4K 0B2
Canada