



MUJOO

ELECTRIC MOTOR BIKE

MANUEL DU PROPRIETAIRE **M3000** / **M3000R**



INTRODUCTION



MUJOO

ELECTRIC MOTOR BIKE

Cher client, vous êtes l'heureux propriétaire d'un M3000 incarnant un nouvel esprit ! Cette nouvelle génération de moto électrique, conçue pour être à la portée de tous, par son coût, sa facilité d'entretien, son utilisation et surtout sa fiabilité, en fait la moto familiale par excellence.

Ce manuel explique le fonctionnement, l'inspection, l'entretien de base et la mise au point de votre MUJOO. Si vous avez des questions à poser à propos de ce manuel ou de votre moto, vous pouvez contacter votre concessionnaire. Retrouvez la liste de tous nos points de vente sur mujoo-moto-electrique.com

Prenez soin de lire attentivement et dans son intégralité ce manuel avant d'utiliser votre machine. Ce manuel doit être considéré comme une partie intégrante de la moto. Il doit suivre le véhicule même en cas de changement de propriétaire.

Ce carnet doit être présenté à tout concessionnaire MUJOO agréé pour toute opération d'entretien ou demande d'application de la garantie.

MUJOO se réserve le droit de faire toutes modifications sans préavis.

Nous vous souhaitons un maximum de plaisir et bonne Route !





SOMMAIRE

P 05	Consignes de sécurité
P 05 / 1.1	Actions à effectuer avant le début de conduite
P 05 / 1.2	Vêtements
P 05 / 1.3	Transport de charge et de passagers
P 05 / 1.4	Après la conduite
P 06	Équipements du véhicule
P 06 / 1.5	Vue d'ensemble
P 07 / 1.6	Blocage du guidon
P 07 / 1.7	Indicateur de vitesse
P 08 / 1.8	Commodos
P 09 / 1.9	Boîte à gants, selle
P 09 / 2	Charge de la batterie
P 09 / 2.1	Béquille latérale
P 10	Contrôle et sécurité
P 10 / 2.2	Feux
P 10 / 2.3	Pneus
P 10 / 2.4	Freins
P 11 / 2.5	Conseils utiles
P 12	Caractéristiques techniques
P 13 / 2.6	Circuit électrique
P 13 / 2.7	Numéro VIN
P 13 / 2.8	Entretien du véhicule
P 14	Conditions de garantie
P 15	Enregistrement de garantie
P 16	Carnet d'entretien



CONSIGNES DE SECURITE

1.1 Actions à effectuer avant le début de conduite.

Avant de commencer la conduite avec le M3000 veuillez vous assurer :

- que la prise de chargement est retirée,
- que la batterie est suffisamment chargée,
- que l'éclairage, les clignotants et le klaxon fonctionnent correctement,
- que les rétroviseurs soient réglés correctement,
- que les pneus aient une pression d'air correcte et une profondeur de la bande de roulement appropriée,
- que les freins fonctionnent correctement (effectuez un freinage d'essai),
- que le niveau du liquide de frein est correct ainsi que le niveau d'usure des plaquettes de frein,
- que le guidon peut être facilement tourné vers la gauche et la droite, sans résistance.

1.2 Vêtements.

- Il faut toujours conduire avec des vêtements et un casque appropriés.
- Les vêtements doivent être collants et confortables.
- Il faut porter des chaussures et des gants appropriés.

1.3 Transport de passagers.

- Il ne faut pas dépasser la capacité de charge maximale admissible du M3000 (300 kg avec les passagers).
- 2 personnes au maximum.

1.4 Après la conduite

- Mettre en charge la batterie.

La conduite avec un niveau de chargement de la batterie faible réduit considérablement sa durabilité. La durabilité de la batterie peut être prolongée en la chargeant à chaque fois à l'aide du chargeur fourni avec votre moto. Il n'y a pas de risque de surcharge car après l'obtention du niveau de chargement maximal le chargeur se coupe automatiquement.



EQUIPEMENTS DU VEHICULE

1.5 Vue d'ensemble.



1. Rétroviseur gauche
2. Rétroviseur droite
3. Frein avant droit
4. Frein ar gauche
5. Compteur
6. Boite à gants

7. Disjoncteur général
8. Ouverture de selle
9. Prise de charge
10. Moteur 3000 w
11. Contact béquille
12. Bac à batteries



EQUIPEMENTS DU VEHICULE

1.6 Blocage du guidon.

1. Tourner le guidon vers la gauche jusqu'à la butée,
2. Enfoncer la clé et la tourner vers la gauche en position de verrouillage,
3. Retirer la clé.



1.7 Indicateur de vitesse.

Le compteur de vitesse est équipé des indicateurs suivants :

1. Réflecteur
2. Indicateur de chargement de la batterie
3. Horloge de temps de fonction
4. Vitesse de conduite
5. Kilométrage: total/quotidien



Quand vous actionnez le contact à clé, le kilométrage total du véhicule s'affiche pendant 4 secondes. Ensuite il passe automatiquement sur la position journalière qui comporte aussi le compteur d'heures de fonctionnement.



EQUIPEMENTS DU VEHICULE

1.8 Commodos côté gauche et droit.

L'enclenchement du clignotant survient après le déplacement de l'interrupteur du clignotant à gauche ou à droite en fonction de la direction de conduite choisie. Appuyer sur le bouton afin d'arrêter le clignotant.

1. Interrupteur des feux de route / feux de croisement
2. Touche d'arrêt du clignotant
2. Interrupteur du clignotant
3. Klaxons côté droit et gauche
4. Touche de sélection de la fonction de conduite économique sur la version R. Le voyant vert correspond à la première vitesse, le voyant jaune à la deuxième, le voyant rouge à la troisième. La fonction de conduite économique(verte) permet d'augmenter l'autonomie du véhicule mais réduit un peu l'accélération et la vitesse.

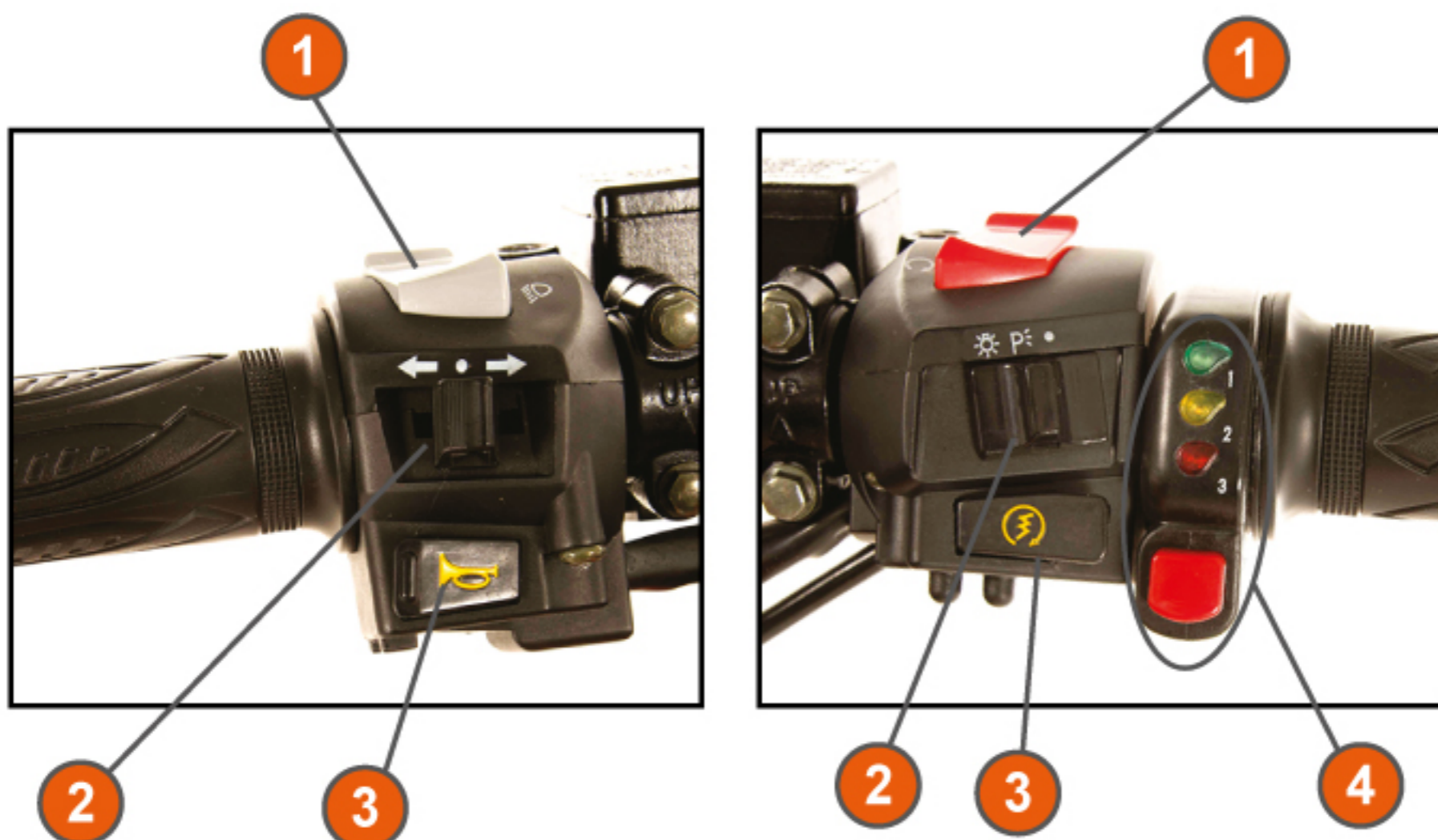



EQUIPEMENTS DU VEHICULE

1.9 Verrouillage du siège et de la boîte à gants.

- Afin d'ouvrir la boîte à gants, il faut placer et tourner la clef à gauche.
- Concernant le verrou du siège, il faut placer et tourner la clef à gauche, le siège se soulèvera.
- Afin de fermer le siège, pressez-le à l'arrière jusqu'à ce que vous entendiez un clic du système de blocage.

2 Charge de la batterie.

1. Câble de chargement
2. Branchez le chargeur à une prise domestique 220 v et le raccorder sur la prise femelle de la moto (P.06 n°9)
 - Diode rouge allumée / Chargée 0-90%
 - Diode verte allumée / Chargée à 100%

Le temps de chargement d'une batterie lead acide vide est d'environ 6 h et de 2 h pour une lithium. La batterie doit être toujours chargée quand cela est possible car cela prolonge sa durabilité.

La phase de chargement est représentée par la lumière du signal de la batterie sur le compteur de vitesse. Évitez la conduite avec une batterie qui n'est pas entièrement chargée car cela réduit sa durabilité. Il n'y a pas de possibilité de surcharger la batterie.

Important: La batterie nécessite un chargement au moins une fois par mois même si la moto n'est pas utilisée.

Ne chargez pas la batterie à une température inférieure à - 5 degrés.

2.1 Béquille latérale.

Pour appuyer le véhicule sur la béquille latérale, il faut se placer du côté gauche du véhicule et appuyer sur la béquille latérale avec le pied. La base de la béquille latérale doit être parallèle au sol. Ne pas s'asseoir sur la moto lorsqu'elle est appuyée sur la béquille, sous peine de la casser ! Lorsque la béquille est ouverte, le véhicule ne fonctionne pas.



CONTROLE ET SECURITE

2.2 Feux.

Avant de commencer la conduite il faut vérifier à chaque fois l'installation de l'éclairage :

- Feux de route, feux de croisement et feux de position,
- Clignotants avants et arrières,
- Feux arrières,
- Feux stop du frein avant et arrière,
- Éclairage de la plaque d'immatriculation.

En cas d'un fonctionnement incorrect ou d'un endommagement de l'installation d'éclairage, sa réparation doit être confiée à un point de vente autorisé en raison d'utilisation d'ampoules LED.

2.3 Pneus.

Il est nécessaire de vérifier les pneus par rapport à d'éventuels endommagements ou manque de pression avant de commencer la conduite. Une pression d'air trop faible ou des pneus usés ont une influence négative sur les performances de la moto au cours de la conduite et réduisent son autonomie. Les pneus peuvent être remplacés uniquement dans le point de service de MUJOO.

Pression d'air / Avant 2,2 bars / Arrière 2,3 bars.

2.4 Freins.

Le dispositif de freinage constitue le système de sécurité du véhicule. Pour votre propre sécurité, il faut particulièrement prendre en considération l'état du dispositif de freinage.

Avant de commencer la conduite il faut vérifier les éléments suivants :

- Le niveau du liquide de frein,
- L'étanchéité du dispositif de freinage,
- Vérification du niveau du liquide de frein,
- Positionnez le véhicule droit,
 - Tournez le guidon vers la droite,
 - Vérifiez le niveau sur le regard du côté gauche du véhicule. Le niveau du liquide de frein peut être vérifié sur le regard. Il doit se trouver entre le bord supérieur et inférieur du regard. Ce processus doit être répété pour le côté droit.



CONTROLE ET SECURITE

L'absence de liquide dans le regard signifie l'endommagement ou l'usure du dispositif de freinage. La moto ne devra pas être utilisée jusqu'à la réparation du dispositif de freinage dans le point de service MUJOO. Attention ! Tous Les travaux de maintenance ou de réparations du dispositif de freinage doivent uniquement être réalisés dans un point de service MUJOO,

2.5 Conseils utiles.

- Les révisions et les réparations doivent être confiées uniquement aux points de service autorisés de MUJOO.
- Le délai de réparation doit être établi avec le chef d'atelier.
- Il faut remplir un ordre de travaux.
- Il faut à l'avance demander l'information sur les coûts prévus.
- En cas de doute, vous pouvez adresser vos questions par mail à : **mujoofrance@gmail.com**
- Il faut respecter les révisions régulières du véhicule M3000.
- La liste des points de vente est visible sur notre site internet **mujoo-moto-electrique.com**



CARACTERISTIQUES TECHNIQUES

Longueur hors tout	1780 mm
Largeur avec rétroviseurs	820 mm
Hauteur sans rétroviseurs	1010 mm
Hauteur de selle	780 mm
Poids	150 kg
Capacité de charge avec passager	150 kg
Pression du pneu avant	2.2 bars
Pression du pneu arrière	2.3 bars
Dimensions des pneus	120/70-R14
Ampoules avant	H4 35W 12V
Ampoules arrières	LED 12V
Clignotants	LED 12V 1,0W
Éclairage plaque d'immatriculation	LED 12V
1 vitesse sur la version standard	45 km/h
3 vitesses sur la version R	45 / 65 / 90 km/h
Moteur synchrone AC sans balais	72v 3000w étanche
Type de batterie	72v 35ah lead acid ou lithium
Tension de la batterie nominale	72v
Chargeur chenhui	72v 30-50ah
Estimation de durée de vie batterie lead acide	Jusqu'à 24 mois
Estimation de durée de vie batterie lithium	Jusqu'à 48 mois
Autonomie de charge	de 60 à 90 km selon la vitesse*
Temps de chargement (100%)	lead 6h / lithium 2h
Frein avant	disque 24 mm
Frein arrière	disque 22 mm
Liquide de frein	DOT4

*condition d'essai d'autonomie avec un pilote d'essai de 60kg et une température moyenne de 25°



CARACTERISTIQUES TECHNIQUES

2.6 Circuit électrique.

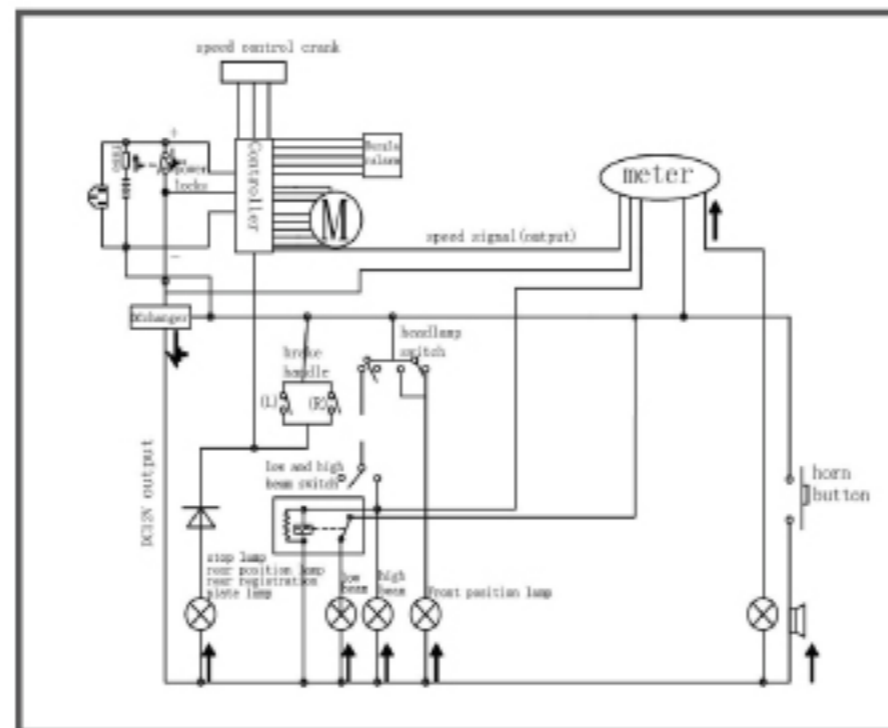

2.7 Comment vérifier le numéro VIN du véhicule.

Le numéro VIN se trouve sur le côté avant droit de la colonne de direction.



2.8 Entretien du véhicule.

Afin de maintenir le véhicule en état approprié, il faut respecter les instructions définies dans le manuel de la M3000.

- Nettoyez régulièrement le véhicule avec une éponge et de l'eau propre.
- N'utilisez pas d'éponges ou des matériaux durs pour enlever les insectes car cela peut provoquer des rayures.
- Les parties en matières plastiques doivent être nettoyées uniquement à l'aide de produits prévus à cet effet.
- Le véhicule stationnant à l'extérieur doit être protégé par une housse imperméable.

Attention !!! Il ne faut en aucun cas utiliser un nettoyeur haute pression pour le nettoyage du M3000.



CONDITIONS DE GARANTIE

- Le M3000 bénéficie d'une garantie contractuelle d'une durée de 24 mois à partir du jour de réception du véhicule par l'utilisateur final (une facture d'achat du véhicule peut être demandée).
- Les batteries sont soumises à garantie aux conditions suivantes :
 - Lead acide pour 24 mois. - Lithium pour 24 mois.
 - Les travaux de garantie doivent être effectués sous la responsabilité et dans les ateliers d'un concessionnaire agréé MUJOO

Le droit de garantie n'est pas applicable dans les cas suivants :

- Les pannes qui ne sont pas déclarées dans le délai de 7 jours défini au point de vente autorisé ne feront pas l'objet de réparations sous garantie.
- La garantie ne comprend pas les pièces d'usure (par exemple l'éclairage, les ampoules, les pneus, les patins de frein, les disques de frein ainsi que les accessoires ne faisant pas partie de l'équipement d'origine, etc...)
- La décision de remplacement ou de réparation des pièces défectueuses dépend du point de vente officiel MUJOO.
- Si la panne est due à une action non conforme aux règles, en particulier en raison de surcharge du véhicule par l'utilisateur final.
- Si l'utilisateur final effectue les révisions ou les réparations conseillées dans des ateliers autres que ceux indiqués par MUJOO.
- Si le véhicule a subi une modification, une reconstruction ou a été équipé en éléments d'une provenance autre que de la société MUJOO.
- L'utilisation du véhicule en compétition.
- Il ne faut en aucun cas ouvrir le moteur, cela entraînera une perte de l'étanchéité et de fait la garantie constructeur.
- Le non respect des instructions d'utilisation, de soin et de maintenance décrits dans le présent manuel.
- Les accords autres que ceux mentionnés dans les conditions de garantie ci-dessus nécessitent une autorisation écrite de MUJOO afin qu'ils puissent être valables.
- Pour bénéficier de la garantie, il est indispensable de faire une révision périodique et d'entretenir votre M3000 tous les 5000 kms suivant les préconisations de MUJOO (tolérance de +/- 200 km sauf pour la première révision des 500 km). Ce carnet complété, ainsi que les documents justificatifs des entretiens, devront être présentés en cas de travaux à réaliser au titre de la garantie.



ENREGISTREMENT DE GARANTIE

Modèle : M3000 M3000R

N° de châssis :

Nom :

Prénom :

Adresse :

Code postal :

Ville :

Téléphone :

E-mail :

Date et Signature du client :

le ___ / ___ / ____

Cachet et Signature du vendeur :

J'accepte par la présente les conditions de garantie définies dans le présent document. Je confirme la réception individuelle du véhicule libre de quelconques défauts. Le vendeur m'a fait prendre connaissance des conditions de garantie.

Pour activer la garantie, merci de scanner cette page et de l'envoyer par e-mail à mujoofrance@gmail.com



CARNET D'ENTRETIEN

<p>N° Facture :</p> <p>Date : __ / __ / ____ Km :</p> <p>Nature de l'intervention :</p> <p>.....</p> <p>Prochaine révision : à km</p> <p>Ou le __ / __ / ____</p> <p>Cachet du garage :</p>	<p>N° Facture :</p> <p>Date : __ / __ / ____ Km :</p> <p>Nature de l'intervention :</p> <p>.....</p> <p>Prochaine révision : à km</p> <p>Ou le __ / __ / ____</p> <p>Cachet du garage :</p>
<p>N° Facture :</p> <p>Date : __ / __ / ____ Km :</p> <p>Nature de l'intervention :</p> <p>.....</p> <p>Prochaine révision : à km</p> <p>Ou le __ / __ / ____</p> <p>Cachet du garage :</p>	<p>N° Facture :</p> <p>Date : __ / __ / ____ Km :</p> <p>Nature de l'intervention :</p> <p>.....</p> <p>Prochaine révision : à km</p> <p>Ou le __ / __ / ____</p> <p>Cachet du garage :</p>
<p>N° Facture :</p> <p>Date : __ / __ / ____ Km :</p> <p>Nature de l'intervention :</p> <p>.....</p> <p>Prochaine révision : à km</p> <p>Ou le __ / __ / ____</p> <p>Cachet du garage :</p>	<p>N° Facture :</p> <p>Date : __ / __ / ____ Km :</p> <p>Nature de l'intervention :</p> <p>.....</p> <p>Prochaine révision : à km</p> <p>Ou le __ / __ / ____</p> <p>Cachet du garage :</p>



CARNET D'ENTRETIEN

<p>N° Facture :</p> <p>Date : __ / __ / ____ Km :</p> <p>Nature de l'intervention :</p> <p>Prochaine révision : à km</p> <p>Ou le __ / __ / ____</p> <p>Cachet du garage :</p>	<p>N° Facture :</p> <p>Date : __ / __ / ____ Km :</p> <p>Nature de l'intervention :</p> <p>Prochaine révision : à km</p> <p>Ou le __ / __ / ____</p> <p>Cachet du garage :</p>
<p>N° Facture :</p> <p>Date : __ / __ / ____ Km :</p> <p>Nature de l'intervention :</p> <p>Prochaine révision : à km</p> <p>Ou le __ / __ / ____</p> <p>Cachet du garage :</p>	<p>N° Facture :</p> <p>Date : __ / __ / ____ Km :</p> <p>Nature de l'intervention :</p> <p>Prochaine révision : à km</p> <p>Ou le __ / __ / ____</p> <p>Cachet du garage :</p>
<p>N° Facture :</p> <p>Date : __ / __ / ____ Km :</p> <p>Nature de l'intervention :</p> <p>Prochaine révision : à km</p> <p>Ou le __ / __ / ____</p> <p>Cachet du garage :</p>	<p>N° Facture :</p> <p>Date : __ / __ / ____ Km :</p> <p>Nature de l'intervention :</p> <p>Prochaine révision : à km</p> <p>Ou le __ / __ / ____</p> <p>Cachet du garage :</p>



MERCI DE VOTRE CONFIANCE





Créat photo - Troisième œil - 06 58 86 08 23 / Création graphique - Dg& design - 06 27 25 19 83



MUJOO
ELECTRIC MOTOR BIKE

GM RACING TEAM sarl
FR 46479195984 / SIRET 47919598400014
MUJOO marque déposée Française / 16427948
mujoo-moto-electrique.com

