

sarralle

Muebles Metálicos

Original Line



N°3040/V1/MX

Su aliado en el equipamiento técnico industrial

Your partner for workshop equipment



Además de servir para el almacenaje, estos carros se utilizan principalmente para el traslado de herramientas y otros objetos hasta los diferentes puestos de trabajo en una instalación industrial.

Si bien esa es su principal utilidad, fabricamos una amplia gama de carros para usos diversos.

Carros de reducidas dimensiones compuestos por bandeja superior y cajones que SARRALLE fabrica principalmente para el traslado y el almacenaje de piezas y herramientas de menor volumen y peso.



Características

- 1 Cerradura con sistema de bloqueo de cajones. (Cuando uno es abierto los demás cajones se bloquean)
- Cada cajón cuenta con cierre exterior de seguridad.
- 2 Ruedas giratorias con freno.
- 2 Ruedas fijas.
- Encimera de goma nitrilica resistente a grasas, hidrocarburos y altas temperaturas.

Cajones con cierre exterior de seguridad

Los cajones con seguridad exterior llevan incorporado un mecanismo de bloqueo que acciona dos pestillos exteriores, los cuales imposibilitan la apertura del cajón por sí solo.



| | | | |
|-----|---------|---------|---------|
| LxF | 411x720 | 573x720 | 726x560 |
| H | 835 | 1030 | |

K411

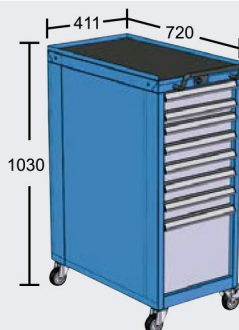

Capacidad de carga: 500kg

| Código | No. de cajones | Cubierta |
|---------|----------------|----------------|
| 1491100 | 8 | Goma Nitrilica |



| | | | |
|------------|---------|---------|---------|
| LxF | 411x720 | 573x720 | 726x560 |
| H | 835 | 1030 | |

Capacidad de carga: 640 kgs

K5



Cajones
75/GS
100/GS
150/GS
200/GT

A

| Código | No. de cajones | Cubierta |
|---------|----------------|----------------|
| 1451100 | 4 | Goma Nitrilica |



Cajones
75/GS
75/GS
75/GS
150/GS
150/GS

D

| Código | No. de cajones | Cubierta |
|---------|----------------|----------------|
| 1451400 | 5 | Goma Nitrilica |

K5

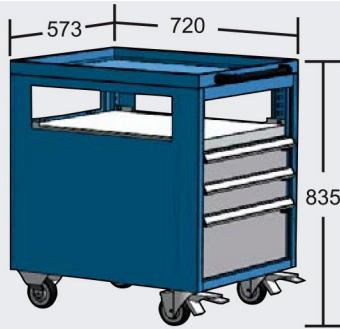

Cajones
75/GS
100/GS
175/GS

SUP

| Código | No. de cajones | Cubierta |
|---------|----------------|----------|
| 1452100 | 3 | Metálica |

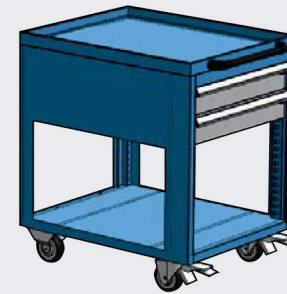

Cajones
100/GS
100/GS

INF

| Código | No. de cajones | Cubierta |
|---------|----------------|----------|
| 1453100 | 3 | Metálica |

Accesorios

Charolas de plástico

Aplicación: Cubeta de 45mm para cajón de 75mm y cubeta de 75mm para cubeta de 100mm

Referencia
B-03.12.12/H

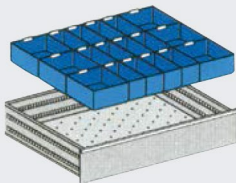

Referencia
B-06.12.00/H

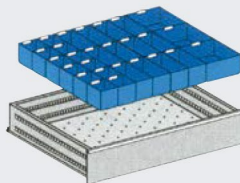

Referencia
B-09.00.12/H

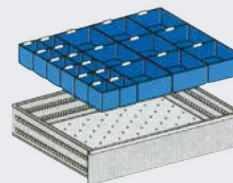

Referencia
B-12.00.00/H

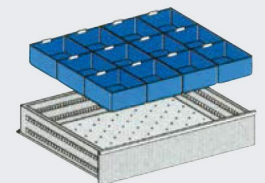

| Altura de cubetas | Código |
|-------------------|---------|
| 45 | 1641110 |
| 75 | 1642110 |

| Altura de cubetas | Código |
|-------------------|---------|
| 45 | 1641120 |
| 75 | 1642120 |

| Altura de cubetas | Código |
|-------------------|---------|
| 45 | 1641130 |
| 75 | 1642130 |

| Altura de cubetas | Código |
|-------------------|---------|
| 45 | 1641140 |
| 75 | 1642140 |



| | | |
|-----|---------|---------|
| LxF | 573x720 | 726x560 |
|-----|---------|---------|

Capacidad de carga: 500kg

K8



| Cajones |
|---------|
| 75/GS |
| 75/GS |
| 100/GS |
| 100/GS |
| 125/GS |
| 125/GS |
| 150/GS |



| Cajones |
|---------|
| 125/GS |
| 125/GS |
| 125/GS |
| 125/GS |
| 125/GS |
| 125/GS |
| 125/GS |



| Cajones |
|---------|
| 150/GS |
| 150/GS |
| 150/GS |
| 150/GS |
| 150/GS |
| 150/GS |

A

| Código | No. de cajones | Cubierta |
|---------|----------------|----------------|
| 1481100 | 7 | Goma Nitrilica |

C

| Código | No. de cajones | Cubierta |
|---------|----------------|----------------|
| 1481300 | 6 | Goma Nitrilica |

D

| Código | No. de cajones | Cubierta |
|---------|----------------|----------------|
| 1481400 | 5 | Goma Nitrilica |

Accesorios

Divisores metalicos

Referencia
SP/TX-106

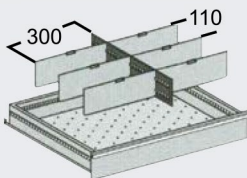

Referencia
SP/TX-209

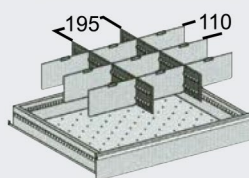

Referencia
SP/TX-312

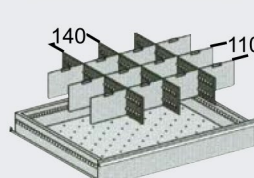

Referencia
SP/TX-415

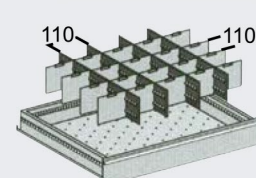

| Cajón | Código |
|-------|---------|
| 125 | 1673400 |

| Cajón | Código |
|-------|---------|
| 125 | 1673410 |

| Cajón | Código |
|-------|---------|
| 125 | 1673420 |

| Cajón | Código |
|-------|---------|
| 125 | 1673430 |

Cajones con cierre exterior de seguridad

Los cajones con seguridad exterior llevan incorporado un mecanismo de bloqueo que acciona dos pestillos exteriores, los cuales imposibilitan la apertura del cajón por si solo.



Todas las medidas son en Milímetros

CAJON GS CAPACIDAD 100KG EXTENSIÓN 90%

CAJON GT CAPACIDAD 200KG EXTENSIÓN 100%



Carros para transporte de material

Carros diseñados y fabricados por SARRALLE, para desplazar piezas y herramienta de mayor peso y volumen dentro de las instalaciones industriales.

K4



| Código | No. de bandejas |
|---------|-----------------|
| 1441000 | 3 |

CAPACIDAD DE CARGA: 400 kg

Carro con base inferior lisa y bandejas fijas con pestaña y goma nitrilica.
2 ruedas giratorias con freno y 2 fijas.

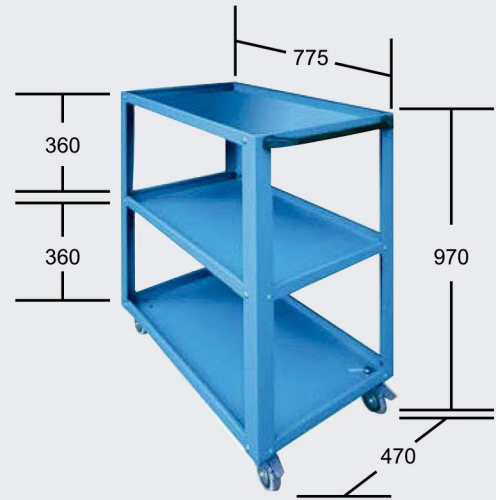

| Código | No. de bandejas |
|---------|-----------------|
| 1441100 | 3 |

CAPACIDAD DE CARGA: 100kg

Carro sencillo con 3 bandejas y manilla tirador con 2 ruedas fijas y 2 giratorias con freno.